

ПАРАЛИМПИЙСКИЙ КОМИТЕТ РОССИИ



**СБОРНИК
НОРМАТИВНЫХ
ПРАВОВЫХ
ДОКУМЕНТОВ
В ОБЛАСТИ
ПАРАЛИМПИЙСКОГО
СПОРТА**

**СОВЕТСКИЙ
СПОРТ
ИЗДАТЕЛЬСТВО**
Москва 2011

УДК 796/799
ББК 75.4
С23

Автор-составитель:

А. В. Царик – вице-президент Паралимпийского комитета России,
доктор философских наук, заслуженный работник
физической культуры России.

Под общей редакцией **П. А. Рожкова**, председателя Исполкома –
первого вице-президента Паралимпийского комитета России,
доктора экономических наук, заслуженного тренера России.

Сборник нормативных правовых документов в области пара-
С23 лимпийского спорта [Текст] / авт.-сост. А. В. Царик ; под общ.
ред. П. А. Рожкова ; Паралимпийский комитет России. – М. :
Советский спорт, 2011. – 1040 с. : ил.

ISBN 978-5-9718-0570-0

В сборнике впервые в наиболее полном виде отражены осново-
полагающие законодательные, нормативные правовые акты, между-
народные документы, регламентирующие деятельность в области
паралимпийского спорта.

УДК 796/799
ББК 75.4

ISBN 978-5-9718-0570-0

© Царик А. В., 2011
© Паралимпийский комитет России, 2011
© Оформление. ОАО «Издательство
“Советский спорт”», 2011

ПРЕДИСЛОВИЕ

Одним из феноменов современности является мировое паралимпийское движение с его вершиной – Паралимпийскими играми. Их история значительно короче Олимпиад, но по масштабу и социальной значимости Паралимпийские игры не во многом уступают им, а в духовно-нравственном и гуманитарном отношении даже превосходят.

Паралимпийское движение в России зародилось относительно недавно – менее трех десятилетий тому назад. В Паралимпийских играх наши спортсмены впервые приняли участие лишь в 1988 г.

За это относительно небольшое время сделаны первые, но в верном направлении шаги – в создании как системы спортивных соревнований для инвалидов, так и материально-технической базы, кадрового и научного потенциала.

Результатом проделанной работы явились успехи российских паралимпийцев на международной спортивной арене, включая их блестящий успех на Паралимпийских зимних играх в 2006 и 2010 годах в Турине (Италия) и Ванкувере (Канада), где сборная команда России заняла общекомандное место, и достижения на Паралимпийских играх в 2008 г. в Пекине (Китай), где наша команда по всем основным показателям добилась лучших результатов за все годы своего участия в Паралимпийских летних играх.

Вместе с тем остается недостаточным (несмотря на постоянный и поступательный рост) охват занятиями паралимпийским спортом все расширяющегося контингента инвалидов. Для них в стране еще мало организовано отделений в существующих спортивных школах и клубах, практически нет детско-юношеских спортивно-адаптивных школ, создание которых предусмотрено Федеральным законом «О физической культуре и спорте в Российской Федерации». Нуждается в значительной активизации образовательная и пропагандистская работа, в том числе в СМИ и особенно по телевидению.

Одной из причин сложившегося положения является недостаточная информированность региональных органов исполнительной власти, муниципальных образований, физкультурно-спортивных организаций, их руководителей и ответственных работников, а также самих инвалидов (и вытекающая отсюда слабая активность многих из них) о ценностях паралимпийского спорта, о действующих нормативных правовых документах, программно-методических пособиях и рекомендациях.



Основной задачей данного сборника как раз и является доведение до широкого круга лиц, заинтересованных в развитии паралимпийского спорта, нужной и полезной для этого важного дела информации.

Работа в данном направлении продолжается, активно способствуя росту массовости паралимпийского спорта и мастерства российских паралимпийцев.

*Председатель Исполкома –
первый вице-президент ПКР*

П.А. Рожков

РАЗДЕЛ 1



**ПРАВА ИНВАЛИДОВ
И МЕЖДУНАРОДНОЕ ПАРАЛИМПИЙСКОЕ
ДВИЖЕНИЕ**



Конвенция о правах инвалидов*

(принята Генеральной Ассамблеей Организации Объединенных Наций
от 13 декабря 2006 г., резолюция 61/106)
(извлечения)

Преамбула

Государства-участники настоящей Конвенции,

а) напоминая о провозглашенных в Уставе Организации Объединенных Наций принципах, в которых достоинство и ценность, присущие всем членам человеческой семьи, и равные и неотъемлемые права их признаются за основу свободы, справедливости и всеобщего мира,

б) признавая, что Организация Объединенных Наций провозгласила и закрепила во Всеобщей декларации прав человека и в Международных пактах о правах человека, что каждый человек обладает всеми предусмотренными в них правами и свободами без какого бы то ни было различия,

с) подтверждая всеобщность, неделимость, взаимозависимость и взаимосвязанность всех прав человека и основных свобод, а также необходимость гарантировать инвалидам полное пользование ими без дискриминации,

д) ссылаясь на Международный пакт об экономических, социальных и культурных правах, Международный пакт о гражданских и политических правах, Международную конвенцию о ликвидации всех форм расовой дискриминации, Конвенцию о ликвидации всех форм дискриминации в отношении женщин, Конвенцию против пыток и других жестоких, бесчеловечных или унижающих достоинство видов обращения и наказания, Конвенцию о правах ребенка и Международную конвенцию о защите прав всех трудящихся-мигрантов и членов их семей,

е) признавая, что инвалидность – это эволюционирующее понятие и что инвалидность является результатом взаимодействия, которое происходит между имеющими нарушения здоровья людьми и отношенческими и средовыми барьерами и которое мешает их полному и эффективному участию в жизни общества наравне с другими,

ф) признавая важность, которую принципы и руководящие ориентиры, содержащиеся во Всемирной программе действий в отношении инвалидов и в Стандартных правилах обеспечения равных возможностей для инвалидов, имеют с точки зрения влияния на поощрение, формулирование

* Конвенция о правах инвалидов направлена на преодоление различного рода реально существующих ограничений, социальных и экономических, физических и духовных барьеров в повседневной жизни инвалидов.

К 2009 году почти 150 государств подписали данную Конвенцию. Более 20 из них уже ее ратифицировали. После ратификации Россией Конвенция должна принести принципиальные изменения в отношении общества и государства к инвалидам, поскольку она зиждется на замене системы социального вспомоществования и благотворительности системой полных прав на образование, труд, занятия спортом, доступ ко всей социальной, в том числе спортивной инфраструктуре.

Ратификация Россией Конвенции о правах инвалидов явится вехой в многолетней истории борьбы прогрессивных демократических сил нашей страны за реальное равенство прав инвалидов, включая равноправие в области паралимпийского спорта (А.В. Царик).

и оценку стратегий, планов, программ и мероприятий на национальном, региональном и международном уровнях для дальнейшего обеспечения инвалидам равных возможностей,

g) подчеркивая важность актуализации проблем инвалидности как составной части соответствующих стратегий устойчивого развития,

h) признавая также, что дискриминация в отношении любого лица по признаку инвалидности представляет собой ущемление достоинства и ценности, присущих человеческой личности,

i) признавая далее многообразие инвалидов,

j) признавая необходимость поощрять и защищать права человека всех инвалидов, в том числе нуждающихся в более активной поддержке,

k) будучи озабочены тем, что, несмотря на эти различные документы и начинания, инвалиды продолжают сталкиваться с барьерами на пути их участия в жизни общества в качестве равноправных членов и с нарушениями их прав человека во всех частях мира,

l) признавая важность международного сотрудничества для улучшения условий жизни инвалидов в каждой стране, особенно в развивающихся странах,

m) признавая ценный нынешний и потенциальный вклад инвалидов в общее благосостояние и многообразие их местных сообществ и то обстоятельство, что содействие полному осуществлению инвалидами своих прав человека и основных свобод, а также полноценному участию инвалидов позволит укрепить у них ощущение причастности и добиться значительных успехов в человеческом, социальном и экономическом развитии общества и искоренении нищеты,

n) признавая, что для инвалидов важна их личная самостоятельность и независимость, включая свободу делать свой собственный выбор,

o) считая, что инвалиды должны иметь возможность активной вовлеченности в процессы принятия решений относительно стратегий и программ, в том числе тех, которые их прямо касаются,

p) будучи озабочены трудными условиями, с которыми сталкиваются инвалиды, подвергающиеся множественным или обостренным формам дискриминации по признаку расы, цвета кожи, пола, языка, религии, политических и иных убеждений, национального, этнического, аборигенного или социального происхождения, имущественного положения, рождения, возраста или иного обстоятельства,

q) признавая, что женщины-инвалиды и девочки-инвалиды как дома, так и вне его нередко подвергаются большему риску насилия, травмирования или надругательства, небрежного или пренебрежительного отношения, плохого обращения или эксплуатации,

r) признавая, что дети-инвалиды должны в полном объеме пользоваться всеми правами человека и основными свободами наравне с другими детьми, и напоминая в этой связи об обязательствах, взятых на себя государствами-участниками Конвенции о правах ребенка,

s) подчеркивая необходимость учета гендерного аспекта во всех усилиях по содействию полному осуществлению инвалидами прав человека и основных свобод,

t) подчеркивая тот факт, что большинство инвалидов живет в условиях нищеты, и признавая в этой связи острую необходимость заниматься проблемой отрицательного воздействия нищеты на инвалидов,

u) принимая во внимание, что обстановка мира и безопасности, основанная на полном уважении целей и принципов, изложенных в Уставе Организации

Объединенных Наций, и на соблюдении применимых договоров в области прав человека, является неперенным условием для полной защиты инвалидов, в частности во время вооруженных конфликтов и иностранной оккупации,

v) признавая, что важна доступность физического, социального, экономического и культурного окружения, здравоохранения и образования, а также информации и связи, поскольку она позволяет инвалидам в полной мере пользоваться всеми правами человека и основными свободами,

w) принимая во внимание, что каждый отдельный человек, имея обязанности в отношении других людей и того коллектива, к которому он принадлежит, должен добиваться поощрения и соблюдения прав, признаваемых в Международном билле о правах человека,

x) будучи убеждены в том, что семья является естественной и основной ячейкой общества и имеет право на защиту со стороны общества и государства и что инвалиды и члены их семей должны получать необходимую защиту и помощь, позволяющую семьям вносить вклад в дело полного и равного пользования правами инвалидов,

y) будучи убеждены в том, что всеобъемлющая и единая Международная конвенция о поощрении и защите прав и достоинства инвалидов явится важным вкладом в преодоление глубоко неблагоприятного социального положения инвалидов и в расширение их участия в гражданской, политической, экономической, социальной и культурной жизни при равных возможностях – как в развитых, так и в развивающихся странах, согласились о нижеследующем:

Статья 1. Цель

Цель настоящей Конвенции заключается в поощрении, защите и обеспечении полного и равного осуществления всеми инвалидами всех прав человека и основных свобод, а также в поощрении уважения присущего им достоинства.

К инвалидам относятся лица с устойчивыми физическими, психическими, интеллектуальными или сенсорными нарушениями, которые при взаимодействии с различными барьерами могут мешать их полному и эффективному участию в жизни общества наравне с другими.

Статья 2. Определения

Для целей настоящей Конвенции:

«общение» включает использование языков, текстов, азбуки Брайля, тактильного общения, крупного шрифта, доступных мультимедийных средств, равно как печатных материалов, аудиосредств, обычного языка, чтецов, а также усиливающих и альтернативных методов, способов и форматов общения, включая доступную информационно-коммуникационную технологию;

«язык» включает речевые и жестовые языки и другие формы неречевых языков;

«дискриминация по признаку инвалидности» означает любое различие, исключение или ограничение по причине инвалидности, целью или результатом которого является умаление или отрицание признания, реализации или осуществления наравне с другими всех прав человека и основных свобод в политической, экономической, социальной, культурной, гражданской или любой иной области; она включает все формы дискриминации, в том числе отказ в разумном приспособлении;

«разумное приспособление» означает внесение, когда это нужно в конкретном случае, необходимых и подходящих модификаций и коррективов, не становящихся несоразмерным или неоправданным бременем, в целях обеспечения реализации или осуществления инвалидами наравне с другими всех прав человека и основных свобод;

«универсальный дизайн» означает дизайн предметов, обстановок, программ и услуг, призванный сделать их в максимально возможной степени пригодными к пользованию для всех людей без необходимости адаптации или специального дизайна; «универсальный дизайн» не исключает ассистивные устройства для конкретных групп инвалидов, где это необходимо.

Статья 3. Общие принципы

Принципами настоящей Конвенции являются:

- a) уважение присущего человеку достоинства, его личной самостоятельности, включая свободу делать свой собственный выбор, и независимости;
- b) недискриминация;
- c) полное и эффективное вовлечение и включение в общество;
- d) уважение особенностей инвалидов и их принятие в качестве компонента людского многообразия и части человечества;
- e) равенство возможностей;
- f) доступность;
- g) равенство мужчин и женщин;
- h) уважение развивающихся способностей детей-инвалидов и уважение права детей-инвалидов сохранять свою индивидуальность.

Статья 4. Общие обязательства

1. Государства-участники обязуются обеспечивать и поощрять полную реализацию всех прав человека и основных свобод всеми инвалидами без какой бы то ни было дискриминации по признаку инвалидности. С этой целью государства-участники обязуются:

- a) принимать все надлежащие законодательные, административные и иные меры для осуществления прав, признаваемых в настоящей Конвенции;
- b) принимать все надлежащие меры, в том числе законодательные, для изменения или отмены существующих законов, постановлений, обычаев и устоев, которые являются по отношению к инвалидам дискриминационными;
- c) учитывать во всех стратегиях и программах защиту и поощрение прав человека-инвалида;
- d) воздерживаться от любых действий или методов, которые не согласуются с настоящей Конвенцией, и обеспечивать, чтобы государственные органы и учреждения действовали в соответствии с настоящей Конвенцией;
- e) принимать все надлежащие меры для устранения дискриминации по признаку инвалидности со стороны любого лица, организации или частного предприятия;
- f) проводить или поощрять исследовательскую и конструкторскую разработку товаров, услуг, оборудования и объектов универсального дизайна (определяемого в статье 2 настоящей Конвенции), чья подгонка под конкретные нужды инвалида требовала бы как можно меньшей адаптации и минимальных затрат, способствовать их наличию и использованию, а также продвигать идею универсального дизайна при выработке стандартов и руководящих ориентиров;

g) проводить или поощрять исследовательскую и конструкторскую разработку, а также способствовать наличию и использованию новых технологий, включая информационно-коммуникационные технологии, средств, облегчающих мобильность, устройств и ассистивных технологий, подходящих для инвалидов, с уделением первоочередного внимания недорогим технологиям;

h) предоставлять инвалидам доступную информацию о средствах, облегчающих мобильность, устройствах и ассистивных технологиях, в том числе новых технологиях, а также других формах помощи, вспомогательных услугах и объектах;

i) поощрять преподавание специалистам и персоналу, работающим с инвалидами, признаваемых в настоящей Конвенции прав, чтобы совершенствовать предоставление гарантированных этими правами помощи и услуг.

2. Что касается экономических, социальных и культурных прав, то каждое государство-участник обязуется принимать, максимально задействуя имеющиеся у него ресурсы, а в случае необходимости – прибегая к международному сотрудничеству, меры к постепенному достижению полной реализации этих прав без ущерба для тех сформулированных в настоящей Конвенции обязательств, которые являются непосредственно применимыми в соответствии с международным правом.

3. При разработке и применении законодательства и стратегий, направленных на осуществление настоящей Конвенции, и в рамках других процессов принятия решений по вопросам, касающимся инвалидов, государства-участники тесно консультируются с инвалидами, включая детей-инвалидов, и активно привлекают их через представляющие их организации.

4. Ничто в настоящей Конвенции не затрагивает каких-либо положений, которые в большей степени способствуют реализации прав инвалидов и могут содержаться в законах государства-участника или нормах международного права, действующих в этом государстве. Не допускается никакое ограничение или умаление каких бы то ни было прав человека и основных свобод, признаваемых или существующих в каком-либо государстве-участнике настоящей Конвенции в силу закона, конвенций, правил или обычаев, под тем предлогом, что в настоящей Конвенции не признаются такие права или свободы или что в ней они признаются в меньшем объеме.

5. Положения настоящей Конвенции распространяются на все части федеративных государств без каких бы то ни было ограничений или изъятий.

Статья 5. Равенство и недискриминация

1. Государства-участники признают, что все лица равны перед законом и по нему и имеют право на равную защиту закона и равное пользование им без всякой дискриминации.

2. Государства-участники запрещают любую дискриминацию по признаку инвалидности и гарантируют инвалидам равную и эффективную правовую защиту от дискриминации на любой почве.

3. Для поощрения равенства и устранения дискриминации государства-участники предпринимают все надлежащие шаги к обеспечению разумного приспособления.

4. Конкретные меры, необходимые для ускорения или достижения фактического равенства инвалидов, не считаются дискриминацией по смыслу настоящей Конвенции.

Статья 6. Женщины-инвалиды

1. Государства-участники признают, что женщины-инвалиды и девочки-инвалиды подвергаются множественной дискриминации, и в этой связи принимают меры для обеспечения полного и равного осуществления ими всех прав человека и основных свобод.

2. Государства-участники принимают все надлежащие меры для обеспечения всестороннего развития, улучшения положения и расширения прав и возможностей женщин, чтобы гарантировать им осуществление и реализацию прав человека и основных свобод, закрепленных в настоящей Конвенции.

Статья 7. Дети-инвалиды

1. Государства-участники принимают все необходимые меры для обеспечения полного осуществления детьми-инвалидами всех прав человека и основных свобод наравне с другими детьми.

2. Во всех действиях в отношении детей-инвалидов первоочередное внимание уделяется высшим интересам ребенка.

3. Государства-участники обеспечивают, чтобы дети-инвалиды имели право свободно выражать по всем затрагивающим их вопросам свои взгляды, которые получают должную весомость, соответствующую их возрасту и зрелости, наравне с другими детьми и получать помощь, соответствующую инвалидности и возрасту, в реализации этого права.

Статья 8. Просветительно-воспитательная работа

1. Государства-участники обязуются принимать безотлагательные, эффективные и надлежащие меры к тому, чтобы:

а) повышать просвещенность всего общества, в том числе на уровне семьи, в вопросах инвалидности и укреплять уважение прав и достоинства инвалидов;

б) вести борьбу со стереотипами, предрассудками и вредными обычаями в отношении инвалидов, в том числе на почве половой принадлежности и возраста, во всех сферах жизни;

с) пропагандировать потенциал и вклад инвалидов.

2. Принимаемые с этой целью меры включают:

а) развертывание и ведение эффективных общественно-просветительных кампаний, призванных:

i) воспитывать восприимчивость к правам инвалидов;

ii) поощрять позитивные представления об инвалидах и более глубокое понимание их обществом;

iii) содействовать признанию навыков, достоинств и способностей инвалидов, а также их вклада на рабочем месте и на рынке труда;

б) воспитание на всех уровнях системы образования, в том числе у всех детей начиная с раннего возраста, уважительного отношения к правам инвалидов;

с) побуждение всех органов массовой информации к такому изображению инвалидов, которое согласуется с целью настоящей Конвенции;

д) продвижение воспитательно-ознакомительных программ, посвященных инвалидам и их правам.

Статья 9. Доступность

1. Чтобы наделить инвалидов возможностью вести независимый образ жизни и всесторонне участвовать во всех аспектах жизни, государства-

участники принимают надлежащие меры для обеспечения инвалидам доступа наравне с другими к физическому окружению, к транспорту, к информации и связи, включая информационно-коммуникационные технологии и системы, а также к другим объектам и услугам, открытым или предоставляемым для населения, как в городских, так и в сельских районах. Эти меры, которые включают выявление и устранение препятствий и барьеров, мешающих доступности, должны распространяться, в частности:

а) на здания, дороги, транспорт и другие внутренние и внешние объекты, включая школы, жилые дома, медицинские учреждения и рабочие места;

б) на информационные, коммуникационные и другие службы, включая электронные службы и экстренные службы.

2. Государства-участники принимают также надлежащие меры к тому, чтобы:

а) разрабатывать минимальные стандарты и руководящие ориентиры, предусматривающие доступность объектов и услуг, открытых или предоставляемых для населения, вводить их в действие и следить за их соблюдением;

б) обеспечивать, чтобы частные предприятия, которые предлагают объекты и услуги, открытые или предоставляемые для населения, учитывали все аспекты доступности для инвалидов;

в) организовывать для всех вовлеченных сторон инструктаж по проблемам доступности, с которыми сталкиваются инвалиды;

г) оснащать здания и другие объекты, открытые для населения, знаками, выполненными азбукой Брайля и в легко читаемой и понятной форме;

д) предоставлять различные виды услуг помощников и посредников, в том числе проводников, чтецов и профессиональных сурдопереводчиков, для обеспечения доступности зданий и других объектов, открытых для населения;

е) развивать другие надлежащие формы оказания инвалидам помощи и поддержки, обеспечивающие им доступ к информации;

ж) поощрять доступ инвалидов к новым информационно-коммуникационным технологиям и системам, включая Интернет;

з) поощрять проектирование, разработку, производство и распространение изначально доступных информационно-коммуникационных технологий и систем, так чтобы доступность этих технологий и систем достигалась при минимальных затратах.

Статья 10. Право на жизнь

Государства-участники вновь подтверждают неотъемлемое право каждого человека на жизнь и принимают все необходимые меры для обеспечения его эффективного осуществления инвалидами наравне с другими.

Статья 12. Равенство перед законом

1. Государства-участники подтверждают, что каждый инвалид, где бы он ни находился, имеет право на равную правовую защиту.

2. Государства-участники признают, что инвалиды обладают правоспособностью наравне с другими во всех аспектах жизни.

3. Государства-участники принимают надлежащие меры для предоставления инвалидам доступа к поддержке, которая им может потребоваться при реализации своей правоспособности.

4. Государства-участники обеспечивают, чтобы все меры, связанные с реализацией правоспособности, предусматривали надлежащие и эффективные гарантии предотвращения злоупотреблений в соответствии с международным

правом прав человека. Такие гарантии должны обеспечивать, чтобы меры, связанные с реализацией правоспособности, ориентировались на уважение прав, воли и предпочтений лица, были свободны от конфликта интересов и неуместного влияния, были соразмерны обстоятельствам этого лица и регулярно проверялись компетентным, независимым и беспристрастным органом или судебной инстанцией. Эти гарантии должны быть соразмерны той степени, в которой такие меры затрагивают права и интересы данного лица.

5. С учетом положений настоящей статьи государства-участники принимают все надлежащие и эффективные меры для обеспечения равных прав инвалидов на владение имуществом и его наследование, на управление собственными финансовыми делами, а также на равный доступ к банковским ссудам, ипотечным кредитам и другим формам финансового кредитования и обеспечивают, чтобы инвалиды не лишались произвольно своего имущества.

Статья 17. Защита личной целостности

Каждый инвалид имеет право на уважение его физической и психической целостности наравне с другими.

Статья 18. Свобода передвижения и гражданство

1. Государства-участники признают права инвалидов на свободу передвижения, на свободу выбора местожительства и на гражданство наравне с другими, в том числе путем обеспечения того, чтобы инвалиды:

а) имели право приобретать и изменять гражданство и не лишались своего гражданства произвольно или по причине инвалидности;

б) не лишались по причине инвалидности возможности получать документы, подтверждающие их гражданство, или иные удостоверяющие их личность документы, обладать такими документами и пользоваться ими либо использовать соответствующие процедуры, например иммиграционные, которые могут быть необходимы для облегчения осуществления права на свободу передвижения;

с) имели право свободно покидать любую страну, включая свою собственную;

д) не лишались произвольно или по причине инвалидности права на въезд в свою собственную страну.

2. Дети-инвалиды регистрируются сразу же после рождения и с момента рождения имеют право на имя и на приобретение гражданства, а также, в наиболее возможной степени, право знать своих родителей и право на их заботу.

Статья 19. Самостоятельный образ жизни и вовлеченность в местное сообщество

Государства-участники настоящей Конвенции признают равное право всех инвалидов жить в обычных местах проживания, при равных с другими людьми вариантах выбора, и принимают эффективные и надлежащие меры для того, чтобы содействовать полной реализации инвалидами этого права и их полному включению и вовлечению в местное сообщество, в том числе обеспечивая, чтобы:

а) инвалиды имели возможность выбирать наравне с другими людьми свое место жительства и то, где и с кем проживать, и не были обязаны проживать в каких-то определенных жилищных условиях;

б) инвалиды имели доступ к разного рода оказываемым на дому, по месту жительства и иным вспомогательным услугам на базе местного сообщества, включая персональную помощь, необходимую для поддержки жизни в местном сообществе и включения в него, а также для недопущения изоляции или сегрегации от местного сообщества;

с) услуги и объекты коллективного пользования, предназначенные для населения в целом, были в равной степени доступны для инвалидов и отвечали их нуждам.

Статья 20. Индивидуальная мобильность

Государства-участники принимают эффективные меры для обеспечения индивидуальной мобильности инвалидов с максимально возможной степенью их самостоятельности, в том числе путем:

а) содействия индивидуальной мобильности инвалидов избираемым ими способом, в выбираемое ими время и по доступной цене;

б) облегчения доступа инвалидов к качественным средствам, облегчающим мобильность, устройствам, ассистивным технологиям и услугам помощников и посредников, в том числе за счет их предоставления по доступной цене;

с) обучения инвалидов и работающих с ними кадров специалистов навыкам мобильности;

д) побуждения предприятий, которые занимаются производством средств, облегчающих мобильность, устройств и ассистивных технологий, к учету всех аспектов мобильности инвалидов.

Статья 23. Уважение дома и семьи

1. Государства-участники принимают эффективные и надлежащие меры для устранения дискриминации в отношении инвалидов во всех вопросах, касающихся брака, семьи, отцовства, материнства и личных отношений, наравне с другими, стремясь при этом обеспечить, чтобы:

а) признавалось право всех инвалидов, достигших брачного возраста, вступать в брак и создавать семью на основе свободного и полного согласия брачующихся;

б) признавались права инвалидов на свободное и ответственное принятие решений о числе детей и интервалах между их рождением и на доступ к соответствующей возрасту информации и к просвещению в вопросах репродуктивного поведения и планирования семьи, а также предоставлялись средства, позволяющие им осуществлять эти права;

с) инвалиды, включая детей, наравне с другими сохраняли свою фертильность.

2. Государства-участники обеспечивают права и обязанности инвалидов в отношении опекунов, попечительства, опеки, усыновления детей или аналогичных институтов, когда данные понятия присутствуют в национальном законодательстве; во всех случаях первостепенное значение имеют высшие интересы ребенка. Государства-участники оказывают инвалидам надлежащую помощь в выполнении ими своих обязанностей по воспитанию детей.

3. Государства-участники обеспечивают, чтобы дети-инвалиды имели равные права в отношении семейной жизни. Для реализации этих прав и недопущения сокрытия детей-инвалидов, их оставления, уклонения от ухода за ними и их сегрегации государства-участники обязуются с самого начала

снабжать детей-инвалидов и их семьи всесторонней информацией, услугами и поддержкой.

4. Государства-участники обеспечивают, чтобы ребенок не разлучался со своими родителями против их воли, за исключением случаев, когда поднадзорные суду компетентные органы в соответствии с применимыми законами и процедурами определяют, что такое разлучение необходимо в высших интересах ребенка. Ни при каких обстоятельствах ребенок не может быть разлучен с родителями по причине инвалидности либо самого ребенка, либо одного или обоих родителей.

5. Государства-участники обязуются в случае, когда ближайшие родственники не в состоянии обеспечить уход за ребенком-инвалидом, прилагать все усилия к тому, чтобы организовать альтернативный уход за счет привлечения более дальних родственников, а при отсутствии такой возможности – за счет создания семейных условий для проживания ребенка в местном сообществе.

Статья 24. Образование

1. Государства-участники признают право инвалидов на образование. В целях реализации этого права без дискриминации и на основе равенства возможностей государства-участники обеспечивают инклюзивное образование на всех уровнях и обучение в течение всей жизни, стремясь при этом:

а) к полному развитию человеческого потенциала, а также чувства достоинства и самоуважения и к усилению уважения прав человека, основных свобод и человеческого многообразия;

б) к развитию личности, талантов и творчества инвалидов, а также их умственных и физических способностей в самом полном объеме;

с) к наделению инвалидов возможностью эффективно участвовать в жизни свободного общества.

2. При реализации этого права государства-участники обеспечивают, чтобы:

а) инвалиды не исключались по причине инвалидности из системы общего образования, а дети-инвалиды – из системы бесплатного и обязательного начального образования или среднего образования;

б) инвалиды имели наравне с другими доступ к инклюзивному, качественному и бесплатному начальному образованию и среднему образованию в местах своего проживания;

с) обеспечивалось разумное приспособление, учитывающее индивидуальные потребности;

д) инвалиды получали внутри системы общего образования требуемую поддержку для облегчения их эффективного обучения;

е) в обстановке, максимально способствующей освоению знаний и социальному развитию, сообразно с целью полной охваченности принимались эффективные меры по организации индивидуализированной поддержки.

3. Государства-участники наделяют инвалидов возможностью осваивать жизненные и социализационные навыки, чтобы облегчить их полное и равное участие в процессе образования и в качестве членов местного сообщества. Государства-участники принимают в этом направлении надлежащие меры, в том числе:

с) обеспечивают, чтобы обучение лиц, в частности детей, которые являются слепыми, глухими или слепоглухими, осуществлялось с помощью наиболее подходящих для индивида языков и методов и способов общения

и в обстановке, которая максимальным образом способствует освоению знаний и социальному развитию.

4. Чтобы содействовать обеспечению реализации этого права, государства-участники принимают надлежащие меры для привлечения на работу учителей, в том числе учителей-инвалидов, владеющих жестовым языком и/или азбукой Брайля, и для обучения специалистов и персонала, работающих на всех уровнях системы образования. Такое обучение охватывает просвещение в вопросах инвалидности и использование подходящих усиливающих и альтернативных методов, способов и форматов общения, учебных методик и материалов для оказания поддержки инвалидам.

5. Государства-участники обеспечивают, чтобы инвалиды могли иметь доступ к общему высшему образованию, профессиональному обучению, образованию для взрослых и обучению в течение всей жизни без дискриминации и наравне с другими. С этой целью государства-участники обеспечивают, чтобы для инвалидов обеспечивалось разумное приспособление.

Статья 25. Здоровье

Государства-участники признают, что инвалиды имеют право на наивысший достижимый уровень здоровья без дискриминации по признаку инвалидности. Государства-участники принимают все надлежащие меры для обеспечения доступа инвалидов к услугам в сфере здравоохранения, учитывающим гендерную специфику, в том числе к реабилитации по состоянию здоровья. В частности, государства-участники:

а) обеспечивают инвалидам тот же набор, качество и уровень бесплатных или недорогих услуг и программ по охране здоровья, что и другим лицам, в том числе в области сексуального и репродуктивного здоровья и по линии предлагаемых населению государственных программ здравоохранения;

б) предоставляют те услуги в сфере здравоохранения, которые необходимы инвалидам непосредственно по причине их инвалидности, включая раннюю диагностику, а в подходящих случаях – коррекцию и услуги, призванные свести к минимуму и предотвратить дальнейшее возникновение инвалидности, в том числе среди детей и пожилых;

с) организуют эти услуги в сфере здравоохранения как можно ближе к местам непосредственного проживания этих людей, в том числе в сельских районах;

д) требуют, чтобы специалисты здравоохранения предоставляли инвалидам услуги того же качества, что и другим лицам, в том числе на основе свободного и информированного согласия посредством, среди прочего, повышения осведомленности о правах человека, достоинстве, самостоятельности и нуждах инвалидов за счет обучения и принятия этических стандартов для государственного и частного здравоохранения;

е) запрещают дискриминацию в отношении инвалидов при предоставлении медицинского страхования и страхования жизни, если последнее разрешено национальным правом, и предусматривают, что оно предоставляется на справедливой и разумной основе;

ф) не допускают дискриминационного отказа в здравоохранении или услугах в этой области либо получении пищи или жидкостей по причине инвалидности.

Статья 26. Абилитация и реабилитация

1. Государства-участники принимают, в том числе при поддержке со стороны других инвалидов, эффективные и надлежащие меры к тому, чтобы

наделить инвалидов возможностью для достижения и сохранения максимальной независимости, полных физических, умственных, социальных и профессиональных способностей и полного включения и вовлечения во все аспекты жизни. С этой целью государства-участники организуют, укрепляют и расширяют комплексные абилитационные и реабилитационные услуги и программы, особенно в сфере здравоохранения, занятости, образования и социального обслуживания таким образом, чтобы эти услуги и программы:

а) начинали реализовываться как можно раньше и были основаны на многопрофильной оценке нужд и сильных сторон индивида;

б) способствовали вовлечению и включению в местное сообщество и во все аспекты жизни общества, имели добровольный характер и были доступны для инвалидов как можно ближе к местам их непосредственного проживания, в том числе в сельских районах.

2. Государства-участники поощряют развитие начального и последующего обучения специалистов и персонала, работающих в сфере абилитационных и реабилитационных услуг.

3. Государства-участники поощряют наличие, знание и использование относящихся к абилитации и реабилитации ассистивных устройств и технологий, предназначенных для инвалидов.

Статья 27. Труд и занятость

1. Государства-участники признают право инвалидов на труд наравне с другими; оно включает право на получение возможности зарабатывать себе на жизнь трудом, который инвалид свободно выбрал или на который он свободно согласился, в условиях, когда рынок труда и производственная среда являются открытыми, инклюзивными и доступными для инвалидов. Государства-участники обеспечивают и поощряют реализацию права на труд, в том числе теми лицами, которые получают инвалидность во время трудовой деятельности, путем принятия, в том числе в законодательном порядке, надлежащих мер, направленных, в частности, на следующее:

а) запрещение дискриминации по признаку инвалидности в отношении всех вопросов, касающихся всех форм занятости, включая условия приема на работу, найма и занятости, сохранения работы, продвижения по службе и безопасных и здоровых условий труда;

б) защита прав инвалидов наравне с другими на справедливые и благоприятные условия труда, включая равные возможности и равное вознаграждение за труд равной ценности, безопасные и здоровые условия труда, включая защиту от домогательств, и удовлетворение жалоб;

с) обеспечение того, чтобы инвалиды могли осуществлять свои трудовые и профсоюзные права наравне с другими;

д) наделение инвалидов возможностью эффективного доступа к общим программам технической и профессиональной ориентации, службам трудоустройства и профессиональному и непрерывному обучению;

е) расширение на рынке труда возможностей для трудоустройства инвалидов и их продвижения по службе, а также оказание помощи в поиске, получении, сохранении и возобновлении работы;

ф) расширение возможностей для индивидуальной трудовой деятельности, предпринимательства, развития кооперативов и организации собственного дела;

г) наем инвалидов в государственном секторе;

h) стимулирование найма инвалидов в частном секторе с помощью надлежащих стратегий и мер, которые могут включать программы позитивных действий, стимулы и другие меры;

i) обеспечение инвалидам разумного приспособления рабочего места;

j) поощрение приобретения инвалидами опыта работы в условиях открытого рынка труда;

k) поощрение программ профессиональной и квалификационной реабилитации, сохранения рабочих мест и возвращения на работу для инвалидов.

2. Государства-участники обеспечивают, чтобы инвалиды не содержались в рабстве или в подневольном состоянии и были защищены наравне с другими от принудительного или обязательного труда.

Статья 28. Достаточный жизненный уровень и социальная защита

1. Государства-участники признают право инвалидов на достаточный жизненный уровень для них самих и их семей, включающий достаточное питание, одежду и жилище, и на непрерывное улучшение условий жизни и принимают надлежащие меры к обеспечению и поощрению реализации этого права без дискриминации по признаку инвалидности.

2. Государства-участники признают право инвалидов на социальную защиту и на пользование этим правом без дискриминации по признаку инвалидности и принимают надлежащие меры к обеспечению и поощрению реализации этого права, включая меры:

a) по обеспечению инвалидам равного доступа к получению чистой воды и по обеспечению доступа к надлежащим и недорогим услугам, устройствам и другой помощи для удовлетворения нужд, связанных с инвалидностью;

b) по обеспечению инвалидам, в частности женщинам, девочкам и пожилым лицам с инвалидностью, доступа к программам социальной защиты и программам сокращения масштабов нищеты;

c) по обеспечению инвалидам и их семьям, живущим в условиях нищеты, доступа к помощи со стороны государства с целью покрытия связанных с инвалидностью расходов, включая надлежащее обучение, консультирование, финансовую помощь и временный патронажный уход;

d) по обеспечению инвалидам доступа к программам государственного жилья;

e) по обеспечению инвалидам доступа к пенсионным пособиям и программам.

Статья 30. Участие в культурной жизни, проведении досуга, отдыха и занятий спортом

1. Государства-участники признают право инвалидов участвовать наравне с другими в культурной жизни и принимают все надлежащие меры для обеспечения того, чтобы инвалиды:

a) имели доступ к произведениям культуры в доступных форматах;

b) имели доступ к телевизионным программам, фильмам, театру и другим культурным мероприятиям в доступных форматах;

c) имели доступ к таким местам культурных мероприятий или услуг, как театры, музеи, кинотеатры, библиотеки и туристические услуги, а также имели в наиболее возможной степени доступ к памятникам и объектам, имеющим национальную культурную значимость.

2. Государства-участники принимают надлежащие меры к тому, чтобы наделить инвалидов возможностью развивать и использовать свой творческий,

художественный и интеллектуальный потенциал – не только для своего блага, но и ради обогащения всего общества.

3. Государства-участники предпринимают в соответствии с международным правом все надлежащие шаги для обеспечения того, чтобы законы о защите прав интеллектуальной собственности не становились неоправданным или дискриминационным барьером для доступа инвалидов к произведениям культуры.

4. Инвалиды имеют право наравне с другими на признание и поддержку их особой культурной и языковой самобытности, включая жестовые языки и культуру глухих.

5. Чтобы наделить инвалидов возможностью участвовать наравне с другими в проведении досуга и отдыха и в спортивных мероприятиях, государства-участники принимают надлежащие меры:

а) для поощрения и пропаганды как можно более полного участия инвалидов в общепрофильных спортивных мероприятиях на всех уровнях;

б) для обеспечения того, чтобы инвалиды имели возможность организовывать спортивные и досуговые мероприятия специально для инвалидов, развивать их и участвовать в них, и для содействия в этой связи тому, чтобы им наравне с другими предоставлялись надлежащие обучение, подготовка и ресурсы;

с) для обеспечения того, чтобы инвалиды имели доступ к спортивным, рекреационным и туристическим объектам;

д) для обеспечения того, чтобы дети-инвалиды имели равный с другими детьми доступ к участию в играх, в проведении досуга и отдыха и в спортивных мероприятиях, включая мероприятия в рамках школьной системы;

е) для обеспечения того, чтобы инвалиды имели доступ к услугам тех, кто занимается организацией досуга, туризма, отдыха и спортивных мероприятий.

Статья 32. Международное сотрудничество

1. Государства-участники признают важность международного сотрудничества и его поощрения в поддержку национальных усилий по реализации целей и задач настоящей Конвенции и принимают в этой связи надлежащие и эффективные меры по межгосударственной линии, а где это уместно – в партнерстве с соответствующими международными и региональными организациями и гражданским обществом, в частности организациями инвалидов. Такие меры могли бы, в частности, включать:

а) обеспечение того, чтобы международное сотрудничество, в том числе международные программы развития, охватывало инвалидов и было для них доступно;

б) облегчение и поддержку укрепления имеющихся возможностей, в том числе путем взаимного обмена информацией, опытом, программами и передовыми наработками;

с) содействие сотрудничеству в области исследований и доступа к научно-техническим знаниям;

д) предоставление, где это уместно, технико-экономической помощи, в том числе путем облегчения доступа к доступным и ассистивным технологиям и путем взаимного обмена ими, а также посредством передачи технологий.

2. Положения настоящей статьи не затрагивают обязанностей каждого государства-участника по выполнению своих обязательств согласно настоящей Конвенции.

Статья 46. Оговорки

1. Оговорки, не совместимые с объектом и целью настоящей Конвенции, не допускаются.

2. Оговорки могут быть в любое время сняты.

Статья 48. Денонсация

Государство-участник может денонсировать настоящую Конвенцию посредством письменного уведомления Генерального секретаря Организации Объединенных Наций. Денонсация вступает в силу через год после даты получения Генеральным секретарем такого уведомления.

1.2

**Стандартные правила
обеспечения равных возможностей для инвалидов**

Приняты Генеральной Ассамблеей
Организации Объединенных Наций
на ее сорок восьмой сессии 20 декабря 1993 года,
резолюция 48/96
(извлечения)

1. Во всех странах мира и в любой группе общества имеются инвалиды. Их число в мире значительно и продолжает расти.

3. Проводимая в настоящее время политика в отношении инвалидов – результат развития общества в течение последних двухсот лет. Во многих отношениях эта политика является отражением общих условий жизни и социально-экономической политики, проводимой в разное время. Однако инвалидность имеет много характерных для нее черт, которые повлияли на условия жизни инвалидов. Невежество, пренебрежение, предрассудки и страх – вот те социальные факторы, которые на протяжении всей истории являлись препятствием для развития способностей инвалидов и вели к их изоляции.

4. На протяжении многих лет политика в отношении инвалидов изменялась: она прошла путь от обычного ухода за инвалидами в соответствующих учреждениях до получения образования детьми-инвалидами и реабилитации лиц, ставших инвалидами уже в зрелом возрасте. Благодаря образованию и реабилитации инвалиды стали более активно выступать за дальнейшее развитие политики в отношении инвалидов. Созданы организации инвалидов, их семей и сторонников, которые выступают за улучшение условий жизни инвалидов. После Второй мировой войны появились такие концепции, как интеграция и включение инвалидов в нормальную жизнь общества, отражавшие растущее понимание потенциальных возможностей инвалидов.

15. Цель настоящих Правил заключается в обеспечении такого положения, при котором девочки, мальчики, мужчины и женщины, являющиеся инвалидами, как члены общества имели бы те же права и обязанности, что и другие лица. Во всех странах мира все еще существуют препятствия, которые не позволяют инвалидам осуществлять свои права и свободы и осложняют их полное участие в общественной жизни. Обязанность государств заключается в том, чтобы принимать необходимые меры для устранения этих

препятствий. Инвалиды и их организации должны играть активную роль в этом процессе как полноправные партнеры. Создание равных возможностей для инвалидов является важным вкладом в общие усилия, направленные на мобилизацию людских ресурсов во всех странах мира. Особое внимание, по видимому, следует обратить на такие группы населения, как женщины, дети, престарелые, бедные слои населения, рабочие-мигранты, лица, страдающие двумя или несколькими видами инвалидности, коренные жители и национальные меньшинства. Кроме того, насчитывается большое число беженцев-инвалидов с особыми потребностями, требующими внимания.

23. Термин «реабилитация» означает процесс, имеющий целью помочь инвалидам достигнуть оптимального физического, интеллектуального, психического и/или социального уровня деятельности и поддерживать его, предоставив им тем самым средства для изменения их жизни и расширения рамок их независимости. Реабилитация может включать меры по обеспечению и/или по восстановлению функций или компенсации утраты или отсутствия функций или функционального ограничения. Процесс реабилитации не предполагает лишь оказание медицинской помощи. Он включает в себя широкий круг мер и деятельности, начиная от начальной и более общей реабилитации и кончая целенаправленной деятельностью, например восстановлением профессиональной трудоспособности.

24. Термин «обеспечение равных возможностей» означает процесс, благодаря которому различные системы общества и окружающей среды, такие как обслуживание, трудовая деятельность и информация, оказываются доступными всем, особенно инвалидам.

25. Принцип равенства прав предполагает, что потребности всех без исключения индивидуумов имеют одинаково важное значение, что эти потребности должны служить основой планирования в обществе и что все средства следует использовать таким образом, чтобы каждый индивидуум имел равные возможности для участия в жизни общества.

26. Инвалиды являются членами общества и имеют право оставаться жить в своих общинах. Они должны получать поддержку, в которой они нуждаются, в рамках обычных систем здравоохранения, образования, занятости и социальных услуг.

27. После достижения инвалидами равных прав они должны также иметь равные обязанности. По мере получения инвалидами равных прав общество вправе ожидать от них большего. В рамках процесса обеспечения равных возможностей необходимо создать условия для оказания помощи инвалидам, с тем чтобы они могли в полной мере выполнять свои обязанности как члены общества.

Предпосылки для равноправного участия

Правило 1. Углубление понимания проблемы

Государствам следует принять меры для углубления понимания в обществе положения инвалидов, их прав, потребностей, возможностей и их вклада.

1. Государствам следует обеспечить, чтобы компетентные органы распространяли среди инвалидов, их семей, специалистов и широкой общественности самую последнюю информацию о программах и услугах, предназначенных для инвалидов. Такая информация должна представляться инвалидам в доступной форме.

2. Государствам следует организовывать и поддерживать информационные кампании, касающиеся проблем инвалидов и политики в отношении инвалидов, сообщая при этом, что инвалиды являются гражданами с такими же правами и обязанностями, что и другие граждане. Это оправдывало бы принятие мер, направленных на устранение всех препятствий на пути к всестороннему участию инвалидов в жизни общества.

3. Государствам следует поощрять, чтобы средства массовой информации показывали инвалидов в положительном свете; по этому вопросу необходимо проводить консультации с организациями инвалидов.

4. Государствам следует обеспечить, чтобы в программах просвещения общественности отражались все аспекты принципа всестороннего участия инвалидов в жизни общества и их равноправия.

5. Государствам следует приглашать инвалидов, членов их семей и их организации принимать участие в программах просвещения общественности, касающихся положения инвалидов.

6. Государствам следует поощрять, чтобы предприятия в частном секторе включали вопросы, касающиеся инвалидов, во все аспекты их деятельности.

7. Государствам следует разрабатывать и поощрять осуществление программ, направленных на углубление понимания инвалидами их прав и возможностей. Повышение самообеспечения и расширение прав позволит инвалидам воспользоваться предоставляемыми им возможностями.

8. Углубление понимания проблемы должно стать важной частью образовательных программ для детей-инвалидов и программ реабилитации. Инвалиды могли бы также оказывать друг другу помощь в углублении понимания проблемы в рамках мероприятий своих собственных организаций.

9. Углубление понимания проблемы должно стать частью образовательных программ для всех детей и должно быть включено в учебные курсы для преподавателей и подготовки всех специалистов.

Правило 2. Медицинское обслуживание

Государствам следует обеспечить эффективное медицинское обслуживание инвалидов.

1. Государствам следует принять меры для разработки программ раннего обнаружения, оценки и лечения дефектов, осуществлением которых будут заниматься междисциплинарные группы специалистов. Это позволит предупреждать и сокращать масштабы инвалидности или устранять ее последствия. Следует обеспечить всестороннее участие в таких программах инвалидов и членов их семей на индивидуальной основе, а также организаций инвалидов в процессе планирования и оценки деятельности.

2. Следует организовать подготовку работников местных общин для участия в такой деятельности, как раннее обнаружение дефектов, оказание первой помощи и направление в соответствующие учреждения сферы социального обслуживания.

3. Государствам следует обеспечить предоставление инвалидам, особенно младенцам и детям, медицинского обслуживания на том же уровне в рамках той же системы, что и другим членам общества.

4. Государствам следует обеспечить надлежащую подготовку и оснащение врачей и другого медицинского персонала всем необходимым для медицинского обслуживания инвалидов и обеспечить им доступ к соответствующим методам и средствам лечения.

5. Государствам следует обеспечить, чтобы врачи и другой медицинский персонал получали надлежащую подготовку, с тем чтобы они не предлагали родителям неправильные рекомендации, ограничивающие тем самым выбор для их детей. Этот процесс подготовки должен идти постоянно и основываться на самой последней информации.

6. Государствам следует обеспечить, чтобы инвалиды имели доступ к любым видам постоянного лечения и получали лекарственные препараты, которые могут им потребоваться для поддержания или повышения уровня их жизнедеятельности.

Правило 3. Реабилитация

(Реабилитация является основополагающей концепцией политики в отношении инвалидов, и ее смысл раскрывается выше в пункте 23 введения.)

Государствам следует обеспечить предоставление инвалидам услуг по реабилитации, с тем чтобы позволить им достигнуть и поддерживать оптимальный уровень их самостоятельности и жизнедеятельности.

1. Государствам следует разрабатывать национальные программы реабилитации для всех групп инвалидов. В основе таких программ должны лежать фактические потребности инвалидов и принципы всестороннего участия в жизни общества и равноправия.

2. В подобные программы следует включать широкий диапазон мер, в частности базовую подготовку для восстановления или компенсации утраченной функции, консультирование инвалидов и членов их семей, развитие самообеспечения и предоставление, по мере необходимости, таких услуг, как осуществление оценки и предоставление рекомендаций.

3. Все инвалиды, в том числе с высокой степенью инвалидности и/или множественной инвалидностью, нуждающиеся в реабилитации, должны иметь доступ к ней.

4. Инвалиды и их семьи должны иметь возможность участвовать в разработке и осуществлении мер, связанных с их реабилитацией.

5. Все службы реабилитации должны находиться в общинах, в которых проживают инвалиды. Однако в определенных случаях и в конкретных учебных целях могут, если это целесообразно, организовываться специальные временные курсы по реабилитации, при обучении на которых инвалиды будут проживать в соответствующих учреждениях.

6. Следует поощрять участие инвалидов и их семей в работе по реабилитации, например в качестве преподавателей, инструкторов или консультантов.

7. При разработке или оценке программ реабилитации государствам следует использовать опыт организаций инвалидов.

Правило 4. Вспомогательные услуги

Государствам следует обеспечить расширение и предоставление вспомогательных услуг, включая вспомогательные устройства, инвалидам, с тем чтобы содействовать им в повышении уровня их независимости в повседневной жизни и в осуществлении их прав.

1. Государства должны обеспечить предоставление вспомогательных устройств и оборудования, индивидуальной помощи и услуг переводчика с учетом потребностей инвалидов, поскольку эти меры играют важную роль в создании равных возможностей.

2. Государствам следует поддерживать разработку, производство, распределение и обслуживание вспомогательных устройств и оборудования и распространение о них информации.

3. Для этого необходимо использовать, как правило, имеющиеся технические знания и опыт. В странах с высоким уровнем развития технологии необходимо полностью использовать технологический потенциал для повышения качества и эффективности вспомогательных устройств и оборудования. Важно стимулировать разработку и производство более простых и менее дорогостоящих устройств, используя, по возможности, местный материал и местную производственную базу. К производству таких устройств можно было бы привлекать и самих инвалидов.

4. Государствам следует признать, что все инвалиды, которые нуждаются во вспомогательных устройствах, должны иметь возможности, в том числе финансовые, чтобы ими пользоваться. Это может означать, что вспомогательные устройства должны предоставляться бесплатно или по такой низкой цене, которая будет доступна инвалидам или их семьям.

5. В реабилитационных программах по производству вспомогательных устройств и оборудования государствам следует учитывать особые потребности детей-инвалидов обоего пола в том, что касается дизайна, прочности и соответствия вспомогательных устройств и оборудования возрастным характеристикам.

6. Государствам следует поддерживать разработку и внедрение программ оказания индивидуальной помощи и услуг по языковому переводу, особенно лицам с тяжелой и/или множественной формой инвалидности. Такие программы могли бы повысить уровень участия инвалидов в повседневной жизни, в домашних делах, на производстве, в школе и в проведении досуга.

7. Программы индивидуальной помощи следует разрабатывать таким образом, чтобы инвалиды, которые ими воспользуются, имели возможность оказывать решающее воздействие на формы осуществления этих программ.

Правило 5. Доступность

Государствам следует признать важность обеспечения доступности в процессе создания равных возможностей для инвалидов во всех сферах жизни общества. Что касается лиц, имеющих любые формы инвалидности, то государствам следует: а) осуществлять программы действий, с тем чтобы сделать материальное окружение доступным для инвалидов; б) принимать меры для обеспечения им доступа к информации и коммуникациям.

а) Доступ к материальному окружению

1. Государствам следует принимать меры для устранения барьеров, препятствующих использованию материального окружения. В число таких мер следует включить разработку стандартов и руководящих принципов, а также рассмотрение вопроса о принятии законодательных актов, направленных на обеспечение доступа к различным объектам общего пользования, таким как жилые помещения, здания, услуги общественного транспорта и другие транспортные средства, улицы и другие объекты уличного окружения.

2. Государствам следует обеспечить, чтобы архитекторы, инженеры-строители и другие специалисты, которые в силу своей профессии занимаются проектированием и созданием материального окружения, имели доступ к адекватной информации о политике по вопросам, касающимся инвалидов, и о мерах по обеспечению доступности.

3. При проектировании и создании материального окружения следует с самого начала процесса проектирования включать требования о его доступности.

4. При разработке стандартов и норм, регулирующих доступность для инвалидов, следует проводить консультации с организациями инвалидов. Их следует также привлекать к участию в этой деятельности на местах с самого начала этапа планирования при разработке проектов строительства общественных объектов, что позволит обеспечить максимальную степень доступности для инвалидов к материальному окружению.

б) Доступ к информации и коммуникациям

5. Инвалидам и, при необходимости, их семьям и защитникам их интересов следует на всех этапах предоставлять доступ ко всей информации, касающейся диагноза, прав и имеющихся услуг и программ. Такую информацию следует представлять в форме, доступной для инвалидов.

6. Государствам следует разрабатывать стратегии, призванные сделать информационные услуги и документы доступными для различных групп инвалидов. Должны применяться шрифт Брайля, фонографические записи, крупные шрифты и другие соответствующие технологии, с тем чтобы лица с дефектами зрения имели доступ к письменной информации и документации. Точно так же следует применять соответствующие технологии для обеспечения доступа к звуковой информации лиц с дефектами слуха или трудностями понимания.

7. Следует позаботиться о том, чтобы язык жестов применялся для общения глухих детей, в их семьях и общинах. Следует также предоставлять услуги по сурдопереводу, с тем чтобы способствовать общению глухих с другими людьми.

8. Следует также позаботиться о нуждах лиц с другими коммуникативными дефектами.

9. Государствам следует побуждать средства массовой информации, особенно телевидение, радио и газеты, обеспечивать доступность их услуг.

10. Государствам следует обеспечивать, чтобы новые компьютеризированные информационные системы услуг, предоставляемых населению, были с самого начала их использования или в результате необходимой адаптации доступными для инвалидов.

11. При разработке мер по обеспечению доступа к услугам в области информации следует проводить консультации с организациями инвалидов.

Правило 6. Образование

Государствам следует признавать принцип равных возможностей в области начального, среднего и высшего образования для детей, молодежи и взрослых, имеющих инвалидность, в интегрированных структурах. Им следует обеспечивать, чтобы образование инвалидов являлось неотъемлемой частью системы общего образования.

1. Ответственность за образование инвалидов в интегрированных структурах следует возложить на органы общего образования. Следует обеспечить, чтобы вопросы, связанные с образованием инвалидов, являлись составной частью национального планирования в области образования, разработки учебных программ и организации учебного процесса.

2. Обучение в обычных школах предполагает обеспечение услуг переводчиков и других надлежащих вспомогательных услуг. Следует обеспечить адекватный доступ и вспомогательные услуги, призванные удовлетворять нужды лиц с различными формами инвалидности.

3. К процессу образования на всех уровнях следует привлекать родительские группы и организации инвалидов.

4. В тех государствах, где образование является обязательным, его следует обеспечивать для детей обоого пола с различными формами и степенями инвалидности, включая самые тяжелые формы.

5. Особое внимание следует уделять следующим лицам:

- a) детям самого юного возраста, являющимся инвалидами;
- b) детям-инвалидам дошкольного возраста;
- c) взрослым-инвалидам, особенно женщинам.

6. Для обеспечения инвалидам возможностей в области образования в обычной школе государствам следует:

- a) иметь четко сформулированную политику, понимаемую и принимаемую на уровне школ и в более широких рамках общины;
- b) обеспечить гибкость учебных программ, возможность вносить в них добавление и изменение;
- c) предоставлять высококачественные учебные материалы, обеспечить на постоянной основе подготовку преподавателей и оказание им поддержки.

7. Совместное обучение и общинные программы следует рассматривать как дополняющие элементы экономически эффективной системы обучения и профессиональной подготовки инвалидов. В рамках национальных программ, в основе которых лежат программы общин, следует поощрять общины использовать и развивать их ресурсы в целях обеспечения образования для инвалидов на месте.

8. В случаях, когда система общего школьного образования все еще не удовлетворяет адекватным образом потребностям всех инвалидов, можно предусмотреть специальное обучение. Оно должно быть направлено на подготовку учащихся к обучению в системе общего школьного образования. Качество такого обучения должно отвечать тем же стандартам и целям, что и обучение в системе общего образования, и должно быть тесно с ним связано. Для учащихся-инвалидов следует как минимум выделять ту же долю ресурсов на образование, что и для учащихся, не являющихся инвалидами.

Государствам следует стремиться к постепенной интеграции специальных учебных заведений в систему общего образования. Как известно, в настоящее время специальное обучение возможно является в ряде случаев наиболее приемлемой формой обучения некоторых учащихся-инвалидов.

9. Ввиду особых коммуникативных потребностей глухих и слепоглухонемых возможно целесообразнее организовывать их обучение в специальных школах или специальных классах для таких лиц или в специальных группах в обычных школах. В частности, на первоначальном этапе особое внимание необходимо уделять отвечающему культурным особенностям обучению, которое приведет к эффективному овладению навыками общения и достижению глухими или слепоглухонемыми максимальной самостоятельности.

Правило 7. Занятость

Государствам следует признать принцип, в соответствии с которым инвалиды должны получить возможность осуществлять свои права человека, особенно в области занятости. Как в сельской местности, так и в городских районах они должны иметь равные возможности для занятия производительной и приносящей доход трудовой деятельности на рынке труда.

1. Законы и правила в области занятости не должны быть дискриминационными в отношении инвалидов и не должны создавать препятствий для их трудоустройства.

2. Государствам следует активно поддерживать включение инвалидов в свободный рынок труда. Такая активная поддержка может осуществляться с помощью различных мероприятий, включая профессиональную подготовку, установление стимулируемых квот, резервируемое или целевое трудоустройство, предоставление ссуд или субсидий мелким предприятиям, заключение специальных контрактов и предоставление преимущественных прав на производство, налоговые льготы, гарантии соблюдения контрактов или оказание других видов технической или финансовой помощи предприятиям, нанимающим рабочих-инвалидов. Государствам следует побуждать нанимателей осуществлять разумные меры для создания инвалидам соответствующих условий.

4. Государствам следует организовывать и поддерживать кампании по расширению осведомленности общественности, призванные способствовать преодолению негативного отношения и предрассудков к рабочим-инвалидам.

5. Государства как наниматели должны создавать благоприятные условия для трудоустройства инвалидов в государственном секторе.

6. Государствам, организациям работников и нанимателям следует сотрудничать в реализации равноправной политики в области найма и продвижения по службе, улучшении условий труда, уровня заработной платы, в принятии мер по улучшению трудового окружения с целью недопущения травм и повреждений, ведущих к потере трудоспособности, и мер по реабилитации работников, получивших травму на производстве.

7. Во всех случаях следует преследовать цель трудоустройства инвалидов в условиях свободного рынка труда. В качестве варианта трудоустройства инвалидов, которые не могут устроиться на работу в условиях свободного рынка, могут быть созданы небольшие хозяйственные единицы, предоставляющие гарантированное или обеспеченное соответствующими средствами трудоустройство. Важно, чтобы качество таких программ оценивалось с точки зрения их целесообразности и достаточности для обеспечения возможностей по трудоустройству инвалидов на рынке труда.

8. Следует принимать меры для вовлечения инвалидов в разработку программ подготовки кадров и программ занятости в частном и неофициальном секторах.

9. Государствам, организациям работников и нанимателям следует сотрудничать с организациями инвалидов во всех усилиях, направленных на создание возможностей для подготовки кадров и в области занятости, включая установление гибкого рабочего графика, неполного рабочего дня, разделение должностей, самостоятельную занятость инвалидов и соответствующий уход за ними.

Правило 8. Поддержание доходов и социальное обеспечение

Государства несут ответственность за предоставление социального обеспечения инвалидам и поддержание их доходов.

1. Государствам следует обеспечить поддержание надлежащих доходов инвалидов, которые в силу нетрудоспособности или по причинам, связанным с нетрудоспособностью, временно утратили возможность зарабатывать средства к существованию, или заработок которых уменьшился, или которые не имеют возможности найти работу.

Государствам следует обеспечить, чтобы при оказании помощи во внимание принимались издержки, которые часто несут инвалиды и их семьи в результате инвалидности.

2. В странах, в которых существуют или создаются системы социального обеспечения, социального страхования или другие подобные системы вспомоществования для всего населения, государствам следует обеспечивать, чтобы такие системы не игнорировали интересы инвалидов и не являлись дискриминационными по отношению к ним.

3. Государствам следует также обеспечивать материальную поддержку и социальную защиту лицам, которые взяли на себя заботу об инвалиде.

4. В систему социального обеспечения следует включать меры по восстановлению потенциала инвалидов в получении доходов. В этих системах следует предусматривать также организацию, развитие и финансирование профессионально-технического обучения и оказание содействия такому обучению. Они должны также оказывать содействие службам, обеспечивающим занятость.

5. Программы социального обеспечения должны также стимулировать усилия самих инвалидов, направленные на поиск работы, которая приносит им доход или восстанавливала их доходы.

6. Материальную помощь инвалидам следует оказывать до тех пор, пока сохраняется состояние инвалидности, причем таким образом, чтобы инвалиды стремились найти работу. Такую помощь следует сокращать или прекращать только после того, как инвалид начинает получать адекватный и гарантированный доход.

7. Государства, где услуги в области социального обеспечения в значительной степени предоставляются частным сектором, должны поощрять местные общины, благотворительные организации и семьи разрабатывать собственные меры и стимулы для обеспечения занятости и связанной с ней деятельности для инвалидов.

Правило 9. Семейная жизнь и свобода личности

Государствам следует оказывать содействие инвалидам с целью обеспечения в полном объеме их участия в семейной жизни. Государствам следует поддерживать право инвалидов на личную свободу и обеспечивать, чтобы в законодательстве не допускалась дискриминация в отношении инвалидов, в том что касается половых отношений, брака и материнства или отцовства.

1. Инвалидам следует обеспечивать возможность проживать совместно со своими семьями. Государствам следует содействовать тому, чтобы консультационные услуги по вопросам семьи включали соответствующие услуги, связанные с инвалидностью и ее влиянием на семейную жизнь. Семьи, имеющие инвалидов, должны иметь возможность пользоваться патронажными услугами, а также иметь дополнительные возможности для ухода за инвалидами. Государствам следует устранять все неоправданные препятствия для лиц, желающих обеспечить уход или усыновить ребенка-инвалида или взрослого-инвалида.

2. Инвалиды не должны быть лишены возможности ощущать себя полноценными в половом отношении людьми, вступать в половые отношения и иметь детей. Учитывая, что инвалиды могут испытывать трудности при вступлении в брак и создании семьи, государствам следует содействовать возможности получать соответствующие консультации. Инвалиды должны иметь равный с другими членами общества доступ к вопросам планирования семьи, а также к предоставляемой в доступной форме информации о половых функциях их организма.

3. Государствам следует содействовать изменению негативных стереотипов в вопросах брака инвалидов, их половой жизни и права иметь детей, которые все еще существуют в обществе, особенно в отношении девочек- и женщин-инвалидов. Средства массовой информации следует поощрять играть важную роль в борьбе с этими негативными стереотипами.

4. Необходимо всесторонне информировать инвалидов и их семьи о том, как оградить себя от сексуальных и других форм посягательств. Инвалиды особенно уязвимы в этом отношении в семье, общине или в лечебных заведениях и нуждаются в просвещении в вопросе о том, как избежать посягательства, как определить, когда такое посягательство происходит, и как сообщать о таких случаях.

Правило 10. Культура

Государства обеспечивают вовлечение инвалидов в культурную жизнь и обеспечивают им возможность участия на равной основе в культурной жизни.

1. Государствам следует обеспечить, чтобы инвалиды, проживающие как в городских, так и сельских районах, имели возможность использовать свой творческий, художественный и интеллектуальный потенциал не только для своего блага, но и для обогащения всего общества. Примерами такой деятельности являются занятия хореографией, музыкой, литературой, театром, пластическими видами искусств, живописью и ваянием. Особое внимание, особенно в развивающихся странах, следует обратить на такие традиционные и современные виды искусств, как кукольные постановки, декламирование стихов и публичное чтение прозаических произведений.

2. Государствам следует содействовать доступности таких культурно-просветительных учреждений, как театры, музеи, кинотеатры и библиотеки, и возможности их использования.

3. Государствам следует разрабатывать и использовать специальные технические средства в целях расширения доступа инвалидов к литературным произведениям, фильмам и театральным постановкам.

Правило 11. Отдых и спорт

Государства примут меры для обеспечения инвалидам равных возможностей для отдыха и занятий спортом.

1. Государствам следует принимать меры для обеспечения доступа инвалидов к местам отдыха и занятий спортом, гостиницам, пляжам, спортивным аренам, спортивным залам и т.д. Эти меры должны включать оказание поддержки персоналу, осуществляющему программы по организации отдыха и занятий спортом, в том числе проекты, предусматривающие разработку методики обеспечения доступности, а также по обеспечению участия и разработке информационных и учебных программ.

2. Туристические организации, бюро путешествий, гостиницы, общественные и другие организации, занимающиеся организацией досуга и путешествий, должны оказывать услуги всем без исключения, принимая во внимание при этом особые потребности инвалидов. Для содействия достижению этой цели следует организовать соответствующую подготовку кадров.

3. Следует поощрять спортивные организации расширять возможности для привлечения инвалидов к участию в спортивных мероприятиях. В некоторых случаях для такого участия достаточно лишь обеспечить доступ инвалидов к этим мероприятиям. В других случаях необходимо принимать специальные

меры или организовывать специальные игры. Государствам следует поддерживать участие инвалидов в национальных и международных соревнованиях.

4. Инвалидам, участвующим в спортивных мероприятиях, следует обеспечить такие же возможности для обучения и тренировок, как и другим спортсменам.

5. При планировании мероприятий для инвалидов организаторам спортивных мероприятий и проведения досуга следует проводить консультации с организациями инвалидов.

Правило 14. Разработка политики и планирование

Государства обеспечивают учет вопросов, касающихся инвалидов, в ходе разработки всех аспектов политики и национального планирования.

1. Государствам следует разрабатывать и осуществлять планирование соответствующей политики в интересах инвалидов на национальном уровне, а также содействовать и оказывать поддержку мероприятиям на региональном и местном уровнях.

2. Государствам следует на всех этапах принятия решений привлекать организации инвалидов к участию в разработке планов и программ, касающихся инвалидов или затрагивающих их экономическое и социальное положение.

3. Потребности и интересы инвалидов следует по возможности включать в общие планы развития, а не рассматривать отдельно.

4. Основная ответственность государств за положение инвалидов не снимает ответственности с других организаций и лиц. Любая организация или лицу, которые осуществляют в обществе деятельность, оказывают услуги или обеспечивают информацию, следует принимать на себя ответственность за ознакомление инвалидов с этими программами.

5. Государствам следует содействовать разработке местными общинами программ и мероприятий для инвалидов. Одной из форм такой деятельности являются подготовка учебных пособий или составление перечней подобных мероприятий, а также разработка учебных программ для персонала на местах.

Правило 15. Законодательство

Государства несут ответственность за создание правовой основы для принятия мер с целью обеспечения участия инвалидов в полной мере в жизни общества и их равноправия.

1. В национальном законодательстве, в котором определены права и обязанности граждан, должны излагаться также права и обязанности инвалидов. Государства обязаны обеспечивать инвалидам возможность пользоваться своими правами, включая гражданские и политические права человека, на равной основе с другими гражданами. Государства должны обеспечивать участие организаций инвалидов в разработке национального законодательства, касающегося прав инвалидов, а также в проводимой оценке этого законодательства.

2. Могут оказаться необходимыми законодательные меры для устранения факторов, которые могут оказывать отрицательное воздействие на жизнь инвалидов, включая ущемление достоинства личности и подверженность инвалидов становиться жертвами нарушений их прав. Необходимо устранить любые положения, являющиеся дискриминационными по отношению к инвалидам. Национальное законодательство должно предусматривать при-

нятие соответствующих санкций в случае нарушения принципов недопущения дискриминации.

3. Национальное законодательство, касающееся инвалидов, может существовать в двух видах. Права и обязанности могут быть закреплены либо в общем законодательстве, либо содержаться в специальном законодательстве. Специальное законодательство для инвалидов может быть установлено посредством таких мер, как:

а) принятие отдельного законодательства, касающегося исключительно инвалидов;

б) включение вопросов, касающихся инвалидов, в законы, относящиеся к конкретным областям;

в) специальное упоминание инвалидов в текстах, которые предназначены для толкования существующего законодательства. Возможна также комбинация нескольких вышеуказанных подходов. Может быть также рассмотрена возможность принятия положений о позитивной дискриминации.

4. Государства могут рассмотреть возможность создания официальных механизмов подачи исков в законодательном порядке для защиты интересов инвалидов.

Правило 16. Экономическая политика

Государства несут финансовую ответственность за осуществление национальных программ и мер, направленных на обеспечение равных возможностей для инвалидов.

1. Государствам следует включать вопросы, касающиеся инвалидов, в регулярные бюджеты всех национальных, региональных и местных государственных органов.

2. Государствам, неправительственным и другим заинтересованным организациям следует сотрудничать друг с другом в целях оказания поддержки проектам и мерам, связанным с инвалидами.

3. Государствам следует рассмотреть вопрос об использовании экономических мер (суд, освобождения от налогообложения, целевых субсидий, специальных фондов и т.д.) в целях стимулирования и оказания поддержки равноправному участию инвалидов в жизни общества.

4. Во многих государствах было бы, очевидно, целесообразно создать фонд помощи инвалидам, который мог бы оказывать поддержку различным экспериментальным проектам и программам самопомощи на низовом уровне.

Правило 17. Координация деятельности

Государства несут ответственность за создание и укрепление национальных координационных комитетов или аналогичных органов для использования их в качестве национальных координационных центров по вопросам, касающимся инвалидов.

1. Деятельность национального координационного комитета или аналогичных органов носит постоянный характер и регулируется правовыми нормами и соответствующими административными правилами.

2. Для обеспечения межсекторального и междисциплинарного состава такого комитета крайне желательно, чтобы в нем были представлены частные и государственные организации. К его работе могут привлекаться представители заинтересованных министерств, организаций инвалидов и неправительственных организаций.

3. Организациям инвалидов следует предоставить возможность оказывать значительное влияние на деятельность национальных координационных комитетов, с тем чтобы обеспечить надлежащий учет их нужд.

4. Национальному координационному комитету следует предоставить достаточную автономию и ресурсы, необходимые для выполнения им своих функций, в соответствии с его полномочиями принимать решения. Он должен представлять доклады органам на самом высоком правительственном уровне.

Правило 18. Организации инвалидов

Государствам следует признать право организаций инвалидов представлять инвалидов на национальном, региональном и местном уровнях. Государствам следует также признать консультативную роль организаций инвалидов в принятии решений по вопросам, касающимся инвалидов.

1. Государствам следует экономически и другими способами поощрять и поддерживать создание и укрепление организаций инвалидов, членов их семей и/или лиц, защищающих их интересы. Государствам следует признать, что эти организации играют важную роль в разработке политики по проблемам инвалидности.

2. Государствам следует установить и поддерживать связь с организациями инвалидов и обеспечивать их участие в разработке государственной политики.

3. Организации инвалидов могли бы определять потребности и первоочередные задачи инвалидов, участвовать в планировании, осуществлении и оценке услуг и мер, касающихся жизни инвалидов, способствовать углублению понимания общественностью данной проблемы и выступать с предложениями о внесении изменений.

4. В качестве учреждений самопомощи организации инвалидов обеспечивают и расширяют возможности для приобретения навыков в различных областях, оказания взаимной поддержки и осуществления обмена информацией.

5. Организации инвалидов могли бы осуществлять свои консультативные функции самыми различными средствами, в том числе посредством таких методов, как представительство на постоянной основе в руководящих органах учреждений, финансируемых правительством, участие в работе общественных комиссий и использование своих знаний и опыта в связи с осуществлением различных проектов.

6. Организации инвалидов, предоставляющие консультативные услуги, должны функционировать непрерывно, чтобы расширять и углублять обмен мнениями и информацией между государственными органами и организациями инвалидов.

7. Организации инвалидов должны быть представлены в национальном координационном комитете или аналогичных органах на постоянной основе.

8. Следует расширять и укреплять роль организаций инвалидов на местах, с тем чтобы они оказывали влияние при решении вопросов на общинном уровне.

Правило 19. Подготовка персонала

Государства несут ответственность за обеспечение должной подготовки на всех уровнях персонала, который участвует в разработке и осуществлении программ и предоставлении услуг, касающихся инвалидов.

1. Государствам следует обеспечить, чтобы все органы, ответственные за предоставление услуг инвалидам, осуществляли должную подготовку своего персонала.

2. При подготовке специалистов по вопросам, касающимся инвалидов, а также при включении в общие учебные программы информации, касающейся инвалидов, следует должным образом осуществлять принцип равенства и полноправного участия.

3. Государствам следует по согласованию с организациями инвалидов разрабатывать учебные программы; инвалидов следует приглашать участвовать в осуществлении учебных программ для персонала в качестве преподавателей, инструкторов или консультантов.

4. Огромное значение, особенно в развивающихся странах, имеет подготовка специалистов для работы в общинах. К этой работе следует привлекать инвалидов, и она должна предусматривать развитие соответствующих ценностей, знаний и методов и выработку у них, их родителей, членов их семей и общины в целом соответствующих навыков, которые они могли бы использовать.

Правило 20. Национальный контроль и оценка программ, касающихся инвалидов, при осуществлении Правил

Государства несут ответственность за постоянный контроль и оценку выполнения национальных программ и предоставления услуг, направленных на обеспечение равных возможностей для инвалидов.

1. Государствам следует периодически и систематически проводить оценку национальных программ, касающихся инвалидов, и распространять исходные данные и результаты таких оценок.

2. Государствам следует разрабатывать и использовать терминологию и критерии оценки программ и услуг, касающихся инвалидов.

3. Такие критерии и терминологию следует разрабатывать в тесном сотрудничестве с организациями инвалидов уже на начальных этапах разработки и планирования программ.

4. Государствам следует участвовать в международном сотрудничестве в целях разработки общих стандартов для оценки положения инвалидов в своих странах. Государствам следует содействовать участию в этой деятельности также и национальных координационных комитетов.

5. Оценка различных программ, касающихся инвалидов, следует предусматривать уже на этапе планирования программ, с тем чтобы можно было оценить общую эффективность выполнения поставленных задач.

Правило 21. Техническое и экономическое сотрудничество

Государства как промышленно развитые, так и развивающиеся несут ответственность за принятие мер для улучшения условий жизни инвалидов в развивающихся странах и сотрудничество в этих целях.

1. Меры по обеспечению равных возможностей для инвалидов, включая беженцев-инвалидов, следует включать в программы общего развития.

2. Такие меры следует включать во все виды деятельности по техническому и экономическому сотрудничеству на двустороннем и многостороннем, правительственном и неправительственном уровнях. Государствам следует поднимать вопросы, связанные с инвалидами, в ходе обсуждения подобного сотрудничества со своими партнерами.

3. В ходе разработки и рассмотрения программ технического и экономического сотрудничества особое внимание следует уделять воздействию

таких программ на положение инвалидов. Крайне важно, чтобы с инвалидами и с их организациями проводились консультации по всем проектам в области развития, предназначенным для инвалидов. Их следует непосредственно привлекать к разработке, осуществлению и оценке подобных проектов.

4. Приоритетные области технического и экономического сотрудничества предусматривают:

а) развитие людских ресурсов посредством развития навыков, способностей и потенциала инвалидов и посредством осуществления мероприятий, связанных с созданием рабочих мест для инвалидов;

б) разработку и распространение технологий и навыков, учитывающих особенности инвалидов.

5. Кроме того, государства должны содействовать созданию и укреплению организаций инвалидов.

6. Государствам следует принимать меры, направленные на углубление понимания проблем инвалидов лицами, занимающимися на всех уровнях осуществлением программ в области технического и экономического сотрудничества.

1.3

О Своде правил МПК

Свод правил МПК утвержден Генеральной Ассамблеей МПК 24 ноября 2007 г. и содержит в себе основополагающие документы, касающиеся Международного паралимпийского движения, Паралимпийских игр, деятельности Международного паралимпийского комитета. Свод правил дает все основные понятия, связанные с паралимпийским спортом и их общеупотребительные сокращения (см. подраздел 1.4 настоящей книги). В настоящей книге приводится их корректный перевод на русский язык, сделанный специалистами Оргкомитета Сочи 2014 при консультационной поддержке ПКР.

В Своде правил МПК приводится Паралимпийская хартия (см. там же). Она включает в себя такие документы, как Конституция МПК и Заявление о видении и миссии паралимпийского движения. Паралимпийская хартия раскрывает структуру, процедуры избрания, рамочные регламенты, права и обязанности МПК, его постоянных комитетов, в том числе одного из наиболее важных из них – Спортивно-технического комитета (СНК), а также советов МПК.

Паралимпийская хартия содержит также информацию о руководящей группе МПК, Главном исполнительном директоре (СЕО) МПК, Спортивно-техническом комитете, Апелляционной коллегии по классификации (БАК), праве интеллектуальной собственности, принципах Паралимпийских игр и многое другое.

Основными разделами Свода правил МПК, имеющими важное практическое значение для спортсменов, тренеров, организаторов и врачей, работающих в сфере паралимпийского спорта, являются такие, как Паралимпийские игры (см. подраздел 1.5 «Паралимпийские игры» настоящей книги) Антидопинговый кодекс МПК и Кодекс этики МПК, а также Классификационный кодекс и Международный стандарт оценки спортсменов.

Особый интерес для практических работников паралимпийского спорта представляет подраздел Свода правил, касающийся участия в Паралим-

пийских играх. В нем в концентрированном виде изложен многократно опробованный международный опыт организации и проведения паралимпийских состязаний, который можно использовать при подготовке и проведения не только крупных международных спортивных форумов, но и соревнований по паралимпийским видам спорта в спортивных клубах, районах, городах и, конечно, при организации соревнований федерального и регионального масштаба.

В подразделе о Паралимпийских играх в сжатом виде изложено, что такое квалификационные системы и критерии, коммерческая реклама, Паралимпийский флаг, Паралимпийский девиз, Кодекс допуска, Антидопинговый кодекс, коммерческое использование и защита символов и бренда Паралимпийских игр.

В этом разделе показано, как лучше организовать размещение участников, обеспечение питанием, работу транспорта, медицинское обслуживание, телекоммуникации и трансляцию в СМИ, посещение мероприятий зрителями, церемонии открытия, закрытия и награждения.

А.В. Царик

1.4

Паралимпийская хартия

Утверждена Генеральной ассамблеей МПК 24 ноября 2007 г.*
(извлечения)

ОБЩЕУПОТРЕБИТЕЛЬНЫЕ ТЕРМИНЫ В РАМКАХ МПК И ИХ СОКРАЩЕНИЯ

AC	– IPC Athletes' Council
СС	– Совет спортсменов МПК
ADC	– IPC Anti-Doping Committee
АДК	– Антидопинговый комитет МПК
ASDC	– IPC Athletes with a Severe Disability Committee
КСТФИ	– Комитет МПК по спортсменам с тяжелыми формами инвалидности
ВАС	– Board of Appeal of Classification
БАК	– Апелляционная коллегия по классификации
CAS	– Court of Arbitration for Sport
КАС	– Спортивный арбитражный суд
СС	– IPC Classification Committee
КК	– Классификационный комитет МПК
CP-ISRA	– Cerebral Palsy International Sports and Recreation Association

* Паралимпийская хартия является частью Свода правил МПК.

СП-ИСРА	– Международная ассоциация спорта и физической культуры для лиц с церебральным параличом
DC	– IPC Development Committee
КР	– Комитет МПК по развитию
ЕС	– IPC Executive Committee
ИК	– Исполком МПК (в 2005 г. заменен Правлением)
EdC	– IPC Education Committee
КО	– Комитет МПК по образованию
ЕРС	– European Paralympic Committee
ЕПК	– Европейский паралимпийский комитет
EtC	– IPC Ethics Committee
КЭ	– Комитет МПК по этике
FC	– IPC Finance Committee
ФК	– Финансовый комитет МПК
FEI	– International Equestrian Federation
ФЕИ	– Международная федерация конного спорта
FISA	– International Rowing Federation
ФИСА	– Международная федерация гребли
GA	– IPC General Assembly
ГА	– Генеральная ассамблея МПК
GB	– IPC Governing Board
Правление	– Правление МПК
HQ	– IPC Headquarters
ШК	– Штаб-квартира МПК
IBSA	– International Blind Sports Federation
ИБСА	– Международная федерация спорта слепых
IF	– International Federation
МСФ	– Международная спортивная федерация
IFDS	– International Association for Disabled Sailing
ИФДС	– Международная ассоциация парусного спорта инвалидов
INAS-FID	– International Sports Federation for Persons with an Intellectual Disability
ИНАСФИД	– Международная спортивная федерация для лиц с нарушением интеллекта
IOC	– International Olympic Committee
МОК	– Международный олимпийский комитет
IOSD	– International Organization of Sport for the Disabled
ИОСД	– Международная организация спорта для инвалидов

IPC	– International Paralympic Committee
МПК	– Международный паралимпийский комитет
IPSF	– International Paralympic Sport Federation
МПСФ	– Международная паралимпийская спортивная федерация
ISMWSF	– International Stoke Mandeville Wheelchair Sports Federation (2004 merged with ISOD into IWAS)
МФСКСТ	– Международная федерация спорта на инвалидных колясках Сток-Мандевилля (после слияния с ИСОД в 2004 г. – ИВАС)
ISOD	– International Sports Organization for the Disabled (2004 merged with ISMWSF into IWAS)
ИСОД	– Международная спортивная организация инвалидов (после слияния с МФСКСТ в 2004 г. – ИВАС)
ITF	– International Tennis Federation
МФТ	– Международная федерация тенниса
IWAS	– International Wheelchair and Amputee Sports Federation
ИВАС	– Международная федерация спорта на колясках и для лиц с ампутационным поражением
IWBF	– International Wheelchair Basketball Federation
МФБК	– Международная федерация баскетбола на колясках
LC	– IPC Legal Committee
ЮК	– Юридический комитет МПК
NADO	– National Anti-Doping Organization
НАДО	– Национальная антидопинговая организация
NPC	– National Paralympic Committee
НПК	– Национальный паралимпийский комитет
OCOG	– Organising Committee for the Olympic Games
ОКОИ	– Организационный комитет Олимпийских игр
PG	– Paralympic Games (summer)
ПИ	– Паралимпийские игры (летние)
PGC	– IPC Paralympic Games Committee
КПИ	– Комитет МПК по Паралимпийским играм
PWG	– Paralympic Winter Games
ПЗИ	– Паралимпийские зимние игры
RO	– Regional Organization
РО	– Региональная организация
SC	– Sports' Council
ССп	– Совет по спорту
SCMC	– Sports' Council Management Committee
РКССп	– Руководящий комитет Совета по спорту
SSC	– IPC Sport Science Committee
КСН	– Комитет МПК по спортивной науке

STC	– IPC Sport Technical Committee
СТК	– Спортивно-технический комитет МПК
TUE	– Therapeutic Use Exemption
ТУЕ	– Разрешение на терапевтическое использование
TUEC	– IPC Therapeutic Use Exemption Committee
ТУЕК	– Комитет МПК по вопросам ТУЕ
WADA	– World Anti-Doping Agency
ВАДА	– Всемирное антидопинговое агентство
WC	– World Championship
ЧМ	– Чемпионат мира
WCF	– World Curling Federation
ВФК	– Всемирная федерация керлинга
WOVD	– World Organisation Volleyball for Disabled
ВОВД	– Всемирная организация волейбола для инвалидов

ВИДЕНИЕ И МИССИЯ ПАРАЛИМПИЙСКОГО ДВИЖЕНИЯ

ВИДЕНИЕ ПАРАЛИМПИЙСКОГО ДВИЖЕНИЯ:

Создать для паралимпийцев все условия, позволяющие им достичь спортивного мастерства, вдохновлять и восхищать мир

- *Создать условия:* главная роль МПК в качестве организации заключается в создании условий для расширения возможностей спортсменов-паралимпийцев через самоопределение.

- *Спортсмены-паралимпийцы:* главным фокусом деятельности МПК, связанной со спортсменами-паралимпийцами, является развитие всех спортсменов от начального уровня до уровня спорта высших достижений.

- *Достижение спортивного мастерства* – цель любой спортивной организации.

- *Вдохновлять и восхищать мир:* внешний результат – наш вклад в создание лучшего мира для всех инвалидов. Первостепенное значение для достижения этой цели имеют связи с внешними организациями и поддержка Паралимпийского движения в целом.

Паралимпийская миссия

- Гарантировать проведение успешных Паралимпийских игр и осуществлять контроль за их организацией.

- Обеспечивать рост и силу Паралимпийского движения посредством развития Национальных Паралимпийских комитетов во всех странах, поддерживать деятельность всех организаций-членов МПК.

- Поощрять и вносить вклад в развитие спортивных возможностей и соревнований спортсменов-паралимпийцев от начального уровня до уровня спорта высших достижений как основы для создания паралимпийского спорта высших достижений.

- Развивать возможности в спорте женщин-спортсменок и спортсменов с тяжелыми формами инвалидности на всех уровнях и во всех структурах.

- Поддерживать и поощрять образовательную, культурную, исследовательскую и научную деятельность, способствующую развитию и укреплению паралимпийского движения.
- Добиваться постоянного, повсеместного расширения и освещения в СМИ паралимпийского движения, его концепции воодушевления и восхищения через спорт, его идеалов и мероприятий.
- Поощрять самоуправление в каждом виде паралимпийского спорта в качестве неотъемлемой части международного спортивного движения спортсменов без инвалидности или в качестве независимой спортивной организации, защищающей и сохраняющей свою самобытность.
- Обеспечивать господство духа справедливости, запрет насилия, контроль риска для здоровья спортсменов и соблюдение основополагающих этических принципов в видах спорта, практикуемых в рамках олимпийского движения.
- Способствовать созданию спортивной среды, свободной от допинга, во взаимодействии со Всемирным антидопинговым агентством (ВАДА).
- Поощрять паралимпийский спорт без дискриминации по политическим, религиозным, экономическим, половым или расовым признакам, а также по признакам, связанным с инвалидностью или сексуальной ориентацией.
- Обеспечивать наличие необходимых средств для дальнейшего роста паралимпийского движения.
- Паралимпийское движение, находящееся под верховным руководством МПК, охватывает всех спортсменов и официальных лиц, относящихся к НПК, ИОСД, Международным спортивным федерациям (МСФ), Региональным организациям (РО), Спортивным комитетам МПК, Советам МПК, Постоянным комитетам МПК, а также других лиц и другие организации, которые согласны руководствоваться Конституцией и Регламентами МПК. Критерием принадлежности к паралимпийскому движению является официальное членство в МПК или признание со стороны МПК.

Глава 1 **Конституция МПК**

1. Название, местонахождение и финансовый год

1.2. Местом нахождения МПК является Бонн.

1.3. МПК зарегистрирован в «реестре ассоциаций» окружным судом Бонна под номером VR 7414.

3. Структура МПК

3.1. Структура МПК включает в себя:

3.1.1. Генеральную ассамблею и другие собрания членов МПК;

3.1.2. Правление;

3.1.3. Советы, Постоянные комитеты и Комиссии;

3.1.4. Руководящую группу, возглавляемую Главным исполнительным директором.

3.2. Определение и полномочия этих структур излагаются в соответствующих разделах настоящей Конституции и Регламентах организации.

4. Членство

4.1. Руководящим органом МПК является Ассамблея членов МПК, отвечающая за формулировку Видения и общее руководство МПК.

Членами МПК могут быть:

4.1.1. *Национальный паралимпийский комитет (НПК)*: национальная организация, признанная МПК в качестве единственного представителя спортсменов-инвалидов страны или региона в МПК.

4.1.2. *Международная организация спорта для инвалидов (ИОСД)*: независимая организация, признанная МПК в качестве единственного всемирного представителя в МПК группы спортсменов с определенным видом инвалидности.

4.1.3. *Международная паралимпийская спортивная федерация (МПСФ)*: независимая спортивная федерация, признанная МПК в качестве единственного всемирного представителя вида спорта для спортсменов-инвалидов, которому МПК был присвоен статус Паралимпийского вида спорта.

4.1.4. *Региональная/Континентальная паралимпийская организация*: независимая региональная/континентальная паралимпийская организация, признанная МПК в качестве единственного регионального/континентального представителя членом МПК в пределах определенного региона/континента.

4.2. Решения о приеме в члены МПК принимает Генеральная ассамблея.

4.3. Члены МПК имеют право:

4.3.1. Голосовать и выступать на собраниях членом МПК;

4.3.2. Выдвигать кандидатов на соответствующие должности в органах МПК;

4.3.3. Подавать предложения и быть выслушанными, а также

4.3.4. Участвовать во всех видах деятельности МПК при условии соответствия квалификационным критериям для данной деятельности.

4.4. Члены МПК обязаны:

4.4.1. Участвовать в разработке Заявления о Видении и Миссии МПК, а также общих указаний;

4.4.2. Уплачивать годовой членский взнос в соответствии с правилами, установленными Генеральной ассамблеей МПК;

4.4.3. Соблюдать Регламенты, Кодексы, правила и постановления МПК, а также все решения МПК;

4.4.4. Поддерживать регулярную и постоянную связь с МПК и, в частности, своевременно отвечать на официальные запросы МПК;

4.4.5. Соблюдать конкретные права и обязанности, изложенные в Регламентах МПК.

5. Правление

5.1. Правление является представителем всех членом МПК. Правление избирается Генеральной ассамблеей в соответствии с процедурой выдвижения и избрания, принятой членами МПК на Генеральной ассамблее. Правление включает в себя следующие должности:

- один (1) Президент;
- один (1) Вице-президент;
- десять (10) членом Правления;
- один (1) Представитель спортсменов – член Правления по должности с правом голоса, избираемый Советом спортсменов;
- один (1) Главный исполнительный директор – член Правления по должности без права голоса.

5.2. Следующая информация относится к должностям Президента, Вице-президента и члена Правления:

5.2.1. Срок пребывания в должности обычно составляет четыре (4) года. Тем не менее члены Правления временно остаются в должности до избрания нового состава Правления.

5.2.2. Избрание на эти должности происходит на Генеральной ассамблее, созываемой после каждых Паралимпийских игр, проводимых летом.

5.2.3. С учетом положений параграфа 5.2.4, никто не может занимать должность в Правлении более трех (3) последовательных сроков.

5.2.4. Если избранию лица Президентом предшествует один или более сроков вхождения этого лица в состав Правления в другой должности, то в случае переизбрания это лицо имеет право занимать пост Президента в течение трех (3) сроков.

5.3. Процедуры выдвижения и избрания включаются в регламенты МПК и выносятся на утверждение Генеральной ассамблеи членов МПК.

5.4. Правление имеет все полномочия представлять МПК. При осуществлении этих полномочий на Правление возлагаются следующие обязанности:

- интерпретировать Видение, принятое членами МПК на Генеральной ассамблее;

- утверждать политику МПК;

- обеспечивать выполнение указаний, данных членами МПК на Генеральной ассамблее;

- устанавливать общие цели Стратегического плана;

- контролировать процесс достижения целей;

- давать Главному исполнительному директору поручения на представление МПК в соответствии с принятыми правилами и постановлениями, в зависимости от ситуации;

- назначать сертифицированного аудитора.

5.5. Президент.

5.5.1. Основная роль Президента в организации включает в себя следующие задачи и обязанности, но не ограничивается ими:

- Председательствовать на заседаниях Правления;

- Действовать в качестве члена по должности всех Постоянных комитетов и Советов МПК в порядке, предусмотренном регламентами;

- Выполнять роль основного связующего звена между Правлением и Главным исполнительным директором;

- Обеспечивать поддержание организацией позитивных и продуктивных взаимоотношений со своими членами, СМИ, спонсорами, финансирующими организациями, другими организациями и обществом в целом.

В отсутствие Президента или при необходимости Вице-президент принимает на себя его обязанности.

5.5.2. Президент может работать в МПК на основании договора о предоставлении услуг и получать соответствующее вознаграждение или компенсацию.

5.6. При необходимости Вице-президент также может работать на основании договора о предоставлении услуг.

5.7. Правление несет ответственность за заключение, поддержание и прекращение действия договора о предоставлении услуг с Президентом и Вице-президентом. Президент, а также Вице-президент, если это его касается, не принимают участия в этих решениях.

5.8. Ассоциацию юридически представляет Президент или два члена Правления, действующие совместно, одним из которых должен быть Вице-президент.

5.9. В случае образования вакансии одной из выборных должностей в Правлении в течение срока действия полномочий, Правление имеет право назначить на нее действительного члена с правом голоса. Такое назначение должно быть ратифицировано членами МПК на следующей Генеральной ассамблее, за исключением случаев, когда время проведения Генеральной

ассамблеи выпадает на год выборов; в таких случаях применяется выборный процесс.

5.10. Правление может кооптировать на определенный срок, не превышающий продолжительности обычного выборного цикла, до трех (3) лиц, которые будут действовать в качестве членов Правления без права голоса.

6. Советы, Постоянные комитеты и Комиссии МПК

6.1. МПК имеет Советы, Постоянные комитеты и Комиссии.

6.2. Советы и Постоянные комитеты могут учреждаться время от времени членами МПК на Генеральной ассамблее по рекомендации Правления.

6.3. Правление может время от времени назначать Комиссии и рабочие группы, как оно сочтет целесообразным.

6.4. Сведения о составе, обязанностях и процессе назначения членов Советов, Постоянных комитетов и Комиссий МПК излагаются в регламентах.

7. Руководящая группа МПК

7.1. Руководящая группа МПК состоит из профессиональных сотрудников, работающих под руководством Главного исполнительного директора (специального представителя, § 30 Гражданского кодекса Германии). В соответствии с полномочиями, делегированными Правлением, а также с учетом положений параграфа 7.2, Главный исполнительный директор представляет Правление и Организацию во всех повседневных делах и на всех процессах и переговорах любых видов в судах и органах власти. Главный исполнительный директор отвечает за управление организацией и, в частности, имеет полномочия непосредственно принимать на работу и увольнять персонал, проверять исполнение персоналом своих обязанностей и осуществлять надзор и контроль над персоналом.

8. Собрание членов МПК

8.1. Генеральная ассамблея МПК является официальным собранием членов МПК. Она правомочна принимать решения, если на ней присутствует не менее одной трети (1/3) членов МПК с правом голоса. Если это количество не набрано, может быть созвана новая Ассамблея, которая будет правомочна принимать решения независимо от количества присутствующих членов. Разрешается совмещать письменное уведомление об Ассамблее, которая будет правомочна принимать решения в любом случае, с письменным уведомлением об очередной Генеральной ассамблее. Генеральная ассамблея проводится как минимум каждые два года. Время и место проведения Генеральной ассамблеи устанавливаются Правлением. Цели проведения Генеральной ассамблеи:

8.1.1. Заслушивание и получение отчетов Правления и Главного исполнительного директора;

8.1.2. Получение и утверждение протоколов предыдущей Генеральной ассамблеи;

8.1.3. Избрание членов Правления (на каждой второй Генеральной ассамблее после проведения летних Паралимпийских игр);

8.1.4. Утверждение бюджета и правил уплаты членских взносов;

8.1.5. Рассмотрение и утверждение правил и процедуры выдвижения и избрания членов Правления;

8.1.6. Утверждение членов и принятие в члены МПК;

8.1.7. Рассмотрение и утверждение финансовых отчетов и проверенной аудиторами отчетности и таким образом принятие исполнения органами Организации своих обязанностей;

8.1.8. Рассмотрение и утверждение регламентов, определяющих права и обязанности членов;

8.1.9. Утверждение поправок к Конституции МПК, которые требуют двух третей (2/3) голосов присутствующих членов; и

8.1.10. Утверждение результатов рассмотрения других вопросов, вынесенных на собрание в установленном порядке.

8.2. Внеочередная генеральная ассамблея может быть созвана Президентом МПК по запросу Правления или по требованию не менее одной трети (1/3) общего числа членов МПК.

8.3. Уведомление о Генеральной ассамблее должно быть представлено не менее чем за шесть (6) месяцев до проведения собрания. Повестка дня должна быть разослана как минимум за шесть (6) месяцев до собрания. Дата почтового штемпеля является достаточным доказательством своевременного уведомления.

Предложения должны быть представлены Правлению в письменном виде не менее чем за три (3) месяца до проведения Генеральной ассамблеи.

На каждой Генеральной ассамблее должны вестись протоколы, которые подписываются председателем и секретарем ассамблеи.

Порядок проведения Генеральной ассамблеи и Внеочередной генеральной ассамблеи излагаются в регламентах.

8.4. Члены МПК имеют право одного голоса на любом собрании членов МПК, включая Генеральную ассамблею. Член МПК не может передать свой голос другому члену, если он лично не присутствует на собрании членов МПК. Физическое лицо не может одновременно представлять более одного члена, и таким образом количество имеющихся у него голосов на любом собрании членов МПК ограничено одним голосом.

8.5. Помимо членов МПК, право принимать участие в голосовании и быть выслушанными на любом собрании членов МПК, включая Генеральную ассамблею, имеют следующие органы (которые, однако, не обладают остальными правами членов):

8.5.1. Спортивные органы, находящиеся под управлением МПК, и спортивные органы, находящиеся под управлением Международной организации спорта для инвалидов, которому МПК был предоставлен статус Паралимпийского вида спорта; и

8.5.2. Региональные/континентальные организации, находящиеся под управлением МПК и признанные МПК в качестве единственного регионального/континентального представителя членов МПК в пределах определенного региона/континента.

9. Прекращение/приостановка членства

9.1. Членство в МПК прекращается:

9.1.1. Если член МПК отказывается от своего членства, подав Правлению письменное уведомление о выходе из состава членов МПК. Отказ вступает в силу с момента подачи уведомления, если в нем не указана более поздняя дата;

9.1.2. Автоматически при роспуске организации члена МПК;

9.1.3. Автоматически на Генеральной ассамблее МПК простым большинством голосов присутствующих делегатов, проголосовавших за решение, в соответствии с которым данный член МПК более не соответствует требованиям для членства в МПК, изложенным в параграфах 4.1.1, 4.1.2, 4.1.3 и 4.1.4; и

9.1.4. Автоматически при принятии на Генеральной ассамблее МПК решения о лишении данного члена членства не менее чем двумя третями (2/3)

голосов. Решение о лишении членства должно быть основано на уважительной причине, которая, в частности и без ограничения, должна быть указана в случае, если член наносит серьезный ущерб интересам Организации или нарушает Конституцию, Регламенты, Кодексы, правила и постановления МПК. Член имеет право быть выслушанным до голосования по вопросу о лишении его членства.

9.2. Членство может быть приостановлено по следующим причинам:

9.2.1. Неуплата годового членского взноса в соответствии с решением Генеральной ассамблеи, если Правлением не было принято другого решения; или

9.2.2. Несоблюдение условий членства в МПК и невыполнение обязанностей члена, определенных в регламентах.

9.3. Членство в МПК может быть приостановлено Правлением. Если приостановка может продлиться четыре (4) последовательных года, Правление должно дать соответствующей Генеральной ассамблее рекомендацию о сохранении приостановки членства или о его прекращении.

9.4. До приостановки членства член имеет право быть выслушанным Правлением лично или в письменной форме.

9.5. Правление должно уведомить Генеральную ассамблею обо всех имеющихся приостановках членства.

9.6. При приостановке членства член утрачивает все права и привилегии члена МПК. В частности, член не имеет права быть выслушанным, кроме случаев, когда это касается приостановки его членства, а также не имеет права участвовать в голосовании на собраниях членов и/или подавать заявки на участие спортсменов в соревнованиях, санкционированных МПК, и/или принимать участие в деятельности МПК.

10. Финансы

10.1. Денежные средства МПК в основном состоят из:

– годовых членских взносов и других сборов с членов и вкладов, законных грантов и других доходов, полученных для использования в деятельности МПК или в связи с ней.

Денежные средства могут использоваться только в рамках целей, предусмотренных Конституцией. Правление принимает решения об их использовании в пределах бюджетных лимитов.

10.2. Бухгалтерская отчетность и финансовые отчеты должны представляться Правлению ежегодно, а также в любое время по запросу Правления. Генеральная ассамблея утверждает финансовые отчеты и проверенную аудитором отчетность и утверждает бюджет по решению Правления.

11. Язык

11.1. Официальным языком МПК является английский язык. Конституция составляется как на английском, так и на немецком языках. Версия на немецком языке имеет преимущественную силу. Другие тексты принимаются в версии на английском языке.

12. Роспуск

12.1. Роспуск может быть осуществлен по решению специально созданной для этой цели Внеочередной генеральной ассамблеи, принятому двумя третями (2/3) голосов присутствующих членов. Ассамблея также принимает решение о порядке ликвидации и использования оставшихся активов.

12.2. После роспуска Ассоциации и утраты ее текущих целей активы Ассоциации передаются публично-правовому юридическому лицу или дру-

гой организации, имеющей налоговые льготы, для их использования с целью продвижения и поддержки спорта для спортсменов-инвалидов. В любом случае активы Ассоциации после ее роспуска должны использоваться в целях, для которых установлены налоговые льготы. Решения о будущем использовании активов могут исполняться только после утверждения налоговым управлением.

13. Применимое законодательство

13.1. Деятельность МПК и настоящая Конституция регулируются законодательством Германии.

Глава 2.1

Права и обязанности членов МПК

Преамбула

Члены МПК являются руководящим органом МПК, отвечающим за формулировку Видения и общее руководство МПК.

Штаб-квартира МПК должна вести достоверные учетные документы, отражающие уровень соответствия и статус каждой организации-члена МПК, а также публиковать обновленный официальный список действующих членов после каждой Генеральной ассамблеи МПК.

1. Общие положения

1.1. Различные категории членов МПК

При условии соблюдения Конституции МПК членство в МПК открыто для следующих категорий:

1.1.1. Национальный Паралимпийский комитет (НПК): национальная организация, признанная МПК в качестве единственного представителя в МПК спортсменов-инвалидов данной страны или территории и признанная в качестве таковой соответствующим Национальным советом по спорту или аналогичным высшим спортивным органом страны. НПК берет на себя координацию с МПК в соответствующей стране и отвечает за поддержание отношений и связей с МПК.

1.1.2. Международная организация спорта для инвалидов (ИОСД): независимая организация, признанная МПК в качестве единственного всемирного представителя в МПК спортсменов с определенной формой инвалидности.

1.1.3. Международная Паралимпийская спортивная федерация (МПСФ): независимая (*) спортивная федерация, признанная в качестве единственного всемирного представителя вида спорта для спортсменов с инвалидностью, которому МПК был присвоен статус Паралимпийского вида спорта.

1.1.4. Региональная/Континентальная Паралимпийская организация (Регион): независимая (*) региональная/континентальная организация, признанная МПК в качестве единственного регионального/континентального представителя членов МПК в пределах определенного региона.

Примечание: (*)

До того как они станут автономной зарегистрированной организацией, МПСФ и Регионам предоставляется право выступления и участия в голосовании на Генеральной ассамблее МПК. Такие же права предоставляются представителям видов спорта, по которым проводятся чемпионаты МПК, но которые не получили статуса вида спорта, входящего в Паралимпийскую программу.

1.2. Условия членства, применимые ко всем членам МПК

Членство в МПК может быть предоставлено организациям на следующих условиях:

1.2.1. Соблюдение Конституции и Регламентов МПК: Организации, зарегистрированные в качестве автономных организаций, деятельность которых связана с продвижением Паралимпийских видов спорта и конституция которых соответствует видению, целям, задачам и намерениям, изложенным в Конституции МПК.

1.2.2. Подписание договора с МПК. Члены обязаны подписать договор с МПК, в котором они:

а) соглашаются защищать все категории спонсоров Международной программы, обнародованные МПК и соответствующие специальным маркетинговым правилам, изложенным в регламентах МПК;

б) соглашаются с тем, что законом, регулирующим любые вопросы и дела, имеющие отношение к МПК, является закон, принятый МПК на Генеральной ассамблее, либо закон, принятый по решению Правления МПК или Суда спортивного арбитража;

с) соглашаются соблюдать Всемирный антидопинговый кодекс;

д) соглашаются принять на себя конкретные права и обязанности, изложенные в данном регламенте для каждой из четырех категорий членства.

1.3. Общие права всех членов МПК

Полноправные члены всех четырех категорий имеют право:

1.3.1. Голосовать и выступать на любом собрании членов МПК, включая Генеральную ассамблею, при условии письменного подтверждения имеющихся у них полномочий и при соблюдении опубликованных сроков;

1.3.2. Выдвигать кандидатов в Правление МПК и Постоянные комитеты МПК при условии соблюдения опубликованной процедуры выдвижения кандидатур;

1.3.3. Выносить предложения на рассмотрение Генеральной ассамблеи МПК при условии соблюдения соответствующего Положения МПК. Правление МПК должно давать Генеральной ассамблее свои рекомендации по поводу таких предложений;

1.3.4. Участвовать во всей деятельности МПК, включая конгрессы/конференции, и в любой другой научной, образовательной или рекламной деятельности, организованной МПК, при условии уплаты сборов за участие и выполнения других имеющих отношение к делу решений, принятых Правлением МПК.

1.4. Общие обязанности всех членов МПК

Полноправные члены всех четырех категорий обязаны:

1.4.1. Участвовать в разработке заявления о Видении и Миссии МПК.

1.4.2. Уплачивать годовой членский взнос, установленный Генеральной ассамблей МПК, в течение первых 90 дней календарного года. В особых обстоятельствах Правление МПК может рассмотреть просьбу о снижении размера членского взноса или освобождении от его уплаты. Такое решение не отменяет каких-либо прав члена МПК.

1.4.3. Представить Устав своей организации (копию на английском языке) в Штаб-квартиру МПК и сообщать о любых последующих изменениях в уставе.

1.4.4. Сообщать МПК о любых ставших им известных фактах, которые могут помешать эффективному развитию спорта для спортсменов-инва-

лидов или которые могут оказать неблагоприятное воздействие на МПК, Паралимпийское движение или Паралимпийские игры.

1.4.5. Соблюдать все Регламенты, Кодексы, Правила и Постановления МПК, а также решения Правления МПК, и пропагандировать среди своих членов принципы, изложенные в Кодексе этики МПК.

1.4.6. Поддерживать регулярную и постоянную связь с МПК и, в частности, своевременно отвечать на официальные запросы МПК.

3. Конкретные права и обязанности НПК

Являясь членом МПК, каждый НПК должен:

3.1. Иметь право подавать заявки на участие своих спортсменов в Паралимпийских играх и всех соревнованиях, санкционированных МПК, при условии соблюдения правил и постановлений МПК, а также решений Правления МПК.

3.2. Выдвигать одного спортсмена для избрания в Совет спортсменов МПК в соответствии с процедурой выдвижения и избрания в Совет спортсменов МПК, изложенной в регламенте Совета спортсменов МПК.

3.3. Когда это необходимо для подачи заявки на участие спортсменов в отборочных соревнованиях для Паралимпийских игр, соблюдать условия членства, установленные конкретной ИОСД, МПСФ или, если применимо, Региона, под руководством которых проводится отборочный турнир.

3.4. Рассматривать без каких-либо форм дискриминации кандидатуры всех спортсменов своей страны, которые согласно правилам в соответствующем виде спорта удовлетворяют требованиям для участия в Паралимпийских играх, на предмет включения в состав национальной Паралимпийской сборной команды.

3.5. Соблюдать права и обязанности, связанные с маркетингом:

а) являясь членом МПК, каждый НПК несет ответственность за соблюдение в своей стране или на своей территории (*) всех правил, изложенных в Своде правил МПК, относящихся к использованию эмблем МПК, Паралимпийского символа, флага, девиза, гимна и названия «Паралимпиада»;

б) каждый НПК обязан защищать эмблему МПК, Паралимпийский символ, флаг, девиз, гимн и название «Паралимпиада» в своей стране или на своей территории (*);

с) каждый НПК имеет право на самостоятельное использование Паралимпийского символа, флага, девиза, гимна и названия «Паралимпийские игры» в своей стране или на своей территории;

д) каждый НПК, проконсультировавшись с МПК, может дать разрешение на использование Паралимпийского символа, флага, девиза, гимна и названия «Паралимпиада» в конкретной форме лицу, компании и организации в пределах своей страны;

е) каждый НПК признает право МПК инициировать глобальную маркетинговую стратегию вместе с другими партнерами, агентствами при условии проведения индивидуальных и/или коллективных консультаций с заинтересованными сторонами МПК;

ф) каждый НПК обязан прилагать все усилия для поддержки маркетинговой стратегии МПК и, через МПК, – маркетинговых планов будущих организационных комитетов Паралимпийских игр (либо, в случае объединенных комитетов, организационных комитетов Олимпийских игр).

Примечание:

(*) под «территорией» подразумеваются конкретные географические районы, которые не являются странами, но являются признанными членами МПК (МОК).

(**) Правила и постановления, касающиеся маркетинга, находятся в процессе рассмотрения.

3.6. Включить слово «Паралимпийский» в свое конституционное имя и название.

3.7. Соблюдать и выполнять административные и рабочие директивы МПК, касающиеся подачи заявок на участие, руководства и подготовки команд к Паралимпийским играм и другим соревнованиям, санкционированным МПК.

4. Конкретные права и обязанности МПСФ

Между МПК и каждой МПСФ должны быть подписаны специальные соглашения, определяющие роль и ответственность каждой стороны, а также ее маркетинговые права. В целом, будучи членом МПК, каждая МПСФ должна:

4.1. Иметь право быть полностью представленной в Совете по спорту в порядке, установленном МПК;

4.2. Иметь право проводить собственные спортивные мероприятия и вести свои дела;

4.3. Соблюдать соглашения о координации сроков проведения конкретных спортивных мероприятий между МПСФ и МПК;

4.4. Поддерживать связь и взаимодействовать с МПК по вопросам реализации мероприятий по развитию и сотрудничать с Комитетом развития МПК с целью обеспечения развития своего вида спорта во всем мире;

4.5. Признавать, что Правление МПК имеет исключительное право принимать решения по включению вида спорта/дисциплины/вида соревнований в Паралимпийские игры;

4.6. Установить и обеспечить соблюдение правил своего вида спорта и обеспечивать их применение во время Паралимпийских игр;

4.7. Установить критерии допуска к участию в соревнованиях по данному виду спорта на Паралимпийских играх в соответствии с Паралимпийским сводом правил и Классификационным кодексом МПК и представить в Правление МПК для ратификации квалификационные критерии и правила классификации в соответствующем виде спорта;

4.8. Принять на себя ответственность за технический контроль и руководство своим видом спорта на Паралимпийских играх;

4.9. В случае если МПСФ существует отдельно от НПК, обеспечивать, чтобы национальный член МПСФ, имеющий спортсменов, которые удовлетворяют требованиям для участия в Паралимпийских играх, подавал заявки на участие своих спортсменов в Паралимпийских играх через НПК данной страны, являющийся членом МПК.

Глава 2.3

Регламент правления МПК

1. Общие положения

1.1. Правление МПК является представителем Генеральной ассамблеи МПК, избираемым Генеральной ассамблеей МПК в соответствии с процеду-

рами выдвижения и избрания, принятыми Генеральной ассамблеей МПК и изложенными в Регламенте «Политика и процедуры избрания и выдвижения кандидатов в члены Правления МПК». Основными обязанностями Правления являются: интерпретация видения, принятого Генеральной ассамблеей МПК; обеспечение выполнения указаний, данных Генеральной ассамблеей МПК; постановка расширенных целей Стратегического плана; контроль за реализацией целей.

1.2. Состав Правления МПК

1.2.1. В состав Правления входят:

- один (1) Президент, избираемый Генеральной ассамблеей МПК в соответствии с процедурами выдвижения и избрания, изложенными в Регламенте «Политика и процедуры избрания и выдвижения кандидатов в члены Правления МПК»;

- один (1) Вице-президент, также избираемый Генеральной ассамблеей МПК в соответствии с вышеуказанными процедурами;

- десять (10) членов Правления, также избираемых Генеральной ассамблеей МПК в соответствии с вышеуказанными процедурами;

- один (1) представитель спортсменов – член Правления по должности с правом голоса, избираемый Советом спортсменов;

- Главный исполнительный директор МПК, входящий в состав Правления в качестве члена Правления по должности без права голоса.

1.2.2. Правление может кооптировать на определенный срок, не превышающий продолжительности обычного выборного цикла, до трех лиц, являющихся членами Правления по должности без права голоса.

1.2.3. Главный исполнительный директор и любые члены, кооптированные Правлением, имеют полные и равные права на выступление и могут давать рекомендации, однако они не имеют полномочий вносить или поддерживать предложения и не имеют права голоса.

1.3. Заседания Правления обычно проводятся три (3) раза в год (в месте, назначенном Президентом МПК, о котором все члены Правления должны быть уведомлены заранее). На заседаниях Правления председательствует Президент МПК, а если Президент МПК не имеет возможности присутствовать на заседании, то Вице-президент МПК. Если Вице-президент МПК также не имеет возможности присутствовать и председательствовать на заседании, то члены правления должны назначить из своего числа одного присутствующего члена для председательствования на заседании. К проведению заседаний Правления применяются правила, изложенные ниже в статье 2.

1.4. Вакантные места в Правлении, появляющиеся в результате отставки, смерти или по другим причинам в течение четырехлетнего срока назначения члена Правления, должны заполняться путем назначения Правлением лиц, которые подлежат утверждению на следующей Генеральной ассамблее МПК.

1.5. На официальных заседаниях Правления назначенные или избранные члены, которые не имеют возможности присутствовать на заседании, не подлежат замещению, за исключением представителя спортсменов – члена Правления по должности с правом голоса, избранного Советом спортсменов (СС), при условии, что такое лицо было должным образом уполномочено Советом спортсменов (СС) МПК.

1.6. Правление рекомендует организации для принятия в члены МПК.

1.7. Правление по своему усмотрению и по рекомендации Департамента спорта МПК предоставляет статус Паралимпийского вида спорта всем Независимым спортивным федерациям, признанным МПК в качестве един-

ственного представителя конкретного вида спорта для спортсменов-инвалидов, которые с этого момента именуются Международными Паралимпийскими спортивными федерациями (МПСФ). Кроме того, Правление по своему усмотрению может предоставить статус Паралимпийского вида спорта виду спорта, которым руководит МПК или ИОСД.

1.8. При наличии достаточных оснований Правление по рекомендации Руководящей группы МПК может принять решение о приостановке членства любого члена МПК

Глава 2.7

Регламент Спортивно-технического комитета МПК

Функции

1.1. Полномочия

1.1.1. МПК действует в качестве руководящего органа для следующих видов спорта:

- горнолыжный спорт МПК;
- стрельба из лука МПК;
- легкая атлетика МПК;
- биатлон МПК;
- лыжные гонки МПК;
- следж хоккей МПК;
- пауэрлифтинг МПК;
- стрельба МПК;
- плавание МПК;
- настольный теннис МПК;
- спортивные танцы на колясках МПК.

1.1.2. Правление МПК наделяется полномочиями Генеральной ассамблеи МПК и подотчетно ей в вопросах управления и стратегического руководства видами спорта МПК.

1.1.3. Правление МПК учреждает Спортивно-технические комитеты МПК (СТК), подотчетные Руководящей группе МПК по всем вопросам, связанным с техническим обеспечением соответствующего вида спорта МПК.

1.1.4. В число Спортивно-технических комитетов МПК (СТК) входят:

Спортивно-технический комитет МПК (СТК)	Вид спорта МПК
Технический комитет по горным лыжам	Горнолыжный спорт
Технический комитет по стрельбе из лука	Стрельба из лука
Технический комитет по легкой атлетике	Легкая атлетика
Технический комитет по следж хоккею	Следж хоккей
Технический комитет по лыжному двоеборью	Биатлон МПК и Лыжные гонки
Технический комитет по пауэрлифтингу	Пауэрлифтинг
Технический комитет по стрельбе	Стрельба
Технический комитет по плаванию	Плавание
Технический комитет по настольному теннису	Настольный теннис
Технический комитет по танцам на колясках	Танцы на колясках

1.1.5. СТК не обладает полномочиями, не исходящими от Правления МПК.

1.1.6. Руководящая группа МПК подотчетна Правлению МПК по всем вопросам, связанным с повседневным текущим управлением видами спорта МПК и выполнением стратегического плана по каждому виду спорта МПК.

1.2. Роль и обязанности

СТК выполняет следующие функции и обязанности в отношении соответствующего вида спорта МПК. В ходе выполнения этих функций и обязанностей каждый Спортивно-технический комитет МПК (СТК) должен обеспечить участие своих спортсменов в качестве назначенных членов СТК или посредством должным образом документированного процесса обратной связи.

1.2.1. Функции:

Вести деятельность и предоставлять услуги технического характера для конкретного вида спорта МПК в соответствии с правилами организации, включая:

1.2.1.1. Разработку технических требований для соответствующего вида спорта МПК на соревнованиях в соответствии с правилами МПК;

1.2.1.2. Разработку и ведение правил в данном виде спорта, а также обеспечение их применения в соответствии с установленной структурой МПК;

1.2.1.3. Разработку и ведение классификационных систем в конкретном виде спорта и обеспечение их применения в соответствии с установленным Классификационным кодексом МПК;

1.2.1.4. Принятие на себя ответственности за технический контроль и руководство соответствующим видом спорта МПК на соревнованиях;

1.2.1.5. Выдвижение кандидатур технических представителей и назначение официальных лиц для наблюдения за организацией и проведением отдельных видов соревнований на соревнованиях по соответствующему виду спорта МПК;

1.2.1.6. Определение окончательных результатов и распределение призовых мест на соревнованиях по соответствующему виду спорта МПК;

1.2.1.7. Контроль и одобрение опубликования списков паралимпийских, мировых и региональных рекордов в соответствующем виде спорта МПК;

1.2.1.8. Проведение учебных курсов и назначение необходимых официальных лиц по техническим вопросам и вопросам классификации для проведения соревнований МПК;

1.2.1.9. Предоставление технических консультаций и помощи в развитии соответствующего вида спорта МПК во всем мире.

Все члены СТК назначаются Правлением МПК; их членство подлежит ежегодной ратификации.

3.2. Процесс назначения

3.2.1. Правление МПК должно обеспечить разработку процесса назначения и оценку квалификации кандидатов на основе предварительно подготовленных должностных инструкций членов СТК.

3.2.2. Членам МПК, активно и регулярно занимающимся соответствующим видом спорта МПК, предлагается выдвинуть кандидатов в члены СТК для рассмотрения Правлением МПК.

3.2.3. Правление МПК сначала назначает Председателя соответствующего СТК, а затем рассматривает остальные кандидатуры членов комитета в соответствии с рекомендациями Председателя соответствующего комитета по предложениям, полученным по каждой позиции.

3.3. Срок полномочий

Срок полномочий членов СТК, как правило, составляет четыре (4) года и соответствует сроку полномочий членов Правления МПК. Члены СТК могут быть вновь назначены на следующий срок; количество сроков, на которое члены могут быть повторно назначены в СТК, не ограничено.

3.4. Вакансии

Вакансии в СТК, возникающие в результате отставки, смерти членов или по любой другой причине, должны заполняться посредством назначения Правлением МПК после представления кандидатуры Председателем соответствующего СТК.

3.5. Замещающие лица

Назначение лиц, замещающих членов СТК, не допускается.

6. Прекращение членства

6.1. Членство в СТК может быть прекращено Правлением МПК после ежегодного пересмотра назначений и/или при получении рекомендации большинства в 2/3 членов соответствующего СТК в связи с невыполнением членом своих обязанностей или другими серьезными нарушениями правил и постановлений МПК.

6.2. Любой член СТК в любое время может подать в отставку по личным причинам при условии уведомления об этом решении Президента МПК в письменной форме.

8. Передача руководства

8.1. Правление МПК имеет полномочия утверждать передачу руководства видами спорта МПК Международной спортивной федерации, признанной Международным олимпийским комитетом, или независимой спортивной федерации.

Глава 2.9

Регламент МПК по правам интеллектуальной собственности*

1. Право собственности

МПК является исключительным владельцем следующих прав интеллектуальной собственности:

1.1. Паралимпийские игры (летние и зимние)

МПК является исключительным собственником Паралимпийских игр и владеет всеми относящимися к ним правами и данными и, в частности и без ограничений, всеми правами, связанными с их организацией, использованием, трансляцией, записью, представлением, воспроизводством, распространением и доступом к ним в любой форме и с помощью любых средств и методов, которые существуют в настоящее время или будут разработаны в будущем. МПК определяет условия доступа к данным, относящимся к Паралимпийским играм, соревнованиям и выступлениям на Паралимпийских играх, а также условия использования этих данных.

1.2. Паралимпийская собственность

Кроме того, Паралимпийский символ, флаг, девиз, гимн, обозначения (включая, среди прочего, слова «Паралимпийские игры» и «Игры Паралимпиады»), знаки, эмблемы, огонь и факелы, как определено ниже, также совместно и по отдельности именуется Паралимпийской собственностью. Все

* Права интеллектуальной собственности – это исключительные права владения продуктами интеллектуальной и творческой деятельности, которые могут быть защищены патентом, товарным знаком, авторским правом, торговым или другим правом, и их использования. Объекты интеллектуальной собственности включают изобретения, литературные и художественные произведения и используемые символы, наименования, изображения и дизайн.

права на всю и любую Паралимпийскую собственность, а также права на ее использование, принадлежат исключительно МПК, включая, среди прочего, права на ее использование для получения прибыли, в коммерческих или рекламных целях. МПК может лицензировать все свои права или их часть на условиях, установленных Правлением МПК.

Паралимпийский символ

Три полусферы (Agitos, что на латинском языке значит «я двигаюсь»), расположенные вокруг центральной точки, символизируют движение, подчеркивая роль МПК в организации встречи спортсменов со всех уголков мира для соревнования. Этот символ также подчеркивает, что своими достижениями, всегда идя вперед и никогда не сдаваясь, спортсмены-паралимпийцы постоянно вдохновляют и восхищают мир. Новый Паралимпийский символ состоит из трех элементов красного, синего и зеленого цветов – трех цветов, которые наиболее широко представлены в национальных флагах стран мира. Для получения более подробной информации см. *Руководство по графическим стандартам МПК*.

Паралимпийский флаг

На Паралимпийском флаге изображен главный Паралимпийский символ, расположенный в центре флага на белом фоне. Паралимпийский флаг может использоваться только на официальных мероприятиях, санкционированных МПК. Для получения дополнительной информации см. *Руководство по графическим стандартам МПК*.

Паралимпийский девиз

Этот девиз лаконично и ярко передает сущность Видения Паралимпийского движения – предоставлять спортсменам-паралимпийцам любого уровня и происхождения возможности для того, чтобы вдохновлять и восхищать мир через спорт. Поэтому «Дух в движении» выражает вдохновляющий характер Паралимпийского движения и высшие достижения паралимпийских спортсменов. Он также символизирует сильную волю каждого паралимпийца. Слово «дух» подразумевает, что МПК не ограничивается лишь организацией спорта высших достижений – наше Движение несет в себе важное послание. С другой стороны, слово «движение» подразумевает, что МПК является постоянно развивающейся организацией.

Паралимпийский гимн

Паралимпийским гимн – «Hymn de l’Avenir» или «Гимн будущего» – это музыкальное оркестровое произведение, написанное французом Тьерри Дарни в 1996 году. Он был утвержден Исполкомом МПК в марте 1996 года.

Паралимпийская эмблема

Паралимпийская эмблема представляет собой единый графический объект, связывающий три символа Agitos с другим отличительным элементом. Для получения дополнительной информации см. *Руководство по графическим стандартам МПК*.

Паралимпийский огонь, Паралимпийский факел

Паралимпийский огонь – это огонь, который зажигается под эгидой МПК. Ответственность за доставку огня на церемонию открытия Паралимпийских игр несет Паралимпийский организационный комитет (ПОК). Все мероприятия по эстафете факела и любому использованию Паралимпийского огня должны проводиться в строгом соответствии с Техническим руководством по протоколу и Протоколом МПК. Паралимпийский факел – это переносной факел или его модель, утвержденные Правлением МПК и предназначенные для поддержания Паралимпийского огня.

Паралимпийские знаки

Паралимпийский знак – это любое визуальное или звуковое представление какой-либо ассоциации или связи с Паралимпийскими играми, Паралимпийским движением или его составной частью.

2. Правовая защита

МПК может предпринимать все необходимые действия для получения правовой защиты своих прав на Паралимпийские игры и любую Паралимпийскую собственность как на национальном, так и на международном уровне.

Каждый Национальный Паралимпийский комитет (НПК), Региональная организация и ПОК несут ответственность перед МПК за соблюдение прав на вышеуказанную Паралимпийскую собственность в своей стране, на своей территории или в своем регионе, а также за ее надлежащее использование, как описывается ниже. НПК, Региональная организация и ПОК должны предпринять меры для запрета использования Паралимпийской собственности, противоречащего ее определению и порядку использования. НПК, Региональная организация и ПОК также могут после проведения консультаций с МПК приложить усилия для получения защиты Паралимпийской собственности в пользу МПК.

Там, где национальное или международное законодательство, регистрация товарного знака или иной правовой инструмент предоставляет правовую защиту Паралимпийской символики или любой другой Паралимпийской собственности Национальному Паралимпийскому комитету, Региональной организации или ПОК, НПК, Региональная организация или ПОК могут воспользоваться только вытекающими из этого правами в соответствии со Сводом правил МПК и инструкциями, полученными от МПК.

НПК, Региональная организация или ПОК могут в любое время обратиться в МПК за содействием в получении правовой защиты любой Паралимпийской собственности и в урегулировании разногласий с третьими сторонами, которые могут возникнуть по указанным вопросам.

3. Порядок использования Паралимпийской собственности МПК или третьими сторонами, уполномоченными МПК или получившими лицензию МПК

МПК может создать одну или несколько Паралимпийских эмблем, которые он вправе использовать по своему усмотрению.

Паралимпийский символ, Паралимпийские эмблемы и любая другая Паралимпийская собственность МПК могут использоваться МПК или уполномоченным им лицом в стране НПК при соблюдении следующих условий:

а) при заключении всех соглашений о спонсорской поддержке и поставках и осуществлении всех других маркетинговых инициатив, кроме упомянутых ниже в параграфе (б), такое использование не должно наносить серьезного ущерба интересам соответствующего НПК; решение принимается МПК после проведения консультаций с данным НПК в соответствии с Международной маркетинговой программой (ММП);

б) при заключении всех лицензионных соглашений НПК должен получить половину всего чистого дохода от такого использования за вычетом всех связанных с этим налогов и наличных издержек. НПК должен быть заранее проинформирован о любом таком использовании.

МПК по своему единоличному усмотрению вправе уполномочить вещательные компании, освещающие Паралимпийские игры, на использова-

ние Паралимпийского символа, Паралимпийских эмблем МПК или иной Паралимпийской собственности МПК и ПОК для поддержки трансляции Паралимпийских игр. Вышеизложенные положения параграфов (а) и (б) в отношении таких полномочий не применяются.

3.1. Использование Паралимпийского символа, флага, девиза и гимна

Как указано выше в настоящем Регламенте, МПК вправе использовать Паралимпийский символ, флаг, девиз и гимн по своему усмотрению.

НПК, ПОК и Региональные организации вправе использовать Паралимпийский символ, флаг, девиз и гимн только в рамках своей некоммерческой и институциональной деятельности при условии, что такое использование будет способствовать развитию Паралимпийского движения и не нанесет ущерба его достоинству, а также при условии получения НПК, ПОК и Региональной организацией предварительного одобрения МПК. Для получения дополнительной информации см. *Руководство по графическим стандартам МПК*.

3.2. Использование слова «Паралимпийский»

а) Использование НПК, Региональной организацией и ПОК слова «Паралимпийский» должно способствовать развитию Паралимпийского движения и не наносить ущерба его достоинству; создание любой ассоциации между словом «Паралимпийский» и товарами или услугами запрещено, если такая ассоциация несовместима с основополагающими принципами Паралимпийского движения или ролью МПК, установленными Конституцией МПК.

б) НПК, ПОК и Региональные организации могут включить слово «Паралимпийский» в свое конституционное название и наименование при условии одобрения МПК.

в) Любое использование слова «Паралимпийский», особенно в рекламных, коммерческих целях или для получения прибыли, не должно быть родовым и производить впечатление, что оно носит универсальный или международный характер. Его использование должно осуществляться таким образом, чтобы оно четко идентифицировалось как связанное с соответствующим НПК, Региональной организацией или ПОК.

г) Любой организации, желающей использовать слово «Паралимпийский», следует обратиться к Руководству МПК по использованию Паралимпийской терминологии для получения информации о надлежащем использовании этого слова.

3.3. Создание Паралимпийской эмблемы НПК, Региональной организацией или ПОК

а) Паралимпийская эмблема – это составной графический объект, связывающий три символа Agitos с другим отличительным элементом. Паралимпийская эмблема должна быть создана НПК, Региональной организацией и ПОК и утверждена МПК до ее использования.

б) Три полусферы, содержащиеся в такой эмблеме, должны быть изображены полностью и не подлежат изменению каким-либо образом.

в) Отличительный элемент эмблемы не должен содержать девизов, обозначений или других общих выражений, которые производят впечатление универсальных или международных по своему характеру.

г) МПК может одобрить проект Паралимпийской эмблемы по собственному усмотрению и если он сочтет, что данная эмблема отличается от других Паралимпийских эмблем.

д) Любая Паралимпийская эмблема, включающая три символа Agitos, которая была одобрена МПК до вступления в силу вышеизложенных положений, остается действительной.

3.3.1. В дополнение к вышеизложенному, Паралимпийская эмблема НПК должна соответствовать следующим условиям:

а) Площадь, занимаемая тремя символами Agitos, которые содержатся в эмблеме НПК, должна составлять одну треть от общей площади эмблемы.

б) Эмблема должна быть разработана таким образом, чтобы она четко идентифицировалась как связанная со страной или с территорией соответствующего НПК.

в) Отличительный элемент эмблемы не может ограничиваться лишь названием или сокращенным названием страны соответствующего НПК.

г) Отличительный элемент эмблемы не должен содержать ссылку на Паралимпийские игры или на определенную дату или мероприятие и таким образом быть ограниченным во времени.

д) Для получения более подробной информации см. *Руководство по графическим стандартам МПК*.

3.3.2. В дополнение к положениям, изложенным выше в разделе 3.3, Паралимпийская эмблема Региональных организаций должна отвечать следующим условиям:

а) Эмблема должна состоять из трех символов Agitos, сопровождаемых названием «Паралимпийский комитет (Регион)» в качестве отличительного элемента.

б) Отличительный элемент эмблемы не должен содержать ссылку на Паралимпийские игры или на определенную дату или мероприятие и таким образом быть ограниченным во времени.

в) Для получения более подробной информации см. *Руководство по графическим стандартам МПК*.

3.3.3. В дополнение к положениям, изложенным выше в разделе 3.3, Паралимпийская эмблема ПОК должна отвечать следующим условиям:

а) Площадь, занимаемая тремя символами Agitos, которые содержатся в эмблеме ПОК, должна составлять одну треть от общей площади эмблемы.

б) Эмблема должна быть разработана таким образом, чтобы она четко идентифицировалась как связанная с Паралимпийскими играми, организованными соответствующим ПОК.

в) Отличительный элемент эмблемы не должен ограничиваться лишь названием или сокращенным названием страны соответствующего ПОК.

Для получения более подробной информации см. *Руководство по графическим стандартам МПК*.

3.4. Правовая защита Паралимпийских эмблем

а) Где и когда это представляется возможным, Паралимпийская эмблема НПК должна допускать возможность регистрации Национальным Паралимпийским комитетом, то есть получения им правовой защиты, в своей стране. НПК должен осуществить регистрацию в течение шести месяцев после утверждения эмблемы Международным Паралимпийским комитетом и предоставить МПК свидетельство о регистрации.

г) Утверждение МПК любой Паралимпийской эмблемы может быть аннулировано, если НПК, Региональная организация или ПОК не предпринимают необходимых действий для защиты соответствующей Паралимпийской эмблемы и не информируют МПК о такой защите.

3.5. Использование Паралимпийской эмблемы

Любое использование Паралимпийской эмблемы должно способствовать развитию Паралимпийского движения и не наносить ущерба его достоинству; создание любой ассоциации между Паралимпийской эмблемой и товарами или услугами запрещено, если такая ассоциация несовместима с фун-

даментальными принципами Паралимпийского движения или ролью МПК, установленными Конституцией МПК.

По запросу МПК любой НПК, Региональная организация или ПОК должны предоставить копию любого контракта, в котором они являются стороной, связанного с использованием какой-либо Паралимпийской собственности.

3.5.1. Некоммерческая деятельность и институциональные цели

НПК, Региональная организация или ПОК должны использовать свою Паралимпийскую эмблему, утвержденную МПК, в любой некоммерческой и институциональной деятельности, связанной с пропагандой Паралимпийского спорта и развитием Видения и Миссии МПК.

3.5.2. Рекламные, коммерческие цели или цель получения прибыли

а) Использование Паралимпийской эмблемы НПК в рекламных, коммерческих целях или для получения прибыли должно осуществляться при соблюдении перечисленных ниже условий:

- Во всех случаях срок действия любого контракта, заключенного НПК для любых подобных целей, не должен выходить за 31 декабря года ближайших Паралимпийских летних игр без предварительного письменного одобрения МПК.

- Любой НПК, желающий использовать свою Паралимпийскую эмблему для подобных целей, самостоятельно или через третьи лица, должен соблюдать положения настоящего Регламента и обеспечить их соблюдение третьими лицами.

- Использование Паралимпийской эмблемы любого НПК правомерно только в пределах страны или территории данного НПК.

- Эмблема НПК, а также любые другие символы, эмблемы, знаки или обозначения НПК, относящиеся к Паралимпийскому движению, не могут быть использованы в рекламных, коммерческих целях или для получения прибыли в стране или на территории другого НПК без предварительного письменного одобрения последнего.

3.6. Использование символа Tae Geuks

С 31 декабря 2006 года любое использование символа Tae Geuks должно быть прекращено. В виде исключения исторические эмблемы Паралимпийских игр, включающие символ Tae Geuks, остаются в силе.

4. Филателия

МПК поощряет использование во взаимодействии с НПК соответствующих стран Паралимпийского символа на почтовых марках, выпускаемых совместно с МПК компетентными национальными органами, при соблюдении условий, установленных МПК.

5. Художественные и интеллектуальные произведения

ПОК и НПК города и страны-организатора должны обеспечить, чтобы процедура назначения МПК владельцем авторского права на любые художественные и интеллектуальные произведения, созданные в связи с Паралимпийскими играми, была осуществлена в порядке, удовлетворяющем МПК.

1.5

Паралимпийские игры*

Свод правил МПК (*извлечение*)

1. ОПРЕДЕЛЕНИЯ И ОБЩИЕ ПОЛОЖЕНИЯ ПО ОРГАНИЗАЦИИ ПАРАЛИМПИЙСКИХ ИГР

1.1. Определение Паралимпийских игр и их положение в рамках Паралимпийского движения

Паралимпийские игры – это кульминационный момент четырехлетнего спортивного цикла для Паралимпийских спортсменов и участников Паралимпийского движения. Паралимпийские игры являются конечной целью, к которой ведут национальные, региональные и мировые чемпионаты и другие соревнования.

В соответствии с Видением МПК – «создавать для паралимпийцев все условия, позволяющие им достичь спортивного мастерства, вдохновлять и восхищать мир», ключевыми задачами Паралимпийских игр являются следующие:

- предоставить спортсменам-паралимпийцам возможности для достижения наилучших результатов на этих соревнованиях высшего уровня, обеспечив надлежащие условия и услуги в устойчивой, надежной среде;
- обеспечить зрелищность, самобытность и возможности для развития, наглядно демонстрирующие дух и ценности Паралимпийского движения;
- действовать в качестве катализатора, стимулирующего общественное развитие и обеспечивающего положительный долговременный эффект для страны-организатора и всего мира.

1.2. Право собственности на Паралимпийские игры и полномочия МПК

Миссия Международного Паралимпийского комитета (МПК) состоит том, чтобы гарантировать проведение успешных Паралимпийских игр и осуществлять контроль за их организацией.

МПК является высшим органом Паралимпийских игр. Все права и объемы собственности, прямо или косвенно относящиеся к Паралимпийским играм, принадлежат МПК.

1.3. Период Паралимпийских игр

Паралимпийские игры проводятся каждые четыре (4) года сразу после соответствующих Олимпийских игр.

Зимние Паралимпийские игры проводятся каждые четыре (4) года сразу после соответствующих зимних Олимпийских игр.

Продолжительность периода перехода от Олимпийских игр к Паралимпийским должна устанавливаться таким образом, чтобы обеспечить:

- сохранение импульса и праздничной атмосферы Игр;
- достаточное время для внесения необходимых изменений, обеспечивающих восстановление готовности места проведения Игр.

Основываясь на этих принципах, даты проведения Паралимпийских игр изначально предлагаются как часть заявки потенциального города организатора. Окончательные даты подлежат утверждению Правлением МПК.

* Раздел «Паралимпийские игры» является частью Свода правил МПК.

Продолжительность Паралимпийских игр должна соответствовать требованиям, установленным Спортивной программой Паралимпийских игр, но в любом случае не может составлять менее двенадцати (12) и более сорока (40) дней.

Продолжительность Паралимпийских зимних игр должна соответствовать требованиям, установленным Спортивной программой Паралимпийских игр, но в любом случае не может составлять менее девяти (9) и более двенадцати (12) дней.

Паралимпийские игры должны проводиться достойно, в качестве независимого события, и не должны быть связаны или проходить вместе с другими международными или национальными спортивными мероприятиями для инвалидов. Никакие другие международные мероприятия для инвалидов не могут быть запланированы одновременно с Паралимпийскими играми, а также в течение трех месяцев до и после их проведения.

1.4. Место проведения и спортивные объекты

Паралимпийские игры проводятся в том же городе и в тот же год, что и Олимпийские игры.

Паралимпийские соревнования в принципе проводятся на тех же спортивных объектах, на которых проходили соревнования Олимпийских игр. Любые отступления от этого принципа должны быть утверждены МПК.

1.5. Официальные языки

Официальными языками Паралимпийских игр являются английский язык и язык(и) города и/или страны-организатора. При этом также необходимо обеспечить необходимый письменный и устный перевод с/на другие языки.

1.6. Сотрудничество между МПК и МОК в связи с Играми

Международный Олимпийский комитет (МОК) и МПК разделяют мнение о том, что все люди имеют равные права на физическое и интеллектуальное развитие и что тесное сотрудничество между обеими организациями является взаимовыгодным для поддержки их стратегических целей и концепций.

Основываясь на этой общей философии, МПК может заключить с МОК соглашение об организации Паралимпийских игр в том же городе сразу после проведения соответствующих Олимпийских игр.

Тем не менее МОК и МПК несут единоличную ответственность за Олимпийские и Паралимпийские игры соответственно, с четко выраженными отличительными особенностями этих событий.

1.7. Процесс выбора города-организатора – элементы Паралимпийских игр

При условии поддержания постоянного взаимодействия между МПК и МОК, город, выбранный для проведения Олимпийских игр, автоматически выбирается городом-организатором Паралимпийских игр согласно правилам, изложенным выше.

В этой связи в процессе выбора города-организатора учитываются потребности Паралимпийских игр. Города, подавшие заявку на проведение Олимпийских и Паралимпийских игр, должны продемонстрировать, что они полностью учли все, что необходимо для успешного проведения как Олимпийских, так и Паралимпийских игр.

Участие МПК в процессе выбора города-организатора заключается в следующем:

- Участие представителей МПК в Оценочной комиссии МОК для оценки городов-кандидатов.
- Включение ссылок и тем Паралимпийских игр в анкеты и заявочную документацию.
- Обеспечение обратной связи и поддержки МОК со стороны администрации МПК в целях анализа и оценки Паралимпийских компонентов заявки.
- Взаимодействие с властями городов-кандидатов в соответствии с процессами и положениями, установленными МОК.

2. ОБЩИЕ ПРАВИЛА И ПРИНЦИПЫ УЧАСТИЯ В ПАРАЛИМПИЙСКИХ ИГРАХ

2.1. Соблюдение Кодекса допуска

Для того чтобы быть допущенным к участию в Паралимпийских играх, лицо должно соответствовать, подчиняться и следовать правилам МПК. Каждый участник соревнований и каждое официальное лицо команды и Игр обязаны подчиняться и следовать правилам и положениям, изложенным в Кодексе допуска МПК, а также завизировать Форму допуска МПК.

Все участники соревнований, тренеры, инструкторы или другие официальные лица команд должны соблюдать все положения Кодекса допуска МПК и, в том числе, но не ограничиваясь указанным:

- Уважать правила честной игры и отказа от насилия и вести себя соответствующим образом.
- Уважать и соблюдать все процедуры и правила политики, изложенные в Классификационном кодексе МПК и Антидопинговом кодексе МПК, а также сотрудничать с уполномоченными должностными лицами в этих вопросах.
- Воздерживаться от рекламы своей личности, имени, изображения или спортивных достижений во время Паралимпийских игр.
- Не принимать плату или другие материальные блага и вознаграждение за участие в Паралимпийских играх.
- Не допускать коммерческого использования своего изображения, имени и/или достижений без предварительного одобрения МПК.
- Соблюдать правила и положения, касающиеся одежды и оборудования.
- Признавать высшие полномочия соответствующей МПСФ и МПК в отношении технических вопросов.
- Признавать обязательные решения Спортивного арбитражного суда по вопросам, не относящимся к спортивно-техническим правилам.

2.2. Дискриминация и пропаганда

Дискриминация по отношению к лицам или странам по политическим, религиозным, экономическим, расовым, половым признакам, а также по признакам, связанным с инвалидностью, сексуальной ориентацией и на других основаниях, не допускается. Ведение любой формы политической, религиозной или расовой пропаганды в любых местах проведения Паралимпийских игр или других местах, связанных с Паралимпийскими играми, запрещается.

Участники должны действовать и вести себя соответствующим образом. Органам и властям, участвующим в организации Паралимпийских игр, рекомендуется принять политику и правила, предотвращающие дискриминацию, включая дисциплинарные меры.

2.3. Национальная принадлежность участников

Для того чтобы представлять Национальный Паралимпийский комитет (НПК), участник Паралимпийских игр должен соблюдать условия и требования политики в отношении национальной принадлежности спортсменов, изложенные в Своде правил МПК.

2.4. Антидопинговый кодекс

Соблюдение Всемирного антидопингового кодекса и Антидопингового кодекса МПК является обязательным для всего Паралимпийского движения.

Только виды спорта, в которых признается и применяется Всемирный антидопинговый кодекс и Антидопинговый кодекс МПК, могут быть включены в программу Паралимпийских игр и оставаться в ней.

2.5. Классификационный кодекс

Соответствие Классификационному кодексу обязательно для всех участников Паралимпийских игр. Заявление на аккредитацию в качестве члена делегации НПК означает, что лицо, подавшее заявление, соглашается соблюдать положения Классификационного кодекса МПК.

2.6. Коммерческая реклама

Спортсмены, официальные лица команд и другие лица, участвующие в Паралимпийских играх, обязаны воздерживаться от коммерческой деятельности, отрицательно влияющей на имидж Паралимпийских игр или Паралимпийского движения.

Размещение спонсорских логотипов на одежде лиц и спортсменов не допускается, за исключением ограниченного обозначения товарного знака одежды, размер и формат которого должен соответствовать правилам МПК по внешнему оформлению и указаниям производителя по использованию идентификационных обозначений.

2.7. Дисциплинарные меры

Дисциплинарные меры могут быть приняты в отношении спортсмена или члена команды, который:

- нарушает дух честной игры;
- открыто оскорбляет членов управления или комитета МПК, должностных лиц, судей или членов ОЖОИ во время исполнения ими служебных обязанностей;
- дискредитирует своим поведением МПК или организаторов;
- действует или ведет себя таким образом, который Комитет МПК по этике считает неэтичным.

МПК имеет единоличное право определять порядок применения любых дисциплинарных мер или наказаний в связи с Паралимпийскими играми, а также соответствующие процедуры и правила подачи апелляций. Эти процессы и дисциплинарные меры оговариваются в соответствующей документации, разрабатываемой МПК для каждых Паралимпийских игр.

2.8. Разрешение споров

Все споры, связанные со спортивно-техническими правилами, такие как правила соревнований, игры и классификации, относятся к сфере компетенции соответствующих МПСФ и МПК и должны разрешаться МПК, чье решение по этим вопросам является окончательным и осуществимым в принудительном порядке.

Любые другие споры, возникающие по поводу Паралимпийских игр или в связи с ними, должны передаваться исключительно в Спортивный арбитражный суд (КАС) в соответствии с Кодексом спортивного арбитража.

Подавая заявку на аккредитацию, все спортсмены и официальные лица команд, входящие в делегации НПК, которые принимают участие в Паралимпийских играх, соглашаются с назначением указанных выше арбитражных органов.

3. ОБЯЗАННОСТИ ЗАИНТЕРЕСОВАННЫХ СТОРОН

3.1. Обязанности города-организатора и Организационного комитета (ОКОИ) по организации Паралимпийских игр

3.1.1. Определение, правовой статус и название ОКОИ

Основываясь на положениях параграфов 1.6 и 1.7, ответственность за организацию Олимпийских и Паралимпийских игр несет одна организация.

Эта двойная ответственность также должна быть отражена в официальном названии этой организации: «Организационный комитет (Олимпийских и Паралимпийских) Игр», далее – «ОКОИ».

3.1.2. Общая роль ОКОИ

ОКОИ принимает на себя ответственность за организацию Паралимпийских игр наряду с МПК. ОКОИ обеспечивает выполнение всех установленных для Паралимпийских игр требований, включая, среди прочего, требования к планированию, организации и/или проведению Паралимпийских игр и обеспечению необходимых ресурсов и услуг в соответствии со Сводом правил МПК и сопутствующими руководствами.

ОКОИ должен продвигать спортивные заслуги спортсменов, а также ценности Паралимпийского движения, включая их социальные, образовательные, эстетические и моральные аспекты.

3.1.3. Контракт с городом-организатором

После выбора города-организатора Олимпийских и Паралимпийских игр МОК подписывает письменный контракт с городом-организатором и Национальным Олимпийским комитетом этой страны (далее – «Контракт с городом-организатором»), в котором подробно оговариваются возложенные на них обязанности. Заключение Контракта приводит к образованию ОКОИ, который принимает на себя все изложенные в нем обязанности.

Контракт с городом-организатором гласит, что Паралимпийские игры должны быть организованы в соответствии с положениями и требованиями, установленными МПК. Эти положения и требования содержатся в Своде правил МПК, Технических руководствах по Паралимпийским играм и технических руководствах, на которые приводятся ссылки в Контракте с городом-организатором. Эти требования охватывают различные темы и функции, относящиеся к Играм, и являются юридически обязательными для ОКОИ.

3.1.4. Представительство Паралимпийского движения

Власти города-организатора и Заявочный комитет должны начать сотрудничество с местным НПК уже на стадии подачи заявки с тем, чтобы гарантировать, что Паралимпийские аспекты будут должным образом представлены в заявочной документации.

После избрания города-организатора в состав членов Исполкома или другого соответствующего органа ОКОИ, принимающего основные решения, должны быть включены представители Паралимпийского движения. В их состав должен входить Президент и/или Генеральный секретарь НПК

страны-организатора. Также следует рассмотреть другие возможности для представительства.

3.1.5. Законодательство, связанное с Играми

Все специальное законодательство, принимаемое в городе и/или стране-организаторе по случаю проведения Олимпийских и Паралимпийских игр, должно включать Паралимпийские игры на равных основаниях.

Кроме того, должно быть принято отдельное законодательство, относящееся к Паралимпийским играм, упомянутое в заявочной документации.

3.1.6. Обязательство по соблюдению требований к организации Паралимпийских игр

ОКОИ должен обеспечить выполнение всех оговоренных для Паралимпийских игр требований, включая те, которые относятся к переходному периоду между Олимпийскими и Паралимпийскими играми. Эти обязательства и требования подробно указаны в ряде Технических руководств, опубликованных МОК и МПК и обновляемых каждые два года после каждых Игр.

Техническое руководство по Паралимпийским играм основано на принципах, изложенных в Своде правил МПК; в нем определяются технические обязанности ОКОИ и города-организатора, даются основные руководящие указания и содержатся положения, оказывающие влияние на потенциальные соглашения между МПК и МОК, связанные с организацией Игр.

Технические руководства по различным функциям и вопросам, относящимся к Играм, в основном являются публикациями МОК, объединяющими информацию о Паралимпийских играх. Эти публикации поясняют и конкретизируют обязанности, изложенные в Техническом руководстве по Паралимпийским играм, уделяя основное внимание спецификациям, проверенной практике и подробным требованиям, относящимся к функциональным областям. Кроме того, могут существовать руководства, специально созданные для Паралимпийских игр, в которых освещаются темы, конкретно относящиеся к Паралимпийским играм (например, классификация), или другие области, которые, как правило, согласовываются с МОК.

Все Технические руководства считаются приложениями к Контракту с городом-организатором и поэтому представляют собой юридические обязательные для ОКОИ документы по организации Паралимпийских игр.

В случае если после подписания Контракта с соответствующим городом-организатором в Техническое руководство по Паралимпийским играм или другие Технические руководства будут внесены какие-либо изменения и ОКОИ докажет, что такие изменения окажут существенное неблагоприятное воздействие на финансовые или другие права или обязанности ОКОИ, МПК должен провести переговоры в духе доброй воли с заинтересованной стороной (сторонами) для взаимоприемлемого решения вопросов, связанных с такими неблагоприятными последствиями.

3.1.7. Финансовые обязательства города-организатора и ОКОИ

Правительственные источники (местные, региональные и центральные) должны гарантировать выделение бюджета на Паралимпийские игры в объеме, указанном в заявочных документах. Это должно быть гарантировано на этапе рассмотрения кандидатур.

Основываясь на обязательствах, принятых на этапе рассмотрения кандидатур и отраженных в Контракте с городом-организатором для каждых Паралимпийских игр, ОКОИ должен уплатить МПК единовременно выплачиваемую сумму средств за права трансляции и продажи билетов во всем мире,

а также за рекламные права в стране-организаторе. Эта выплата зависит от заключения между Национальным Паралимпийским комитетом (НПК) страны-организатора («НПК страны-организатора») и ОКОИ Соглашения о совместной Паралимпийской маркетинговой программе, как это оговорено в процедуре выдвижения кандидатур.

Непроведение Паралимпийских игр в течение года, в котором они должны быть проведены, влечет за собой аннулирование прав города-организатора без ущерба для других прав МОК.

Определенная часть дополнительной прибыли, полученной ОКОИ в результате проведения Игр, должна быть направлена на развитие Паралимпийского движения. Часть этой суммы должна быть использована для развития паралимпийского спорта в стране-организаторе под надзором МПК. Оставшаяся часть должна быть использована для развития Паралимпийского движения во всем мире под надзором МПК.

МПК не несет финансовой ответственности любого рода в отношении организации и проведения Паралимпийских игр.

3.1.8. Интегрированная организационная структура

Как указано выше, Организационный комитет Паралимпийских игр должен быть интегрирован с соответствующим ОКОИ. Эта интеграция относится ко всем уровням организации, включая руководящие и исполнительные структуры. ОКОИ после проведения консультаций с МПК должен принять соответствующие решения о потребностях ОКОИ в различных отделах и сотрудниках, специализирующихся на определенных вопросах Олимпийских или Паралимпийских игр.

В ОКОИ должен быть создан Паралимпийский департамент или отдел для руководства и надзора за планированием и подготовкой Паралимпийских игр. Этот отдел принимает на себя функции обеспечения качества и соблюдения требований МПК, а также дает рекомендации по выдаче внутренних санкций, связанных с Паралимпийскими играми, в рамках ОКОИ.

3.1.9. Выбор и утверждение спортивных объектов

Все спортивные соревнования на Паралимпийских играх, а также церемонии открытия и закрытия, должны проводиться в городе-организаторе, если Правление МПК не санкционирует организацию определенных спортивных мероприятий в других городах, на других площадках и других спортивных объектах, имеющих в той же стране.

Исходное размещение Паралимпийских объектов должно быть включено в заявочную документацию. После своего формирования ОКОИ подает МПК предложение по местонахождению Паралимпийских объектов, основываясь на данных заявочной книги и положениях Технического руководства по стандартам проектирования Олимпийских объектов. Объекты для проведения соревнований, несоревновательные объекты и места проведения спортивных или других мероприятий должны быть утверждены Правлением МПК.

Если по географическим или топографическим причинам определенные виды соревнований или соревнования по определенным дисциплинам не могут быть проведены в стране-организаторе Паралимпийских зимних игр, МПК может в виде исключения разрешить провести эти соревнования в стране, имеющей общие границы со страной-организатором. Такое исключение допустимо, только если МОК было предварительно дано такое разрешение для соответствующего олимпийского вида спорта и/или дисциплины (дисциплин).

Любые изменения в местонахождении спортивных объектов после подачи первоначального предложения должны быть одобрены МПК.

3.1.10. Паралимпийские игры и устойчивое развитие

Город-организатор должен стремиться совместить планирование и организацию Паралимпийских игр с долгосрочными целями развития города и страны еще на заявочной стадии. Необходимо разработать четкую стратегию по достижению этих целей и отразить ее в заявочных документах.

На ОКОИ и администрации города-организатора лежит обязанность по осуществлению планирования для достижения вышеупомянутых целей. Необходимо иметь четкий рабочий план, описывающий вклад, который должны внести Паралимпийских игры в выполнение задач, связанных с этими целями.

3.2. Обязанности МПК

3.2.1. Общая роль

МПК в качестве собственника Паралимпийских игр контролирует и координирует организацию Паралимпийских игр в целях обеспечения максимального успеха Игр и удовлетворения всех их участников.

Кроме того, МПК обеспечивает защиту и целостность Паралимпийских игр как конечной собственности Паралимпийского движения, а также соответствие организации Паралимпийских игр требованиям и назначению их содержания и процессов.

3.2.2. Координация и мониторинг Игр

МПК также способствует осуществлению взаимодействия и поддержанию связи между всеми сторонами, участвующим в организации Игр, и при необходимости помогает координировать их действия. Одновременно МПК обеспечивает соблюдение всех своих правил и указаний и тесно сотрудничает в осуществлении мониторинга и организации Игр с ОКОИ, МОК и другими участниками.

Сюда входит, без ограничения, мониторинг хода подготовки и соблюдения требований, рассмотрение и изучение основных аспектов организации Паралимпийских игр, а также поддержание связи между ОКОИ и другими ключевыми группами, участвующими в Паралимпийских играх.

В связи с этим МПК должен установить постоянное сотрудничество с ОКОИ, включающее проведение периодических проверок проектов, организацию рабочих групп и использование прочих средств.

МПК должен быть представлен в Координационной комиссии МОК, работу которой по мере необходимости также могут поддерживать рабочие группы и члены руководства МПК.

3.2.3. Поддержка и передача знаний

МПК обеспечивает поддержку в форме технических знаний, опыта, консультаций и руководства, включая передачу знаний ОКОИ. Это осуществляется с использованием интерактивных практикумов, программ наблюдателей, информации, связанной с Играми, и других имеющихся ресурсов.

3.2.4. Отмена или лишение права проведения Игр

В случае отмены Олимпийских игр или лишения права на их проведение МПК уполномочен аннулировать проведение Паралимпийских игр в соответствующем городе-организаторе без ущерба для права МПК на получение компенсации причиненного ему за счет этого ущерба.

В этом случае НПК страны-организатора, ОКОИ, город-организатор, страна города-организатора и их все правительственные или другие органы

власти или любая другая сторона на уровне города, местности, штата, провинции, на другом региональном или национальном уровне не имеют права требования к МПК о выплате компенсации в любой форме.

3.3. Обязанности участвующих НПК

3.3.1. Общая роль

Национальный Паралимпийский комитет (НПК) – это организация, признанная МПК единственным представителем в МПК спортсменов-инвалидов в данной стране или на данной территории и признанная таковым соответствующим Национальным советом по спорту или аналогичным высшим спортивным органом страны. НПК берет на себя обязательство координировать представительство страны на Паралимпийских играх.

3.3.2. Представитель и заявки делегации

НПК несет ответственность за подачу заявок на участие спортсменов в соревнованиях на Паралимпийских играх и назначение официальных лиц команд в составе делегации НПК в соответствии с положениями Свода правил МПК и общими правилами МПК относительно права участия, относящимися к каждому конкретным Паралимпийским играм.

НПК могут подавать заявки на участие в Паралимпийских играх только на спортсменов, квалифицированных должным образом и адекватно подготовленных для участия в международных соревнованиях высокого уровня.

НПК обязаны проверять правильность заявок, предлагаемых другими органами, такими как национальные органы, руководящие спортом, и обеспечить, чтобы ни один спортсмен не был исключен по расовым, религиозным или политическим мотивам или вследствие любой другой формы дискриминации.

НПК должны обеспечить, чтобы спортсмены, заявленные для участия в Паралимпийских играх, были классифицированы на международном уровне соответствующей классификационной коллегией в соответствии с правилами данного вида спорта.

3.3.3. Информационное обеспечение

НПК несут ответственность за уведомление членов своей делегации об объявленных ОКОИ и МПК правилах и положениях, применимых к Паралимпийским играм.

НПК несут ответственность за предоставление адекватной и надежной информации в отношении их участия в Паралимпийских играх, затребованной ОКОИ и/или МПК.

3.3.4. Директивы по товарным знакам производителей

НПК несут ответственность за обеспечение соответствия одежды, оборудования и аксессуаров, используемых членами их делегаций, требованиям МПК.

3.3.5. Регистрация СМИ

НПК в сотрудничестве с ОКОИ должен помогать организациям СМИ своей страны в прохождении процесса подачи заявок на регистрацию и аккредитацию.

3.3.6. Продажа билетов

НПК действует в качестве агента по продаже билетов на Паралимпийские игры для зрителей на своей территории.

3.4. Обязанности НПК страны-организатора

3.4.1. Общая роль

На этапе подачи заявок на будущие Олимпийские и Паралимпийские игры соответствующие НПК должны заранее связаться с НОК страны и заявочным комитетом для обеспечения адекватного отражения Паралимпийских аспектов в заявочной документации.

После выбора страны-организатора НПК этой страны должен оказывать ОКОИ максимальную поддержку, предоставляя консультации и информацию по спорту для инвалидов и, в частности, по развитию спорта, возможностям для тренировок и образовательным программам.

3.4.2. Влияние и наследие Игр

НПК страны-организатора также может самостоятельно инициировать или активно участвовать в инициативах, направленных на расширение наследия Паралимпийских игр. Это особенно важно для повышения и оценки спортивного, социального и экономического влияния Олимпийских и Паралимпийских игр на город, регион и страну-организатора. НПК должен поддерживать связь с ОКОИ по этим вопросам, начиная с ранних стадий реализации проекта «Влияние Игр».

3.4.3. Национальные технические официальные лица

НПК страны-организатора в сотрудничестве с ОКОИ, компетентными национальными спортивными органами и МПСФ должен оказывать содействие в поиске, аттестации и обучении национальных технических официальных лиц, которые будут исполнять служебные обязанности на Паралимпийских играх.

3.4.4. Соглашение о совместной Паралимпийской маркетинговой программе

НПК страны-организатора и ОКОИ должны заключить соглашение о совместной Паралимпийской маркетинговой программе, содержание которого подлежит утверждению МПК. НПК страны-организатора должен подписать это соглашение в качестве гарантии уже на стадии подачи заявки городом-организатором.

3.5. Назначение, права и обязанности Международных паралимпийских спортивных федераций (МПСФ)

3.5.1. Определение

МПСФ – это общий термин, используемый для обозначения руководящего органа вида спорта, входящего в Паралимпийскую спортивную программу соответствующих Паралимпийских игр. МПСФ соответствует Международной спортивной федерации (МСФ) для Олимпийских игр. МПСФ может иметь форму:

- МПК (в роли Международной спортивной федерации);
- ИОСД, являющейся членом МПК;
- Международной спортивной федерации (МСФ) вида спорта, включенного в Паралимпийскую спортивную программу.

3.5.2. Общая роль

МПСФ несут ответственность за технический контроль и руководство своими видами спорта, дисциплинами и видами соревнований на Паралимпийских играх, в том числе за установление технических правил и положений и наблюдение за их соблюдением. Это включает, в том числе, установление стандартов для определения результатов, спецификаций спортивного оборудования, правил технической дисквалификации, правил судейства и расписания, спецификаций игрового поля и определение тренировочных площадок.

Ответственность за проведение всех мероприятий в каждом виде спорта возлагается непосредственно на соответствующую МПСФ.

МПСФ должны поддерживать связь с ОКОИ на всех этапах подготовки и планирования Паралимпийских игр в своем виде спорта. Элементы такого сотрудничества включают, среди прочего, установку Паралимпийской системы регистрации результатов и информации (ПРИС), помощь в организации и проведении оптимальных спортивных презентаций, организацию посещений спортивных объектов, участие в совещаниях и семинарах и т.д.

3.5.3. Официальные лица Игр

МПСФ несет ответственность за назначение официальных лиц Игр, которые будут осуществлять руководство и исполнять служебные обязанности на соревнованиях Паралимпийских игр, в пределах общего количества, установленного МПК. МПСФ назначают Технических представителей, Главного классификатора, классификаторов, международных технических официальных лиц и утверждают кандидатуры национальных технических официальных лиц.

3.5.4. Обязанности до начала Паралимпийских игр

МПСФ отвечают за обеспечение адекватных спортивных сооружений и ресурсов для поддержки и развития своего вида спорта и проведения соревнований высшего уровня во время Паралимпийских игр. Это включает, среди прочего, следующие обязанности:

- Ведение достоверного аналитического учета мировых и региональных результатов и рекордов.
- Обеспечение эффективных средств, персонала и систем для спортивно-административного управления.
- Назначение, санкционирование и надзор за проведением международных соревнований высокого уровня, предоставляющих спортсменам возможности и являющихся частью квалификационной системы.
- Внесение совместно с МПК вклада в развитие последовательной и надежной квалификационной системы и выделение спортсменам мест для участия в Паралимпийских играх посредством согласованного, прозрачного и надежного процесса.
- Осуществление необходимых действий для минимизации необходимости в классификационной оценке на Паралимпийских играх. Классификационная оценка в связи с Паралимпийскими играми должна проводиться только в исключительных случаях.
- Проверка окончательных заявок НПК на участие в Паралимпийских играх на основе вышеупомянутых процессов и критериев.

3.5.5. Обязанности во время Игр

Во время Игр МПСФ несет ответственность за следующее:

- Осуществление полномочий в отношении объектов для проведения соревнований и тренировок в своем виде спорта во время проведения паралимпийских соревнований и тренировок.
- Контроль за конечными результатами и занятыми местами на соревнованиях.
- Определение окончательного распределения мест (перемещение на более высокие места) в случае дисквалификации Международным Паралимпийским комитетом.
- Определение количества членов и состава апелляционного жюри по соответствующему виду спорта.

- Составление новых списков Паралимпийских и/или мировых рекордов.
- Внедрение системы, обеспечивающей соответствие всей одежды, оборудования и аксессуаров, используемых спортсменами и официальными лицами команд в соответствующем виде спорта, под наблюдением МПК и при поддержке ОКОИ.

3.5.6. Сотрудничество и соглашения между МПСФ и ОКОИ

МПСФ должны активно сотрудничать с ОКОИ, при необходимости предоставлять ему консультации и поддерживать с ним обратную связь, в том числе посредством визитов в страну-организатора.

МПСФ должен совместно с ОКОИ и МПК заключить Меморандум о взаимопонимании. Этот документ определяет все технические и другие средства, а также другие договоренности и взаимные права и обязанности всех сторон в отношении организации соответствующего вида спорта на конкретных Паралимпийских играх.

4. СПОРТИВНАЯ ПРОГРАММА ПАРАЛИМПИЙСКИХ ИГР

4.1. Руководящие принципы

Паралимпийские игры представляют собой международные соревнования среди спортсменов-инвалидов по различным видам спорта, отражающие самые высокие стандарты спортивного мастерства и многообразия. Цель Паралимпийской спортивной программы – провести вдохновляющие и волнующие соревнования на Паралимпийских играх, которые позволят спортсменам достичь соревновательного мастерства и в то же время будут захватывающими и увлекательными для зрителей.

Руководящие принципы определения Паралимпийской спортивной программы подразделяются на три (3) ключевых категории:

- качество – важнейшие принципы, касающиеся уровня мастерства, успехов и/или достижений;
- количество – принципы, которые устанавливают параметры и/или условия, необходимые для достижения успеха;
- универсальность – общие принципы или условия, которые обеспечивают и отражают многообразие движения.

Эти руководящие принципы далее иллюстрируются и отражаются в Квалификационных критериях Паралимпийских игр, устанавливаемых для каждых Паралимпийских игр и публикуемых в соответствующем Квалификационном руководстве Паралимпийских игр.

4.2. Критерии допуска видов спорта и дисциплин

4.2.1. Допуск органа, руководящего видом спорта

МПСФ является единственным всемирным представителем конкретного вида спорта для спортсменов-инвалидов, которому Правлением МПК был присвоен статус Паралимпийского вида спорта.

МПСФ, как указано выше, должна быть членом МПК, выполняющим общие условия членства в МПК, как это определено в соответствующем разделе Свода правил МПК.

Кроме того, МПСФ должна:

- Принять и реализовать Всемирный антидопинговый кодекс и Классификационный кодекс МПК и пропагандировать принципы честной игры.
- Продемонстрировать наличие надежной управленческой и организационной инфраструктуры для обеспечения эффективного руководства и гарантии операционной жизнестойкости и качества своего вида спорта.

- Иметь систему национальных организаций, признанных своей страной.

Виды спорта и дисциплин, в которых результаты в значительной степени зависят от использования механической движущей силы или моторизованных устройств, а также интеллектуальные виды спорта, не имеют права подавать заявки на включение в программу.

4.2.2. Допуск видов спорта с учетом масштаба всемирного распространения

Помимо требований для допуска соответствующего международного руководящего органа, для включения в Паралимпийскую спортивную программу вид спорта должен удовлетворять следующим критериям с точки зрения всемирного распространения:

Для Паралимпийских игр

Только индивидуальные виды спорта и дисциплины, широко и регулярно практикуемые не менее чем в двадцати четырех (24) странах и трех (3) регионах МПК, могут рассматриваться на предмет включения в Паралимпийские игры.

Только командные виды спорта и дисциплины, широко и регулярно практикуемые не менее чем в восемнадцати (18) странах и трех (3) регионах МПК, могут рассматриваться на предмет включения в Паралимпийские игры.

При определении количества стран, в которых широко и регулярно практикуется вид спорта или дисциплина, может учитываться следующее:

- проведение признанных/санкционированных Национальных чемпионатов в течение последних четырех (4) лет;
- регулярное участие национальной делегации в международных признанных/санкционированных соревнованиях в течение последних четырех (4) лет и/или
- демонстрация частых и широко распространенных возможностей для участия спортсменов-инвалидов в данном виде спорта в течение последних четырех (4) лет.

Подавшие заявку виды спорта и дисциплины должны представить доказательство наличия у них четырехлетней программы регулярных соревнований, включающую два (2) чемпионата мира, проведенных за последние восемь (8) лет.

Для Паралимпийских зимних игр

Только индивидуальные виды спорта и дисциплины, широко и регулярно практикуемые не менее чем в восьми (8) странах и двух (2) регионах МПК, могут рассматриваться на предмет включения в зимние Паралимпийские игры.

Только командные виды спорта и дисциплины, широко и регулярно практикуемые не менее чем в восьми (8) странах и двух (2) регионах МПК, могут рассматриваться на предмет включения в Паралимпийские зимние игры.

При определении количества стран, в которых широко и регулярно практикуется вид спорта или дисциплина, может учитываться следующее:

- проведение признанных/санкционированных Национальных чемпионатов в течение последних четырех (4) лет;
- регулярное участие национальной делегации в международных признанных/санкционированных соревнованиях в течение последних четырех (4) лет и/или
- демонстрация частых и широко распространенных возможностей для участия спортсменов-инвалидов в данном виде спорта в течение последних четырех (4) лет.

Подавшие заявку виды спорта и дисциплины должны представить доказательство наличия у них четырехлетней программы регулярных соревно-

ваний, включающую два (2) чемпионата мира, проведенных за последние восемь (8) лет.

4.2.3. Другие условия допуска видов спорта

Виды спорта или дисциплины, не включенные в Олимпийскую программу, не рассматриваются на предмет включения в Паралимпийскую программу, за исключением тех из них, которые считаются специальными или особыми видами спорта, предназначенными для спортсменов-инвалидов.

Заявка на включение вида спорта должна содержать доказательства в виде списков официальных результатов, демонстрирующих удовлетворение критерию «широко и регулярно практикуемого» вида спорта.

4.2.4. Процесс и сроки включения нового вида спорта или исключения существующего вида спорта

МПК рассматривает критерии включения видов спорта/дисциплин в Паралимпийскую спортивную программу, начиная за восемь (8) лет до соответствующих Паралимпийских игр.

Заявка на включение нового вида спорта должна быть подана в Администрацию МПК за семь (7) лет до соответствующих Паралимпийских игр.

МПК рассматривает заявки на включение новых видов спорта/дисциплин в Паралимпийскую спортивную программу, начиная за семь (7) лет до соответствующих Паралимпийских игр, сразу после истечения срока подачи заявок.

Правление МПК принимает окончательное решение о сохранении, исключении или добавлении вида спорта/дисциплины в Паралимпийскую спортивную программу после получения рекомендации Комитета по Паралимпийским играм за шесть (6) лет до соответствующих Паралимпийских игр.

4.3. Программа соревнований Паралимпийских игр, на которых разыгрываются медали

4.3.1. Виды соревнований и награждение медалями

Вид соревнований, в котором разыгрываются медали, то есть соревнования по Паралимпийскому виду спорта или одной из его дисциплин, по результатам которых присуждаются места, завершается награждением медалями и дипломами.

Если МПК не примет другого решения, один вид соревнований, в котором разыгрываются медали, не может одновременно завершаться присуждением места как отдельному спортсмену, так и команде.

4.3.2. Минимальные требования к видам соревнований на Паралимпийских играх

Для того чтобы вид соревнований по индивидуальному виду спорта, в котором производится розыгрыш медалей и который уже был включен в расписание соревнований прошлых Паралимпийских игр, считался жизнеспособным и остался в расписании соревнований, необходимо предоставить официальный список, включающий не менее десяти (10) спортсменов не менее чем из (4) стран, выполнивших утвержденный норматив.

Для проведения вида соревнований по индивидуальному виду спорта, в котором производится розыгрыш медалей (или командных соревнований по индивидуальному виду спорта, в которых производится розыгрыш медалей) во время Паралимпийских игр, после подачи окончательных заявок на участие в данном виде соревнований должно быть подано не менее (6) заявок и представлено не менее четырех (4) стран.

Если вид соревнований, в котором производится розыгрыш медалей, был исключен из программы последних двух Паралимпийских игр, то он исклю-

чается из расписания соревнований Паралимпийских игр с возможностью обжалования этого решения в МПК. Для повторного включения вида соревнований он должен отвечать изложенным выше критериям для видов соревнований.

4.3.3. Включение нового вида соревнований в Паралимпийские игры

Для рассмотрения на предмет его включения новый вид соревнований, в котором разыгрываются медали, должен быть полным видом соревнований, в котором разыгрывались медали хотя бы в одном чемпионате мира по Паралимпийскому виду спорта.

Если чемпионат мира по этому виду соревнований не проводился, то для этого конкретного вида соревнований в течение последних трех лет должен был вестись Мировой рейтинг, включающий не менее восьми стран, представленных в этом виде соревнований среди мужчин и/или женщин.

МПК рассматривает заявку на новые виды соревнований, в которых разыгрываются медали, и представляет свои рекомендации Правлению МПК.

4.3.4. Процесс и сроки включения новых или исключения существующих видов соревнований, в которых разыгрываются медали

МПК рассматривает критерии для видов соревнований, в которых разыгрываются медали, включаемых в Паралимпийскую спортивную программу, начиная за шесть (6) лет до соответствующих Паралимпийских игр.

МПК рассматривает отчет об оценке вида соревнований и устанавливает квоты для видов соревнований, в которых разыгрываются медали, за четыре (4) года до соответствующих Паралимпийских игр, сразу после предыдущих Паралимпийских игр.

Заявки на новые виды соревнований, в которых разыгрываются медали, должны быть поданы в Администрацию МПК соответствующим МПСФ за три (3) года до соответствующих Паралимпийских игр.

Правление МПК принимает окончательное решение о сохранении, исключении или включении вида соревнований, в котором разыгрываются медали, в рамках Программы медальных соревнований Паралимпийских игр по рекомендации Руководящей группы МПК за тридцать (30) месяцев до соответствующих Паралимпийских игр.

4.3.5. Исключения для видов спорта, дисциплин и видов соревнований на Паралимпийских играх

Виды спорта, дисциплины или виды соревнований, включенные в программу Паралимпийских игр, которые более не удовлетворяют критериям данных правил, тем не менее в определенных исключительных случаях могут быть оставлены в программе по решению МПК.

МПК сохраняет за собой право исключать виды спорта, дисциплины и виды соревнований из Паралимпийской спортивной программы в любое время, если МПСФ, руководящая данным видом спорта, не соблюдает положения свода правил МПК или Антидопингового кодекса МПК. При этом также могут быть применены другие дисциплинарные меры.

4.4. Квалификация, процесс подачи заявок и сроки

4.4.1. Приглашение для участия

Приглашения для участия в Паралимпийских играх должны быть разосланы ОКОИ за двенадцать (12) месяцев до соответствующих Паралимпийских игр по указанию МПК. Приглашение адресуется всем НПК, совместно подписывается Президентом МПК и Президентом ОКОИ и имеет следующее содержание:

«Международный Паралимпийский комитет и Организационный комитет Олимпийских и Паралимпийских игр имеет честь пригласить вас участвовать в Паралимпийских (зимних) играх, которые пройдут в с по».

4.4.2. Право участия НПК

Только Национальные Паралимпийские комитеты (НПК), имеющие хорошую репутацию и соответствующий статус в МПК, могут подавать заявки на участие спортсменов в Паралимпийских играх. Страна, не являющаяся членом МПК, должна стать его членом, прежде чем ей может быть разрешено участвовать в Паралимпийских играх.

Любая заявка подлежит акцептованию МПК, который по своему усмотрению в любое время может отклонить заявку без указания оснований. Никто не имеет какого бы то ни было автоматического права участвовать в Паралимпийских играх.

4.4.3. Квалификационные системы и критерии

Для отдельных видов соревнований Паралимпийских игр, в которых могут быть показаны измеримые результаты, устанавливаются минимальные квалификационные нормативы. Только спортсмены, выполнившие эти нормативы, могут соревноваться на Паралимпийских играх. Исключением может быть ограниченное количество мест, выделенных МПК различным НПК с целью поддержки принципа универсальности, для которых не требуется проведения отбора спортсменов для участия в Паралимпийских играх на основе квалификационных нормативов.

Квалификационные нормативы, условия и процедуры для каждой Паралимпийских игр определяются и оглашаются за тридцать (30) месяцев до соответствующих Паралимпийских игр.

4.4.4. Количество участников от страны

Количество заявок в индивидуальных видах спорта не должно превышать трех на одну страну.

Страна может заявить только одну команду в командном виде спорта или в командных соревнованиях по индивидуальному виду спорта.

В командных видах спорта количество как женских, так и мужских команд не должно составлять менее шести. Окончательное количество команд определяется МПК.

4.4.5. Размер делегации НПК

Размер делегации НПК на Паралимпийских играх определяется количеством спортсменов в делегации, основанном на квалификационной системе, применимой к конкретным Паралимпийским играм.

Для каждой Паралимпийских игр устанавливается «Формула квоты делегации НПК», которая доводится до сведения всех НПК посредством «Руководства пользователя по аккредитации и подаче заявок на участие в Паралимпийских играх».

Соответствующие сроки совместно устанавливаются ОКОИ и МПК.

4.4.6. Заявочный сбор

На Паралимпийских играх заявочный сбор за спортсменов и постоянных официальных лиц команд не взимается.

4.4.7. Возрастные ограничения

За исключением ограничений, установленных правилами соревнований МПСФ и утвержденных Правлением МПК, возрастных ограничений для спортсменов, принимающих участие в Паралимпийских играх, не имеется.

4.4.8. Количество видов спорта и участников на Паралимпийских играх

Общее количество видов спорта и участников на Паралимпийских играх изменяется по мере постоянного роста и развития Паралимпийского движения.

Точное количество видов спорта и участников для каждой Паралимпийских игр определяется Правлением МПК. Это указано в Техническом руководстве по Паралимпийским играм, относящемся к конкретным Паралимпийским играм.

5. ОСНОВНЫЕ ОБЯЗАННОСТИ ПО ОРГАНИЗАЦИИ ПАРАЛИМПИЙСКИХ ИГР

5.1. Бренд Паралимпийских игр

5.1.1. Защита символов и бренда Паралимпийских игр

Все заинтересованные стороны, участвующие в Паралимпийских играх, несут ответственность за распространение и защиту Паралимпийского бренда как ценной собственности всего Паралимпийского движения.

Важными элементами Паралимпийского бренда являются объекты «Паралимпийской интеллектуальной собственности». Данный термин подразумевает два вида собственности:

- «Паралимпийская собственность», которая включает в себя – но при этом не может быть ограничена ими – символ, флаг, девиз, гимн, идентификационные обозначения (включая, среди прочего, слова «Паралимпийские игры» и «Паралимпиада»), наименования, эмблемы, огонь и факелы.

- «Право собственности ОКОИ», которое включает в себя – но при этом не может быть ограничено ими – эмблему, талисман, товарные знаки, логотипы и другие обозначения, имеющие отношения к Играм, которые могут включать в себя права Паралимпийской собственности, материалы, отснятые ОКОИ или по его поручению, а также любые товарные знаки, логотипы и другие обозначения, используемые или подлежащие использованию МПК.

ОКОИ обязан обеспечить надлежащую регистрацию и защиту «Паралимпийской интеллектуальной собственности». В этой связи ОКОИ должен взять на себя обязательство по регистрации за свой счет «Прав собственности ОКОИ» на имя МПК, если такая регистрация является юридически возможной. ОКОИ обязан за свой счет обеспечить официальную обратную передачу этих прав МПК незамедлительно после окончания Паралимпийских игр.

НПК, МПСФ и другие члены Паралимпийской семьи несут ответственность за защиту «Паралимпийской интеллектуальной собственности» на своей территории или в своей сфере деятельности согласно требованиям, установленным МПК.

При соблюдении условий, оговоренных в Контракте с городом-организатором, ОКОИ имеет право использовать определенные Паралимпийские знаки и изображения для сформулированных целей, связанных с поддержкой и организацией Игр. Вместе с предоставлением прав на ОКОИ возлагается обязанность по обеспечению защиты всех лицензированных объектов интеллектуальной собственности и производных произведений от неправильного использования и нарушения на них прав.

ОКОИ должен стремиться максимизировать возможности для установления партнерских отношений со спонсорами, особенно в рамках программы ТОП и с другими, уже имеющимися спонсорами Олимпийских

игр. ОКОИ должен активно обеспечивать признание партнеров и спонсоров Паралимпийских игр и МПК согласно положениям соответствующим Техническим руководствам, тем самым предоставляя им стимулы для дальнейшего продвижения Паралимпийских идеалов. Кроме того, ОКОИ должен защищать их от паразитического маркетинга и поощрять инициативы, повышающие значимость Паралимпийских партнеров и спонсоров и предоставляющие возможности для широкой активизации спонсоров.

Более подробная информация о правах МПК и обязанностях ОКОИ в отношении защиты Паралимпийского бренда приводится в Техническом руководстве по защите бренда.

5.1.2. Имидж и визуальные элементы Паралимпийских игр

Паралимпийские игры в качестве исключительного спортивного события должны иметь четкий визуальный образ. Это отражено в Руководстве по графическим стандартам, которые разрабатываются ОКОИ в соответствии с Директивами МПК по внешнему облику Игр. Руководство по графическим стандартам подлежит утверждению МПК.

Такой образ может быть концептуально связан с образом, разработанным для соответствующих Олимпийских игр, но он должен содержать визуальные элементы, основанные на Паралимпийской собственности, и разрабатываться специально для Паралимпийских игр.

Внешнее оформление Паралимпийских игр должно включать в себя эмблему, талисман, пиктограммы и другие знаки. Для Паралимпиады разрабатывается специальный набор элементов внешнего облика. Кроме того, дизайн игрового поля, где это возможно, должен быть изменен таким образом, чтобы он отражал разницу между Олимпийскими и Паралимпийскими играми с точки зрения сооружений, внешнего облика и брендинга.

Форменная одежда работников и официальных лиц Паралимпийских игр должна обеспечивать возможность отличать эти две группы и содержать только Паралимпийский логотип и элементы оформления, даже если она концептуально схожа с форменной одеждой, используемой на Олимпийских играх.

Все элементы внешнего оформления Паралимпийских игр подлежат утверждению МПК.

ОКОИ должен активно использовать Паралимпийский символ на церемониях открытия и закрытия Паралимпийских игр для обеспечения широкого общественного признания Паралимпийского бренда.

5.1.3. Коммерческое использование

Необходимо избегать чрезмерного использования видов коммерческой деятельности, которые отрицательно сказываются на имидже Паралимпийских игр или Паралимпийского движения в целом.

В целом политика в отношении обеспечения Паралимпийских объектов, свободных от коммерческой рекламы, распространяется как на Паралимпийские игры, так и на любые объекты для проведения соревнований и несоревновательные объекты, связанные с Играми.

Однако на объектах для проведения соревнований может допускаться размещение в ограниченном объеме рекламы коммерческих брендов, согласованное с МПК.

В любом таком случае внешний вид рекламы бренда должен быть тесно связан с официальным внешним обликом Паралимпийских игр, который всегда должен отражать их основной зрительный образ. Все элементы рекламы коммерческих брендов спонсоров на объектах для проведения соревнований и несоревновательных объектах подлежат утверждению МПК.

5.2. Наследие и перспективное влияние Паралимпийское игр на город, регион и страну-организатора

5.2.1. Планирование наследия

Паралимпийские игры оставляют значимый отпечаток во многих областях и особенно в социально-культурной сфере города/региона-организатора.

Эти области могут быть разделены на четыре широкие категории:

- доступная для инвалидов инфраструктура на спортивных объектах и объектах городской застройки в целом;
- развитие спортивных структур/организаций для инвалидов от начального уровня до спорта высших достижений;
- изменение восприятия положения и возможностей инвалидов, а также их самооценки;
- возможность для инвалидов полностью влиться в общественную жизнь и раскрыть свой потенциал в сферах, не связанных со спортом.

МПК, НПК страны-организатора и ОКОИ несут совместную ответственность за расширение долгосрочного наследия Игр во всех вышеуказанных областях.

МПК должен использовать свои ресурсы, знания и глобальную информационную сеть для выработки рекомендаций и передачи передовых методов, помогающих максимизировать потенциал для создания наследия Игр.

Еще на этапе рассмотрения кандидатур и далее на всем протяжении этапов планирования, подготовки и проведения Игр, город-организатор и ОКОИ должны установить целевые задачи, связанные с наследием Паралимпийских игр для сообщества страны-организатора, и сделать все возможное для достижения этих целей.

Возможно также, что спортивные организации и другие учреждения, представляющие инвалидов в городе, регионе или стране-организаторе, изъявляют желание участвовать в деятельности по созданию наследия Игр. ОКОИ, в тесном сотрудничестве с НПК страны-организатора, должен координировать эту деятельность для обеспечения максимальных результатов.

5.2.2. Оценка влияния

ОКОИ обязан осуществить все необходимые действия, включая выделение и распределение достаточных и приемлемых ресурсов, для оценки влияния Паралимпийских игр в рамках общего проекта оценки влияния Игр на город, регион и страну-организатора.

5.3. Доступность и приобщение

Каждый житель и каждый гость города должен иметь полную возможность получить удовольствие от всех мероприятий, которые составляют «опыт Паралимпийских игр». Для того чтобы это было возможным, необходимо устранить все препятствия. Эти препятствия могут быть не только архитектурными – политические, экономические, поведенческие и образовательные барьеры также могут сказываться на возможностях для полного приобщения людей к Паралимпийским играм.

Поэтому город-организатор, начиная с этапа рассмотрения кандидатур, должен продемонстрировать твердое намерение обеспечить доступность и возможность приобщения для всех. Основные принципы этого обязательства – Равенство, Достоинство и Функциональность.

Для создания доступной и инклюзивной среды ОКОИ и местные власти города-организатора должны использовать сочетание технических и операционных решений, а также инфраструктуру с соответствующими механизмами координации и управления. К таким механизмам относятся:

- Стратегические и операционные – разработка руководящих принципов, альтернатив и операционных подходов, способствующих созданию окружающей среды, свободной от препятствий и доступной для всех.

- Технические – внедрение принятых в международном масштабе стандартов проектирования и принятие инклюзивной практики во всех областях строительства.

- Организационные – создание координационных структур, ответственных за обеспечение доступности и возможности приобщения всех людей в городе-организаторе и на спортивных объектах, включая консультации экспертов и четко определенный процесс визирования/утверждения.

- Образовательные – обеспечение необходимых образовательных программ для широкой публики и в особенности для молодежи, развивающих понимание вопросов, связанных с приобщением и равенством возможностей для всех.

Город-организатор и ОКОИ должны поддерживать связь с местными и национальными властями с целью разработки и совершенствования законов и нормативных актов в соответствующих областях для поддержания вышеуказанных принципов и практики.

ОКОИ должен обеспечить равные возможности для участия инвалидов в Играх в составе персонала любой функциональной области. В свете этого ОКОИ должен разработать и внедрить соответствующие правила политики.

ОКОИ должен поощрять как можно более широкое участие населения в планировании, пропаганде, подготовке и организации Паралимпийских игр как уникальной возможности для укрепления вовлеченности в общественную жизнь, терпимости к отличиям и активной гражданской позиции всего населения.

5.4. Осведомленность и участие в Играх

5.4.1. Связи с общественностью и СМИ

Все участники Паралимпийского движения разделяют взгляд на Паралимпийские игры как на уникальную возможность продемонстрировать достижения лучших спортсменов-инвалидов в качестве образцов для подражания, вызывающих воодушевление и восхищение.

В стране-организаторе должна быть разработана и реализована Стратегия распространения информации о Паралимпийских играх, включающая все виды внешних связи всех функциональных подразделений ОКОИ и других организаций. Цель такой стратегии состоит в том, чтобы повысить осведомленность о Паралимпийских играх и интерес к ним среди широких масс, местного населения и СМИ.

При этом должны использоваться все доступные средства коммуникации, включая веб-сайты, публикации, брифинги для СМИ, рекламные акции, кампании и специальные мероприятия.

Участники Паралимпийского движения должны предпринимать все усилия в пределах своей сферы ответственности для расширения признания, интереса и участия во время проведения как Паралимпийских игр, так и национальных и международных соревнований и рекламных кампаний.

ОКОИ должен предпринять все действия, необходимые для повышения осведомленности СМИ о Паралимпийских играх, способствовать пониманию СМИ Паралимпийских видов спорта и классификации и представлению паралимпийцев в спортивных репортажах как спортсменов высшего уровня.

5.4.2. Образовательная программа

ОКОИ и образовательные учреждения несут ответственность за реализацию и координирование образовательной программы, направленной на ознакомление общественности с Паралимпийскими видами спорта и Паралимпийскими играми на национальном уровне.

Кроме того, ОКОИ должен создать специальную программу и в сотрудничестве с НПК страны-организатора и местными образовательными учреждениями координировать необходимую деятельность для стимулирования посещения школьниками Паралимпийских игр как части образовательной программы. Это посещение играет важную роль в развитии социальных навыков, таких как осведомленность о проблемах инвалидов, позитивное отношение к их участию в жизни общества и терпимость к людям, имеющим то или иное отличие от большинства.

5.4.3. Участие и вовлечение местного населения и гостей

Паралимпийские игры традиционно считаются «Доступными Играмми». Это понятие включает не только возможность физического доступа всех людей к Играм, независимо от их физического, сенсорного или психического состояния, но также и умеренную плату за входной билет и возможность общения со спортсменами-паралимпийцами и членами Паралимпийской семьи в целом.

Для сохранения этого традиционного духа ОКОИ должен создать соответствующие программы, включающие в себя следующие элементы:

- Надлежащую программу продажи билетов, которые будут по средствам местным жителям, с использованием равноправного и справедливого процесса распространения билетов.
- Общественные, социальные и культурные мероприятия, в том числе в переходный период и в период проведения Паралимпийских игр, для создания особого духа, атмосферы и пропаганды Паралимпийских игр.
- Программу приема гостей, разработанную совместно с МПК и охватывающую период Паралимпийских игр. Она также поможет гостям Игр получить непосредственный опыт поддержки Паралимпийского движения или повысить уровень их вовлеченности в этот процесс.
- Окружающую городскую среду, свободную от препятствий и помогающую спортсменам и членам Паралимпийской семьи наслаждаться общественной жизнью и достопримечательностями города.

5.4.4. Эстафета Паралимпийского огня

ОКОИ несет ответственность за организацию эстафеты Паралимпийского огня продолжительностью не менее семи (7) дней в соответствии с требованиями, изложенными в Директивах МПК.

Эстафета Паралимпийского огня является одним из наиболее важных способов повысить осведомленность людей и привлечь внимание СМИ и общественности к приближающимся Паралимпийским играм. Идея, концепция и ценности эстафеты Паралимпийского огня должны перекликаться с идеей, концепцией и ценностями Паралимпийских игр.

5.4.5. Церемонии

Церемонии открытия и закрытия Паралимпийских игр должны проводиться как культурно-развлекательное мероприятие высшего уровня, организованное в строгом соответствии с требованиями МПК. Они призваны продемонстрировать Паралимпийские ценности, дух Паралимпийского движения и в то же время раскрыть уникальность культуры страны-организатора. Эти мероприятия должны рассматриваться как праздник

для спортсменов, и поэтому график и операционные условия церемоний должны быть такими, чтобы обеспечить возможность участия в них всех спортсменов.

Концепция, художественный подход и основные операционные элементы должны быть утверждены МПК. ОКОИ обязан обеспечить максимальный уровень посещения Игр зрителями и их освещения в СМИ, включая телевизионную трансляцию церемоний открытия и закрытия.

5.4.6. Трансляция

Трансляция Паралимпийских игр должна обеспечивать как можно более широкое освещение соревнований во всех видах СМИ, включая – но не ограничиваясь ими – телевидение и новые виды СМИ. Основная цель трансляции Паралимпиады состоит в обеспечении как можно более широкого охвата зрителей всего мира.

Эта цель, в частности, должна учитываться при заключении соглашений о трансляции Паралимпийских игр. Трансляция также должна позволить МПК продолжить расширение освещения Игр за счет своих каналов СМИ в тесном сотрудничестве с ОКОИ.

Город-организатор и ОКОИ обязаны обеспечить высококачественную телевизионную трансляцию всех видов спорта, включенных в программу Паралимпийских игр. Для этого следует привлечь ту же вещательную организацию, которая отвечает за трансляцию соответствующих Олимпийских игр.

5.5. Паралимпийский протокол

Протокол Паралимпийских игр является важным и особенным элементом, связанным с историей, позицией и имиджем Паралимпийского движения. Поэтому он составляет неотъемлемую часть образа Паралимпийского движения и его представления как для его участников, так и для внешних сторон.

Все аспекты протокола Паралимпийских игр должны четко соблюдаться в соответствии с Руководством по протоколу и Техническим руководством по протоколу МПК. На протяжении всего периода Паралимпийских игр преимущественную силу имеет Протокол МПК, и МПК уполномочено определять протокол для всех площадок и спортивных объектов, отнесенных к сфере ответственности ОКОИ.

ОКОИ, МПСФ, НПЖ, а также другие лица, аккредитованные на Паралимпийских играх в любом качестве, обязаны соблюдать Руководство по протоколу и Техническое руководство по протоколу МПК, а также любые другие указания МПК по протокольным вопросам.

5.5.1. Церемонии открытия и закрытия

Церемонии открытия и закрытия Паралимпийских игр должны проводиться в полном соответствии с Руководством МПК по церемониям, а также с Руководством по протоколу и Техническим руководством по протоколу МПК.

Концепция, содержание и детали всех сценариев, расписаний и программ всех церемоний должны быть утверждены МПК. Все церемонии должны проводиться на официальном(ых) языке(ах) ОКОИ и на английском языке.

Церемония открытия Паралимпийских игр объявляется открытой главой государства страны-организатора.

5.5.2. Церемонии награждения

Концепция, постановка и подача церемоний награждения должны быть направлены на то, чтобы отдать должное достижениям спортсменов.

Порядок проведения церемоний должен обеспечивать признание и защиту личности и достоинства спортсменов, а также лиц, вручающих им медали и цветы.

Вид и форма медалей, дизайн пьедестала, художественное оформление и элементы протокола подлежат утверждению МПК. В целом церемонии награждения должны проводиться в строгом соответствии с Руководством по протоколу и Техническим руководством по протоколу МПК.

5.5.3. Порядок старшинства

На всех мероприятиях во время проведения Паралимпийских игр Президент МПК имеет старшинство среди всех гостей, за исключением лица, специально приглашенного МПК для официального проведения мероприятия. Следующим по старшинству идет Президент ОКОИ, а затем члены Правления МПК, которые имеют старшинство над всеми другими членами ОКОИ и гостями.

ОКОИ не должен официально признавать какие-либо иностранные делегации или миссии, а также какие-либо полномочия в отношении участников соревнований, кроме делегаций и полномочий МПК и НПК (признанных МПК), если МПК не было дано предварительного письменного разрешения.

6. УСЛУГИ, ПРЕДОСТАВЛЯЕМЫЕ ПАРАЛИМПИЙСКОЙ СЕМЬЕ

6.1. Группы участников Паралимпийских игр

В организации Паралимпийских игр участвует много различных групп, каждая из которых имеет свои функции, роль, сферу деятельности и ожидания. В их число входят:

- спортсмены и официальные лица команд / НПК,
- официальные лица Игр / МПСФ,
- представители СМИ,
- члены Паралимпийской семьи и гости,
- спонсоры и корпоративные партнеры,
- ОКОИ, его сотрудники и партнеры,
- зрители,
- жители города-организатора,
- зрители во всем мире.

6.2. Руководящие принципы и задачи обслуживания участников Паралимпийских игр

ОКОИ должен осуществлять планирование своей деятельности и вести работу в качестве организации, ставящей во главу угла обслуживание участников Паралимпиады и удовлетворение их нужд, обеспечивая при этом уровень услуг, эквивалентный уровню услуг на Олимпийских играх.

Руководящими принципами и задачами обслуживания во время проведения Паралимпийских игр являются:

- Предоставление информации и внедрение процессов и процедур, которые предоставляют каждому участнику возможность «наилучшим образом подготовиться к Паралимпийским играм».

- Предоставление соответствующих услуг, позволяющих каждому участнику в полной мере получать удовольствие от Игр, «делать свою работу» и «выполнять свою роль» наилучшим образом.

- Обеспечение максимального наследия для Паралимпийского движения и инвалидов как в местном, так и в мировом масштабе.

6.3. До Паралимпийских игр

6.3.1. Предоставление информации

Все участники играют свою роль на Паралимпийских играх – некоторые на стадии подготовки, другие во время Игр – и таким образом каждый вносит свой вклад в их успешное проведение. Координация их вклада и участия требует от ОКОИ поддержания проактивной и своевременной связи для того, чтобы позволить всем участникам сделать все необходимые приготовления и шаги.

Поэтому ОКОИ должен предоставлять надежную и новейшую информацию о текущих планах всем участникам Паралимпийских игр. Этот процесс включает в себя, среди прочего, предоставление информации:

- МПСФ для привлечения их на самых ранних этапах к работе над техническими аспектами соревнований Паралимпийских игр и разработке критически важных элементов, таких как расписание соревнований и учебные руководства.
- НПК для оптимизации процесса подготовки, тренировки и подачи заявок на участие спортсменов, тренеров и технического персонала в Паралимпийских играх.
- СМИ для информирования их о возможностях и услугах для оптимального освещения Паралимпийских игр.
- Спонсорам и гостям для предоставления им возможности продемонстрировать поддержку и вести пропаганду Игр с использованием своего опыта, сети и общественных связей.
- Широкой публике и зрителям для повышения осведомленности и посещаемости Игр, тем самым создавая особую атмосферу Игр.
- МПК о ходе Игр, чтобы держать его в курсе событий и упростить процесс согласования.

Эта информация передается участникам в разных формах, таких как: отчеты, информационные буклеты, публикации и прямые форумы или собрания с периодичностью, указанной в Техническом руководстве по Паралимпийским играм и Календарном плане Паралимпийских игр. Такая связь также будет способствовать налаживанию эффективных и отлаженных рабочих отношений в духе партнерства между всеми вовлеченными сторонами, что должно являться одним из руководящих принципов на всех этапах подготовки и проведения Игр.

С момента создания ОКОИ, МПК в качестве высшего органа является основной контактной точкой для ОКОИ по всем вопросам, имеющим отношение к Паралимпийским играм. МПК при необходимости также дает пояснения по протоколу связи с другими участниками.

Информация, конкретно относящаяся к Паралимпийским играм, также предоставляется на специальных сессиях и семинарах с участием представителей соответствующих групп. Отдельным мероприятием является Семинар для руководителей делегаций НПК, организуемый за один (1) год до Паралимпийских игр. В целом связь с НПК должна быть установлена не позднее чем за три (3) года до начала Паралимпийских игр.

6.3.2. Содействие

Помимо информационного посредничества, ОКОИ также должен внедрить эффективные процессы, механизмы и программы, содействующие вовлечению и участию различных групп в указанных далее основных областях. Эти элементы следует рассматривать в контексте дальнейших технических спецификаций МПК, содержащихся в Технических руководствах, которые дают полную картину требований к обслуживанию.

6.3.2.1. Меморандум о взаимопонимании

ОКОИ должен подписать Меморандум о взаимопонимании с МПСФ каждого Паралимпийского вида спорта и с МПК в отношении оптимальной организации спортивных соревнований на Паралимпийских играх. Содержание такого Меморандума приводится в Техническом руководстве по спорту.

6.3.2.2. Обучение и аттестация

ОКОИ должен поддерживать связь с национальными руководящими спортивными органами и с НПК страны-организатора в целях надлежащего обучения, аттестации и идентификации национальных технических официальных лиц, обеспечения Паралимпийских соревнований необходимым техническим персоналом и обеспечения долговечного наследия Игр для Паралимпийского спорта в стране-организаторе.

6.3.2.3. Заказ по тарифному справочнику

ОКОИ должен предоставить участникам Паралимпийских игр возможность покупки или проката широкого диапазона местных товаров через систему заказов по тарифному справочнику на базе возмещения затрат.

6.3.2.4. Процесс регистрации делегаций

ОКОИ должен организовать отлаженный и эффективный процесс регистрации делегаций НПК, упрощающий формальности для команд НПК и обеспечивающий честность, прозрачность и точность при проверке и окончательном допуске спортсменов и официальных лиц команд.

6.3.2.5. Аккредитация

ОКОИ должен организовать отлаженный и эффективный процесс аккредитации членов Паралимпийской семьи и представителей мировых СМИ, предусматривающий простой процесс подачи заявки на аккредитацию. Этот процесс включает выдачу визы на въезд в страну-организатора для всех обладателей Паралимпийского удостоверения личности и аккредитации карты.

6.3.2.6. Распространение билетов

ОКОИ должен способствовать наличию билетов во всем мире, разработав процесс заказа через НПК всех билетов, приобретаемых в международном масштабе.

6.3.2.7. Субсидии

ОКОИ должен за свой счет предпринять все необходимые меры для организации поездки международных технических официальных лиц и классификаторов. Субсидии для спортсменов и официальных лиц команд предоставляются таким же образом, как на соответствующих Олимпийских играх.

6.4. Период Игр

6.4.1. Обеспечение инфраструктуры, объектов и оборудования

ОКОИ должен обеспечить соответствующие высоким стандартам объекты и оборудование, которые позволят всем участникам Паралимпийских игр выполнять свои функции и поставленные перед ними задачи наиболее эффективным образом. Это включает в себя все объекты для проведения соревнований и тренировок, а также несоревновательные объекты, такие как Паралимпийская деревня, гостиница Паралимпийской семьи и другое жилье для размещения членов Паралимпийской семьи, аэропорты, объекты для СМИ, аккредитационные центры и другие объекты, связанные с Играми.

Все эти объекты и оборудование должны соответствовать всем требованиям по обеспечению среды, свободной от препятствий, как указано в Техническом руководстве МПК по обеспечению доступности.

6.4.2. Обслуживание объектов

ОКОИ должен обслуживать все вышеуказанные объекты и предоставлять услуги всем участникам Паралимпийских игр таким образом, чтобы дать им возможность выполнять поставленные перед ними задачи и получать удовольствие от участия в Паралимпийских играх. Уровень и качество обслуживания на разных объектах должны быть единообразными, без отличий в зависимости от вида спорта и его роли в программе Игр.

6.4.3. Предоставление услуг

Обслуживание участников Паралимпийских игр должно быть основано на таком же уровне, как и для участников Олимпийских игр. Этот принцип означает, что если в документации Паралимпийских игр не предусмотрено конкретных отличий, Олимпийский уровень должен использоваться в качестве общей основы.

С целью иллюстрации подхода, ориентированного на обслуживание участников Паралимпийских игр, были выделены указанные далее основные сферы обслуживания и принципы. Эти элементы должны рассматриваться в контексте дальнейших технических спецификаций, указанных в Технических руководствах МПК, в которых дается полная картина подробных требований к обслуживанию.

6.4.3.1. Прибытие и отъезд

ОКОИ должен обеспечить отлаженный и оперативный процесс прибытия и отъезда, вызывающий минимум беспокойства и утомления у участников Паралимпийских игр.

ОКОИ должен обеспечить доступные проходы для всех участников Игр, а также эффективное упрощение формальностей и содействие в официальных аэропортах при прибытии делегаций НПК и членов Паралимпийской семьи. Такое содействие может включать подтверждение аккредитации, обработку багажа, выделение соответствующих транспортных средств и перевозку до мест размещения. Аналогичным образом ОКОИ должен организовать отлаженный процесс отъезда, включающий в себя процесс регистрации вне аэропорта и быструю и надежную доставку в аэропорт.

6.4.3.2. Транспорт

ОКОИ должен обеспечить эффективную и безопасную перевозку от мест проживания до объектов проведения соревнований и тренировок, центров СМИ и т.д. и обратно согласно правам на транспортное обеспечение, указанным в Руководстве пользователя по аккредитации и подаче заявок на Паралимпийских играх. Все транспортные средства должны быть приспособлены для инвалидов, а обслуживание соответствовать положениям Технического руководства по транспорту.

6.4.3.3. Паралимпийская деревня

ОКОИ должен обеспечить наличие Паралимпийской деревни для бесплатного размещения делегаций НПК. Паралимпийская деревня должна быть полностью доступной, а также обеспечивать оптимальные условия для физической и моральной подготовки спортсменов, чтобы они могли сконцентрироваться на достижении наилучших результатов на соревнованиях.

Кроме того, в Паралимпийской деревне должна быть создана действительно инклюзивная, комфортная, безопасная и приятная среда, благоприятствующая созданию атмосферы солидарности, понимания и дружбы между всех ее жителями без какой-либо дискриминации.

Требования и спецификации для Паралимпийской деревни включены в Техническое руководство по Паралимпийской деревне.

6.4.3.4. Размещение

ОКОИ должен предоставить бесплатное жилье для официальных лиц Игр, которое должно соответствовать уровню жилья, предоставляемого официальным лицам соответствующих Олимпийских игр, а также ресторанное, развлекательное и транспортное обслуживание.

При условии одобрения МПК официальные лица Игр могут быть размещены в Паралимпийской деревне. В этом случае они должны проживать в отдельной части Паралимпийской деревни с отдельными жилищными услугами и отдельной столовой.

ОКОИ должен обеспечить наличие и предоставить представителям СМИ адекватное и доступное по ценам жилье различного уровня и ценового диапазона. Между местом размещения представителей СМИ и основными местами их работы должно быть установлено прямое транспортное сообщение.

ОКОИ должен подобрать гостиницу для размещения Штаб-квартиры МПК и гостиницы для других членов Паралимпийской семьи недалеко друг от друга. Во всех выбранных гостиницах должны иметься приспособленные для инвалидов номера в количестве, указанном МПК.

Гостиница для размещения Штаб-квартиры МПК должна иметь уровень не ниже четырех звезд, быть полностью приспособленной для инвалидов и иметь адекватные офисные помещения и оборудование для выполнения административными сотрудниками МПК своих обязанностей. Гостиница также должна иметь оборудованные на высшем уровне помещения для проведения заседаний Правления МПК перед открытием Паралимпийских игр.

ОКОИ также должен обеспечить помещения высокого уровня для проживания гостей, высокопоставленных лиц и спонсоров.

Город-организатор или соответствующие местные власти обязаны обеспечить зрителей своей страны и из-за рубежа жильем по умеренным ценам в широком диапазоне уровня и цен.

В целом цены на любое жилье для групп клиентов, оплачивающих свое пребывание, не должны превышать общий уровень цен на эквивалентное жилье за пределами системы Паралимпийских игр.

6.4.3.5. Медицинское обслуживание

ОКОИ должен обеспечить предоставление первой помощи и медицинское обслуживание на всех спортивных объектах, в местах размещения участников и в гостиницах Паралимпийской семьи.

6.4.3.6. Обеспечение питанием

ОКОИ должен обеспечить наличие предприятий питания высокого уровня, предлагающих широкий выбор еды для жителей Паралимпийской деревни. Эти заведения должны быть способны обслуживать 50% жителей Деревни за один заход. Помимо этого, предприятия питания также должны иметься в основных местах работы СМИ.

6.4.3.7. Торговые точки и концессии

ОКОИ должен организовать на всех Паралимпийских объектах торговые точки, доступные для широкой публики и аккредитованных лиц, предлагающие широкий выбор продуктов питания, товаров с официальной Паралимпийской символикой и развлечений.

6.4.3.8. Технологии и телекоммуникации

ОКОИ должен обеспечить такие современные коммуникационные и технологические сети, устройства и услуги, чтобы все участники могли выполнять свои обязанности наиболее эффективным образом. Это включает, среди прочего, системы регистрации и передачи результатов, системы распростра-

нения информации, звуковую аппаратуру и развлекательные системы, оснащенные соответствующим программным и аппаратным обеспечением.

6.4.4. Опыт посещения мероприятий

ОКОИ должен предоставить всем участникам Игр возможность получать удовольствие от Паралимпийских игр на равноправной основе, достойным и эффективным образом. Для этого ОКОИ должен предпринять ряд мер, которые позволят обеспечить:

- спортивную презентацию высокого уровня на всех спортивных объектах и во всех Паралимпийских видах спорта;
- беспрепятственный доступ во все общественные места на спортивных объектах и обеспечение специальных приспособлений для людей с сенсорными нарушениями, такими как информационными материалы в альтернативных форматах и слуховые аппараты.

ОКОИ должен обеспечить прием гостей и зрителей на всех спортивных объектах и в гостинице Штаб-квартиры ПМК. На спортивных объектах должны быть выделены отдельные зоны для спортсменов/официальных лиц команды, представителей СМИ и Паралимпийской семьи.

6.4.5. Ознакомление с городом-организатором

ОКОИ должен предоставить участникам Паралимпийских игр возможность ознакомиться с городом-организатором, изучить его культуру и пообщаться с местными жителями. В этой связи ОКОИ должен обеспечить информацию и средства для получения доступа в центр города-организатора с целью осмотра достопримечательностей, посещения магазинов и развлечения.

В частности, ОКОИ и местные власти должны обеспечить присутствие Паралимпийских игр в жизни города в течение всего периода проведения этого мероприятия, в том числе посредством организации культурных мероприятий, телевизионной трансляции Игр и других мероприятий в центре города.

1.6

Основные требования МПК по использованию опознавательного знака производителя на Паралимпийских играх*

Идентификация Производителя может изображаться на форме, экипировке и аксессуарах в соответствии с нижеприведенными правилами.

Никакой другой отличительный (опознавательный) знак, помимо опознавательного знака Производителя, не должен изображаться на одежде, экипировке и аксессуарах.

Никакие торговые марки, имя, символика, корпоративный дизайн или цветовая гамма, логотип третьей стороны (в том числе: спонсоров НПК, национальных или международных спортивных федераций) не могут быть изображены ни на какой одежде, экипировке и аксессуарах.

Если идентификация Производителя принципиально является маркой (знаком) другого не спортивного продукта, изображение подобной идентификации запрещено.

* (Источник: официальный сайт Международного паралимпийского комитета (МПК/IPC) www.paralympic.org)

Цветовые гаммы, рисунки, узоры, картинки, буквы, цифры, геометрические элементы, лозунги (слоганы), подзаголовки, слова, используемые в дизайне одежды, экипировки и аксессуарах на Паралимпийских играх, запрещено изображать таким образом, чтобы они могли напоминать или создавать впечатление, что они похожи, либо могут быть идентифицированы как опознавательный знак Производителя (включая, в частности, эксклюзивные идентификаторы).

НПК должен по возможности использовать на униформе национальные цвета, официальное имя и аббревиатуру страны и эмблемы, отличительные знаки НПК, чтобы спортсмены идентифицировались со своей страной.

НПК не должен использовать никакую Олимпийскую символику (знаки), такие как, например: Олимпийские кольца, эмблему Национального Олимпийского комитета или его имя.

Национальный Паралимпийский комитет несет на себе полную ответственность за то, чтобы все предметы одежды (формы, экипировки и т.д.), которую носят члены его официальной делегации, соответствовали правилам и требованиям МПК.

Любой опознавательный знак Производителя (включая, в частности, любое использование эксклюзивных идентификаторов), несоответствующий правилам и требованиям МПК, должен быть незамедлительно устранен (удален или скрыт) в соответствии с инструкциями представителей Международного паралимпийского комитета, Оргкомитета Паралимпийских игр или МПСФ.

Любое нарушение правил и требований МПК может привести к дисквалификации нарушившего правила спортсмена и/или соответствующего ответственного официального лица, равно как и к другим санкциям, в соответствии с решением Правления МПК, либо техническими правилами соответствующего вида спорта.

1.7

Страхование членов паралимпийской семьи*

К членам паралимпийской семьи относятся: члены Международного паралимпийского комитета, почетные гости, члены международных спортивных федераций, международных спортивных организаций инвалидов, национальных паралимпийских комитетов, спортсмены, тренеры, врачи, официальные лица, дополнительные официальные лица, персонал Оргкомитета.

Оргкомитеты Паралимпийских игр совместно с соответствующими правительственными организациями несут ответственность за обеспечение бесплатных медицинских услуг для членов паралимпийской семьи.

К бесплатным услугам относятся:

- бесплатная транспортировка из паралимпийского объекта до соответствующей больницы;
- бесплатное лечение в больнице, эквивалентное тому, которое оказывается населению в общественной больнице;

* Из свода правил МПК и практики организации Паралимпийских игр-2008 в Пекине (Китай).

– бесплатные услуги скорой помощи, эквивалентные тем, которые оказываются населению в общественной больнице;

– бесплатное лечение во время нахождения в больнице, эквивалентное тому, которое оказывается населению.

Покрытие расходов за услуги производится в случаях обострения или возникших заболеваний и получения травм, произошедших во время пребывания в городах, проводящих Паралимпийские игры. Период покрытия расходов для перечисленных ниже членов паралимпийской семьи начинается с предварительного открытия Паралимпийской деревни и заканчивается с ее закрытием. На период, выходящий за пределы указанного времени, медицинское страхование рекомендуется обеспечивать самим членам паралимпийской семьи. В случае организации частных консультаций или медицинских услуг, выходящих за рамки перечисленных выше услуг, они должны оплачиваться, как правило, самостоятельно.

А.В. Царик

РАЗДЕЛ 2



**ОСНОВОПОЛАГАЮЩИЕ ДОКУМЕНТЫ
В ОБЛАСТИ ПАРАЛИМПИЙСКОГО СПОРТА
В РОССИЙСКОЙ ФЕДЕРАЦИИ**



Конституция Российской Федерации

Принята всенародным голосованием 12 декабря 1993 г.
(извлечения)

Глава 1. Основы конституционного строя

Статья 2

Человек, его права и свободы являются высшей ценностью. Признание, соблюдение и защита прав и свобод человека и гражданина – обязанность государства.

Глава 2. Права и свободы человека и гражданина

Статья 41

2. В Российской Федерации финансируются федеральные программы охраны и укрепления здоровья населения, принимаются меры по развитию государственной, муниципальной, частной систем здравоохранения, поощряется деятельность, способствующая укреплению здоровья человека, развитию физической культуры и спорта, экологическому и санитарно-эпидемиологическому благополучию.

Статья 43

2. Гарантируются общедоступность и бесплатность дошкольного, основного общего и среднего профессионального образования в государственных или муниципальных образовательных учреждениях и на предприятиях.

4. Основное общее образование обязательно. Родители или лица, их заменяющие, обеспечивают получение детьми основного общего образования.

Глава 3. Федеральное устройство

Статья 72

1. В совместном ведении Российской Федерации и субъектов Российской Федерации находятся:

е) общие вопросы воспитания, образования, науки, культуры, физической культуры и спорта;

ж) координация вопросов здравоохранения; защита семьи, материнства, отцовства и детства; социальная защита, включая социальное обеспечение.

Статья 76

2. По предметам совместного ведения Российской Федерации и субъектов Российской Федерации издаются федеральные законы и принимаемые в соответствии с ними законы и иные нормативные правовые акты субъектов Российской Федерации.

4. Вне пределов ведения Российской Федерации, совместного ведения Российской Федерации и субъектов Российской Федерации республики, края, области, города федерального значения, автономная область и автономные округа осуществляют собственное правовое регулирование, включая принятие законов и иных нормативных правовых актов.

5. Законы и иные нормативные правовые акты субъектов Российской Федерации не могут противоречить федеральным законам, принятым в соответствии с частями первой и второй настоящей статьи. В случае противоречия между федеральным законом и иным актом, изданным в Российской Федерации, действует федеральный закон.

6. В случае противоречия между федеральным законом и нормативным правовым актом субъекта Российской Федерации, изданным в соответствии с частью четвертой настоящей статьи, действует нормативный правовой акт субъекта Российской Федерации.

2.2

Федеральный закон «О физической культуре и спорте в Российской Федерации»

(с изменениями на 29 ноября 2010 г. № 321-ФЗ)
(извлечения)

Статья 2. Основные понятия, используемые в настоящем Федеральном законе

В целях настоящего Федерального закона используются следующие основные понятия:

2) вид спорта – часть спорта, которая признана в соответствии с требованиями настоящего Федерального закона обособленной сферой общественных отношений, имеющей соответствующие правила, утвержденные в установленном настоящим Федеральным законом порядке, среду занятий, используемый спортивный инвентарь (без учета защитных средств) и оборудование;

4) массовый спорт – часть спорта, направленная на физическое воспитание и физическое развитие граждан посредством проведения организованных и (или) самостоятельных занятий, а также участия в физкультурных мероприятиях и массовых спортивных мероприятиях;

6) общероссийская спортивная федерация – общероссийская общественная организация, которая создана на основе членства, получила государственную аккредитацию и целями которой являются развитие одного или нескольких видов спорта, их пропаганда, организация, а также проведение спортивных мероприятий и подготовка спортсменов – членов спортивных сборных команд;

8) организатор физкультурного мероприятия или спортивного мероприятия – юридическое или физическое лицо, по инициативе которого проводится физкультурное мероприятие или спортивное мероприятие и (или) которое осуществляет организационное, финансовое и иное обеспечение подготовки и проведения такого мероприятия;

9) официальные физкультурные мероприятия и спортивные мероприятия – физкультурные мероприятия и спортивные мероприятия, включенные в Единый календарный план межрегиональных, всероссийских и международных физкультурных мероприятий и спортивных мероприятий, календарные планы физкультурных мероприятий и спортивных мероприятий субъектов Российской Федерации, муниципальных образований;

10) подготовка спортивного резерва – многолетний целенаправленный учебно-тренировочный процесс по видам спорта в организациях различных

организационно-правовых форм, осуществляющих деятельность в области физической культуры и спорта;

12) спорт – сфера социально-культурной деятельности как совокупность видов спорта, сложившаяся в форме соревнований и специальной практики подготовки человека к ним;

13) спорт высших достижений – часть спорта, направленная на достижение спортсменами высоких спортивных результатов на официальных всероссийских спортивных соревнованиях и официальных международных спортивных соревнованиях;

14) спортивная дисквалификация спортсмена – отстранение спортсмена от участия в спортивных соревнованиях, которое осуществляется общероссийской спортивной федерацией за нарушение правил вида спорта, положений (регламентов) спортивных соревнований, за использование запрещенных в спорте средств (допинга) и (или) методов (далее – допинговые средства и (или) методы), нарушение норм, утвержденных международными спортивными организациями, и норм, утвержденных общероссийскими спортивными федерациями;

15) спортивная дисциплина – часть вида спорта, имеющая отличительные признаки и включающая в себя один или несколько видов, программ спортивных соревнований;

16) спортивная федерация – общественная организация, которая создана на основе членства и целями которой являются развитие одного или нескольких видов спорта, их пропаганда, организация, а также проведение спортивных мероприятий и подготовка спортсменов – членов спортивных сборных команд;

17) спортивное сооружение – инженерно-строительный объект, созданный для проведения физкультурных мероприятий и (или) спортивных мероприятий и имеющий пространственно-территориальные границы;

18) спортивное соревнование – состязание среди спортсменов или команд спортсменов по различным видам спорта (спортивным дисциплинам) в целях выявления лучшего участника состязания, проводимое по утвержденному его организатором положению (регламенту);

19) спортивные мероприятия – спортивные соревнования, а также учебно-тренировочные и другие мероприятия по подготовке к спортивным соревнованиям с участием спортсменов;

20) спортивные сборные команды Российской Федерации – формируемые общероссийскими спортивными федерациями коллективы спортсменов, относящихся к различным возрастным группам, тренеров, ученых, специалистов в области физической культуры и спорта для подготовки к международным спортивным соревнованиям и участия в них от имени Российской Федерации;

21) спортивный судья – физическое лицо, уполномоченное организатором спортивного соревнования обеспечить соблюдение правил вида спорта и положения (регламента) о спортивном соревновании, прошедшее специальную подготовку и получившее соответствующую квалификационную категорию;

22) спортсмен – физическое лицо, занимающееся выбранным видом или видами спорта и выступающее на спортивных соревнованиях;

23) спортсмен высокого класса – спортсмен, имеющий спортивное звание и выступающий на спортивных соревнованиях в целях достижения высоких спортивных результатов;

24) тренер – физическое лицо, имеющее соответствующее среднее профессиональное образование или высшее профессиональное образование и осуществляющее проведение со спортсменами учебно-тренировочных мероприятий, а также осуществляющее руководство их состязательной деятельностью для достижения спортивных результатов;

26) физическая культура – часть культуры, представляющая собой совокупность ценностей, норм и знаний, создаваемых и используемых обществом в целях физического и интеллектуального развития способностей человека, совершенствования его двигательной активности и формирования здорового образа жизни, социальной адаптации путем физического воспитания, физической подготовки и физического развития;

28) физическая реабилитация – восстановление (в том числе коррекция и компенсация) нарушенных или временно утраченных функций организма человека и способностей к общественной и профессиональной деятельности инвалидов и лиц с ограниченными возможностями здоровья с использованием средств и методов адаптивной физической культуры и адаптивного спорта, которые направлены на устранение или возможно более полную компенсацию ограничений жизнедеятельности, вызванных нарушением здоровья;

29) физкультурные мероприятия – организованные занятия граждан физической культурой;

30) физкультурно-спортивная организация – юридическое лицо независимо от его организационно-правовой формы, осуществляющее деятельность в области физической культуры и спорта в качестве основного вида деятельности. Положения настоящего Федерального закона, регулирующие деятельность физкультурно-спортивных организаций, применяются соответственно к индивидуальным предпринимателям, осуществляющим деятельность в области физической культуры и спорта в качестве основного вида деятельности.

Статья 4. Законодательство о физической культуре и спорте

3. По вопросам деятельности в области физической культуры и спорта принимаются муниципальные правовые акты, которые не могут противоречить настоящему Федеральному закону.

4. Если международным договором Российской Федерации установлены иные правила, чем те, которые предусмотрены настоящим Федеральным законом, применяются правила международного договора Российской Федерации.

Статья 6. Полномочия Российской Федерации в области физической культуры и спорта

К полномочиям Российской Федерации в области физической культуры и спорта относятся:

1) разработка и реализация государственной политики в области физической культуры и спорта, принятие и реализация программ развития физической культуры и спорта в Российской Федерации;

2) участие в организации мероприятий по подготовке спортивных сборных команд Российской Федерации к Олимпийским играм и другим международным спортивным соревнованиям и по участию в таких соревнованиях;

3) организация и проведение межрегиональных и всероссийских официальных физкультурных мероприятий;

4) участие в организации межрегиональных и всероссийских официальных спортивных мероприятий;

6) организация и проведение всероссийских спортивных соревнований инвалидов и лиц с ограниченными возможностями здоровья, международных спортивных соревнований указанных лиц, включая Паралимпийские игры и Сурдлимпийские игры, Всемирные специальные олимпийские игры, а также подготовка к таким спортивным соревнованиям;

7) аккредитация общероссийских спортивных федераций;

8) организация профессиональной подготовки, переподготовки и повышения квалификации специалистов в области физической культуры и спорта;

9) разработка технических регламентов о спортивном инвентаре и оборудовании;

10) материально-техническое обеспечение, в том числе обеспечение спортивной экипировкой, финансовое, научно-методическое, медико-биологическое, медицинское и антидопинговое обеспечение спортивных сборных команд Российской Федерации;

12) осуществление пропаганды физической культуры, спорта и здорового образа жизни;

13) научно-методическое обеспечение в области физической культуры и спорта, а также организация издания научной, учебной и научно-популярной литературы по физической культуре и спорту;

14) организация строительства и реконструкции объектов спорта;

15) разработка и утверждение программ и учебных планов занятий физической культурой и спортом для различных групп населения;

17) организация научных исследований в области физической культуры и спорта;

20) организация функционирования единой системы учета спортивных паспортов;

21) содействие развитию детско-юношеского, молодежного, массового спорта, спорта высших достижений и профессионального спорта;

22) иные установленные настоящим Федеральным законом и другими федеральными законами полномочия.

Статья 8. Полномочия субъектов Российской Федерации в области физической культуры и спорта

1. К полномочиям субъектов Российской Федерации в области физической культуры и спорта относятся:

1) определение основных задач и направлений развития физической культуры и спорта в субъектах Российской Федерации, принятие и реализация государственных региональных программ развития физической культуры и спорта и межмуниципальных программ в области физической культуры и спорта;

2) учреждение почетных званий, наград, премий и иных форм поощрения в области физической культуры и спорта субъектов Российской Федерации;

3) организация и проведение региональных официальных физкультурных мероприятий и спортивных мероприятий и межмуниципальных официальных физкультурных мероприятий и спортивных мероприятий, а именно:

а) установление порядка проведения региональных официальных физкультурных мероприятий и спортивных мероприятий и межмуниципальных

официальных физкультурных мероприятий и спортивных мероприятий на территориях субъектов Российской Федерации;

б) утверждение и реализация календарных планов официальных физкультурных мероприятий и спортивных мероприятий субъектов Российской Федерации;

в) содействие обеспечению общественного порядка и общественной безопасности при проведении официальных физкультурных мероприятий и спортивных мероприятий на территориях субъектов Российской Федерации;

г) информационное обеспечение региональных и межмуниципальных официальных физкультурных мероприятий и спортивных мероприятий;

4) утверждение порядка формирования и обеспечение спортивных сборных команд субъектов Российской Федерации, а именно:

а) наделение статусом «Спортивная сборная команда субъекта Российской Федерации» коллективов по различным видам спорта, включенным во Всероссийский реестр видов спорта;

б) материально-техническое обеспечение, в том числе обеспечение спортивной экипировкой, финансовое, научно-методическое, медико-биологическое, медицинское и антидопинговое обеспечение спортивных сборных команд субъектов Российской Федерации;

в) обеспечение подготовки спортивного резерва для спортивных сборных команд субъектов Российской Федерации;

б) присвоение спортивных разрядов и квалификационных категорий спортивных судей в порядке, установленном Положением о Единой всероссийской спортивной классификации и Положением о спортивных судьях;

7) реализация мер по развитию физической культуры и спорта инвалидов, лиц с ограниченными возможностями здоровья, адаптивной физической культуры и адаптивного спорта в субъектах Российской Федерации;

8) организация профессиональной подготовки, переподготовки и повышения квалификации специалистов в области физической культуры и спорта;

9) обеспечение деятельности региональных центров спортивной подготовки;

10) осуществление иных установленных в соответствии с законодательством Российской Федерации и законодательством субъектов Российской Федерации полномочий.

2. Органы государственной власти субъектов Российской Федерации за счет средств бюджетов субъектов Российской Федерации вправе:

1) участвовать в подготовке спортивного резерва для спортивных сборных команд Российской Федерации;

2) участвовать в организации и проведении межрегиональных, всероссийских и международных спортивных соревнований и учебно-тренировочных мероприятий спортивных сборных команд Российской Федерации, проводимых на территориях субъектов Российской Федерации;

3) оказывать содействие субъектам физической культуры и спорта, осуществляющим свою деятельность на территориях субъектов Российской Федерации;

4) оказывать содействие развитию детско-юношеского, молодежного, массового спорта, спорта высших достижений и профессионального спорта.

3. Органы государственной власти субъектов Российской Федерации вправе устанавливать дополнительное материальное обеспечение лицам,

имеющим выдающиеся достижения и особые заслуги перед Российской Федерацией в области физической культуры и спорта, в том числе завоевавшим звания чемпионов или призеров Олимпийских игр, Паралимпийских игр, Сурдлимпийских игр, чемпионов мира, чемпионов Европы, имеющих почетные спортивные звания, ведомственные награды органов государственной власти в области физической культуры и спорта или награжденным государственными наградами Российской Федерации за заслуги в области физической культуры и спорта.

Статья 9. Полномочия органов местного самоуправления в области физической культуры и спорта

1. В целях решения вопросов местного значения по обеспечению условий для развития на территориях муниципальных образований физической культуры и массового спорта, организации проведения официальных физкультурных мероприятий, физкультурно-оздоровительных мероприятий и спортивных мероприятий муниципальных образований к полномочиям органов местного самоуправления относятся:

1) определение основных задач и направлений развития физической культуры и спорта с учетом местных условий и возможностей, принятие и реализация местных программ развития физической культуры и спорта;

2) популяризация физической культуры и спорта среди различных групп населения;

3) организация проведения муниципальных официальных физкультурных мероприятий и спортивных мероприятий, а также организация физкультурно-спортивной работы по месту жительства граждан;

4) утверждение и реализация календарных планов физкультурных мероприятий и спортивных мероприятий муниципальных образований;

5) организация медицинского обеспечения официальных физкультурных мероприятий и спортивных мероприятий муниципальных образований;

6) содействие обеспечению общественного порядка и общественной безопасности при проведении на территориях муниципальных образований официальных физкультурных мероприятий и спортивных мероприятий;

7) утверждение порядка формирования спортивных сборных команд муниципальных районов и городских округов, их обеспечение;

8) участие в организации и проведении межмуниципальных, региональных, межрегиональных, всероссийских и международных спортивных соревнований и учебно-тренировочных мероприятий спортивных сборных команд Российской Федерации и спортивных сборных команд соответствующего субъекта Российской Федерации, проводимых на территориях муниципальных образований;

9) оказание содействия субъектам физической культуры и спорта, осуществляющим свою деятельность на территориях муниципальных образований;

10) осуществление иных установленных в соответствии с законодательством Российской Федерации и уставами муниципальных образований полномочий.

2. В субъектах Российской Федерации – городах федерального значения Москве и Санкт-Петербурге полномочия органов местного самоуправления внутригородских муниципальных образований в области физической культуры и спорта устанавливаются законами субъектов Российской Федерации – городов федерального значения Москвы и Санкт-Петербурга.

**Статья 12. Паралимпийское движение России, сурдлимпийское движение России, специальная олимпиада России.
Паралимпийский комитет России,
Сурдлимпийский комитет России,
Специальная олимпиада России**

1. Паралимпийское движение России, сурдлимпийское движение России, специальная олимпиада России – части соответственно международного паралимпийского движения, международного сурдлимпийского движения, международной специальной олимпиады, целями которых являются содействие развитию физической культуры и спорта инвалидов и лиц с ограниченными возможностями здоровья, укрепление международного сотрудничества в указанной сфере, участие в Паралимпийских играх, Сурдлимпийских играх, Всемирных специальных олимпийских играх.

2. Паралимпийское движение России, сурдлимпийское движение России, специальная олимпиада России возглавляются соответственно Паралимпийским комитетом России, Сурдлимпийским комитетом России, Специальной олимпиадой России – общероссийскими общественными объединениями, осуществляющими свою деятельность в соответствии с законодательством Российской Федерации об общественных объединениях, уставами соответствующих международных спортивных организаций и на основе признания международными спортивными организациями, а также в соответствии со своими уставами.

3. Паралимпийский комитет России, Сурдлимпийский комитет России, Специальная олимпиада России представляют спортивные сборные команды Российской Федерации соответственно на Паралимпийских играх, Сурдлимпийских играх, Всемирных специальных олимпийских играх, других международных спортивных мероприятиях, проводимых под патронажем Международного паралимпийского комитета, Международного сурдлимпийского комитета и Международной специальной олимпиады.

4. Паралимпийский комитет России, Сурдлимпийский комитет России, Специальная олимпиада России реализуют выполнение стоящих перед ними уставных задач и программ развития физической культуры и спорта за счет собственных источников финансирования, в том числе за счет добровольных пожертвований граждан и организаций, а также за счет средств федерального бюджета, выделяемых в установленном порядке.

Статья 13. Местные и региональные спортивные федерации

1. Создание, деятельность, реорганизация и ликвидация местных и региональных спортивных федераций осуществляются в соответствии с законодательством Российской Федерации об общественных объединениях с учетом особенностей, предусмотренных настоящим Федеральным законом.

3. Местная спортивная федерация создается и действует в целях развития определенного вида или определенных видов спорта на территориях муниципального района, городского округа, внутригородского муниципального образования города федерального значения Москвы или Санкт-Петербурга.

4. Региональная спортивная федерация создается и действует в целях развития определенного вида или определенных видов спорта на территории субъекта Российской Федерации.

5. По одному виду спорта на территории субъекта Российской Федерации соответствующий орган исполнительной власти субъекта Российской Федерации обязан аккредитовать только одну региональную спортивную фе-

дерацию. Государственная аккредитация осуществляется органом исполнительной власти субъекта Российской Федерации в порядке, установленном Правительством Российской Федерации, и по согласованию с общероссийской спортивной федерацией по соответствующему виду спорта.

Статья 19. Спортивные клубы

1. Спортивные клубы являются юридическими лицами, осуществляющими учебно-тренировочную, соревновательную, физкультурную и воспитательную деятельность.

2. Спортивные клубы независимо от их организационно-правовых форм создаются и осуществляют свою деятельность в соответствии с законодательством Российской Федерации.

3. Спортивные клубы могут создаваться юридическими и физическими лицами.

4. Спортивным клубам могут оказывать содействие федеральные органы исполнительной власти, органы исполнительной власти субъектов Российской Федерации, органы местного самоуправления посредством:

1) строительства, реконструкции, ремонта спортивных сооружений и иных объектов спорта;

2) передачи в безвозмездное пользование или долгосрочную аренду на льготных условиях помещений, зданий, сооружений, являющихся собственностью Российской Федерации или субъектов Российской Федерации либо муниципальной собственностью;

3) обеспечения спортивным инвентарем и оборудованием;

4) оказания иной поддержки в порядке и в случаях, которые установлены нормативными правовыми актами федеральных органов исполнительной власти, нормативными правовыми актами органов государственной власти субъектов Российской Федерации или муниципальными правовыми актами.

5. Спортивные клубы осуществляют свою деятельность за счет собственных средств и иных не запрещенных законодательством Российской Федерации источников.

Статья 20. Организация и проведение физкультурных мероприятий, спортивных мероприятий

1. Организаторы физкультурных мероприятий или спортивных мероприятий определяют условия их проведения, несут ответственность за их организацию и проведение, имеют право приостанавливать такие мероприятия, изменять время их проведения, прекращать такие мероприятия и утверждать их итоги.

2. Организаторам физкультурного мероприятия или спортивного мероприятия принадлежат исключительные права на использование наименования такого мероприятия и его символики. Права на размещение рекламы товаров, работ и услуг в месте проведения физкультурного мероприятия или спортивного мероприятия принадлежат исключительно организаторам такого мероприятия. Права на определение производителей спортивной экипировки, спортивного оборудования и инвентаря, используемых на физкультурном мероприятии или спортивном мероприятии, принадлежат исключительно организаторам такого мероприятия.

3. Использование третьими лицами наименований физкультурных мероприятий и (или) спортивных мероприятий, образованных на их основе словосочетаний и символики указанных мероприятий осуществляется на

основании соглашений, заключаемых в письменной форме с организаторами физкультурных мероприятий и (или) спортивных мероприятий, за исключением случаев использования таких наименований, образованных на их основе словосочетаний и символики в информационных целях либо в связи с осуществлением этих прав третьими лицами, являющимися приобретателями прав на освещение в средствах массовой информации физкультурных мероприятий и (или) спортивных мероприятий. В средствах массовой информации должны использоваться утвержденные организаторами точные и неискаженные наименования физкультурных мероприятий или спортивных мероприятий, при этом такие наименования рекламой не являются.

4. Организаторам физкультурных мероприятий и (или) спортивных мероприятий принадлежат исключительные права на их освещение посредством трансляции изображения и (или) звука мероприятий любыми способами и (или) с помощью любых технологий, а также посредством осуществления записи указанной трансляции и (или) фотосъемки мероприятий.

5. Права на освещение физкультурных мероприятий и (или) спортивных мероприятий могут быть использованы третьими лицами только на основании разрешений организаторов физкультурных мероприятий и (или) спортивных мероприятий или соглашений в письменной форме о приобретении третьими лицами этих прав у организаторов таких мероприятий.

6. Организация и проведение физкультурного мероприятия или спортивного соревнования осуществляются в соответствии с положением (регламентом) о таком физкультурном мероприятии или таком спортивном соревновании, утверждаемым его организаторами.

7. Общие требования к содержанию положений (регламентов) о межрегиональных и всероссийских официальных физкультурных мероприятиях и спортивных соревнованиях, предусматривающие особенности отдельных видов спорта, устанавливаются федеральным органом исполнительной власти в области физической культуры и спорта.

8. Порядок утверждения положений (регламентов) об официальных физкультурных мероприятиях и спортивных соревнованиях субъекта Российской Федерации, требования к их содержанию устанавливаются органом исполнительной власти субъекта Российской Федерации в области физической культуры и спорта.

9. Порядок утверждения положений (регламентов) об официальных физкультурных мероприятиях и спортивных соревнованиях муниципального образования, требования к содержанию этих положений (регламентов) устанавливаются органами местного самоуправления.

10. Порядок утверждения положений (регламентов) об официальных физкультурных мероприятиях и спортивных соревнованиях, проводимых по военно-прикладным и служебно-прикладным видам спорта, требования к их содержанию устанавливаются федеральными органами исполнительной власти, осуществляющими руководство развитием военно-прикладными и служебно-прикладными видами спорта.

11. В случае если организаторами физкультурного мероприятия или спортивного мероприятия являются несколько лиц, распределение прав и обязанностей между ними в отношении такого мероприятия осуществляется на основе договора и (или) положения (регламента) о таком мероприятии. Если иное не предусмотрено указанными документами, организаторы физкультурного мероприятия или спортивного мероприятия несут солидарную

ответственность за причиненный вред участникам мероприятия и (или) третьим лицам.

14. Международные спортивные мероприятия могут проводиться на территории Российской Федерации только при условии согласования решений об их проведении с общероссийскими спортивными федерациями по соответствующим видам спорта, с органами исполнительной власти субъектов Российской Федерации, на территориях которых планируется проведение таких международных спортивных мероприятий, и с федеральным органом исполнительной власти в области физической культуры и спорта.

15. Организация всероссийских официальных физкультурных мероприятий и спортивных мероприятий (за исключением мероприятий по военно-прикладным и служебно-прикладным видам спорта) допускается только при условии включения в состав их организаторов общероссийских спортивных федераций по соответствующим видам спорта или федерального органа исполнительной власти в области физической культуры и спорта.

16. Организаторы всероссийского официального спортивного мероприятия обязаны обеспечить условия для проведения обязательного допингового контроля с соблюдением требований международного стандарта для тестирований, определенного международной организацией, осуществляющей борьбу с допингом и признанной Международным олимпийским комитетом.

Статья 21. Признание видов спорта и спортивных дисциплин. Всероссийский реестр видов спорта

Признанные в Российской Федерации в установленном порядке виды спорта и спортивные дисциплины включаются во Всероссийский реестр видов спорта. Порядок признания видов спорта, спортивных дисциплин и включения их во Всероссийский реестр видов спорта, порядок его ведения определяются Правительством Российской Федерации.

Статья 22. Спортивные звания, спортивные разряды.

Почетные спортивные звания.

Квалификационные категории спортивных судей.

Единая всероссийская спортивная классификация

1. В Российской Федерации устанавливаются следующие спортивные звания:

- 1) мастер спорта России международного класса;
- 2) мастер спорта России;
- 3) гроссмейстер России.

2. В Российской Федерации устанавливаются следующие спортивные разряды:

- 1) кандидат в мастера спорта;
- 2) первый спортивный разряд;
- 3) второй спортивный разряд;
- 4) третий спортивный разряд;
- 5) первый юношеский спортивный разряд;
- 6) второй юношеский спортивный разряд;
- 7) третий юношеский спортивный разряд.

3. В Российской Федерации устанавливаются следующие квалификационные категории спортивных судей:

- 1) спортивный судья всероссийской категории;
- 2) спортивный судья первой категории;

- 3) спортивный судья второй категории;
- 4) спортивный судья третьей категории;
- 5) юный спортивный судья.

4. Единая всероссийская спортивная классификация устанавливает нормы и требования, выполнение которых необходимо для присвоения соответствующих спортивных званий и спортивных разрядов по видам спорта, включенным во Всероссийский реестр видов спорта, а также условия выполнения этих норм и требований. Положением о Единой всероссийской спортивной классификации определяется содержание указанных норм, требований и условий, а также устанавливается порядок присвоения спортивных званий и спортивных разрядов по различным видам спорта.

5. Порядок присвоения квалификационных категорий спортивных судей и содержание квалификационных требований к кандидатам на присвоение данных категорий, а также права и обязанности спортивных судей устанавливаются Положением о спортивных судьях. Квалификационные требования к кандидатам на присвоение квалификационных категорий спортивных судей утверждаются федеральным органом исполнительной власти в области физической культуры и спорта по представлениям общероссийских спортивных федераций.

6. Спортивные звания и квалификационная категория спортивного судьи всероссийской категории присваиваются федеральным органом исполнительной власти в области физической культуры и спорта в порядке, установленном соответственно Положением о Единой всероссийской спортивной классификации и Положением о спортивных судьях.

7. Спортивные разряды и квалификационные категории спортивных судей (за исключением квалификационной категории спортивного судьи всероссийской категории) присваиваются органами исполнительной власти субъектов Российской Федерации в области физической культуры и спорта в порядке, установленном соответственно Положением о Единой всероссийской спортивной классификации и Положением о спортивных судьях.

8. Положение о Единой всероссийской спортивной классификации, Единая всероссийская спортивная классификация и Положение о спортивных судьях утверждаются в порядке, установленном Правительством Российской Федерации.

9. Для лиц, имеющих выдающиеся достижения и особые заслуги перед Российской Федерацией в области физической культуры и спорта, устанавливаются почетные спортивные звания. Положение о присвоении почетных спортивных званий утверждается федеральным органом исполнительной власти в области физической культуры и спорта.

Статья 26. Противодействие использованию допинговых средств и (или) методов в спорте

1. Не допускается использование спортсменами, а также в отношении животных, участвующих в спортивных соревнованиях, допинговых средств и (или) методов, запрещенных к использованию в спорте в соответствии с перечнями таких средств и (или) методов, утверждаемыми в порядке, установленном Правительством Российской Федерации.

2. Допинговый контроль представляет собой взятие биологических проб и их исследование в целях выявления наличия в организмах спортсменов и в организмах животных, участвующих в спортивных соревнованиях, допинговых средств или установления факта использования спортсменами

допинговых средств и (или) методов подготовки к спортивным соревнованиям.

3. Меры по противодействию использованию допинговых средств и (или) методов включают в себя:

1) установление обязательного допингового контроля при проведении международных спортивных соревнований и всероссийских спортивных соревнований;

2) установление ответственности за использование допинговых средств и (или) методов, а также за принуждение к их использованию и пропаганду их использования;

3) установление ответственности за фальсификацию лекарственных средств и пищевых добавок посредством включения допинговых средств в их состав, реализацию таких лекарственных средств и пищевых добавок, а также за деятельность, направленную на распространение сведений о способах, методах разработки, изготовления, использования допинговых средств и местах их приобретения;

4) предупреждение применения допинговых средств и (или) методов;

5) повышение квалификации специалистов, осуществляющих допинговый контроль;

6) включение в дополнительные образовательные программы образовательных учреждений, осуществляющих деятельность в области физической культуры и спорта, разделов о причинении вреда здоровью спортсменов вследствие использования допинговых средств и (или) методов;

7) проведение антидопинговой пропаганды в средствах массовой информации;

8) проведение научных исследований в области разработки новых методов допингового контроля;

9) установление ответственности физкультурно-спортивных организаций, спортсменов, тренеров, врачей и других специалистов за нарушение правил обязательного допингового контроля.

4. Порядок проведения обязательного допингового контроля утверждает федеральным органом исполнительной власти в области физической культуры и спорта.

5. Общероссийские спортивные федерации обязаны осуществлять мероприятия в области проведения обязательного допингового контроля и применять спортивные санкции (в том числе спортивную дисквалификацию спортсменов) в отношении спортсменов, использующих допинговые средства и (или) методы, и лиц, принуждающих спортсменов использовать допинговые средства и (или) методы.

6. Организаторы спортивных мероприятий обязаны обеспечить условия для проведения обязательного допингового контроля с соблюдением требований и решений международных спортивных организаций и законодательства Российской Федерации.

Статья 27. Спортивный паспорт

1. Спортивный паспорт является документом единого образца, удостоверяющим принадлежность к физкультурно-спортивной или иной организации и спортивную квалификацию спортсмена.

2. В спортивном паспорте указываются:

1) фамилия, имя, отчество спортсмена;

2) пол;

- 3) дата рождения;
- 4) принадлежность к физкультурно-спортивной или иной организации;
- 5) выбранные виды спорта и спортивные дисциплины;
- 6) сведения о присвоении спортивных разрядов и спортивных званий;
- 7) сведения о подтверждении выполнения норм и требований, необходимых для присвоения спортивных разрядов;
- 8) отметка о прохождении спортсменом медицинских осмотров;
- 9) результаты, достигнутые на спортивных соревнованиях;
- 10) сведения о спортивной дисквалификации;
- 11) сведения о государственных наградах и об иных формах поощрения;
- 12) фамилия, имя, отчество тренера;
- 13) иные связанные со спецификой выбранных видов спорта сведения.

3. Принадлежность спортсмена к физкультурно-спортивной организации определяется на основании трудового договора, заключенного между спортсменом и физкультурно-спортивной организацией.

4. В случае если спортсмен зачислен в образовательное учреждение среднего профессионального образования или высшего профессионального образования и с ним не заключен договор, указанный в части 3 настоящей статьи, принадлежность спортсмена к физкультурно-спортивной организации определяется на основании приказа о зачислении в образовательное учреждение.

5. Порядок ведения, порядок выдачи, порядок замены спортивных паспортов, порядок функционирования единой системы учета спортивных паспортов устанавливаются Положением о спортивном паспорте. Положение о спортивном паспорте и образец спортивного паспорта утверждаются в порядке, установленном Правительством Российской Федерации.

Статья 28. Физическая культура и спорт в системе образования

1. Образовательные учреждения с учетом местных условий и интересов обучающихся самостоятельно определяют формы занятий физической культурой, средства физического воспитания, виды спорта и двигательной активности, методы и продолжительность занятий физической культурой на основе государственных образовательных стандартов и нормативов физической подготовленности.

Статья 30. Физическая культура и спорт по месту работы, месту жительства и месту отдыха граждан

1. В соглашения, коллективные договоры и трудовые договоры между работодателями, их объединениями и работниками или их полномочными представителями могут включаться положения о:

1) создании работникам условий для занятий физической культурой и спортом, проведении физкультурных, спортивных, реабилитационных и других связанных с занятиями граждан физической культурой и спортом мероприятий;

2) предоставлении работникам и членам их семей возможности использовать объекты спорта, спортивное оборудование и инвентарь для реализации мер, предусмотренных пунктом 1 настоящей части, об обеспечении надлежащего обслуживания и ремонта таких объектов, оборудования и инвентаря, об оплате труда работников, осуществляющих содержание, обслуживание и ремонт таких объектов, оборудования и инвентаря.

2. Руководители санаторно-курортных учреждений, домов отдыха и туристских баз создают условия для использования компонентов физической

культуры в процессе лечения и отдыха граждан в целях укрепления их здоровья, профилактики и лечения заболеваний.

3. Органы местного самоуправления создают условия для развития физической культуры и спорта по месту жительства и месту отдыха граждан, в том числе путем привлечения специалистов в области физической культуры и спорта.

Статья 31. Адаптивная физическая культура, физическая реабилитация инвалидов и лиц с ограниченными возможностями здоровья.

Спорт инвалидов

1. Физическая реабилитация и социальная адаптация инвалидов и лиц с ограниченными возможностями здоровья с использованием методов адаптивной физической культуры и адаптивного спорта осуществляются в реабилитационных центрах, физкультурно-спортивных клубах инвалидов, физкультурно-спортивных организациях.

2. Адаптивная физическая культура является частью физической культуры, использующей комплекс эффективных средств физической реабилитации инвалидов и лиц с ограниченными возможностями здоровья.

3. Спорт инвалидов (адаптивный спорт) направлен на социальную адаптацию и физическую реабилитацию инвалидов и лиц с ограниченными возможностями здоровья.

4. Развитие спорта инвалидов и лиц с ограниченными возможностями здоровья основывается на принципах приоритетности, массового распространения и доступности занятий спортом.

5. Для инвалидов и лиц с ограниченными возможностями здоровья, обучающихся в соответствующих образовательных учреждениях, организуются занятия с использованием средств адаптивной физической культуры и адаптивного спорта с учетом индивидуальных способностей и состояния здоровья таких обучающихся.

6. Федеральный орган исполнительной власти в области физической культуры и спорта, органы исполнительной власти субъектов Российской Федерации, органы местного самоуправления совместно с общественными объединениями инвалидов способствуют интеграции инвалидов и лиц с ограниченными возможностями здоровья в систему физической культуры, физического воспитания и спорта посредством физкультурно-спортивных организаций.

7. Федеральный орган исполнительной власти в области физической культуры и спорта, органы исполнительной власти субъектов Российской Федерации, органы местного самоуправления, физкультурно-спортивные организации, в том числе физкультурно-спортивные объединения инвалидов, организуют проведение физкультурных мероприятий и спортивных мероприятий с участием инвалидов и лиц с ограниченными возможностями здоровья, создают детско-юношеские спортивно-адаптивные школы, адаптивные детско-юношеские клубы физической подготовки. Образовательные учреждения вправе создавать филиалы, отделения, структурные подразделения по адаптивному спорту.

Статья 32. Подготовка спортивного резерва

1. При подготовке спортивного резерва устанавливаются следующие этапы многолетней подготовки спортсменов:

1) спортивно-оздоровительный этап;

- 2) этап начальной подготовки;
- 3) учебно-тренировочный этап;
- 4) этап совершенствования спортивного мастерства;
- 5) этап высшего спортивного мастерства.

2. Содержание указанных в части 1 настоящей статьи этапов определяется федеральным органом исполнительной власти в области физической культуры и спорта.

Статья 33. Физкультурно-спортивные организации и образовательные учреждения, осуществляющие подготовку спортсменов

1. В целях подготовки спортсменов создаются и осуществляют деятельность физкультурно-спортивные организации и образовательные учреждения, осуществляющие учебно-тренировочный процесс, в том числе подготовку спортивного резерва и подготовку спортсменов высокого класса. Организация учебно-тренировочного процесса включает в себя проведение учебно-тренировочных мероприятий и других спортивных мероприятий, а также обеспечение спортивной экипировкой, спортивным инвентарем и оборудованием, питанием на учебно-тренировочных мероприятиях и других спортивных соревнованиях, медицинское обслуживание, проезд на учебно-тренировочные мероприятия и другие спортивные соревнования.

2. К физкультурно-спортивным организациям, осуществляющим учебно-тренировочный процесс, подготовку спортивного резерва и подготовку спортсменов высокого класса, относятся центры спортивной подготовки, иные организации, осуществляющие деятельность в области физической культуры и спорта. Федеральные центры спортивной подготовки создаются на основании решений Правительства Российской Федерации по предложению федерального органа исполнительной власти в области физической культуры и спорта с учетом мнения общероссийских спортивных федераций по соответствующим видам спорта. Региональные центры спортивной подготовки создаются на основании решений органов исполнительной власти субъектов Российской Федерации с учетом мнений общероссийских спортивных федераций по соответствующим видам спорта.

3. К образовательным учреждениям, осуществляющим указанные в части 1 настоящей статьи задачи, относятся образовательные учреждения дополнительного образования детей, осуществляющие деятельность в области физической культуры и спорта, и образовательные учреждения среднего профессионального образования, осуществляющие деятельность в области физической культуры и спорта.

4. В целях подготовки спортсменов в образовательных учреждениях, не относящихся к указанным в части 3 настоящей статьи образовательным учреждениям, могут создаваться структурные подразделения, специализированные классы и группы, осуществляющие такую подготовку по различным видам спорта на основе углубленного учебно-тренировочного процесса.

5. Для обеспечения непрерывной подготовки спортсменов на основе образовательных учреждений, указанных в части 3 настоящей статьи, могут создаваться центры дополнительного образования детей, осуществляющие подготовку спортивного резерва.

Статья 34. Учебно-тренировочные программы подготовки спортсменов по различным видам спорта

1. Подготовка спортсменов по различным видам спорта в образовательных учреждениях дополнительного образования детей, осуществляющих дея-

тельность в области физической культуры и спорта, и образовательных учреждениях среднего профессионального образования, осуществляющих деятельность в области физической культуры и спорта (в части выбранного вида спорта), проводится в соответствии с учебно-тренировочными программами.

2. Типовые учебно-тренировочные программы подготовки спортсменов по различным видам спорта разрабатываются в соответствии с нормативными правовыми актами, регулирующими деятельность физкультурно-спортивных организаций, осуществляющих учебно-тренировочный процесс, и основываются на результатах соответствующих научных исследований в области физической культуры и спорта и практики проведения физкультурных мероприятий и спортивных мероприятий. Типовые учебно-тренировочные программы подготовки спортсменов по различным видам спорта утверждаются в порядке, установленном Правительством Российской Федерации.

3. Организация учебно-тренировочной деятельности в образовательных учреждениях дополнительного образования детей, осуществляющих деятельность в области физической культуры и спорта, и образовательных учреждениях среднего профессионального образования, осуществляющих деятельность в области физической культуры и спорта (в части выбранного вида спорта), без использования учебно-тренировочных программ подготовки спортсменов по различным видам спорта не допускается.

Статья 35. Спортивные сборные команды Российской Федерации

1. Спортивные сборные команды Российской Федерации могут состоять из основного и резервного составов.

2. Перечень специалистов в области физической культуры и спорта, входящих в составы спортивных сборных команд Российской Федерации, утверждается федеральным органом исполнительной власти в области физической культуры и спорта с учетом мнений общероссийских спортивных федераций по соответствующим видам спорта.

3. Материально-техническое обеспечение, в том числе обеспечение спортивной экипировкой, научно-методическое, медико-биологическое, медицинское, антидопинговое обеспечение спортивных сборных команд Российской Федерации за счет средств федерального бюджета осуществляются в порядке, установленном Правительством Российской Федерации.

Статья 36. Формирование спортивных сборных команд Российской Федерации

1. Списки кандидатов в спортивные сборные команды Российской Федерации по видам спорта ежегодно формируются общероссийскими спортивными федерациями и утверждаются федеральным органом исполнительной власти в области физической культуры и спорта.

2. Общие принципы и критерии формирования списков кандидатов в спортивные сборные команды Российской Федерации, порядок утверждения этих списков устанавливаются федеральным органом исполнительной власти в области физической культуры и спорта.

3. Спортивные сборные команды Российской Федерации для подготовки к участию и участия в международных спортивных соревнованиях формируются общероссийскими спортивными федерациями из числа лиц, включенных в соответствующий список кандидатов в спортивные сборные команды Российской Федерации по видам спорта.

Статья 37. Объекты спорта

1. Объекты спорта относятся к объектам социальной инфраструктуры.

2. Объекты спорта могут находиться в федеральной собственности, собственности субъектов Российской Федерации, муниципальной собственности, собственности юридических лиц, в том числе физкультурно-спортивных организаций, или физических лиц.

3. Потребности в обеспеченности территориальных зон объектами спорта определяются на основании правил землепользования и застройки.

4. Размещение объектов спорта осуществляется в соответствии с документами территориального планирования и градостроительными регламентами.

5. Проектирование и строительство объектов спорта осуществляются с соблюдением требований об обеспечении беспрепятственного доступа инвалидов к объектам спорта.

6. Лица, в собственности или во владении которых находятся объекты спорта, обеспечивают надлежащее техническое оборудование мест проведения физкультурных мероприятий или спортивных мероприятий в соответствии с требованиями технических регламентов, национальных стандартов, нормами, правилами и требованиями, установленными органами государственного контроля (надзора), санитарными правилами и несут ответственность в соответствии с законодательством Российской Федерации за причинение вреда жизни или здоровью лиц, осуществляющих занятия физической культурой и спортом на таких объектах спорта.

7. Спортивные сооружения, находящиеся в государственной собственности, приватизации не подлежат.

8. Использование спортивных сооружений разрешается только для проведения физкультурных мероприятий, спортивных мероприятий, культурных мероприятий и для обслуживания указанных мероприятий.

Статья 37¹. Всероссийский реестр объектов спорта

1. Всероссийский реестр объектов спорта формируется в целях систематизации данных о количестве, назначении и состоянии объектов спорта, находящихся на территории Российской Федерации и используемых для проведения официальных физкультурных мероприятий и спортивных мероприятий.

2. Всероссийский реестр объектов спорта содержит перечень объектов спорта с указанием следующих сведений о них: 1) полное наименование объекта спорта; 2) адрес (место нахождения) объекта спорта; 3) сведения о лице, в собственности которого находится объект спорта; 4) год и месяц ввода в эксплуатацию, окончания реконструкции, капитального ремонта объекта спорта; 5) функциональное назначение объекта спорта и возможность использования его подтрибунного пространства; 6) единовременная пропускная способность объекта спорта; 7) площадь земельного участка, на котором расположен объект спорта (в гектарах); 8) наличие или отсутствие сооружений для размещения, обслуживания зрителей, в том числе отдельно стоящих сооружений (балконы, скамьи, трибуны с указанием количества рядов, мест для сидения); 9) соответствие объекта спорта требованиям техники безопасности и санитарно-гигиеническим нормам.

3. Федеральный орган исполнительной власти в области физической культуры и спорта осуществляет формирование и ведение Всероссийского реестра объектов спорта.

4. Порядок формирования и ведения Всероссийского реестра объектов спорта, предоставления сведений из него и внесения в него изменений уста-

навливается федеральным органом исполнительной власти в области физической культуры и спорта.

5. Объект спорта, сведения о котором отсутствуют во Всероссийском реестре объектов спорта, не может использоваться для проведения официальных физкультурных мероприятий и спортивных мероприятий, за исключением случая, если объект спорта впервые используется для проведения официального физкультурного мероприятия или спортивного мероприятия.

6. Сведения об объектах спорта, содержащиеся во Всероссийском реестре объектов спорта, являются открытыми и общедоступными, за исключением персональных данных лиц, в собственности которых находятся объекты спорта».

Статья 38. Финансирование физической культуры и спорта

1. К расходным обязательствам Российской Федерации относятся:

1) материально-техническое обеспечение, в том числе обеспечение спортивной экипировкой, финансовое, научно-методическое, медико-биологическое, медицинское и антидопинговое обеспечение основного и резервного составов спортивных сборных команд Российской Федерации, а также участие в их подготовке к международным спортивным соревнованиям, Олимпийским играм и обеспечение их участия в таких соревнованиях;

2) обеспечение спортивных сборных команд Российской Федерации спортсменов-инвалидов, в том числе финансирование их подготовки к всероссийским спортивным соревнованиям и международным спортивным соревнованиям, Паралимпийским играм, Сурдлимпийским играм, Всемирным специальным олимпийским играм и участия в таких соревнованиях;

3) организация и проведение межрегиональных и всероссийских официальных физкультурных мероприятий;

4) участие в организации межрегиональных, всероссийских и международных официальных спортивных мероприятий;

5) осуществление мер, направленных на противодействие использованию допинговых средств и (или) методов членами спортивных сборных команд Российской Федерации;

6) обеспечение деятельности федерального центра спортивной подготовки, научных учреждений, научных организаций в области физической культуры и спорта;

7) обеспечение проведения научных исследований федерального значения в области физической культуры и спорта, в том числе в области разработки спортивных изделий;

8) осуществление пропаганды физической культуры, спорта и здорового образа жизни;

9) оформление и ведение спортивных паспортов;

10) обеспечение подготовки граждан допризывного и призывного возрастов по военно-прикладным и служебно-прикладным видам спорта;

11) реализация программ развития физической культуры и спорта в Российской Федерации, в том числе строительство и реконструкция объектов спорта;

12) осуществление иных мероприятий и программ.

2. К расходным обязательствам субъектов Российской Федерации относятся:

1) организация и осуществление региональных программ и проектов и межмуниципальных программ и проектов в области физической культуры и спорта;

2) организация проведения региональных официальных физкультурных мероприятий и спортивных мероприятий и межмуниципальных официальных физкультурных мероприятий и спортивных мероприятий;

3) обеспечение деятельности региональных центров спортивной подготовки;

4) материально-техническое обеспечение, в том числе обеспечение спортивной экипировкой, финансовое, научно-методическое, медико-биологическое, медицинское и антидопинговое обеспечение спортивных сборных команд субъектов Российской Федерации, в том числе обеспечение их подготовки к межрегиональным спортивным соревнованиям, всероссийским спортивным соревнованиям и международным спортивным соревнованиям и их участия в таких спортивных соревнованиях;

5) обеспечение развития физической культуры и спорта инвалидов и лиц с ограниченными возможностями здоровья;

6) обеспечение иных мероприятий и программ.

3. Органы государственной власти субъектов Российской Федерации за счет средств бюджетов субъектов Российской Федерации вправе обеспечивать мероприятия по подготовке спортивных сборных команд Российской Федерации к международным спортивным соревнованиям и участию в таких спортивных соревнованиях, если в таких спортивных соревнованиях участвуют спортсмены этих субъектов Российской Федерации, а также обеспечивать иные мероприятия, связанные с участием органов государственной власти субъектов Российской Федерации в осуществлении переданных полномочий в области физической культуры и спорта в соответствии со статьей 7 настоящего Федерального закона.

4. К расходным обязательствам муниципальных образований относятся:

1) обеспечение условий для развития на территориях муниципальных районов, поселений, городских округов физической культуры и массового спорта;

2) организация проведения муниципальных официальных физкультурных мероприятий и спортивных мероприятий;

3) обеспечение спортивных сборных команд муниципальных районов и городских округов, в том числе обеспечение их подготовки к региональным спортивным соревнованиям и их участия в таких спортивных соревнованиях;

4) обеспечение иных мер для развития физической культуры и массового спорта.

5. Финансирование физической культуры и спорта может осуществляться также из иных не запрещенных законодательством Российской Федерации источников.

Статья 39. Медицинское обеспечение физической культуры и спорта

1. Медицинское обеспечение лиц, занимающихся физической культурой и спортом, включает в себя:

1) систематический контроль за состоянием здоровья этих лиц;

2) оценку адекватности физических нагрузок этих лиц состоянию их здоровья;

3) профилактику и лечение заболеваний этих лиц и полученных ими травм, их медицинскую реабилитацию;

4) восстановление их здоровья средствами и методами, используемыми при занятиях физической культурой и спортом.

2. Организаторы физкультурных мероприятий и (или) спортивных мероприятий обязаны осуществлять обеспечение медицинской помощью их участников.

Президент Российской Федерации

В. Путин

Москва, Кремль,
4 декабря 2007 г.,
№ 329-ФЗ

2.3

Федеральный закон «О социальной защите инвалидов в Российской Федерации»

(с изменениями на 1 июля 2011 года)

(извлечения)

Настоящий Федеральный закон определяет государственную политику в области социальной защиты инвалидов в Российской Федерации, целью которой является обеспечение инвалидам равных с другими гражданами возможностей в реализации гражданских, экономических, политических и других прав и свобод, предусмотренных Конституцией Российской Федерации, а также в соответствии с общепризнанными принципами и нормами международного права и международными договорами Российской Федерации.

Предусмотренные настоящим Федеральным законом меры социальной защиты инвалидов являются расходными обязательствами Российской Федерации, за исключением мер социальной поддержки и социального обслуживания, относящихся к полномочиям государственной власти субъектов Российской Федерации в соответствии с законодательством Российской Федерации.

ГЛАВА I. Общие положения

Статья 1. Понятие «инвалид», основания определения группы инвалидности

Инвалид – лицо, которое имеет нарушение здоровья со стойким расстройством функций организма, обусловленное заболеваниями, последствиями травм или дефектами, приводящее к ограничению жизнедеятельности и вызывающее необходимость его социальной защиты.

Ограничение жизнедеятельности – полная или частичная утрата лицом способности или возможности осуществлять самообслуживание, самостоятельно передвигаться, ориентироваться, общаться, контролировать свое поведение, обучаться и заниматься трудовой деятельностью.

В зависимости от степени расстройства функций организма и ограничения жизнедеятельности лицам, признанным инвалидами, устанавливается группа инвалидности, а лицам в возрасте до 18 лет устанавливается категория «ребенок-инвалид».

Признание лица инвалидом осуществляется федеральным учреждением медико-социальной экспертизы. Порядок и условия признания лица инвалидом устанавливаются Правительством Российской Федерации.

Статья 2. Понятие социальной защиты инвалидов

Социальная защита инвалидов – система гарантированных государством экономических, правовых мер и мер социальной поддержки, обеспечивающих инвалидам условия для преодоления, замещения (компенсации) ограничений жизнедеятельности и направленных на создание им равных с другими гражданами возможностей участия в жизни общества.

Социальная поддержка инвалидов – система мер, обеспечивающая социальные гарантии инвалидам, устанавливаемая законами и иными нормативными правовыми актами, за исключением пенсионного обеспечения.

Статья 3. Законодательство Российской Федерации о социальной защите инвалидов

Законодательство Российской Федерации о социальной защите инвалидов состоит из соответствующих положений Конституции Российской Федерации, настоящего Федерального закона, других федеральных законов и иных нормативных правовых актов Российской Федерации, а также законов и иных нормативных правовых актов субъектов Российской Федерации.

Если международным договором (соглашением) Российской Федерации установлены иные правила, чем предусмотренные настоящим Федеральным законом, то применяются правила международного договора (соглашения).

Статья 4. Компетенция федеральных органов государственной власти в области социальной защиты инвалидов

К ведению федеральных органов государственной власти в области социальной защиты инвалидов относятся:

- 1) определение государственной политики в отношении инвалидов;
- 2) принятие федеральных законов и иных нормативных правовых актов Российской Федерации о социальной защите инвалидов (в том числе регулирующих порядок и условия предоставления инвалидам единого федерального минимума мер социальной защиты); контроль за исполнением законодательства Российской Федерации о социальной защите инвалидов;
- 3) заключение международных договоров (соглашений) Российской Федерации по вопросам социальной защиты инвалидов;
- 4) установление общих принципов организации и осуществления медико-социальной экспертизы и реабилитации инвалидов;
- 5) определение критериев, установление условий для признания лица инвалидом;
- 6) установление стандартов на технические средства реабилитации, средства связи и информатики, установление норм и правил, обеспечивающих доступность для инвалидов среды жизнедеятельности; определение соответствующих сертификационных требований;
- 7) установление порядка аккредитации организаций независимо от организационно-правовых форм и форм собственности, осуществляющих деятельность в области реабилитации инвалидов;
- 8) осуществление аккредитации предприятий, учреждений и организаций, находящихся в федеральной собственности, осуществляющих деятельность в области реабилитации инвалидов;
- 9) разработка и реализация федеральных целевых программ в области социальной защиты инвалидов, контроль за их исполнением;
- 10) утверждение и финансирование федерального перечня реабилитационных мероприятий, технических средств реабилитации и услуг, представляемых инвалиду;

- 11) создание федеральных учреждений медико-социальной экспертизы, осуществление контроля за их деятельностью;
- 12) пункт утратил силу с 1 января 2005 года;
- 13) координация научных исследований, финансирование научно-исследовательских и опытно-конструкторских работ по проблемам инвалидности и инвалидов;
- 14) разработка методических документов по вопросам социальной защиты инвалидов;
- 15) пункт утратил силу с 1 января 2005 года;
- 16) содействие в работе всероссийских общественных объединений инвалидов и оказание им помощи;
- 17) пункт утратил силу с 1 января 2005 года;
- 18) пункт утратил силу с 1 января 2005 года;
- 19) формирование показателей федерального бюджета по расходам на социальную защиту инвалидов;
- 20) установление единой системы учета инвалидов в Российской Федерации, в том числе детей-инвалидов, и организация на основе этой системы статистического наблюдения за социально-экономическим положением инвалидов и их демографическим составом (подпункт дополнительно включен с 1 января 2000 года Федеральным законом от 17 июля 1999 года № 172-ФЗ).

Статья 5. Участие органов государственной власти субъектов Российской Федерации в обеспечении социальной защиты и социальной поддержки инвалидов

Органы государственной власти субъектов Российской Федерации в области социальной защиты и социальной поддержки инвалидов имеют право:

- 1) участия в реализации государственной политики в отношении инвалидов на территориях субъектов Российской Федерации;
- 2) принятия в соответствии с федеральными законами законов и иных нормативных правовых актов субъектов Российской Федерации;
- 3) участия в определении приоритетов в осуществлении социальной политики в отношении инвалидов на территориях субъектов Российской Федерации с учетом уровня социально-экономического развития этих территорий;
- 4) разработки, утверждения и реализации региональных программ в области социальной защиты инвалидов в целях обеспечения им равных возможностей и социальной интеграции в общество, а также право осуществления контроля за их реализацией;
- 5) осуществления обмена с уполномоченными федеральными органами исполнительной власти информацией о социальной защите инвалидов и об оказании им социальной поддержки;
- 6) предоставления дополнительных мер социальной поддержки инвалидам за счет средств бюджетов субъектов Российской Федерации;
- 7) содействия трудовой занятости инвалидов, в том числе стимулирования создания специальных рабочих мест для их трудоустройства;
- 8) осуществления деятельности по подготовке кадров в области социальной защиты инвалидов;
- 9) финансирования научных исследований, научно-исследовательских и опытно-конструкторских работ в области социальной защиты инвалидов;
- 10) содействия общественным объединениям инвалидов.

11) направления межведомственного запроса о предоставлении документов и информации, необходимых для предоставления государственной или муниципальной услуги и находящихся в распоряжении органов, предоставляющих государственные услуги, органов, предоставляющих муниципальные услуги, иных государственных органов, органов местного самоуправления либо подведомственных государственным органам или органам местного самоуправления организаций (пункт дополнительно включен Федеральным законом от 1 июля 2011 года № 169-ФЗ).

Примечание.

Положения пункта 11 настоящей статьи (в редакции Федерального закона от 1 июля 2011 года № 169-ФЗ) не применяются до 1 июля 2012 года в отношении документов и информации, используемых в рамках государственных услуг, предоставляемых исполнительными органами государственной власти субъектов Российской Федерации или территориальными государственными внебюджетными фондами, и муниципальных услуг, и в отношении документов и информации, находящихся в распоряжении государственных органов субъектов Российской Федерации, органов местного самоуправления, территориальных государственных внебюджетных фондов либо подведомственных государственным органам или органам местного самоуправления организаций, участвующих в предоставлении государственных или муниципальных услуг – см. пункт 5 статьи 74 Федерального закона от 1 июля 2011 года № 169-ФЗ.

Статья 6. Ответственность за причинение вреда здоровью, приведшего к инвалидности

За причинение вреда здоровью граждан, приведшего к инвалидности, лица, виновные в этом, несут материальную, гражданско-правовую, административную и уголовную ответственность в соответствии с законодательством Российской Федерации.

ГЛАВА II. Медико-социальная экспертиза

Статья 7. Понятие медико-социальной экспертизы

Медико-социальная экспертиза – определение в установленном порядке потребностей освидетельствуемого лица в мерах социальной защиты, включая реабилитацию, на основе оценки ограничений жизнедеятельности, вызванных стойким расстройством функций организма.

Медико-социальная экспертиза осуществляется исходя из комплексной оценки состояния организма на основе анализа клинико-функциональных, социально-бытовых, профессионально-трудовых, психологических данных освидетельствуемого лица с использованием классификаций и критериев, разрабатываемых и утверждаемых в порядке, определяемом уполномоченным Правительством Российской Федерации федеральным органом исполнительной власти.

Статья 8. Федеральные учреждения медико-социальной экспертизы

Медико-социальная экспертиза осуществляется федеральными учреждениями медико-социальной экспертизы, подведомственными уполномоченному органу, определяемому Правительством Российской Федерации. Порядок организации и деятельности федеральных учреждений медико-социальной экспертизы определяется уполномоченным Правительством Российской Федерации федеральным органом исполнительной власти.

На федеральные учреждения медико-социальной экспертизы возлагаются:

- 1) установление инвалидности, ее причин, сроков, времени наступления инвалидности, потребности инвалида в различных видах социальной защиты;
- 2) разработка индивидуальных программ реабилитации инвалидов;
- 3) изучение уровня и причин инвалидности населения;
- 4) участие в разработке комплексных программ реабилитации инвалидов, профилактики инвалидности и социальной защиты инвалидов;
- 5) определение степени утраты профессиональной трудоспособности;
- 6) определение причины смерти инвалида в случаях, когда законодательством Российской Федерации предусматривается предоставление мер социальной поддержки семье умершего.

Решение учреждения медико-социальной экспертизы является обязательным для исполнения соответствующими органами государственной власти, органами местного самоуправления, а также организациями независимо от организационно-правовых форм и форм собственности.

ГЛАВА III. Реабилитация инвалидов

Статья 9. Понятие реабилитации инвалидов

Реабилитация инвалидов – система и процесс полного или частичного восстановления способностей инвалидов к бытовой, общественной и профессиональной деятельности. Реабилитация инвалидов направлена на устранение или возможно более полную компенсацию ограничений жизнедеятельности, вызванных нарушением здоровья со стойким расстройством функций организма, в целях социальной адаптации инвалидов, достижения ими материальной независимости и их интеграции в общество.

Основные направления реабилитации инвалидов включают в себя:

- восстановительные медицинские мероприятия, реконструктивную хирургию, протезирование и ортезирование, санаторно-курортное лечение;
- профессиональную ориентацию, обучение и образование, содействие в трудоустройстве, производственную адаптацию;
- социально-средовую, социально-педагогическую, социально-психологическую и социокультурную реабилитацию, социально-бытовую адаптацию;
- физкультурно-оздоровительные мероприятия, спорт.

Реализация основных направлений реабилитации инвалидов предусматривает использование инвалидами технических средств реабилитации, создание необходимых условий для беспрепятственного доступа инвалидов к объектам инженерной, транспортной, социальной инфраструктур и пользования средствами транспорта, связи и информации, а также обеспечение инвалидов и членов их семей информацией по вопросам реабилитации инвалидов.

Статья 10. Федеральный перечень реабилитационных мероприятий, технических средств реабилитации и услуг, предоставляемых инвалиду

Государство гарантирует инвалидам проведение реабилитационных мероприятий, получение технических средств и услуг, предусмотренных федеральным перечнем реабилитационных мероприятий, технических средств реабилитации и услуг, предоставляемых инвалиду за счет средств федерального бюджета.

Федеральный перечень реабилитационных мероприятий, технических средств реабилитации и услуг, предоставляемых инвалиду, утверждается Правительством Российской Федерации.

Статья 11. Индивидуальная программа реабилитации инвалида

Индивидуальная программа реабилитации инвалида – разработанный на основе решения уполномоченного органа, осуществляющего руководство федеральными учреждениями, медико-социальной экспертизы комплекс оптимальных для инвалида реабилитационных мероприятий, включающий в себя отдельные виды, формы, объемы, сроки и порядок реализации медицинских, профессиональных и других реабилитационных мер, направленных на восстановление, компенсацию нарушенных или утраченных функций организма, восстановление, компенсацию способностей инвалида к выполнению определенных видов деятельности.

Индивидуальная программа реабилитации инвалида является обязательной для исполнения соответствующими органами государственной власти, органами местного самоуправления, а также организациями независимо от организационно-правовых форм и форм собственности.

Индивидуальная программа реабилитации инвалида содержит как реабилитационные мероприятия, предоставляемые инвалиду с освобождением от платы в соответствии с федеральным перечнем реабилитационных мероприятий, технических средств реабилитации и услуг, предоставляемых инвалиду, так и реабилитационные мероприятия, в оплате которых принимают участие сам инвалид либо другие лица или организации независимо от организационно-правовых форм и форм собственности.

Объем реабилитационных мероприятий, предусматриваемых индивидуальной программой реабилитации инвалида, не может быть меньше установленного федеральным перечнем реабилитационных мероприятий, технических средств реабилитации и услуг, предоставляемых инвалиду.

Индивидуальная программа реабилитации имеет для инвалида рекомендательный характер, он вправе отказаться от того или иного вида, формы и объема реабилитационных мероприятий, а также от реализации программы в целом. Инвалид вправе самостоятельно решить вопрос об обеспечении себя конкретным техническим средством реабилитации или видом реабилитации, включая кресла-коляски, протезно-ортопедические изделия, печатные издания со специальным шрифтом, звукоусиливающую аппаратуру, сигнализаторы, видеоматериалы с субтитрами или сурдопереводом, другими аналогичными средствами.

Если предусмотренные индивидуальной программой реабилитации техническое средство реабилитации и (или) услуга не могут быть предоставлены инвалиду либо если инвалид приобрел соответствующее техническое средство реабилитации и (или) оплатил услугу за собственный счет, ему выплачивается компенсация в размере стоимости приобретенного технического средства реабилитации и (или) оказанной услуги, но не более стоимости соответствующего технического средства реабилитации и (или) услуги, предоставляемых в порядке, установленном частью четырнадцатой статьи 11.1 настоящего Федерального закона. Порядок выплаты такой компенсации, включая порядок определения ее размера и порядок информирования граждан о размере указанной компенсации, определяется федеральным органом исполнительной власти, осуществляющим выработку государственной

политики и нормативно-правовое регулирование в сфере здравоохранения и социального развития.

Отказ инвалида (или лица, представляющего его интересы) от индивидуальной программы реабилитации в целом или от реализации отдельных ее частей освобождает соответствующие органы государственной власти, органы местного самоуправления, а также организации независимо от организационно-правовых форм и форм собственности от ответственности за ее исполнение и не дает инвалиду права на получение компенсации в размере стоимости реабилитационных мероприятий, предоставляемых бесплатно.

Статья 11.1. Технические средства реабилитации инвалидов

К техническим средствам реабилитации инвалидов относятся устройства, содержащие технические решения, в том числе специальные, используемые для компенсации или устранения стойких ограничений жизнедеятельности инвалида.

Техническими средствами реабилитации инвалидов являются: специальные средства для самообслуживания; специальные средства для ухода; специальные средства для ориентирования (включая собак-проводников с комплектом снаряжения), общения и обмена информацией; специальные средства для обучения, образования (включая литературу для слепых) и занятий трудовой деятельностью;

протезные изделия (включая протезно-ортопедические изделия, ортопедическую обувь и специальную одежду, глазные протезы и слуховые аппараты);

специальное тренажерное и спортивное оборудование, спортивный инвентарь;

специальные средства для передвижения (кресла-коляски).

Решение об обеспечении инвалидов техническими средствами реабилитации принимается при установлении медицинских показаний и противопоказаний.

Медицинские показания и противопоказания устанавливаются на основе оценки стойких расстройств функций организма, обусловленных заболеваниями, последствиями травм и дефектами.

По медицинским показаниям и противопоказаниям устанавливается необходимость предоставления инвалиду технических средств реабилитации, которые обеспечивают компенсацию или устранение стойких ограничений жизнедеятельности инвалида.

Финансирование расходных обязательств по обеспечению инвалидов техническими средствами реабилитации, в том числе изготовление и ремонт протезно-ортопедических изделий, осуществляется за счет средств федерального бюджета и Фонда социального страхования Российской Федерации.

Предусмотренные индивидуальными программами реабилитации инвалидов технические средства реабилитации, предоставленные им за счет средств федерального бюджета и Фонда социального страхования Российской Федерации, передаются инвалидам в безвозмездное пользование.

Дополнительные средства для финансирования расходов на предусмотренные настоящей статьей технические средства реабилитации инвалидов могут быть получены из иных не запрещенных законом источников.

Технические средства реабилитации предоставляются инвалидам по месту их жительства уполномоченными органами в порядке, определяемом Правительством Российской Федерации, Фондом социального страхования Российской Федерации, а также иными заинтересованными организациями.

Перечень показаний и противопоказаний для обеспечения инвалидов техническими средствами реабилитации определяется уполномоченным Правительством Российской Федерации федеральным органом исполнительной власти.

Размер и порядок выплат ежегодных денежных компенсаций инвалидам расходов на содержание и ветеринарное обслуживание собак-проводников определяются Правительством Российской Федерации.

ГЛАВА IV. Обеспечение жизнедеятельности инвалидов

Статья 13. Медицинская помощь инвалидам

Оказание квалифицированной медицинской помощи инвалидам осуществляется в соответствии с законодательством Российской Федерации законодательством субъектов Российской Федерации в рамках программы государственных гарантий оказания гражданам Российской Федерации бесплатной медицинской помощи.

Статья 14. Обеспечение беспрепятственного доступа инвалидов к информации

Государство гарантирует инвалиду право на получение необходимой информации. Обеспечение выпуска литературы для инвалидов по зрению является расходным обязательством Российской Федерации. Приобретение периодической, научной, учебно-методической, справочно-информационной и художественной литературы для инвалидов, в том числе издаваемой на магнитофонных кассетах и рельефно-точечным шрифтом Брайля, для образовательных учреждений и библиотек, находящихся в ведении субъектов Российской Федерации, и муниципальных образовательных учреждений является расходным обязательством субъектов Российской Федерации, для муниципальных библиотек – расходным обязательством органа местного самоуправления. Приобретение указанной в настоящей части литературы для федеральных образовательных учреждений и библиотек является расходным обязательством Российской Федерации.

Язык жестов признается как средство межличностного общения. Вводится система субтитрования или сурдоперевода телевизионных программ, кино- и видеофильмов.

Уполномоченные органы оказывают инвалидам помощь в получении услуг по сурдопереводу, предоставлении сурдотехники, обеспечении тифло-средствами.

Статья 15. Обеспечение беспрепятственного доступа инвалидов к объектам социальной инфраструктуры

Правительство Российской Федерации, органы исполнительной власти субъектов Российской Федерации, органы местного самоуправления и организации независимо от организационно-правовых форм создают условия инвалидам (включая инвалидов, использующих кресла-коляски и собак-проводников) для беспрепятственного доступа к объектам социальной инфраструктуры (жилым, общественным и производственным зданиям, строениям и сооружениям, спортивным сооружениям, местам отдыха, культурно-зрелищным и другим учреждениям), а также для беспрепятственного пользования железнодорожным, воздушным, водным, междугородным автомобильным транспортом и всеми видами городского и пригородного пассажирского транспорта, средствами связи и информации (включая сред-

ства, обеспечивающие дублирование звуковыми сигналами световых сигналов светофоров и устройств, регулирующих движение пешеходов через транспортные коммуникации). Планировка и застройка городов, других населенных пунктов, формирование жилых и рекреационных зон, разработка проектных решений на новое строительство и реконструкцию зданий, сооружений и их комплексов, а также разработка и производство транспортных средств общего пользования, средств связи и информации без приспособления указанных объектов для доступа к ним инвалидов и использования их инвалидами не допускаются.

Государственные и муниципальные расходы на разработку и производство транспортных средств с учетом нужд инвалидов, приспособление транспортных средств, средств связи и информации для беспрепятственного доступа к ним инвалидов и использования их инвалидами, создание условий инвалидам для беспрепятственного доступа к объектам инженерной, транспортной и социальной инфраструктур осуществляются в пределах ассигнований, ежегодно предусматриваемых на эти цели в бюджетах всех уровней. Расходы на проведение указанных мероприятий, не относящиеся к государственным и муниципальным расходам, осуществляются за счет других источников, не запрещенных законодательством Российской Федерации.

В случаях, когда действующие объекты невозможно полностью приспособить для нужд инвалидов, собственниками этих объектов должны осуществляться по согласованию с общественными объединениями инвалидов меры, обеспечивающие удовлетворение минимальных потребностей инвалидов.

Предприятия, учреждения и организации, осуществляющие транспортное обслуживание населения, обеспечивают оборудование специальными приспособлениями вокзалов, аэропортов и других объектов, позволяющими инвалидам беспрепятственно пользоваться их услугами. Организации машиностроительного комплекса, осуществляющие производство транспортных средств, а также организации независимо от организационно-правовых форм, осуществляющие транспортное обслуживание населения, обеспечивают оборудование указанных средств специальными приспособлениями и устройствами в целях создания условий инвалидам для беспрепятственного пользования указанными средствами Места для строительства гаража или стоянки для технических и других средств передвижения предоставляются инвалидам вне очереди вблизи места жительства с учетом градостроительных норм.

На каждой стоянке (остановке) автотранспортных средств, в том числе около предприятий торговли, сферы услуг, медицинских, спортивных и культурно-зрелищных учреждений, выделяется не менее 10 процентов мест (но не менее одного места) для парковки специальных автотранспортных средств инвалидов, которые не должны занимать иные транспортные средства. Инвалиды пользуются местами для парковки специальных автотранспортных средств бесплатно.

Статья 16. Ответственность за уклонение от исполнения требований к созданию условий инвалидам для беспрепятственного доступа к объектам инженерной, транспортной и социальной инфраструктур

Юридические и должностные лица за уклонение от исполнения предусмотренных настоящим Федеральным законом, другими федеральными законами и иными нормативными правовыми актами требований к созданию

условий инвалидам для беспрепятственного доступа к объектам инженерной, транспортной и социальной инфраструктур, а также для беспрепятственного пользования железнодорожным, воздушным, водным, междугородным автомобильным транспортом и всеми видами городского и пригородного пассажирского транспорта, средствами связи и информации несут административную ответственность в соответствии с законодательством Российской Федерации.

Денежные средства, полученные от взыскания административных штрафов за уклонение от исполнения требований к созданию условий инвалидам для беспрепятственного доступа к указанным объектам и средствам, зачисляются в доход федерального бюджета.

Статья 17. Обеспечение инвалидов жилой площадью

Инвалиды и семьи, имеющие детей-инвалидов, нуждающиеся в улучшении жилищных условий, принимаются на учет и обеспечиваются жилыми помещениями в порядке, предусмотренном законодательством Российской Федерации и законодательством субъектов Российской Федерации.

Обеспечение за счет средств федерального бюджета жильем инвалидов и семей, имеющих детей-инвалидов, нуждающихся в улучшении жилищных условий, вставших на учет до 1 января 2005 года, осуществляется в соответствии с положениями статьи 28.2 настоящего Федерального закона.

Инвалиды и семьи, имеющие детей-инвалидов, нуждающиеся в улучшении жилищных условий, вставшие на учет после 1 января 2005 года, обеспечиваются жилым помещением в соответствии с жилищным законодательством Российской Федерации.

Определение порядка предоставления жилых помещений (по договору социального найма либо в собственность) гражданам, нуждающимся в улучшении жилищных условий, вставшим на учет до 1 января 2005 года, устанавливается законодательством субъектов Российской Федерации.

Жилые помещения предоставляются инвалидам, семьям, имеющим детей-инвалидов, с учетом состояния здоровья и других заслуживающих внимания обстоятельств.

Инвалидам может быть предоставлено жилое помещение по договору социального найма общей площадью, превышающей норму предоставления на одного человека (но не более чем в два раза), при условии, если они страдают тяжелыми формами хронических заболеваний, предусмотренных перечнем, устанавливаемым уполномоченным Правительством Российской Федерации федеральным органом исполнительной власти.

Плата за жилое помещение (плата за социальный наем, а также за содержание и ремонт жилого помещения), предоставленное инвалиду по договору социального найма с превышением нормы предоставления площади жилых помещений, определяется исходя из занимаемой общей площади жилого помещения в одинарном размере с учетом предоставляемых льгот. Жилые помещения, занимаемые инвалидами, оборудуются специальными средствами и приспособлениями в соответствии с индивидуальной программой реабилитации инвалида.

Инвалиды, проживающие в стационарных учреждениях социального обслуживания и желающие получить жилое помещение по договору социального найма, подлежат принятию на учет для улучшения жилищных условий независимо от размера занимаемой площади и обеспечиваются жилыми помещениями наравне с другими инвалидами.

Дети-инвалиды, проживающие в стационарных учреждениях социального обслуживания, являющиеся сиротами или оставшиеся без попечения родителей, по достижении возраста 18 лет подлежат обеспечению жилыми помещениями вне очереди, если индивидуальная программа реабилитации инвалида предусматривает возможность осуществлять самообслуживание и вести ему самостоятельный образ жизни.

Жилое помещение в домах государственного или муниципального жилищного фонда, занимаемое инвалидом по договору социального найма, при помещении инвалида в стационарное учреждение социального обслуживания сохраняется за ним в течение шести месяцев.

Специально оборудованные жилые помещения в домах государственного или муниципального жилищного фонда, занимаемые инвалидами по договору социального найма, при их освобождении заселяются в первую очередь нуждающимися в улучшении жилищных условий другими инвалидами.

Инвалидам и семьям, имеющим детей-инвалидов, предоставляется скидка не ниже 50 процентов на оплату жилого помещения (в домах государственного или муниципального жилищного фонда) и оплату коммунальных услуг (независимо от принадлежности жилищного фонда), а в жилых домах, не имеющих центрального отопления, – на стоимость топлива, приобретаемого в пределах норм, установленных для продажи населению.

Инвалидам и семьям, имеющим в своем составе инвалидов, предоставляется право на первоочередное получение земельных участков для индивидуального жилищного строительства, ведения подсобного и дачного хозяйства и садоводства.

Образовательные учреждения совместно с органами социальной защиты населения и органами здравоохранения обеспечивают дошкольное, внешкольное воспитание и образование детей-инвалидов, получение инвалидами среднего общего образования, среднего профессионального и высшего профессионального образования в соответствии с индивидуальной программой реабилитации инвалида.

Детям-инвалидам дошкольного возраста предоставляются необходимые реабилитационные меры и создаются условия для пребывания в детских дошкольных учреждениях общего типа. Для детей-инвалидов, состояние здоровья которых исключает возможность их пребывания в детских дошкольных учреждениях общего типа, создаются специальные дошкольные учреждения.

При невозможности осуществлять воспитание и обучение детей-инвалидов в общих или специальных дошкольных и общеобразовательных учреждениях органы управления образованием и образовательные учреждения обеспечивают с согласия родителей обучение детей-инвалидов по полной общеобразовательной или индивидуальной программе на дому.

Порядок воспитания и обучения детей-инвалидов на дому, а также размеры компенсации затрат родителей на эти цели определяются законами и иными нормативными актами субъектов Российской Федерации и являются расходными обязательствами бюджетов субъектов Российской Федерации. Воспитание и обучение детей-инвалидов в дошкольных и общеобразовательных учреждениях являются расходными обязательствами субъекта Российской Федерации.

Статья 19. Образование инвалидов

Государство гарантирует инвалидам необходимые условия для получения образования и профессиональной подготовки.

Общее образование инвалидов осуществляется с освобождением от оплаты как в общеобразовательных учреждениях, оборудованных при необходимости специальными техническими средствами, так и в специальных образовательных учреждениях и регулируется законодательством Российской Федерации, законодательством субъектов Российской Федерации.

Государство обеспечивает инвалидам получение основного общего, среднего (полного) общего образования, начального профессионального, среднего профессионального и высшего профессионального образования в соответствии с индивидуальной программой реабилитации инвалида.

Профессиональное образование инвалидов в образовательных учреждениях различных типов и уровней осуществляется в соответствии с законодательством Российской Федерации, законодательством субъектов Российской Федерации.

Для инвалидов, нуждающихся в специальных условиях для получения профессионального образования, создаются специальные профессиональные образовательные учреждения различных типов и видов или соответствующие условия в профессиональных образовательных учреждениях общего типа.

Профессиональная подготовка и профессиональное образование инвалидов в специальных профессиональных образовательных учреждениях для инвалидов осуществляются в соответствии с федеральными государственными образовательными стандартами на основе образовательных программ, адаптированных для обучения инвалидов.

Организация образовательного процесса в специальных профессиональных образовательных учреждениях для инвалидов регламентируется нормативными правовыми актами, организационно-методическими материалами соответствующих федеральных органов исполнительной власти.

Обеспечение инвалидов с освобождением от оплаты или на льготных условиях специальными учебными пособиями и литературой, а также возможностью пользования услугами сурдопереводчиков является расходным обязательством субъекта Российской Федерации (за исключением обучающихся в федеральных государственных образовательных учреждениях). Для инвалидов, обучающихся в федеральных государственных образовательных учреждениях, обеспечение этих мероприятий является расходным обязательством Российской Федерации.

Статья 20. Обеспечение занятости инвалидов

Инвалидам предоставляются гарантии трудовой занятости федеральными органами государственной власти, органами государственной власти субъектов Российской Федерации путем проведения следующих специальных мероприятий, способствующих повышению их конкурентоспособности на рынке труда:

- 1) пункт утратил силу с 1 января 2005 года;
- 2) установления в организациях независимо от организационно-правовых форм и форм собственности квоты для приема на работу инвалидов и минимального количества специальных рабочих мест для инвалидов;
- 3) резервирования рабочих мест по профессиям, наиболее подходящим для трудоустройства инвалидов;
- 4) стимулирования создания предприятиями, учреждениями, организациями дополнительных рабочих мест (в том числе специальных) для трудоустройства инвалидов;
- 5) создания инвалидам условий труда в соответствии с индивидуальными программами реабилитации инвалидов;

- 6) создания условий для предпринимательской деятельности инвалидов;
- 7) организации обучения инвалидов новым профессиям.

Статья 21. Установление квоты для приема на работу инвалидов

Организациям, численность работников которых составляет более 100 человек, законодательством субъекта Российской Федерации устанавливается квота для приема на работу инвалидов в процентах к среднесписочной численности работников (но не менее 2 и не более 4 процентов).

Общественные объединения инвалидов и образованные ими организации, в том числе хозяйственные товарищества и общества, уставный (складочный) капитал которых состоит из вклада общественного объединения инвалидов, освобождаются от обязательного квотирования рабочих мест для инвалидов.

Статья 22. Специальные рабочие места для трудоустройства инвалидов

Специальные рабочие места для трудоустройства инвалидов рабочие места, требующие дополнительных мер по организации труда, включая адаптацию основного и вспомогательного оборудования, технического и организационного оснащения, дополнительного оснащения и обеспечения техническими приспособлениями с учетом индивидуальных возможностей инвалидов.

Минимальное количество специальных рабочих мест для трудоустройства инвалидов устанавливается органами исполнительной власти субъектов Российской Федерации для каждого предприятия, учреждения, организации в пределах установленной квоты для приема на работу инвалидов.

Статья 23. Условия труда инвалидов

Инвалидам, занятым в организациях независимо от организационно-правовых форм и форм собственности, создаются необходимые условия труда в соответствии с индивидуальной программой реабилитации инвалида.

Не допускается установление в коллективных или индивидуальных трудовых договорах условий труда инвалидов (оплата труда, режим рабочего времени и времени отдыха, продолжительность ежегодного и дополнительного оплачиваемых отпусков и другие), ухудшающих положение инвалидов по сравнению с другими работниками.

Для инвалидов I и II групп устанавливается сокращенная продолжительность рабочего времени не более 35 часов в неделю с сохранением полной оплаты труда.

Привлечение инвалидов к сверхурочным работам, работе в выходные дни и ночное время допускается только с их согласия и при условии, если такие работы не запрещены им по состоянию здоровья.

Инвалидам предоставляется ежегодный отпуск не менее 30 календарных дней.

Статья 24. Права, обязанности и ответственность работодателей в обеспечении занятости инвалидов

Работодатели вправе запрашивать и получать информацию, необходимую при создании специальных рабочих мест для трудоустройства инвалидов. Работодатели в соответствии с установленной квотой для приема на работу инвалидов обязаны:

- 1) создавать или выделять рабочие места для трудоустройства инвалидов;
- 2) создавать инвалидам условия труда в соответствии с индивидуальной программой реабилитации инвалида;

3) предоставлять в установленном порядке информацию, необходимую для организации занятости инвалидов.

3. Часть утратила силу с 1 июля 2002 года – Федеральный закон от 30 декабря 2001 года № 196-ФЗ.

Статья 25. Порядок и условия признания инвалида безработным
(Статья утратила силу с 1 января 2005 года).

Статья 26. Государственное стимулирование участия предприятий и организаций в обеспечении жизнедеятельности инвалидов
(Статья утратила силу с 1 января 2005 года).

Статья 27. Материальное обеспечение инвалидов

Материальное обеспечение инвалидов включает в себя денежные выплаты по различным основаниям (пенсии, пособия, страховые выплаты при страховании риска нарушения здоровья, выплаты в счет возмещения вреда, причиненного здоровью, и другие выплаты), компенсации в случаях, установленных законодательством Российской Федерации.

Статья 28. Социально-бытовое обслуживание инвалидов

Социально-бытовое обслуживание инвалидов осуществляется в порядке и на основаниях, определяемых органами государственной власти субъектов Российской Федерации с участием общественных объединений инвалидов

Органы исполнительной власти субъектов Российской Федерации создают специальные службы социального обслуживания инвалидов, в том числе по доставке инвалидам продовольственных и промышленных товаров, и утверждают перечень заболеваний инвалидов, при которых они имеют право на льготное обслуживание.

Инвалидам, нуждающимся в постороннем уходе и помощи, предоставляются медицинские и бытовые услуги на дому либо в стационарных учреждениях. Условия пребывания инвалидов в стационарном учреждении социального обслуживания должны обеспечивать возможность реализации инвалидами их прав и законных интересов в соответствии с настоящим Федеральным законом и содействовать удовлетворению их потребностей.

Инвалиды обеспечиваются необходимыми средствами телекоммуникационного обслуживания, специальными телефонными аппаратами (в том числе для абонентов с дефектами слуха), переговорными пунктами коллективного пользования.

Инвалиды обеспечиваются бытовыми приборами, тифло-, сурдо- и другими средствами, необходимыми им для социальной адаптации. Техническое обслуживание и ремонт технических средств реабилитации инвалидов производятся вне очереди с освобождением от оплаты или на льготных условиях.

Порядок предоставления услуг по техническому обслуживанию и ремонту технических средств реабилитации инвалидов определяется уполномоченным Правительством Российской Федерации федеральным органом исполнительной власти.

Статья 28.1. Ежемесячная денежная выплата инвалидам

Впредь до вступления в силу соответствующего федерального закона сумма ежемесячной денежной выплаты, установленная в соответствии с настоящим Федеральным законом, не учитывается при исчислении размера сово-

купного дохода семьи (одинок проживающего гражданина) для оценки их нуждаемости при определении права на получение субсидии на оплату жилья и коммунальных услуг.

1. Инвалиды и дети-инвалиды имеют право на ежемесячную денежную выплату в размере и порядке, установленных настоящей статьей.

2. Ежемесячная денежная выплата устанавливается в размере:

1) инвалидам I группы – 2162 рублей;

2) инвалидам II группы, детям-инвалидам – 1544 рублей;

3) инвалидам III группы – 1236 рублей.

3. Если гражданин одновременно имеет право на ежемесячную денежную выплату по настоящему Федеральному закону и по другому федеральному закону или иному нормативному правовому акту независимо от основания, по которому она устанавливается (за исключением случаев установления ежемесячной денежной выплаты в соответствии с Законом Российской Федерации «О социальной защите граждан, подвергшихся воздействию радиации вследствие катастрофы на Чернобыльской АЭС»).

Федеральным законом от 10 января 2002 года № 2-ФЗ «О социальных гарантиях гражданам, подвергшимся радиационному воздействию вследствие ядерных испытаний на Семипалатинском полигоне»), ему предоставляется одна ежемесячная денежная выплата либо по настоящему Федеральному закону, либо по другому федеральному закону или иному нормативному правовому акту по выбору гражданина.

4. Размер ежемесячной денежной выплаты подлежит индексации один раз в год с 1 апреля текущего года исходя из установленного федеральным законом о федеральном бюджете на соответствующий финансовый год и на плановый период прогнозного уровня инфляции.

5. Ежемесячная денежная выплата устанавливается и выплачивается территориальным органом Пенсионного фонда Российской Федерации.

6. Ежемесячная денежная выплата осуществляется в порядке, определяемом федеральным органом исполнительной власти, осуществляющим выработку государственной политики и нормативное правовое регулирование в сфере здравоохранения и социального развития.

7. Часть суммы ежемесячной денежной выплаты может направляться на финансирование предоставления инвалиду социальных услуг в соответствии с Федеральным законом от 17 июля 1999 года № 178-ФЗ «О государственной социальной помощи».

Статья 28.2. Обеспечение мер социальной поддержки инвалидов по оплате жилого помещения и коммунальных услуг, а также по обеспечению жильем инвалидов и семей, имеющих детей-инвалидов

Российская Федерация передает органам государственной власти субъектов Российской Федерации полномочия по предоставлению мер социальной поддержки инвалидов по оплате жилого помещения и коммунальных услуг и по обеспечению жильем инвалидов и семей, имеющих детей-инвалидов, нуждающихся в улучшении жилищных условий, вставших на учет до 1 января 2005 года.

Средства на реализацию передаваемых полномочий по предоставлению указанных мер социальной поддержки предусматриваются в составе Федерального фонда компенсаций, образованного в федеральном бюджете, в виде субвенций.

Объем средств, предусмотренный в Федеральном фонде компенсаций бюджетам субъектов Российской Федерации, определяется:

по оплате жилищно-коммунальных услуг исходя из числа лиц, имеющих право на указанные меры социальной поддержки; утвержденных Правительством Российской Федерации федерального стандарта предельной стоимости предоставляемых жилищно-коммунальных услуг на 1 квадратный метр общей площади жилья в месяц и федерального стандарта социальной нормы площади жилья, применяемых для расчета межбюджетных трансфертов;

по обеспечению жильем инвалидов и семей, имеющих детей-инвалидов, исходя из числа лиц, имеющих право на указанные меры социальной поддержки; общей площади жилья 18 квадратных метров и средней рыночной стоимости 1 квадратного метра общей площади жилья по субъекту Российской Федерации, устанавливаемой федеральным органом исполнительной власти, уполномоченным Правительством Российской Федерации.

Субвенции зачисляются в установленном для исполнения федерального бюджета порядке на счета бюджетов субъектов Российской Федерации.

Порядок расходования и учета средств на предоставление субвенций устанавливается Правительством Российской Федерации.

Форма предоставления указанных мер социальной поддержки определяется нормативными правовыми актами субъекта Российской Федерации.

Органы государственной власти субъектов Российской Федерации ежеквартально представляют в федеральный орган исполнительной власти, осуществляющий выработку единой государственной финансовой, кредитной, денежной политики, отчет о расходовании предоставленных субвенций с указанием численности лиц, имеющих право на указанные меры социальной поддержки, категорий получателей мер социальной поддержки, а в федеральный орган исполнительной власти, осуществляющий выработку единой государственной политики в сфере здравоохранения, социального развития, труда и защиты прав потребителей, – список лиц, которым предоставлены меры социальной поддержки, с указанием категорий получателей, основания получения мер социальной поддержки, размера занимаемой площади и стоимости предоставляемого или приобретаемого жилья. При необходимости дополнительные отчетные данные представляются в порядке, определяемом Правительством Российской Федерации. Средства на реализацию указанных полномочий носят целевой характер и не могут быть использованы на другие цели.

В случае использования средств не по целевому назначению уполномоченный федеральный орган исполнительной власти вправе осуществить взыскание указанных средств в порядке, установленном законодательством Российской Федерации.

Контроль за расходованием средств осуществляется федеральным органом исполнительной власти, осуществляющим функции по контролю и надзору в финансово-бюджетной сфере, федеральным органом исполнительной власти, осуществляющим функции по контролю и надзору в сфере здравоохранения и социального развития, Счетной палатой Российской Федерации.

Органы государственной власти субъектов Российской Федерации вправе наделять законами субъектов Российской Федерации органы местного самоуправления полномочиями по предоставлению мер социальной поддержки, указанных в части первой настоящей статьи.

Статья 29. Санаторно-курортное лечение инвалидов
(Статья утратила силу с 1 января 2005 года).

Статья 30. Транспортное обслуживание инвалидов
(Статья утратила силу с 1 января 2005 года).

Статья 31. Порядок сохранения мер социальной защиты, установленных инвалидам

В случаях, если другими правовыми актами для инвалидов предусмотрены нормы, повышающие по сравнению с настоящим Федеральным законом уровень социальной защиты инвалидов, применяются положения этих правовых актов. Если инвалид имеет право на одну и ту же меру социальной защиты по настоящему Федеральному закону и одновременно по другому правовому акту, мера социальной защиты предоставляется либо по настоящему Федеральному закону либо по другому правовому акту (независимо от основания установления льготы).

Статья 32. Ответственность за нарушение прав инвалидов.
Рассмотрение споров

Граждане и должностные лица, виновные в нарушении прав и свобод инвалидов, несут ответственность в соответствии с законодательством Российской Федерации.

Споры по вопросам установления инвалидности, реализации индивидуальных программ реабилитации инвалидов, предоставления конкретных мер социальной защиты, а также споры, касающиеся иных прав и свобод инвалидов, рассматриваются в судебном порядке.

ГЛАВА V. Общественные объединения инвалидов

Статья 33. Право инвалидов на создание общественных объединений

Общественные объединения, созданные и действующие в целях защиты прав и законных интересов инвалидов, обеспечения им равных с другими гражданами возможностей, есть форма социальной защиты инвалидов. Государство оказывает указанным общественным объединениям содействие и помощь, в том числе материальную, техническую и финансовую. Общественными организациями инвалидов признаются организации, созданные инвалидами и лицами, представляющими их интересы, в целях защиты прав и законных интересов инвалидов, обеспечения им равных с другими гражданами возможностей, решения задач общественной интеграции инвалидов, среди членов которых инвалиды и их законные представители (один из родителей, усыновителей, опекун или попечитель) составляют не менее 80 процентов, а также союзы (ассоциации) указанных организаций.

Федеральные органы исполнительной власти, органы исполнительной власти субъектов Российской Федерации, организации независимо от организационно-правовых форм и форм собственности привлекают полномочных представителей общественных объединений инвалидов для подготовки и принятия решений, затрагивающих интересы инвалидов. Решения, принятые с нарушением этой нормы, могут быть признаны недействительными в судебном порядке.

В собственности общественных объединений инвалидов могут находиться предприятия, учреждения, организации, хозяйственные товарищества и общества, здания, сооружения, оборудование, транспорт, жилищный фонд,

интеллектуальные ценности, денежные средства, паи, акции и ценные бумаги, а также любое иное имущество и земельные участки в соответствии с законодательством Российской Федерации.

Статья 34. Льготы, предоставляемые общественным объединениям инвалидов

(Статья утратила силу с 1 января 2005 года).

ГЛАВА VI. Заключительные положения

Статья 35. Вступление в силу настоящего Федерального закона

Настоящий Федеральный закон вступает в силу со дня его официального опубликования, за исключением статей, для которых установлены иные сроки вступления в силу.

Статья 36. Действие законов и иных нормативных правовых актов

Президенту Российской Федерации и Правительству Российской Федерации привести свои нормативные правовые акты в соответствие с настоящим Федеральным законом.

До приведения законов и иных нормативных правовых актов, действующих на территории Российской Федерации, в соответствие с настоящим Федеральным законом законы и иные нормативные правовые акты применяются в части, не противоречащей настоящему Федеральному закону.

Президент
Российской Федерации

Б. Ельцин

Москва, Кремль,
24 ноября 1995 года,
№ 181-ФЗ

2.4

Об организации и о проведении XXII Олимпийских зимних игр и XI Паралимпийских зимних игр 2014 года в городе Сочи, развитии города Сочи как горноклиматического курорта и внесении изменений в отдельные законодательные акты Российской Федерации

Федеральный закон от 1 декабря 2007 года № 310-ФЗ
(в редакции Федерального закона от 28.06.2009 г. № 125-ФЗ)
(извлечения)

Статья 1. Предмет регулирования настоящего Федерального закона

Настоящий Федеральный закон регулирует отношения, возникающие в связи с организацией и проведением XXII Олимпийских зимних игр и XI Паралимпийских зимних игр 2014 года в городе Сочи (далее – Олимпийские игры и Паралимпийские игры) и развитием города Сочи как горноклиматического курорта.

Статья 2. Период организации и период проведения Олимпийских игр и Паралимпийских игр

1. Периодом организации Олимпийских игр и Паралимпийских игр является промежуток времени с 5 июля 2007 года по 31 декабря 2016 года.

2. Периодом проведения Олимпийских игр и Паралимпийских игр является промежуток времени, включающий в себя один месяц до дня начала церемонии открытия Олимпийских игр, время проведения Олимпийских игр и Паралимпийских игр и один месяц после дня окончания церемонии закрытия Паралимпийских игр.

Статья 3. Организаторы Олимпийских игр и Паралимпийских игр

1. Организация Олимпийских игр и Паралимпийских игр осуществляется Олимпийским комитетом России, Паралимпийским комитетом России, городом Сочи, а также указанными в частях 2 и 3 настоящей статьи российскими и иностранными организаторами Олимпийских игр и Паралимпийских игр.

2. Российскими организаторами Олимпийских игр и Паралимпийских игр являются автономная некоммерческая организация «Организационный комитет XXII Олимпийских зимних игр и XI Паралимпийских зимних игр 2014 года в г. Сочи» (далее – Оргкомитет «Сочи 2014») и созданные федеральным законом организации, которые осуществляют управленческие и иные общественно полезные функции, связанные с инженерными изысканиями при строительстве, с проектированием, со строительством и с реконструкцией, организацией эксплуатации объектов, необходимых для проведения Олимпийских игр и Паралимпийских игр и развития города Сочи как горно-климатического курорта (далее – олимпийские объекты).

3. Иностранными организаторами Олимпийских игр и Паралимпийских игр являются Международный олимпийский комитет, Международный паралимпийский комитет и организации, в деятельности которых прямо или косвенно участвуют Международный олимпийский комитет и (или) Международный паралимпийский комитет либо которые контролируются Международным олимпийским комитетом и (или) Международным паралимпийским комитетом, в соответствии с перечнем, утверждаемым Правительством Российской Федерации.

Статья 4. Правовое положение Оргкомитета «Сочи 2014»

1. Оргкомитет «Сочи 2014» является автономной некоммерческой организацией, учреждаемой Олимпийским комитетом России, Российской Федерацией и городом Сочи для целей организации и проведения Олимпийских игр и Паралимпийских игр в соответствии с положениями Олимпийской хартии, Свода правил Международного паралимпийского комитета и соглашения, заключенного Международным олимпийским комитетом с Олимпийским комитетом России и городом Сочи на проведение XXII Олимпийских зимних игр и XI Паралимпийских зимних игр 2014 года в городе Сочи (далее – Соглашение), в порядке, предусмотренном Федеральным законом от 12 января 1996 года № 7-ФЗ «О некоммерческих организациях» (далее – Федеральный закон «О некоммерческих организациях»).

2. Оргкомитет «Сочи 2014» осуществляет свою деятельность в соответствии с настоящим Федеральным законом, Олимпийской хартией, Сводом правил Международного паралимпийского комитета, с Соглашением и учредительными документами Оргкомитета «Сочи 2014».

5. Высшим органом управления Оргкомитета «Сочи 2014» является наблюдательный совет. Органом внутреннего контроля Оргкомитета «Сочи

2014» является ревизионная комиссия. Члены наблюдательного совета и ревизионной комиссии Оргкомитета «Сочи 2014» вправе совмещать свое членство в указанных органах Оргкомитета «Сочи 2014» с замещением государственной должности Российской Федерации, государственной должности субъекта Российской Федерации, муниципальной должности, должности федеральной государственной гражданской службы, должности государственной гражданской службы субъекта Российской Федерации или должности муниципальной службы. Оргкомитет «Сочи 2014» не вправе осуществлять выплату вознаграждения членам наблюдательного совета и ревизионной комиссии Оргкомитета «Сочи 2014» за выполнение этими членами возложенных на них функций, за исключением компенсации расходов, непосредственно связанных с участием членов наблюдательного совета и ревизионной комиссии Оргкомитета «Сочи 2014» в работе указанных органов.

6. Единоличным исполнительным органом Оргкомитета «Сочи 2014» является президент Оргкомитета «Сочи 2014», который назначается наблюдательным советом Оргкомитета «Сочи 2014».

7. Оргкомитет «Сочи 2014» ликвидируется не позднее трех лет со дня окончания церемонии закрытия Паралимпийских игр.

Статья 5. Основные функции и права Оргкомитета «Сочи 2014»

1. Оргкомитет «Сочи 2014» для достижения целей своей деятельности осуществляет следующие основные функции:

1) реализует совместно с указанными в статье 3 настоящего Федерального закона лицами мероприятия по организации и проведению Олимпийских игр и Паралимпийских игр и связанных с ними программ;

2) обеспечивает во взаимодействии с Олимпийским комитетом России и Паралимпийским комитетом России при организации и проведении Олимпийских игр и Паралимпийских игр защиту принадлежащих Международному олимпийскому комитету и Международному паралимпийскому комитету исключительных прав на объекты интеллектуальной собственности, в том числе в судебном порядке;

3) обеспечивает финансирование мероприятий по организации и проведению Олимпийских игр и Паралимпийских игр, включая образовательные, культурные и рекламные мероприятия, непосредственно связанные с проведением Олимпийских игр и Паралимпийских игр, а также финансирование строительства временных и иных объектов, используемых при проведении Олимпийских игр и Паралимпийских игр;

4) осуществляет другие функции в соответствии с настоящим Федеральным законом, другими федеральными законами и иными нормативными правовыми актами Российской Федерации, а также Олимпийской хартией, Сводом правил Международного паралимпийского комитета, Соглашением и учредительными документами.

2. Оргкомитет «Сочи 2014» вправе:

1) запрашивать у федеральных органов государственной власти, органов государственной власти субъектов Российской Федерации, органов местного самоуправления и созданных федеральным законом организаций, которые осуществляют управленческие и иные общественно полезные функции, связанные с инженерными изысканиями при строительстве, с проектированием, со строительством и с реконструкцией, организацией эксплуатации олимпийских объектов, и получать от них информацию, содержащую необходимые сведения для организации и проведения Олимпийских игр

и Паралимпийских игр, за исключением сведений, которые составляют государственную и иную охраняемую федеральным законом тайну;

2) направлять в федеральные органы государственной власти, органы государственной власти субъектов Российской Федерации, органы местного самоуправления и организации уведомления о выявленных Оргкомитетом «Сочи 2014» нарушениях требований Международного олимпийского комитета и Международного паралимпийского комитета к организации и проведению Олимпийских игр и Паралимпийских игр;

3) принимать участие в подготовке проектов нормативных правовых актов, а также в принятии решений, затрагивающих вопросы организации и проведения Олимпийских игр и Паралимпийских игр.

Статья 7. Использование олимпийской символики и паралимпийской символики

1. Для целей настоящей статьи под олимпийской символикой понимаются наименования «Олимпийский», «Олимпиада», «Сочи 2014», «Olympic», «Olympian», «Olympiad», «Olympic Winter Games», «Olympic Games», «Sochi 2014» и образованные на их основе слова и словосочетания, а также олимпийские символ, огонь, факел, флаг, гимн, девиз, эмблемы и символы предыдущих Олимпийских игр. Под паралимпийской символикой понимаются наименования «Паралимпийский», «Паралимпиада», «Paralympic», «Paralympian», «Paralympiad», «Paralympic Winter Games», «Paralympic Games» и образованные на их основе слова и словосочетания, а также паралимпийские символ, флаг, гимн, девиз, эмблемы и символы предыдущих Паралимпийских игр. К олимпийской символике и паралимпийской символике относятся также произведения изобразительного искусства, музыкальные, литературные и иные произведения, содержащие олимпийскую символику и (или) паралимпийскую символику или ее элементы и предназначенные для обозначения Олимпийских игр и (или) Паралимпийских игр.

2. Использование олимпийской символики и (или) паралимпийской символики, в том числе для обозначения юридических лиц и индивидуальных предпринимателей, производимых ими товаров, выполняемых работ, оказываемых услуг (в фирменных наименованиях, коммерческих обозначениях, товарных знаках, знаках обслуживания, наименованиях мест происхождения товаров) и иным способом, если такое использование создает представление о принадлежности указанных лиц к Олимпийским играм и Паралимпийским играм, допускается только при условии заключения соответствующего договора с Международным олимпийским комитетом и (или) Международным паралимпийским комитетом или уполномоченными ими организациями.

3. Использование олимпийской символики и (или) паралимпийской символики с нарушением требований части 2 настоящей статьи признается незаконным.

Статья 17. Право государственной и муниципальной собственности на земельные участки, предназначенные для размещения олимпийских объектов

1. Земельные участки, предназначенные для размещения олимпийских объектов краевого значения, относятся к собственности Краснодарского края.

2. Земельные участки, предназначенные для размещения олимпийских объектов муниципального значения, относятся к собственности муниципального образования город-курорт Сочи.

Президент Российской Федерации
Москва, Кремль,
1 декабря 2007 года
№ 310-ФЗ

В. Путин

2.5

О дополнительном ежемесячном материальном обеспечении граждан Российской Федерации за выдающиеся достижения и особые заслуги перед Российской Федерацией

Федеральный закон от 04.03.2002 г. № 21-ФЗ
(в ред. Федерального закона от 07.07.2003 № 108-ФЗ,
с изменениями, внесенными определением
Конституционного Суда РФ от 04.12.2003 № 444-О)

Настоящий Федеральный закон определяет условия и порядок назначения и выплаты дополнительного ежемесячного материального обеспечения гражданам Российской Федерации за выдающиеся достижения и особые заслуги перед Российской Федерацией, устанавливаемого к пенсиям, назначенным в соответствии с законодательством Российской Федерации (далее – пенсии).

Статья 1. Граждане Российской Федерации, имеющие право на дополнительное ежемесячное материальное обеспечение за выдающиеся достижения и особые заслуги перед Российской Федерацией

1. Граждане Российской Федерации, проживающие на территории Российской Федерации (далее – граждане), получающие пенсию, ежемесячное пожизненное содержание, выплачиваемое пребывающему в отставке судье (далее – пожизненное содержание судьи), и имеющие выдающиеся достижения и особые заслуги перед Российской Федерацией, имеют право на дополнительное ежемесячное материальное обеспечение за выдающиеся достижения и особые заслуги перед Российской Федерацией (далее – дополнительное материальное обеспечение).

2. Дополнительное материальное обеспечение назначается:

- 1) Героям Советского Союза, Героям Российской Федерации;
- 2) гражданам, награжденным орденом Святого апостола Андрея Первозванного;
- 3) гражданам, награжденным орденом Ленина;
- 4) гражданам, награжденным орденом «За заслуги перед Отечеством» I степени, гражданам, награжденным орденом «За заслуги перед Отечеством» II степени, гражданам, награжденным орденом «За заслуги перед Отечеством» III и IV степени;
- 5) гражданам, награжденным орденом Славы трех степеней;
- 6) Героям Социалистического Труда;

- 7) гражданам, награжденным орденом Трудовой Славы трех степеней;
- 8) лауреатам Ленинской премии, лауреатам государственных премий СССР и лауреатам государственных премий Российской Федерации (РСФСР);
- 9) гражданам, награжденным орденом «За службу Родине в Вооруженных Силах СССР» трех степеней;
- 10) чемпионам Олимпийских игр, чемпионам Паралимпийских игр, чемпионам Сурдлимпийских игр.

3. Гражданам, имеющим право на дополнительное материальное обеспечение в соответствии с настоящим Федеральным законом, на дополнительное материальное обеспечение в соответствии с иными нормативными актами, на предусмотренную законодательством Российской Федерации пенсию за выслугу лет, устанавливаемую лицам, замещавшим должности в органах государственной власти и управления Союза ССР и РСФСР, замещавшим государственные должности Российской Федерации и государственные должности федеральной государственной службы, на доплаты к пенсии, устанавливаемые законодательством субъектов Российской Федерации и актами органов местного самоуправления, на оклады за звания действительного члена и члена-корреспондента Российской академии наук, Российской академии медицинских наук, Российской академии сельскохозяйственных наук, Российской академии образования, Российской академии художеств и Российской академии архитектуры и строительных наук, назначается либо дополнительное материальное обеспечение в соответствии с настоящим Федеральным законом, либо одна из иных указанных выплат по их выбору.

4. Гражданам, имеющим одновременно право на получение дополнительного материального обеспечения по нескольким основаниям, указанным в пункте 2 настоящей статьи, дополнительное материальное обеспечение устанавливается по одному из них, предусматривающему более высокий размер, вне зависимости от количества званий и наград.

5. Иным гражданам Российской Федерации, имеющим особые заслуги перед народом и государством в области государственной, общественной и хозяйственной деятельности или выдающиеся достижения в области культуры, науки и техники, размер дополнительного материального обеспечения может устанавливаться Президентом Российской Федерации.

Статья 2. Размер дополнительного материального обеспечения

1. Дополнительное материальное обеспечение устанавливается в размере:

1) Героям Советского Союза, Героям Российской Федерации, Героям Социалистического Труда, гражданам, награжденным орденом Святого апостола Андрея Первозванного или орденом Славы трех степеней, гражданам, награжденным орденом «За заслуги перед Отечеством» I степени, – 415 процентов размера базовой части трудовой пенсии по старости;

2) гражданам, награжденным орденом Ленина, гражданам, награжденным орденом «За заслуги перед Отечеством» II степени, гражданам, награжденным орденом «За заслуги перед Отечеством» III и IV степени, лауреатам Ленинской премии, лауреатам государственных премий СССР и лауреатам государственных премий Российской Федерации (РСФСР) – 330 процентов размера базовой части трудовой пенсии по старости;

3) гражданам, награжденным орденом Трудовой Славы трех степеней, гражданам, награжденным орденом «За службу Родине в Вооруженных Силах СССР» трех степеней, **чемпионам Олимпийских игр, чемпионам Паралимпийских игр, чемпионам Сурдлимпийских игр** – 250 процентов размера базовой части трудовой пенсии по старости.

2. При определении размера дополнительного материального обеспечения в соответствии с настоящей статьей применяется размер базовой части трудовой пенсии по старости, предусмотренный пунктом 1 статьи 14 Федерального закона «О трудовых пенсиях в Российской Федерации», на день установления дополнительного материального обеспечения.

3. При увеличении в соответствии с федеральным законом размера базовой части трудовой пенсии по старости одновременно повышается размер выплачиваемого дополнительного материального обеспечения исходя из этого увеличения.

Статья 3. Порядок назначения и выплаты дополнительного материального обеспечения

1. Дополнительное материальное обеспечение назначается и выплачивается органом, осуществляющим назначение и выплату соответствующей пенсии или пожизненного содержания судьи.

2. Дополнительное материальное обеспечение назначается со дня обращения за ним, но не ранее дня, с которого назначается соответствующая пенсия или пожизненное содержание судьи.

3. Гражданам, указанным в статье 1 настоящего Федерального закона и получающим пенсию или пожизненное содержание судьи, дополнительное материальное обеспечение назначается с даты вступления в силу настоящего Федерального закона, если обращение за дополнительным материальным обеспечением последовало не позднее трех месяцев со дня вступления в силу настоящего Федерального закона.

4. Выплата дополнительного материального обеспечения производится одновременно с выплатой соответствующей пенсии или пожизненного содержания судьи.

5. Дополнительное материальное обеспечение не выплачивается в период выполнения оплачиваемой работы.

6. Выплата дополнительного материального обеспечения прекращается в случаях лишения получателя государственных наград и званий, указанных в статье 1 настоящего Федерального закона, установления недостоверных или необоснованных данных, на основании которых было назначено дополнительное материальное обеспечение.

7. Выплата дополнительного материального обеспечения возобновляется в случае восстановления гражданина в правах на государственные награды и звания.

Статья 4. Выплата дополнительного материального обеспечения за время пребывания его получателя в государственном или муниципальном стационарном учреждении социального обслуживания

Получателю дополнительного материального обеспечения, проживающему в государственном или муниципальном стационарном учреждении социального обслуживания, дополнительное материальное обеспечение выплачивается в полном размере.

Статья 5. Выплата недополученных сумм дополнительного материального обеспечения в связи со смертью его получателя

Суммы дополнительного материального обеспечения, причитающиеся его получателю и недополученные им в связи со смертью, выплачиваются его наследникам на общих основаниях.

Статья 6. Средства на выплату дополнительного материального обеспечения

1. Выплата дополнительного материального обеспечения осуществляется за счет средств федерального бюджета.

2. Правила финансирования выплаты дополнительного материального обеспечения утверждаются в порядке, определяемом Правительством Российской Федерации.

Статья 7. Порядок обращения за дополнительным материальным обеспечением и рассмотрения вопросов, связанных с его назначением

Порядок обращения за дополнительным материальным обеспечением и рассмотрения вопросов, связанных с его назначением, устанавливается Правительством Российской Федерации.

Статья 8. Вступление в силу настоящего Федерального закона

Настоящий Федеральный закон вступает в силу с 1 января 2002 года, а в отношении граждан, награжденных орденом Ленина, – с 1 января 2003 года.

Президент Российской Федерации
Москва, Кремль
4 марта 2002 года
№ 21-ФЗ

В. Путин

2.6

Особенности регулирования труда спортсменов и тренеров

Трудовой кодекс Российской Федерации
(извлечения)

Глава 54¹.

Особенности регулирования труда спортсменов и тренеров**Статья 348¹. Общие положения**

Положения настоящей главы регулируют трудовые отношения с работниками, трудовая функция которых состоит в подготовке к спортивным соревнованиям и участии в спортивных соревнованиях по определенному виду или видам спорта (далее – спортсмены), а также с работниками, трудовая функция которых состоит в проведении со спортсменами учебно-тренировочных мероприятий и осуществлении руководства состязательной деятельностью спортсменов для достижения спортивных результатов (далее – тренеры).

В качестве работодателей могут выступать лица, определенные частями третьей и четвертой статьи 20 настоящего Кодекса, за исключением работодателей – физических лиц, не являющихся индивидуальными предпринимателями.

Особенности регулирования труда спортсменов, тренеров устанавливаются трудовым законодательством и иными нормативными правовыми актами, содержащими нормы трудового права, коллективными договорами, соглашениями, а также локальными нормативными актами, принимаемыми работодателями в соответствии с требованиями статьи 8 настоящего Кодекса

с учетом норм, утвержденных общероссийскими спортивными федерациями, и мнения выборного органа первичной профсоюзной организации.

Особенности регулирования труда спортсменов, тренеров, которые в соответствии со статьей 252 настоящего Кодекса могут устанавливаться исключительно настоящим Кодексом, а также случаи и порядок установления таких особенностей другими актами, содержащими нормы трудового права, определяются настоящей главой.

Особенности режима рабочего времени спортсменов, тренеров, привлечения их к сверхурочной работе, работе в ночное время, в выходные и нерабочие праздничные дни, а также особенности оплаты труда спортсменов, тренеров в ночное время, в выходные и нерабочие праздничные дни могут устанавливаться коллективными договорами, соглашениями, локальными нормативными актами.

Статья 348². Особенности заключения трудовых договоров со спортсменами, с тренерами

По соглашению сторон со спортсменами могут заключаться как трудовые договоры на неопределенный срок, так и срочные трудовые договоры.

Срочные трудовые договоры могут заключаться по соглашению сторон с тренерами, принимаемыми на работу в целях проведения со спортсменами учебно-тренировочных мероприятий и осуществления руководства составительной деятельностью спортсменов для достижения спортивных результатов в профессиональном спорте, а также с тренерами спортивных сборных команд.

Помимо условий, установленных частью второй статьи 57 настоящего Кодекса, обязательными для включения в трудовой договор со спортсменом являются условия об:

обязанности работодателя обеспечить проведение учебно-тренировочных мероприятий и участие спортсмена в спортивных соревнованиях под руководством тренера (тренеров);

обязанности спортсмена соблюдать спортивный режим, установленный работодателем, и выполнять планы подготовки к спортивным соревнованиям;

обязанности спортсмена принимать участие в спортивных соревнованиях только по указанию работодателя;

обязанности спортсмена не использовать запрещенные в спорте средства (допинг) и (или) методы (далее – допинговые средства и (или) методы), проходить допинговый контроль;

обеспечении работодателем страхования жизни и здоровья спортсмена, а также медицинского страхования в целях получения спортсменом дополнительных медицинских и иных услуг сверх установленных программами обязательного медицинского страхования с указанием условий этих видов страхования.

Помимо условий, установленных частью второй статьи 57 настоящего Кодекса, обязательным для включения в трудовой договор с тренером является условие об обязанности тренера принимать меры по предупреждению использования спортсменом (спортсменами) допинговых средств и (или) методов.

В трудовом договоре со спортсменом, с тренером помимо дополнительных условий, не ухудшающих положение работника по сравнению с установленным трудовым законодательством и иными нормативными правовыми актами, содержащими нормы трудового права, коллективным договором, соглашениями, локальными нормативными актами (часть четвертая статьи 57 настоящего Кодекса), могут предусматриваться дополнительные условия:

о согласии спортсмена, тренера на передачу работодателем их персональных данных, копии трудового договора в общероссийскую спортивную федерацию по соответствующим виду или видам спорта, а в случае включения спортсмена, тренера в состав спортивной сборной команды Российской Федерации – также на передачу копии трудового договора в федеральный орган исполнительной власти, осуществляющий функции по проведению государственной политики и нормативно-правовому регулированию в сфере физической культуры и спорта;

об обязанности спортсмена, тренера использовать в рабочее время спортивную экипировку, предоставленную работодателем;

об обязанности спортсмена, тренера соблюдать положения (регламенты) о спортивных соревнованиях в части, непосредственно связанной с трудовой деятельностью спортсмена, тренера;

о порядке осуществления спортсменом денежной выплаты в пользу работодателя при расторжении трудового договора в случаях, предусмотренных статьей 348¹² настоящего Кодекса, и о размере указанной выплаты.

Работодатели обязаны как при приеме на работу, так и в период действия трудового договора знакомить спортсменов, тренеров под роспись с нормами, утвержденными общероссийскими спортивными федерациями, правилами соответствующих видов спорта, положениями (регламентами) о спортивных соревнованиях, условиями договоров работодателя со спонсорами (партнерами), с рекламодателями, организаторами спортивных мероприятий и общероссийскими спортивными федерациями в части, непосредственно связанной с трудовой деятельностью спортсменов, тренеров. Знакомить спортсменов, тренеров с указанными нормами, правилами, положениями (регламентами) и условиями в части, непосредственно связанной с их участием в спортивных мероприятиях в составе спортивной сборной команды Российской Федерации, обязана общероссийская спортивная федерация по соответствующим виду или видам спорта.

Статья 348³. Медицинские осмотры (обследования) спортсменов

При заключении трудового договора спортсмены подлежат обязательному предварительному медицинскому осмотру (обследованию).

В период действия трудового договора спортсмены проходят обязательные периодические медицинские осмотры (обследования) в целях определения пригодности для выполнения поручаемой работы и предупреждения профессиональных заболеваний и спортивного травматизма.

Работодатель обязан организовывать проведение за счет собственных средств обязательных предварительных (при поступлении на работу) и периодических (в течение трудовой деятельности, но не реже одного раза в год) медицинских осмотров (обследований) спортсменов, внеочередных медицинских осмотров (обследований) спортсменов по их просьбам в соответствии с медицинскими рекомендациями с сохранением за ними места работы (должности) и среднего заработка на время прохождения этих медицинских осмотров (обследований). Спортсмены обязаны проходить указанные медицинские осмотры (обследования), следовать медицинским рекомендациям.

Статья 348⁴. Временный перевод спортсмена к другому работодателю

В случаях, когда работодатель не имеет возможности обеспечить участие спортсмена в спортивных соревнованиях, допускается по согласованию меж-

ду работодателями временный перевод спортсмена с его письменного согласия к другому работодателю на срок, не превышающий одного года.

На период временного перевода работодатель по месту временной работы заключает со спортсменом срочный трудовой договор в соответствии с требованиями статьи 348² настоящего Кодекса.

На период временного перевода спортсмена к другому работодателю действие первоначально заключенного трудового договора приостанавливается, то есть стороны приостанавливают осуществление прав и обязанностей, установленных трудовым законодательством и иными нормативными правовыми актами, содержащими нормы трудового права, локальными нормативными актами, а также осуществление прав и обязанностей, вытекающих из условий коллективного договора, соглашений, трудового договора, за исключением прав и обязанностей, установленных частью второй статьи 348⁷ настоящего Кодекса. При этом течение срока действия первоначально заключенного трудового договора не прерывается. По истечении срока временного перевода спортсмена к другому работодателю первоначально заключенный трудовой договор действует в полном объеме.

В течение срока временного перевода на спортсмена и на работодателя по месту временной работы в полном объеме распространяются правила, установленные трудовым законодательством и иными актами, содержащими нормы трудового права, с особенностями, установленными настоящей главой.

Работодатель по месту временной работы не имеет права переводить спортсмена к другому работодателю.

При досрочном прекращении трудового договора, заключенного на период временного перевода спортсмена к другому работодателю, по любому из оснований, предусмотренных настоящим Кодексом, первоначально заключенный трудовой договор действует в полном объеме со следующего рабочего дня после календарной даты, с которой связывается прекращение трудового договора, заключенного на период временного перевода.

Если по истечении срока временного перевода к другому работодателю спортсмен продолжает работать у работодателя по месту временной работы и ни спортсмен, ни работодатель по месту временной работы, ни работодатель, с которым первоначально заключен трудовой договор, не требуют прекращения трудового договора, заключенного на период временного перевода, и возобновления первоначально заключенного трудового договора, то первоначально заключенный трудовой договор прекращается и действие трудового договора, заключенного на период временного перевода, продлевается на срок, определяемый соглашением сторон, а при отсутствии такого соглашения – на неопределенный срок.

Статья 348⁵. Отстранение спортсмена от участия в спортивных соревнованиях

Работодатель обязан отстранить спортсмена от участия в спортивных соревнованиях в следующих случаях:

- 1) спортивная дисквалификация спортсмена;
- 2) требование общероссийской спортивной федерации по соответствующим виду или видам спорта, предъявленное в соответствии с нормами, утвержденными этой федерацией.

Работодатель отстраняет спортсмена от участия в спортивных соревнованиях на весь период до устранения обстоятельств, явившихся основанием для отстранения.

В период отстранения спортсмена от участия в спортивных соревнованиях работодатель обеспечивает его участие в учебно-тренировочных и других мероприятиях по подготовке к спортивным соревнованиям с сохранением за ним части заработка в размере, определяемом трудовым договором, но не менее установленного статьей 155 настоящего Кодекса.

Статья 348⁶. *Направление спортсменов, тренеров в спортивные сборные команды Российской Федерации*

Работодатели обязаны по вызовам (заявкам) общероссийских спортивных федераций направлять спортсменов, тренеров с их письменного согласия в спортивные сборные команды Российской Федерации для участия в учебно-тренировочных и других мероприятиях по подготовке к спортивным соревнованиям и в международных официальных спортивных мероприятиях в составе указанных команд.

На время отсутствия спортсмена, тренера на рабочем месте в связи с проездом к месту расположения спортивной сборной команды Российской Федерации и обратно, а также в связи с участием в спортивных мероприятиях в составе указанной команды за спортсменом, тренером сохраняются место работы (должность) и средний заработок.

Расходы по проезду спортсмена, тренера к месту расположения спортивной сборной команды Российской Федерации и обратно, другие расходы, связанные с их участием в спортивных мероприятиях в составе указанной команды, возмещаются в порядке, предусмотренном федеральными законами, иными нормативными правовыми актами Российской Федерации, нормами, утвержденными общероссийскими спортивными федерациями.

Статья 348⁷. *Особенности работы спортсмена, тренера по совместительству*

Спортсмен, тренер имеют право работать по совместительству у другого работодателя в качестве спортсмена или тренера только с разрешения работодателя по основному месту работы.

В период временного перевода спортсмена к другому работодателю (статья 348⁴ настоящего Кодекса) разрешение на работу по совместительству необходимо получить как у работодателя по месту временной работы, так и у работодателя, с которым первоначально заключен трудовой договор.

Статья 348⁸. *Особенности регулирования труда спортсменов в возрасте до восемнадцати лет*

Положения настоящего Кодекса, определяющие случаи и порядок заключения трудовых договоров с лицами в возрасте до восемнадцати лет, а также условия использования их труда, применяются к трудовым отношениям со спортсменами в возрасте до восемнадцати лет с особенностями, установленными настоящей статьей.

Продолжительность ежедневной работы для спортсменов, не достигших возраста восемнадцати лет, может устанавливаться коллективными договорами, соглашениями, локальными нормативными актами при условии соблюдения предельной еженедельной продолжительности рабочего времени, установленной частью первой статьи 92 настоящего Кодекса.

Направление в служебные командировки, привлечение к сверхурочной работе, работе в ночное время, в выходные и нерабочие праздничные дни спортсменов, не достигших возраста восемнадцати лет, допускаются в случа-

ях и порядке, которые предусмотрены трудовым законодательством и иными нормативными правовыми актами, содержащими нормы трудового права, коллективными договорами, соглашениями, локальными нормативными актами, трудовым договором.

Во время участия в спортивных мероприятиях допускается превышение спортсменом, не достигшим возраста восемнадцати лет, предельно допустимых норм нагрузок при подъеме и перемещении тяжестей вручную, установленных в соответствии с настоящим Кодексом, если это необходимо в соответствии с планом подготовки спортсмена к спортивным соревнованиям и применяемые нагрузки не запрещены ему по состоянию здоровья в соответствии с медицинским заключением.

Заключение трудового договора со спортсменом, не достигшим возраста четырнадцати лет, допускается с согласия одного из родителей (опекуна), а также с разрешения органа опеки и попечительства, выдаваемого на основании предварительного медицинского осмотра (обследования), порядок проведения которого определяется Правительством Российской Федерации. Трудовой договор от имени работника в этом случае подписывается его родителем (опекуном). В разрешении органа опеки и попечительства указываются максимально допустимая продолжительность ежедневной работы спортсмена, не достигшего возраста четырнадцати лет, и другие условия, в которых он может выполнять работу без ущерба для своего здоровья и нравственного развития.

В случае временного перевода спортсмена, не достигшего возраста восемнадцати лет, к другому работодателю (статья 348⁴ настоящего Кодекса) трудовой договор с ним по месту временной работы заключается в порядке, установленном настоящим Кодексом для заключения трудовых договоров с работниками соответствующего возраста.

Статья 348⁹. Особенности регулирования труда женщин-спортсменов

Во время участия в спортивных мероприятиях допускается превышение женщиной-спортсменом предельно допустимых норм нагрузок при подъеме и перемещении тяжестей вручную, установленных в соответствии с настоящим Кодексом, если это необходимо в соответствии с планом подготовки женщины-спортсмена к спортивным соревнованиям и применяемые нагрузки не запрещены ей по состоянию здоровья в соответствии с медицинским заключением.

Статья 348¹⁰. Дополнительные гарантии и компенсации спортсменам, тренерам

Работодатель обязан за счет собственных средств обеспечивать спортсменов, тренеров спортивной экипировкой, спортивным оборудованием и инвентарем, другими материально-техническими средствами, необходимыми для осуществления их трудовой деятельности, а также поддерживать указанные экипировку, оборудование, инвентарь и средства в состоянии, пригодном для использования. Материально-техническое обеспечение спортивных сборных команд Российской Федерации за счет средств федерального бюджета осуществляется в порядке, установленном Правительством Российской Федерации.

Спортсменам, тренерам предоставляется ежегодный дополнительный оплачиваемый отпуск, продолжительность которого определяется коллек-

тивными договорами, локальными нормативными актами, трудовыми договорами, но не менее четырех календарных дней.

Работодатель обязан в период временной нетрудоспособности спортсмена, вызванной спортивной травмой, полученной им при исполнении обязанностей по трудовому договору, за счет собственных средств производить ему доплату к пособию по временной нетрудоспособности до размера среднего заработка в случае, когда размер указанного пособия ниже среднего заработка спортсмена и разница между размером указанного пособия и размером среднего заработка не покрывается страховыми выплатами по дополнительному страхованию спортсмена, осуществляемому работодателем.

Невключение работодателем спортсмена в заявку на участие в спортивном соревновании, в том числе в связи с тем, что спортсмен не отвечает требованиям, установленным организатором спортивного соревнования, не является основанием для снижения заработной платы спортсмена. В указанных случаях работодатель обязан обеспечить участие спортсмена в учебно-тренировочных и других мероприятиях по подготовке к спортивным соревнованиям.

Коллективными договорами, соглашениями, локальными нормативными актами, трудовыми договорами могут предусматриваться условия о дополнительных гарантиях и компенсациях спортсменам, тренерам, в том числе:

- о проведении восстановительных мероприятий в целях улучшения здоровья спортсмена;
- о гарантиях спортсмену в случае его спортивной дисквалификации;
- о размерах и порядке выплаты дополнительных компенсаций в связи с переездом на работу в другую местность;
- о предоставлении питания за счет работодателя;
- о социально-бытовом обслуживании;
- об обеспечении спортсмена, тренера и членов их семей жилым помещением на период действия трудового договора;
- о компенсации транспортных расходов;
- о дополнительном медицинском обслуживании;
- о дополнительных денежных выплатах спортсмену в случаях возникновения временной нетрудоспособности или полной утраты трудоспособности в период действия трудового договора;
- об оплате работодателем обучения спортсмена в образовательных учреждениях;
- о дополнительном пенсионном страховании.

Статья 348¹¹. Дополнительные основания прекращения трудового договора со спортсменом

Помимо оснований, предусмотренных настоящим Кодексом и иными федеральными законами, основаниями прекращения трудового договора со спортсменом могут быть:

- 1) спортивная дисквалификация на срок шесть и более месяцев;
- 2) использование спортсменом, в том числе однократное, допинговых средств и (или) методов, выявленное при проведении допингового контроля в порядке, установленном в соответствии с федеральным законом.

Статья 348¹². Особенности расторжения трудового договора со спортсменом, с тренером

Спортсмен, тренер имеют право расторгнуть трудовой договор по своей инициативе (по собственному желанию), предупредив об этом работодателя

в письменной форме не позднее чем за один месяц, за исключением случаев, когда трудовой договор заключен на срок менее четырех месяцев.

В трудовом договоре со спортсменом может быть предусмотрено условие об обязанности спортсмена произвести в пользу работодателя денежную выплату в случае расторжения трудового договора по инициативе спортсмена (по собственному желанию) без уважительных причин, а также в случае расторжения трудового договора по инициативе работодателя по основаниям, которые относятся к дисциплинарным взысканиям (часть третья статьи 192 настоящего Кодекса).

Размер денежной выплаты, предусмотренной частью второй настоящей статьи, определяется трудовым договором.

Спортсмен обязан произвести в пользу работодателя денежную выплату, предусмотренную частью второй настоящей статьи, в двухмесячный срок со дня расторжения трудового договора, если иное не предусмотрено трудовым договором.

2.7

Устав Общероссийской общественной организации «Паралимпийский комитет России»

Принят собранием учредителей

Паралимпийского комитета России 5 января 1996 г.

*Внесены изменения и дополнения на Паралимпийских собраниях
28 июня 2006 года и 18 июня 2010 года*

1. Общие положения

1.1. Общероссийская общественная организация «Паралимпийский комитет России» (далее – ПКР) является общероссийским общественным объединением, созданным в организационно-правовой форме общественной организации, представляющей спортсменов-инвалидов на уровне паралимпийских стандартов, членами которой являются российские физкультурно-спортивные общественные объединения – юридические лица, иные российские общественные объединения – юридические лица и граждане Российской Федерации. ПКР представляет собой самостоятельное, добровольное, неправительственное, самоуправляемое, общественное объединение физкультурно-оздоровительной и спортивной направленности, признанное Международным Паралимпийским комитетом (МПК).

ПКР действует без ограничения срока полномочий в полном соответствии со Сводом правил МПК и руководствуется в своей деятельности Конституцией Российской Федерации, Федеральным законом «Об общественных объединениях», другими законами Российской Федерации и настоящим Уставом.

Полное наименование на русском языке: Общероссийская общественная организация «Паралимпийский комитет России».

Сокращенное наименование на русском языке: Паралимпийский комитет России, ПКР.

Полное наименование на английском языке: Russian Paralympic Committee.

Сокращенное наименование на английском языке: PKR.

1.2. Устав ПКР не должен противоречить Своду правил МПК и в необходимых случаях содержит четкие ссылки на него.

Если Сводом правил МПК установлены иные, чем в настоящем Уставе, правила или имеются противоречия в их понимании, то преимущество имеет Свод правил МПК.

1.3. ПКР в своей деятельности руководствуется принципами милосердия, гуманизма, демократии, добровольности и равноправия своих членов, самоуправления, законности, гласности.

1.4. ПКР является юридическим лицом с момента государственной регистрации, в полном объеме принимает на себя права и несет обязанности юридического лица, имеет самостоятельный баланс, круглую печать со своим наименованием, свои символику, эмблему и флаг, утвержденные и зарегистрированные в установленном законодательством порядке, штампы, бланки установленного образца со своим наименованием и другие реквизиты, а также счета (в том числе валютные, в банках Российской Федерации и за рубежом).

1.5. ПКР отвечает по своим обязательствам принадлежащим ему имуществом.

1.6. Государство и члены ПКР не отвечают по обязательствам ПКР, так же как ПКР не отвечает по обязательствам государства и своих членов.

1.7. ПКР действует на всей территории Российской Федерации.

1.8. Место нахождения руководящего органа Паралимпийского комитета России – Исполкома ПКР – 101000, Российская Федерация, город Москва, Тургеневская площадь, д. 2.

2. Цели и задачи ПКР

2.1. Целью ПКР является создание для спортсменов-инвалидов условий, позволяющих им достичь высокого спортивного мастерства, вдохновляющего и восхищающего мир.

Для достижения своей цели ПКР:

- обеспечивает рост и силу российского Паралимпийского движения посредством создания и развития отделений ПКР в субъектах Российской Федерации;

- поощряет спортсменов-инвалидов в занятии спортом и участии в Паралимпийском движении без дискриминации по политическим, религиозным, экономическим, половым, расовым и другим признакам;

- добивается постоянного, повсеместного освещения Паралимпийского движения, его концепции идеалов и мероприятий в средствах массовой информации;

- обеспечивает господство духа справедливости, запрет насилия, контроль риска для здоровья спортсменов и соблюдение основополагающих этических принципов в видах спорта, практикуемых в рамках Паралимпийского движения;

- способствует созданию спортивной среды, свободной от допинга, во взаимодействии с Всемирным антидопинговым агентством (ВАДА);

- содействует физическому и духовному воспитанию и реабилитации инвалидов России средствами физической культуры и спорта;

- содействует укреплению позиций и повышению престижа российского спорта инвалидов на международной арене;

- координирует усилия всех организаций, оказывающих содействие развитию Паралимпийского спорта инвалидов, и способствует созданию единой высокоорганизованной системы Паралимпийского спорта инвалидов России на законодательной основе;

- осуществляет просвещение инвалидов, детей-инвалидов и молодежи в области физической культуры, спорта и здорового образа жизни;

– добивается достойного участия российских спортсменов в Паралимпийских играх;

– содействует интеграции спорта инвалидов в отечественное и международное спортивное движение с учетом специфики каждой категории инвалидов, сохраняя и оберегая индивидуальность спорта инвалидов;

– обеспечивает соблюдение свода правил МПК в Российской Федерации;

– представляет интересы Российской Федерации в международном Паралимпийском движении, во всех мероприятиях, проводимых Международным паралимпийским комитетом или под его патронажем.

2.2. Задачами ПКР являются:

– осуществление мер по обеспечению подготовки и успешного выступления сборных команд инвалидов России на Паралимпийских играх, других международных соревнованиях;

– финансирование подготовки и участия сборной команды России в Паралимпийских играх и других международных соревнованиях;

– популяризация массового спорта, народных игр, национальных видов спорта, содействие в организации широкого движения массового народного спорта среди инвалидов, содействие в организации занятий физкультурой и спортом среди инвалидов;

– реализация культурно-воспитательного потенциала спорта и связанных с ним нравственных, эстетических и других гуманистических ценностей;

– создание условий для тесных контактов и взаимообогащения спорта и духовной культуры;

– пропаганда идеалов и принципов чести и благородства в спорте и в жизни;

– защита интересов спортсменов-инвалидов, тренеров, спортивных судей, врачей, инвалидов-ветеранов физической культуры и спорта;

– создание и поддержка фондов и благотворительных организаций в пользу массового и большого спорта инвалидов;

– участие в акциях милосердия и организация помощи детям-инвалидам;

– организация научно-практических конференций и семинаров, в том числе по обмену опытом работы, по всем вопросам, входящим в сферу интересов Паралимпийского комитета России, подготовка спортивных специалистов для работы с инвалидами и создание рабочих мест;

– ежегодное проведение мероприятий, посвященных Международному дню инвалидов;

– содействие развитию идей международного Паралимпийского движения;

– содействие совершенствованию организационных основ физической культуры и спорта инвалидов, развитию и укреплению спортивных связей, в том числе международных;

– содействие привлечению ресурсов для реализации уставных целей ПКР;

– осуществление оформления и направления на Паралимпийские игры спортсменов-инвалидов Российской Федерации;

– участие в реализации целевых программ развития физической культуры и спорта среди инвалидов;

– содействие деятельности в сфере образования, науки, культуры, просвещения, направленной на духовное и физическое развитие инвалидов, их физическую, социальную и профессиональную реабилитацию;

– содействие развитию, укреплению материально-технической, научно-методической базы физической культуры и спорта инвалидов, в первую очередь для занятий паралимпийскими видами спорта;

– оказание практической помощи общественным объединениям инвалидов, развивающим и культивирующим виды спорта Паралимпийской программы;

– содействие подготовке спортсменов-инвалидов в сборные команды России, выступающих на Паралимпийских играх;

– участие в разработке Единой спортивной классификации по видам спорта Паралимпийской программы для спортсменов-инвалидов.

2.3. Для достижения уставных целей и задач ПКР в соответствии с действующим законодательством осуществляет следующую деятельность:

– способствует привлечению инвалидов к регулярным занятиям физической культурой и спортом;

– создает свои региональные отделения;

– учреждает хозяйственные товарищества и общества, иные хозяйственные организации, обладающие правами юридического лица;

– участвует в организации и проведении спортивных соревнований инвалидов, в том числе российских и международных, учебно-тренировочных сборов для спортсменов национальных команд, семинаров, конференций;

– организует и проводит спортивные лотереи, выставки, иные мероприятия, непосредственно связанные с деятельностью ПКР и его членов;

– способствует созданию центров физической и социально-психологической реабилитации и адаптации инвалидов;

– определяет в установленном порядке в соответствии с правилами Международного паралимпийского комитета обязательные критерии (спортивно-медицинские параметры, требования и условия) для спортсменов-инвалидов;

– разрабатывает, выпускает, издает необходимую учебно-методическую и информационно-образовательную литературу, видеоматериалы, осуществляет издательскую, спортивно-оздоровительную, культурно-просветительную и благотворительную деятельность;

– развивает сотрудничество с российскими и иностранными организациями, имеющими сходные цели и задачи;

– создает научные, учебные, реабилитационные, издательские, физкультурно-оздоровительные, культурно-воспитательные учреждения, хозяйственные и иные организации;

– осуществляет предусмотренные действующим законодательством Российской Федерации сделки с движимым и недвижимым имуществом для выполнения своих уставных целей и задач;

– осуществляет в соответствии с действующим законодательством предпринимательскую, в том числе внешнеэкономическую деятельность и приобретает имущество для ведения предпринимательской деятельности;

– осуществляет борьбу против любых форм дискриминации и насилия в спорте;

– внедряет и применяет Всемирный антидопинговый кодекс таким образом, чтобы обеспечить соответствие антидопинговой политики и правил ПКР, в том числе в вопросах, касающихся членства, финансирования, решений по результатам тестирования, Всемирному антидопинговому кодексу, а также учитывать роль и ответственность национальных паралимпийских комитетов, предусмотренные Всемирным антидопинговым кодексом.

3. Права и обязанности ПКР

3.1. Для осуществления уставных целей ПКР имеет право:

– представлять Паралимпийское движение России, интересы членов ПКР во всех региональных, континентальных и всемирных спортивных

соревнованиях, а также иных мероприятиях, проводимых МПК или под его эгидой;

- участвовать в выработке решений органов государственной власти и органов местного самоуправления, касающихся деятельности ПКР, его членов, в порядке и объеме, предусмотренных действующим законодательством;

- учреждать средства массовой информации;

- представлять и защищать свои права, законные интересы своих членов в органах государственной власти, местного самоуправления и общественных объединениях, международных спортивных объединениях инвалидов;

- создавать некоммерческие организации;

- осуществлять в полном объеме полномочия, предусмотренные законами об общественных объединениях;

- выступать с инициативами по различным вопросам общественной жизни, вносить предложения в органы государственной власти по вопросам деятельности ПКР;

- вступать в международные объединения;

- устанавливать и взимать вступительные и членские взносы с членов ПКР;

- предоставлять свой патронаж международным, всероссийским, региональным соревнованиям и другим мероприятиям при условии их соответствия целям Паралимпийского движения;

- осуществлять свою деятельность в координации и сотрудничестве с соответствующими правительственными органами, сохраняя свою автономию, противодействуя давлению любой рода, включая политическое, религиозное или экономическое, которое могло бы препятствовать выполнению требований Свода правил МПК;

- самостоятельно определять свою внутреннюю структуру, формы и методы деятельности, бюджет и штаты;

- участвовать в строительстве, приобретать, отчуждать, представлять и получать в пользование или в аренду здания, сооружения, оборудование, транспортные средства, инвентарь и другое движимое и/или недвижимое имущество, необходимое для материального обеспечения деятельности;

- поддерживать прямые международные контакты и связи с благотворительными, культурными, спортивными организациями, заключать соответствующие соглашения, участвовать в работе международных симпозиумов, конференций, выставок;

- направлять в оплачиваемые командировки, а также в зарубежные поездки в составе делегации, а также принимать спортсменов, тренеров и других специалистов для участия в спортивных мероприятиях, реализации совместных программ, обмена опытом работы и повышения квалификации;

- запрашивать в органах государственной власти федерального и регионального уровня, а также местного самоуправления по вопросам физической культуры и спорта справки, сведения и другие материалы, необходимые для выполнения возложенных на ПКР функций в установленном законом порядке;

- для выполнения уставных задач: совершать сделки, приобретать имущественные и личные неимущественные права, нести обязанности, выступать в качестве истца и ответчика в суде, арбитражном и третейском судах;

- ходатайствовать перед органами государственной власти о представлении к государственным наградам лиц, внесших значительный вклад в развитие паралимпийского движения в Российской Федерации.

ПКР имеет исключительные права на:

- представление Российской Федерации на Паралимпийских играх, а также на региональных, континентальных или всемирных спортивных соревнованиях, проводимых под эгидой МПК;

- использование утвержденных МПК и принадлежащих ПКР эмблемы, флага, девиза, зарегистрированных в установленном порядке, символики с использованием этих атрибутов, наименований «паралимпийский», «паралимпиада» и образованных на их основе слов и словосочетаний в названиях организаций и учреждений, независимо от их организационно-правовой формы, а также эксклюзивное право продажи и лицензии на использование логотипов и символики ПКР на продукции и услугах, оказываемых компаниями и фирмами в рамках заключенных лицензионных и спонсорских соглашений с ПКР.

При реализации своих целей ПКР может взаимодействовать с органами государственной власти Российской Федерации и органами местного самоуправления, а также неправительственными организациями, если такое взаимодействие не противоречит Своду правил МПК, и не допуская оказания на себя политического, юридического, религиозного и экономического давления, несовместимого с обязательствами ПКР по выполнению требований Свода правил МПК.

3.2. ПКР обязан:

- соблюдать законодательство Российской Федерации, общепризнанные принципы и нормы международного Паралимпийского движения, международного права, касающиеся сферы деятельности ПКР;

- ежегодно публиковать отчет об использовании своего имущества или обеспечивать доступность ознакомления с указанным отчетом;

- ежегодно информировать орган, принявший решение о государственной регистрации, о продолжении своей деятельности с указанием места нахождения постоянно действующего руководящего органа ПКР, его названия и данных о руководителях в объеме сведений, включаемых в единый государственный реестр юридических лиц;

- представлять по запросу органа, принявшего решение о государственной регистрации, решения и сведения в объеме, установленном законодательством;

- допускать представителей органа, принявшего решение о государственной регистрации, на проводимые им мероприятия;

- рассматривать без каких-либо форм дискриминации кандидатуры всех спортсменов своей страны, которые согласно правилам в соответствующем виде спорта удовлетворяют требованиям для участия в Паралимпийских играх и включения в состав национальной Паралимпийской сборной команды;

- соблюдать процедуры по защите правил МПК, изложенные в Своде правил МПК, относящиеся к использованию эмблем МПК, Паралимпийского символа, флага, девиза, гимна и названия «Паралимпиада»;

- защищать эмблему МПК, Паралимпийский символ, флаг, девиз, гимн и название «Паралимпиада»;

- осуществлять иные обязанности в соответствии с действующим законодательством.

3.3. В случае проведения Олимпийских и Паралимпийских игр в Российской Федерации – делегировать своих представителей в Организационный комитет по их подготовке и проведению, обеспечить совместно с ним

и властями города-организатора, чтобы на период Паралимпийских игр, а также в течение недели до и после игр в самом городе-организаторе или в местах проведения соревнований не планировалось проведение каких-либо других важных национальных или международных встреч или мероприятий без согласия Исполкома МПК, нести иные обязанности в соответствии с действующим законодательством и настоящим Уставом.

4. Членство ПКР. Права и обязанности членов ПКР

4.1. Членами ПКР могут быть физические лица (граждане Российской Федерации, достигшие 18-летнего возраста) и юридические лица – общественные объединения, разделяющие заботу о развитии Паралимпийского движения, оказывающие ему поддержку, признающие Устав ПКР, вносящие вклад в развитие Паралимпийского движения в России и своевременно уплачивающие вступительные и членские взносы.

4.2. Юридические лица – члены ПКР – участвуют в его деятельности через своих представителей.

4.3. Президент ПКР, Председатель Исполкома – Первый вице-президент ПКР, первые вице-президенты ПКР, вице-президенты ПКР, Генеральный секретарь ПКР, члены Исполкома ПКР и члены Контрольно-ревизионной комиссии ПКР, а также органы Паралимпийского собрания (кроме Президиума Паралимпийского собрания) избираются Паралимпийским собранием только из членов ПКР.

4.4. Членами ПКР могут быть юридические лица – общественные объединения:

- региональные общественные объединения;
- общероссийские общественные объединения (федерации, союзы, ассоциации) по видам спорта, входящих в программу Паралимпийских игр;
- общероссийские общественные объединения – ассоциации зимних и летних видов спорта, входящих в программу Паралимпийских игр;
- общероссийские общественные объединения – ассоциации, союзы федераций по паралимпийским видам спорта, объединенным в соответствующую международную спортивную федерацию;
- общероссийские общественные объединения (федерации, союзы, ассоциации) – члены признанных МПК международных спортивных федераций по видам спорта, не включенным в программу Паралимпийских игр;
- общероссийские физкультурно-спортивные общественные объединения общеспортивного и ведомственного характера, общероссийские спортивные федерации (союзы, ассоциации), содействующие развитию Паралимпийского движения в России, пропаганде физической культуры и спорта.

4.5. Решение о приеме в члены ПКР принимает региональное отделение ПКР в соответствии с Уставом ПКР (п. 4.1 и п. 4.4), с последующим утверждением этого решения Исполкомом ПКР. В случае отсутствия в субъекте Российской Федерации регионального отделения ПКР, решение о приеме в члены ПКР принимает Исполком ПКР.

4.6. Юридические и физические лица могут прекратить в любое время свое членство в ПКР. Решение о прекращении членства принимается в порядке, указанном в п. 4.9 настоящего Устава.

4.7. Члены ПКР имеют право:

- избирать и быть избранными или рекомендовать своих представителей для избрания в руководящие и контрольно-ревизионные органы ПКР, комиссии, рабочие группы;

- получать от ПКР необходимую информацию, методическую и иную помощь в пределах возможностей ПКР;
- пользоваться поддержкой ПКР в решении организационных вопросов, связанных с закреплением их статуса, осуществлением международных связей, организацией и проведением соревнований;
- пользоваться материальной базой ПКР;
- участвовать в мероприятиях ПКР;
- обсуждать вопросы деятельности ПКР и вносить предложения по улучшению работы;
- вносить предложения о включении в повестку дня Паралимпийского собрания, Исполкома ПКР вопросы для обсуждения;
- добровольно выйти из состава членов ПКР.

4.8. Члены ПКР обязаны:

- признавать и соблюдать положения и требования Устава ПКР;
- участвовать в деятельности ПКР, способствуя успешному претворению в жизнь целей и задач, определенных настоящим Уставом;
- осуществлять практическое выполнение решений Паралимпийского собрания, Президента ПКР и Исполкома ПКР;
- своевременно уплачивать вступительные и членские взносы;
- соблюдать принципы Свода правил МПК;
- проводить соревнования в духе честной игры (Fair Play) и уважать соперников;
- не допускать умышленных действий (бездействий), которые могут причинить ущерб ПКР, его членам;
- соблюдать законодательство Российской Федерации по вопросам борьбы с допингом и положения Всемирного антидопингового кодекса и антидопинговых правил, принятых в его развитие;
- информировать руководящие органы ПКР о своей деятельности в рамках настоящего Устава;
- соблюдать законодательство Российской Федерации по вопросам борьбы с допингом и положения Всемирного антидопингового кодекса и антидопинговых правил, принятых в его развитие;
- нести иные обязанности, предусмотренные действующим российским законодательством, Сводом правил МПК, настоящим Уставом и иными принятыми в соответствии с ним документами ПКР.

4.9. Членство в ПКР прекращается по решению Исполкома ПКР в случаях:

- выхода из ПКР юридического или физического лица по собственному желанию (на основании письменного заявления, направленного в адрес Исполкома ПКР);
- ликвидации или реорганизации члена ПКР – юридического лица либо смерти члена ПКР – физического лица.

4.10. Член ПКР может быть исключен из членов ПКР региональным отделением ПКР в соответствии с Уставом ПКР, с последующим утверждением Исполкомом ПКР:

- в случае несоответствия члена ПКР требованиям, установленным п.п. 4.1 и 4.4 настоящего Устава;
- в случае грубого нарушения Устава ПКР, в том числе несоблюдения положений п. 4.8 настоящего Устава; несоблюдения или неисполнения решений Паралимпийского собрания, Исполкома ПКР, Президента ПКР; неуплаты вступительных и членских взносов в сроки и порядке, установленные Исполкомом ПКР;

– за совершение действий или бездействий, наносящих моральный и материальный ущерб ПКР.

Президент ПКР, Председатель Исполкома – Первый вице-президент ПКР, первые вице-президенты ПКР, вице-президенты ПКР, Генеральный секретарь ПКР, члены Исполкома ПКР и Контрольно-ревизионной комиссии ПКР могут быть исключены из членов ПКР решением Паралимпийского собрания.

4.11. ПКР не может признавать более одной всероссийской федерации по данному виду спорта. В случае претензий на признание двух и более федераций ПКР отдает предпочтение спортивной федерации, специализирующейся на работе с инвалидами и признанной соответствующей международной спортивной организацией.

4.12. Из числа лиц, находящихся не менее семи лет в должностях:

- Президента ПКР;
- Председателя Исполкома – Первого вице-президента ПКР, первых вице-президентов ПКР, вице-президентов ПКР, Генерального секретаря ПКР;
- членов Исполкома ПКР в связи с их особыми заслугами в развитии Паралимпийского движения и в целях использования Паралимпийским движением их опыта и авторитета, могут пожизненно избираться соответственно:

- Почетный президент ПКР;
- почетные вице-президенты ПКР;
- почетные члены ПКР.

Выборы Почетного президента ПКР, почетных вице-президентов ПКР и почетных членов ПКР проводятся Паралимпийским собранием на основании рекомендации Исполкома ПКР большинством в 2/3 голосов от числа участвующих в Паралимпийском собрании делегатов.

Почетный президент ПКР выполняет устанавливаемые Исполкомом ПКР представительские и другие обязанности. Для их выполнения Почетному президенту ПКР может придаваться рабочий аппарат и могут создаваться другие необходимые условия, порядок обеспечения которых устанавливает Исполком ПКР.

Почетный президент ПКР может участвовать в Паралимпийских собраниях и на заседаниях Исполкома с правом совещательного голоса.

Почетный президент ПКР, почетные вице-президенты ПКР и почетные члены ПКР могут включаться в состав официальных делегаций Российской Федерации на Паралимпийские игры и другие мероприятия.

5. Структура ПКР

5.1. ПКР, в соответствии с действующим законодательством, осуществляет свою деятельность на территории Российской Федерации через структурные подразделения – региональные отделения ПКР (далее – региональные отделения ПКР), создающиеся для решения уставных целей и задач ПКР в субъектах Российской Федерации.

5.2. Региональное отделение ПКР может создаваться в субъектах Российской Федерации при наличии не менее трех членов ПКР на территории данного субъекта Российской Федерации, на основании решения Исполкома ПКР решением учредительного Общего собрания регионального отделения ПКР.

5.3. Членами регионального отделения ПКР, в соответствии с п. 4.1 настоящего Устава, могут быть члены ПКР – физические лица (гражда-

не Российской Федерации, достигшие 18-летнего возраста) и юридические лица – общественные объединения, разделяющие заботу о развитии Паралимпийского движения, оказывающие ему поддержку, признающие Устав ПКР, вносящие вклад в развитие Паралимпийского движения в России и своевременно уплачивающие членские взносы.

5.4. В субъекте Российской Федерации может быть создано только одно региональное отделение ПКР, через которое ПКР осуществляет свои уставные цели и задачи.

Члены ПКР – физические лица и юридические лица – общественные объединения – участвуют в деятельности ПКР через соответствующие региональные отделения.

5.5. Региональные отделения, созданные в порядке, установленном законодательством Российской Федерации, действуют на основании настоящего Устава или на основании собственного устава. Устав структурного подразделения – регионального отделения ПКР согласовывается с Исполкомом ПКР и вступает в силу после его утверждения Общим собранием регионального отделения ПКР.

Устав регионального отделения ПКР не должен противоречить настоящему Уставу, принятыми в соответствии с ним иным локальным нормативным актам ПКР, действующему законодательству Российской Федерации и Своду правил МПК.

5.7. Изменения и дополнения в Устав структурного подразделения – регионального отделения ПКР согласовываются с Исполкомом ПКР и вступают в силу после их утверждения Общим собранием регионального отделения ПКР.

Исполком ПКР в течение девяноста дней со дня поступления на согласование Устава (изменений в Уставе) регионального отделения ПКР должен принять решение о согласовании либо об отказе в согласовании Устава (изменений в Уставе) регионального отделения ПКР. Основанием для отказа в согласовании может быть только противоречие принятого Устава (изменений в Уставе) регионального отделения ПКР настоящему Уставу, принятым в соответствии с ним иным локальным нормативным актам ПКР, действующему законодательству Российской Федерации и Своду правил МПК.

5.8. Региональные отделения участвуют в Паралимпийском собрании через делегирование своих представителей с правом решающего голоса по всем рассматриваемым вопросам. Норма представительства от региональных отделений – структурных подразделений ПКР на участие в Паралимпийском собрании устанавливается Исполкомом ПКР.

5.9. Региональные отделения имеют свои руководящие органы (Общее собрание регионального отделения ПКР, Исполком регионального отделения ПКР, Председатель регионального отделения ПКР) и контрольно-ревизионный орган (далее – КРО регионального отделения ПКР), избираемые на Общем собрании членов регионального отделения сроком на четыре года.

5.10. Высшим руководящим органом структурного подразделения – регионального отделения ПКР является Общее собрание членов регионального отделения.

5.11. Общее собрание членов регионального отделения ПКР проводится не реже одного раза в два года. Отчетно-выборное собрание регионального отделения ПКР проводится раз в четыре года. Решение о созыве очередного Общего собрания регионального отделения ПКР принимает Исполком регионального отделения ПКР.

Внеочередное Общее собрание членов регионального отделения ПКР проводится:

- по решению Исполкома регионального отделения ПКР;
- по требованию более половины членов ПКР, входящих в состав регионального отделения ПКР;
- по решению Исполкома ПКР;
- по требованию Контрольно-ревизионной комиссии ПКР.

5.11.1. Общее собрание регионального отделения ПКР имеет право принимать решения только в случае участия в работе Общего собрания регионального отделения ПКР более половины членов ПКР, входящих в состав регионального отделения ПКР.

Решения Общего собрания регионального отделения ПКР, за исключением вопросов о выборах Председателя регионального отделения ПКР и членов Исполкома регионального отделения ПКР, определении приоритетных направлений деятельности регионального отделения ПКР, принимаются простым большинством голосов присутствующих членов ПКР при наличии кворума. Форма голосования определяется собранием.

Решения по вопросам выборов Председателя регионального отделения ПКР и членов Исполкома регионального отделения ПКР принимаются 2/3 голосов присутствующих членов ПКР при наличии кворума.

Решения по вопросам определения приоритетных направлений деятельности регионального отделения ПКР принимаются 2/3 голосов присутствующих членов ПКР при наличии кворума.

5.11.2. Любой член ПКР вправе требовать рассмотрения вопроса на Общем собрании регионального отделения ПКР при условии, что этот вопрос был поставлен им не позднее чем за 20 дней до даты начала Общего собрания регионального отделения ПКР и в письменном виде (телеграммой, письмом или факсом) был направлен в адрес Председателя регионального отделения. Решение об удовлетворении указанного требования принимается Общим собранием регионального отделения ПКР простым большинством голосов.

5.11.3. Председатель регионального отделения ПКР является участником Общего собрания регионального отделения ПКР с правом голоса.

5.11.4. На каждом Общем собрании регионального отделения ПКР в обязательном порядке ведется соответствующий протокол, подписываемый по окончании заседания председательствующим на собрании и секретарем.

Книга протоколов и сами протоколы хранятся у Председателя регионального отделения ПКР.

5.11.5. В исключительную компетенцию Общего собрания регионального отделения ПКР входят:

- определение приоритетных направлений деятельности регионального отделения ПКР;
- утверждение четырехлетней программы работы регионального отделения ПКР;
- определение в рамках настоящего Устава основных направлений деятельности регионального отделения ПКР, принципов формирования и использования его имущества;
- принятие решения о рекомендации Исполкому ПКР о приеме новых членов ПКР;
- принятие решения о рекомендации Исполкому ПКР об исключении из членов ПКР;
- определение количественного состава Исполкома регионального отделения ПКР и КРО регионального отделения ПКР;

– избрание Председателя регионального отделения ПКР, членов Исполкома регионального отделения ПКР, членов КРО регионального отделения ПКР сроком на 4 года;

– переизбрание на внеочередном Общем собрании регионального отделения ПКР на новый срок или досрочное прекращение полномочий Председателя регионального отделения ПКР, членов Исполкома регионального отделения ПКР, членов КРО регионального отделения ПКР. Решение по этому вопросу на внеочередном Общем собрании регионального отделения ПКР принимается 2/3 голосов присутствующих членов ПКР при наличии кворума;

– заслушивание и утверждение отчета Председателя регионального отделения ПКР и оценка его деятельности;

– заслушивание и утверждение отчета Исполкома регионального отделения ПКР и оценка его деятельности;

– заслушивание и утверждение отчета КРО и оценка его деятельности;

– утверждение ежегодного отчета о деятельности регионального отделения ПКР, предоставляемого в Исполком ПКР;

– принятие решений по вопросам финансово-хозяйственной деятельности;

– избрание делегатов на Паралимпийское собрание, в соответствии с утвержденной Исполкомом ПКР нормой представительства от региональных отделений – структурных подразделений ПКР на участие в Паралимпийском собрании;

– выдвижение кандидатов в состав руководящих и контрольно-ревизионных органов ПКР;

– принятие решения о созыве внеочередного Паралимпийского собрания.

5.12. В период между Общими собраниями структурного подразделения – регионального отделения ПКР общее руководство деятельностью регионального отделения ПКР осуществляет Исполком регионального отделения ПКР, который правомочен, в соответствии с настоящим Уставом, решать любые вопросы деятельности регионального отделения ПКР, не относящиеся к исключительной компетенции Общего собрания регионального отделения ПКР. В случае государственной регистрации регионального отделения ПКР как юридического лица РФ Исполком регионального отделения ПКР осуществляет права юридического лица от имени регионального отделения ПКР и исполняет его обязанности в соответствии с законодательством Российской Федерации.

5.13. Исполком регионального отделения ПКР избирается по согласованию с Исполкомом ПКР очередным отчетно-выборным Общим собранием регионального отделения ПКР из членов ПКР, входящих в состав регионального отделения ПКР. Общее собрание регионального отделения ПКР вправе досрочно переизбрать членов Исполкома регионального отделения ПКР по согласованию с Исполкомом ПКР или по решению Исполкома ПКР.

5.14. Исполком регионального отделения ПКР принимает свои решения на своих заседаниях. Исполком регионального отделения ПКР правомочен принимать свои решения (при наличии кворума), если в его заседании участвует более половины членов Исполкома регионального отделения ПКР.

Все решения Исполкома регионального отделения ПКР принимаются простым большинством голосов членов Исполкома структурного подразделения, участвующих в голосовании, при наличии кворума.

При принятии решений Исполкомом регионального отделения ПКР члены Исполкома регионального отделения ПКР имеют по одному голосу. Форма голосования при принятии решений Исполкомом регионального отделения ПКР определяется Исполкомом регионального отделения ПКР.

Исполком регионального отделения ПКР проводит свои очередные заседания не реже одного раза в три месяца. Внеочередные заседания Исполкома регионального отделения ПКР проводятся по инициативе Председателя регионального отделения ПКР, по требованию не менее одной трети членов Исполкома регионального отделения ПКР, по требованию КРО регионального отделения ПКР, по требованию не менее одной трети членов ПКР, входящих в состав регионального отделения ПКР, а также по требованию руководящих органов ПКР, Исполкома ПКР или Президента ПКР.

5.15. К компетенции Исполкома регионального отделения ПКР в период между Общими собраниями регионального отделения ПКР относятся:

- принятие решения о созыве и проекте повестки дня очередного Общего собрания регионального отделения ПКР, определение даты, места, времени и порядка его проведения;
- выполнение решений руководящих органов ПКР, решений Общего собрания регионального отделения ПКР;
- определение основных направлений текущей деятельности регионального отделения ПКР;
- определение места нахождения Исполкома регионального отделения ПКР;
- рассмотрение предложений и заявлений членов ПКР, входящих в состав регионального отделения ПКР, и лиц, желающих стать членами ПКР в составе регионального отделения ПКР;
- рассмотрение предложений об исключении из членов ПКР;
- рассмотрение и принятие решений по текущим вопросам деятельности регионального отделения ПКР;
- утверждение смет и финансовых планов регионального отделения ПКР;
- заслушивание ежегодной информации контрольно-ревизионного органа регионального отделения ПКР;
- рассмотрение и утверждение годовых отчетов, годовых бухгалтерских балансов и иной обязательной отчетности регионального отделения ПКР;
- определение порядка распоряжения имуществом и средствами регионального отделения ПКР;
- рассмотрение условий контрактов, соглашений, договоров, в том числе заключаемых региональным отделением ПКР с третьими лицами и связанных с отчуждением имущества регионального отделения ПКР;
- утверждение должностных окладов для работников регионального отделения ПКР;
- принятие решения о проведении аудиторской проверки деятельности регионального отделения ПКР и утверждение аудитора;
- осуществление иных функций, не входящих в исключительную компетенцию Общего собрания регионального отделения ПКР и Председателя регионального отделения ПКР.

5.16. Председатель регионального отделения ПКР избирается очередным отчетно-выборным Общим собранием регионального отделения ПКР по согласованию с Исполкомом ПКР из членов ПКР, входящих в состав регионального отделения ПКР. Председатель регионального отделения ПКР является членом Исполкома регионального отделения ПКР и возглавляет Исполком регионального отделения ПКР, он правомочен решать любые вопросы деятельности регионального отделения ПКР, не относящиеся к исключительной компетенции Общего собрания регионального отделения ПКР, Исполкома регионального отделения ПКР и КРО регионального отделения ПКР.

5.17. Председатель регионального отделения ПКР:

– осуществляет общее руководство деятельностью регионального отделения ПКР, руководит работой Исполкома регионального отделения ПКР, проводит работу с членами ПКР, входящими в состав регионального отделения ПКР;

– организует работу Исполкома регионального отделения ПКР, в том числе принимает решения о месте, времени проведения и проекте повестки дня заседания Исполкома регионального отделения ПКР;

– распределяет функции между членами Исполкома регионального отделения ПКР;

– организует выполнение решений руководящих органов ПКР, решений Общего собрания регионального отделения ПКР и Исполкома регионального отделения ПКР;

– без доверенности представляет региональное отделение ПКР в руководящих органах ПКР, в государственных и негосударственных органах и организациях России;

– распоряжается имуществом и средствами регионального отделения ПКР в соответствии с настоящим Уставом и своей компетенции в пределах смет расходов, утверждаемых Исполкомом регионального отделения ПКР;

– отвечает за правильность исчисления и уплаты региональным отделением ПКР налогов, сборов и иных обязательных платежей;

– отвечает за правильность и своевременность перечисления региональным отделением ПКР вступительных и членских взносов на расчетный счет ПКР;

– отвечает за правильность и своевременность составления и сдачи обязательной отчетности регионального отделения ПКР;

– отвечает за правильность и своевременность составления и сдачи ежегодного отчета о деятельности регионального отделения ПКР в Исполком ПКР;

– отвечает за хранение документов регионального отделения ПКР;

– издает приказы и распоряжения, обязательные для исполнения работниками регионального отделения ПКР;

– отвечает за подготовку и передачу архивов регионального отделения ПКР в соответствующие государственные органы;

– принимает на работу и увольняет работников регионального отделения ПКР по трудовым договорам и гражданско-правовым договорам, в соответствии с Трудовым Кодексом Российской Федерации и Гражданским Кодексом Российской Федерации, обеспечивает ведение бухгалтерского учета в региональном отделении ПКР в соответствии с требованиями законодательства Российской Федерации;

– осуществляет иные функции в соответствии с законодательством Российской Федерации и настоящим Уставом, необходимые для обеспечения деятельности регионального отделения ПКР.

В случае если структурное подразделение – региональное отделение ПКР является юридическим лицом Российской Федерации, то Председатель такого регионального отделения ПКР:

– обеспечивает получение региональным отделением ПКР необходимых лицензий (разрешений) на его деятельность;

– без доверенности открывает и закрывает счета регионального отделения ПКР в банках;

– без доверенности от имени регионального отделения ПКР заключает договоры, выдает доверенности, подписывает документы регионального отделе-

ния ПКР, совершает иные сделки и юридически значимые действия, связанные с руководством текущей деятельностью регионального отделения ПКР, как юридического лица Российской Федерации, которые не относятся к исключительной компетенции иных органов регионального отделения ПКР и руководящих органов ПКР;

– обеспечивает получение региональным отделением ПКР Государственной аккредитации в исполнительном органе власти субъекта Российской Федерации в установленном законом порядке.

5.18. В отсутствие Председателя регионального отделения ПКР его функции исполняет его заместитель, избираемый Исполкомом регионального отделения ПКР из членов Исполкома регионального отделения ПКР по представлению Председателя регионального отделения ПКР по согласованию с Исполкомом ПКР.

5.19. КРО регионального отделения ПКР является высшим контрольным органом регионального отделения ПКР, избирается на Общем собрании регионального отделения ПКР сроком на 4 года и подотчетен Общему собранию регионального отделения ПКР.

КРО регионального отделения ПКР представляет:

– общему собранию регионального отделения ПКР отчет о финансово-хозяйственной деятельности регионального отделения ПКР;

– Исполкому регионального отделения ПКР ежегодную информацию о финансово-хозяйственной деятельности регионального отделения ПКР.

Членами КРО регионального отделения ПКР не могут быть члены руководящих органов регионального отделения ПКР.

Председатель КРО регионального отделения ПКР избирается из числа членов комиссии сроком на 4 года.

Председатель КРО регионального отделения ПКР избирается членами КРО регионального отделения ПКР на первом организационном собрании членов КРО регионального отделения ПКР открытым голосованием простым большинством голосов.

К компетенции КРО регионального отделения ПКР относятся:

– ежегодное проведение ревизий финансово-хозяйственной деятельности регионального отделения ПКР;

– представление Общему собранию регионального отделения ПКР и Исполкому регионального отделения ПКР на утверждение отчетов о своей работе;

– внесение предложений, замечаний руководящим органам регионального отделения ПКР по финансово-хозяйственной деятельности;

– созыв внеочередного Общего собрания регионального отделения ПКР.

В состав КРО регионального отделения ПКР не могут входить члены Исполкома регионального отделения ПКР, а также сотрудники, работающие по найму.

Заседания КРО регионального отделения ПКР созываются Председателем КРО регионального отделения ПКР по мере необходимости, но не реже одного раза в год.

Заседание КРО регионального отделения ПКР правомочно, если в нем присутствует более половины членов КРО регионального отделения ПКР.

Решения КРО регионального отделения ПКР принимаются простым большинством голосов присутствующих на заседании членов КРО регионального отделения ПКР.

5.20. Полномочия Председателя структурного подразделения ПКР могут быть досрочно прекращены решением Общего собрания регионального отделения ПКР в случае невыполнения Председателем структурного подразделе-

ния ПКР требований Устава ПКР, решений руководящих органов ПКР или действующего законодательства Российской Федерации.

Досрочное прекращение полномочий Председателя структурного подразделения производится по предварительному письменному согласованию с Исполкомом ПКР.

5.21. Полномочия членов Исполкома регионального отделения ПКР и КРО регионального отделения ПКР могут быть досрочно прекращены решением Общего собрания регионального отделения ПКР в случаях:

- невыполнения членами Исполкома регионального отделения ПКР и членами КРО регионального отделения ПКР требований Устава ПКР, решений руководящих органов ПКР или законодательства Российской Федерации;
- в случае если количество членов этих органов регионального отделения ПКР становится менее, соответственно, трех и одного человек.

Досрочное прекращение полномочий членов Исполкома регионального отделения ПКР и членов КРО регионального отделения ПКР производится по предварительному письменному согласованию с Исполкомом ПКР.

В случаях, предусмотренными п.п. 5.20 и 5.21 настоящего Устава, Исполком ПКР имеет право:

- временно отстранить от выполнения обязанностей Председателя регионального отделения ПКР, членов Исполкома регионального отделения ПКР и КРО регионального отделения ПКР до принятия решения Общим собранием регионального отделения ПКР;
- принять решение о созыве внеочередного Общего собрания регионального отделения ПКР;
- направить представителей Исполкома ПКР для участия в работе Общего собрания регионального отделения ПКР.

В этом случае Общее собрание регионального отделения ПКР должно быть создано в течение месяца.

5.23. Региональное отделение ПКР имеет право:

- пользоваться поддержкой ПКР в решении организационных вопросов;
- участвовать в мероприятиях ПКР;
- обсуждать вопросы деятельности ПКР и вносить предложения по улучшению работы;
- вносить предложения о включении в повестку дня Паралимпийского собрания, Исполкома ПКР вопросы для обсуждения.

5.24. Региональное отделение ПКР и члены ПКР, его составляющие, обязаны:

- признавать и соблюдать положения и требования Устава ПКР;
- соблюдать законодательство Российской Федерации, общепризнанные принципы и нормы международного Паралимпийского движения, международного права, касающиеся сферы деятельности ПКР;
- участвовать в деятельности Паралимпийского комитета России, способствуя успешному претворению в жизнь целей и задач, определенных настоящим Уставом;
- осуществлять практическое выполнение решений и постановлений Паралимпийского собрания и Исполкома ПКР;
- своевременно отслеживать за уплатой (за перечислением на расчетный счет ПКР) и принимать меры по перечислению вступительных и членских взносов членами ПКР, предусмотренных Исполкомом ПКР;
- соблюдать принципы Свода правил МПК;
- проводить соревнования в духе честной игры (Fair Play) и уважать соперников;

– не допускать умышленных действий (бездействий), которые могут причинить ущерб ПКР, его членам;

– соблюдать законодательство Российской Федерации по вопросам борьбы с допингом и положениям Всемирного антидопингового кодекса и антидопинговых правил, принятых в его развитие;

– информировать регулярно руководящие органы ПКР о своей деятельности в рамках настоящего Устава путем предоставления ежегодных планов деятельности, а также представлять ежегодно отчетность, в установленном объеме, в том числе предусмотренную действующим законодательством;

– ежегодно публиковать отчет об использовании своего имущества или обеспечивать доступность ознакомления с указанным отчетом;

– ежегодно информировать орган, принявший решение о государственной регистрации, а также представителей вышестоящих органов ПКР о продолжении своей деятельности с указанием места нахождения постоянно действующего руководящего органа регионального отделения ПКР, его названия и данных о руководителях в объеме сведений, включаемых в единый государственный реестр юридических лиц;

– представлять по запросу органа, принявшего решение о государственной регистрации, а также представителей вышестоящих органов ПКР решения и сведения в объеме, установленном законодательством;

– допускать представителей органа, принявшего решение о государственной регистрации, а также представителей вышестоящих органов ПКР на проводимые им мероприятия;

– нести иные обязанности, предусмотренные действующим российским законодательством, Сводом правил МПК, настоящим Уставом и иными принятыми в соответствии с ним документами ПКР.

5.25. Реорганизация или ликвидация регионального отделения ПКР осуществляется на основании решения Исполкома ПКР решением Общего собрания регионального отделения ПКР.

5.26. Региональное отделение ПКР может быть ликвидировано по решению Исполкома ПКР в следующих случаях:

– в случае несоответствия регионального отделения ПКР (членов ПКР, составляющих региональное отделение ПКР) требованиям, установленным п.п. 4.1 и 4.4 настоящего Устава, а также в случае несоответствия требованиям действующего законодательства;

– в связи с совершением действий, связанных с грубым нарушением Устава ПКР;

– за совершение действий, дискредитирующих ПКР и/или наносящих ему материальный ущерб;

– за прекращение работы по направлениям деятельности ПКР или отсутствие таковой, за утрату связи с руководством ПКР и отсутствие (непредставление) отчетности о деятельности;

– за несоблюдение сроков, предусмотренных в п. 5.11 настоящего Устава, в проведении Общего собрания регионального отделения ПКР.

Под грубым нарушением Устава, влекущим за собой ликвидацию регионального отделения ПКР, понимается:

– несоблюдение региональным отделением ПКР положений п. 5.24 настоящего Устава и/или членами ПКР, являющихся членами регионального отделения, положений п. 4.8 настоящего Устава;

– несоблюдение или неисполнение региональным отделением ПКР решений Паралимпийского собрания, Исполкома ПКР, Президента ПКР;

- нарушение норм этики, предусмотренных документами МПК и ПКР, международных федераций и других уполномоченных органов;
- неуплата (не перечисление на расчетный счет ПКР) или несвоевременная уплата вступительных и членских взносов членом ПКР региональными отделениями ПКР в сроки и порядке, установленные Исполкомом ПКР, непринятие мер к нарушителям.

5.27. Права юридического лица региональное отделение ПКР приобретает с разрешения Исполкома ПКР, с момента государственной регистрации в установленном законодательством порядке.

5.28. Региональные отделения ПКР не отвечают по обязательствам ПКР, так же как ПКР не отвечает по обязательствам региональных отделений ПКР.

5.29. Структурные подразделения – региональные отделения ПКР, являющиеся юридическими лицами, действующие на основании собственного устава или настоящего Устава, должны выполнять решения руководящих органов ПКР.

В случае невыполнения решений руководящих органов ПКР они подлежат ликвидации (прекращению деятельности) на основании решения Исполкома ПКР в порядке, установленном законом.

ПКР вправе требовать от юридического лица, деятельность которого прекращена решением Исполкома ПКР в качестве регионального отделения ПКР:

- соответствующего изменения названия юридического лица;
- возврата имущества, переданного региональному отделению в оперативное управление или приобретенного им на денежные средства ПКР.

6. Руководящие органы ПКР

6.1. Руководящими органами Паралимпийского комитета России являются:

- Паралимпийское собрание;
- Исполком ПКР;
- Президент ПКР.

Высшим руководящим органом Паралимпийского комитета России является Паралимпийское собрание.

6.2. Между Паралимпийскими собраниями деятельностью ПКР руководит Исполком ПКР.

6.3. Паралимпийское собрание проводится не реже одного раза в два года. Отчетно-выборное собрание ПКР проводится раз в четыре года. Оно может совпадать с одним из собраний из двухгодичного цикла. Все остальные Паралимпийские собрания являются внеочередными.

Внеочередное собрание проводится:

- по решению Исполкома ПКР;
- по требованию Президента ПКР;
- по требованию более 1/2 членом ПКР;
- по требованию более 2/2 членом Исполкома ПКР;
- по требованию Контрольно-ревизионной комиссии ПКР.

На Паралимпийском собрании проводятся выборы руководящих органов ПКР и Контрольно-ревизионной комиссии сроком на четыре года.

6.4. Паралимпийское собрание имеет право принимать решения только в случае участия в работе Паралимпийского собрания избранных делегатов от более половины региональных отделений ПКР.

Решения Паралимпийского собрания членов ПКР, за исключением вопросов о внесении изменений и дополнений в Устав ПКР, выборах Президента ПКР и членов Исполкома ПКР, определении приоритетных направлений деятельности ПКР, ликвидации и реорганизации ПКР, принимаются простым большинством голосов присутствующих на Паралимпийском собрании делегатов.

6.5. Норма представительства делегатов на Паралимпийское собрание, дата, время, место проведения, проект повестки дня Паралимпийского собрания, в том числе и внеочередного, количественный и персональный состав рабочих органов (рабочий президиум, мандатная комиссия, счетная комиссия, редакционная комиссия, секретариат и прочие) определяются решением Исполкома ПКР. Норма представительства делегатов на Паралимпийское собрание, дата, время, место проведения и повестка дня Паралимпийского собрания доводятся до сведения членов ПКР через региональные отделения ПКР не позднее чем за сорок пять дней до даты проведения Паралимпийского собрания.

Количественный и персональный состав рабочих органов (рабочий президиум, мандатная комиссия, счетная комиссия, редакционная комиссия, секретариат и прочие) определяются решением Исполкома ПКР до проведения Паралимпийского собрания.

Способ уведомления членов ПКР определяет Исполком ПКР.

Параллельно информация о месте и времени проведения Паралимпийского собрания может публиковаться в средствах массовой печати и теле- и радиокommunikаций.

Решения Паралимпийского собрания принимаются простым большинством голосов. Форма голосования определяется Паралимпийским собранием.

Решения по вопросам внесения изменений и дополнений в Устав ПКР принимаются 2/3 голосов присутствующих делегатов при наличии кворума.

Решения по вопросам выборов Президента ПКР и членов Исполкома ПКР, досрочного прекращения их полномочий, принимаются 2/3 голосов присутствующих делегатов при наличии кворума.

Решения по вопросам определения приоритетных направлений деятельности ПКР, принципов формирования и пользования имуществом ПКР принимаются 2/3 голосов присутствующих делегатов при наличии кворума.

Решения по вопросам реорганизации и ликвидации ПКР принимаются 2/3 голосов всех делегатов, присутствующих на Паралимпийском собрании.

6.6. Норму представительства делегатов на Паралимпийском собрании от регионального отделения ПКР и от членов ПКР – юридических лиц – общественных объединений, входящих в данное региональное отделение ПКР, определяет Исполком ПКР.

Делегаты от регионального отделения ПКР на Паралимпийское собрание из числа членов ПКР – физических лиц и юридических лиц – общественных объединений – избираются Общими собраниями региональных отделений ПКР в соответствии с нормой представительства делегатов, определенной решением Исполкома ПКР.

Делегаты от членов ПКР – юридических лиц, избираются на Паралимпийское собрание собраниями общественных организаций в соответствии с нормой представительства делегатов, определенной решением Исполкома ПКР, с последующим обязательным включением данного решения в протокол Общего собрания регионального отделения ПКР.

Для участия в Паралимпийском собрании могут быть приглашены члены комитетов, комиссий, советов и рабочих групп ПКР, представители предприятий, организаций, учреждений, физические лица, оказывающие поддержку паралимпийскому движению. На Паралимпийском собрании приглашенные лица имеют право совещательного голоса и в голосовании не участвуют.

6.7. Президент ПКР, Председатель Исполкома – Первый вице-президент ПКР, первые вице-президенты ПКР, вице-президенты ПКР и Генеральный секретарь ПКР являются участниками Паралимпийского собрания с правом голоса.

6.8. В работе Паралимпийского собрания имеют право принимать участие с правом совещательного голоса почетный президент ПКР, почетные вице-президенты ПКР.

6.9. Паралимпийское собрание открывает и ведет Президент ПКР или Председатель Исполкома – Первый вице-президент ПКР или один из первых вице-президентов ПКР или вице-президентов ПКР по решению Президента ПКР, если иное не предусмотрено настоящим Уставом.

6.10. Любой член ПКР вправе требовать рассмотрения вопроса на Паралимпийском собрании при условии, что этот вопрос был поставлен им не позднее чем за 20 дней до даты начала Паралимпийского собрания и в письменном виде (телеграммой, письмом или факсом) был направлен в Исполком ПКР. Решение об удовлетворении указанного требования принимается Исполкомом ПКР простым большинством голосов.

6.11. На каждом Паралимпийском собрании в обязательном порядке ведется соответствующий протокол, подписываемый по окончании заседания председательствующим на собрании и секретарем.

Книга протоколов и сами протоколы хранятся в Исполкоме ПКР.

6.12. Паралимпийское собрание как высший руководящий орган ПКР вправе принимать решения по любым вопросам его деятельности в соответствии с настоящим Уставом.

6.13. В исключительную компетенцию Паралимпийского собрания входят:

- утверждение отчетов Президента ПКР, Председателя Исполкома – Первого вице-президента ПКР, первых вице-президентов ПКР, Генерального секретаря ПКР, Контрольно-ревизионной комиссии ПКР;
- принятие решений о внесении изменений и дополнений в Устав;
- определение количественного состава первых вице-президентов ПКР, вице-президентов ПКР, Исполкома ПКР и Контрольно-ревизионной комиссии ПКР;
- избрание Президента ПКР, Председателя Исполкома – Первого вице-президента ПКР, первых вице-президентов ПКР, вице-президентов ПКР, Генерального секретаря ПКР и членов Исполкома ПКР, членов Контрольно-ревизионной комиссии ПКР, досрочное прекращение их полномочий;
- переизбрание на внеочередном Паралимпийском собрании на новый срок или досрочное прекращение полномочий Президента ПКР, Председателя Исполкома – Первого вице-президента ПКР, первых вице-президентов ПКР, вице-президентов ПКР, Генерального секретаря ПКР и членов Исполкома ПКР, членов Контрольно-ревизионной комиссии ПКР. Решение по этому вопросу на внеочередном Паралимпийском собрании принимается 2/3 голосов избранных делегатов ПКР при наличии кворума;
- определение приоритетных направлений деятельности ПКР;
- утверждение четырехлетней программы работы ПКР;

- внесение изменений и дополнений в Устав ПКР;
- заслушивание отчета Исполкома ПКР о его деятельности;
- заслушивание отчета Контрольно-ревизионной комиссии ПКР и принятие решений по вопросам финансово-хозяйственной деятельности;
- рассмотрение вопросов, связанных с выдвижением городов России – кандидатов на проведение Паралимпийских игр, совместно с Олимпийским комитетом России;
- принятие решения о реорганизации и ликвидации ПКР.

6.14. Первыми вице-президентами ПКР по должности в числе других первых вице-президентов ПКР являются руководители входящих в ПКР федераций спорта инвалидов, объединяющих виды спорта в трех основных группах инвалидности и официально входящих в программу Паралимпийских игр и признанных как Паралимпийским комитетом России, так и соответствующими международными федерациями (комитетами).

6.15. В высшие руководящие выборные органы ПКР или на высшие руководящие выборные должности ПКР (а именно – Президент ПКР, Председатель Исполкома – Первый вице-президент ПКР, первые вице-президенты ПКР, вице-президенты ПКР, Генеральный секретарь ПКР, члены Исполкома ПКР, члены Контрольно-ревизионной комиссии ПКР) избираются только члены ПКР.

Кандидаты в высшие руководящие выборные органы ПКР или на высшие руководящие выборные должности ПКР от членов ПКР – юридических лиц выдвигаются на собраниях общественных организаций – членов ПКР. Протоколы собраний общественных организаций – членов ПКР о выдвижении соответствующих кандидатур предоставляются в Исполком ПКР или непосредственно в Мандатную комиссию Паралимпийского собрания.

Член ПКР – физическое лицо – вправе самостоятельно выдвигать свою кандидатуру на выборные должности в ПКР и его органы.

7. Исполком ПКР

7.1. Постоянно действующим руководящим органом ПКР является выборный орган – Исполком ПКР, который в период между Паралимпийскими собраниями руководит деятельностью ПКР. Исполком ПКР подотчетен Паралимпийскому собранию, осуществляет права и обязанности юридического лица от имени ПКР.

Исполком ПКР избирается Паралимпийским собранием сроком на 4 года.

7.2. Текущей работой Исполкома ПКР руководит Председатель Исполкома – Первый вице-президент ПКР, который избирается на Паралимпийском собрании сроком на 4 (четыре) года, с правом переизбрания на новый срок.

Председатель Исполкома – Первый вице-президент ПКР в своей работе подотчетен Паралимпийскому собранию ПКР, Исполкому ПКР и Президенту ПКР.

Исполком ПКР созывается по непосредственному указанию Президента ПКР и по мере необходимости – по инициативе Председателя Исполкома – Первого вице-президента ПКР, но не реже одного раза в квартал.

Ответственные должностные лица ПКР обязаны созвать вне всякой очереди заседание Исполкома ПКР:

- по требованию более 1/3 членов ПКР;
- по требованию более 1/2 членов Исполкома ПКР;
- по требованию Контрольно-ревизионной комиссии ПКР.

7.3. Численный состав Исполкома ПКР устанавливается Паралимпийским собранием, но не менее 15 человек.

Президент ПКР, Председатель Исполкома – Первый вице-президент ПКР, первые вице-президенты ПКР и вице-президенты ПКР, Генеральный секретарь ПКР являются членами Исполкома ПКР.

Члены Контрольно-ревизионной комиссии ПКР могут присутствовать на заседаниях Исполкома ПКР с разрешения его Председателя с правом совещательного голоса.

7.4. Исполком ПКР имеет право принимать решение только в том случае, если на заседании присутствует более половины его членов. Решения Исполкома ПКР принимаются простым большинством голосов присутствующих членов Исполкома ПКР, если иное не установлено настоящим Уставом.

7.5. Члены Исполкома ПКР должны лично присутствовать на заседаниях Исполкома ПКР. Исполком ПКР в случае ненадлежащего выполнения общественных обязанностей члена Исполкома ПКР (отсутствие на заседаниях Исполкома ПКР без уважительной причины более трех раз подряд либо воспрепятствование деятельности Исполкома ПКР и ПКР) может инициировать процедуру по досрочному прекращению полномочий члена Исполкома ПКР, приняв решение о созыве для этой цели внеочередного Паралимпийского собрания.

7.6. В компетенцию Исполкома ПКР входят:

- определение проекта повестки дня, даты и места проведения Паралимпийского собрания;
- определение нормы представительства делегатов на Паралимпийское собрание, времени проведения Паралимпийского собрания, количественного и персонального состава рабочих органов (рабочего президиума, мандатной комиссии, счетной комиссии, редакционной комиссии, секретариата и прочих);
- рассмотрение и принятие решений по вопросам подготовки и выступления сборных команд России на Паралимпийских играх;
- принятие решений о проведении мероприятий ПКР;
- выполнение решений Паралимпийских собраний;
- создание региональных отделений ПКР, их реорганизация и ликвидация;
- принятие решения о приеме новых членов;
- принятие решения об исключении из членов ПКР;
- рассмотрение и принятие решений по текущим вопросам деятельности ПКР;
- заслушивание ежегодной информации Контрольно-ревизионной комиссии ПКР;
- утверждение годового отчета ПКР;
- рассмотрение условий контрактов, соглашений, договоров, в том числе заключаемых ПКР с третьими лицами и связанных с отчуждением имущества ПКР, которые влекут или могут повлечь возникновение обязательств ПКР на сумму, превышающую 10 000 000 (десять миллионов) рублей или эквивалентную сумму в иностранной валюте;
- утверждение положений о советах, комиссиях и комитетах ПКР;
- организация разработки целевых программ;
- осуществление анализа выполнения текущих программ и спортивных мероприятий;
- утверждение годовых смет доходов и расходов ПКР до начала планового года и определение основных направлений финансовой политики;
- учреждение хозяйственных товариществ и обществ с правами юридических лиц, учреждение и создание фондов;

– подготовка и внесение на рассмотрение Паралимпийского собрания вопросов, связанных с деятельностью ПКР, в том числе вопросов повестки дня Паралимпийского собрания;

– подготовка представлений Паралимпийскому собранию по избранию Почетного президента ПКР, почетных вице-президентов ПКР и почетных членов ПКР;

– осуществление иных функций, не входящих в исключительную компетенцию Паралимпийского собрания и компетенцию Президента ПКР.

7.7. Каждый член Исполкома ПКР имеет один голос при принятии решений. Решения принимаются открытым голосованием, простым большинством голосов. Член Исполкома ПКР, голосовавший против принятого Исполкомом ПКР решения, вправе письменно выразить особое мнение.

7.8. Заседания Исполкома ПКР, как правило, ведет Президент ПКР, а в его отсутствие заседания ведет Председатель Исполкома – Первый вице-президент ПКР.

В случае их отсутствия заседание по отдельному поручению Президента ПКР ведет один из первых вице-президентов ПКР или один из вице-президентов ПКР.

7.9. По решению Президента ПКР или лица, его замещающего, в исключительных случаях заседания Исполкома ПКР могут проводиться с помощью опросных листов или средств электронных коммуникаций. Проведение заседания в заочной форме осуществляется с помощью опросных листов.

Опросный лист должен содержать:

- фамилию, имя, отчество члена Исполкома ПКР;
- дату направления члену Исполкома ПКР опросного листа;
- срок направления в адрес Исполкома ПКР результатов голосования;
- формулировку каждого вопроса, поставленного на голосование, и очередность его рассмотрения;
- варианты голосования по каждому вопросу, поставленному на голосование, выраженные формулировками «за», «против», или «воздержался»;
- указание о том, что опросный лист должен быть подписан членом Исполкома ПКР.

7.10. Заседание Исполкома ПКР, проводимое в заочной форме, считается правомочным, если в голосовании при помощи опросных листов приняли участие более половины от числа членов Исполкома ПКР.

При голосовании, осуществляемом при помощи опросных листов, засчитываются голоса, по которым голосующим оставлен только один из возможных вариантов голосования. Опросные листы, заполненные с нарушением вышеуказанного требования, признаются недействительными, и голоса по содержащимся в них вопросам не подсчитываются.

В случае если опросный лист содержит несколько вопросов, поставленных на голосование, несоблюдение вышеуказанного требования в отношении одного или нескольких вопросов не влечет за собой признания опросного листа недействительным в целом.

7.11. Рассмотрение вопросов, предусмотренных абзацами седьмым, восьмым, десятым, одиннадцатым и пятнадцатым статьи 7.6 настоящего Устава, на заседаниях Исполкома ПКР, проводимых в заочной форме, не допускается.

8. Президент ПКР

8.1. Общее руководство деятельностью ПКР, в том числе контроль за работой всех органов ПКР, осуществляет Президент ПКР. Президент ПКР изби-

рается на Паралимпийском собрании сроком на 4 года с правом переизбрания на повторный срок.

В соответствии со своими полномочиями Президент ПКР:

- осуществляет общее руководство работой всех органов ПКР;
- представляет ПКР в любых международных, зарубежных и внутригосударственных организациях;
- подписывает официальную документацию ПКР;
- действует от имени ПКР без доверенности, представляет его в представительных и исполнительных органах власти;
- обеспечивает соответствие деятельности Паралимпийского комитета России его уставным требованиям;
- руководит осуществлением программ деятельности ПКР;
- контролирует формирование и использование материального и финансового фондов ПКР, если таковой учреждается;
- контролирует процесс формирования рабочего Аппарата и утверждает его структуру, численность, штатное расписание, должностные оклады работников Аппарата, Правила внутреннего трудового распорядка, Положение о подразделениях Аппарата, Положение об оплате труда, Положение о премировании работников Аппарата, назначает и увольняет руководителя Аппарата, заключает с ним трудовой договор;
- наделяет полномочиями Председателя Исполкома – Первого вице-президента ПКР, первых вице-президентов ПКР, вице-президентов ПКР и Генерального секретаря ПКР, решает, кто из них работает по трудовому договору, а также назначает и увольняет Главного бухгалтера ПКР, заключает с ними трудовой договор;
- назначает и увольняет руководителей подразделений Аппарата ПКР;
- обладает правом первой подписи на финансовых и других документах;
- осуществляет контроль за выполнением решений Паралимпийского собрания и Исполкома ПКР;
- контролирует деятельность всех штатных работников ПКР и сотрудников Аппарата ПКР, а также привлекаемых специалистов;
- председательствует на Паралимпийском собрании, ведет заседания Исполкома ПКР;
- осуществляет в рамках действующего законодательства Российской Федерации любые другие действия, необходимые для достижения целей и выполнения задач ПКР, за исключением тех, которые в соответствии с настоящим Уставом отнесены к исключительной компетенции Паралимпийского собрания и Исполкома ПКР;
- в пределах своих полномочий и с учетом ограничений, установленных Уставом, совершает сделки от имени ПКР, заключает и подписывает договоры, контракты, соглашения, протоколы, акты, отчеты, платежные, расчетные и иные документы. Сделки с недвижимым имуществом, а равно сделки (несколько взаимосвязанных сделок) с движимым имуществом, цена которых не превышает 10 000 000 (десять миллионов) рублей или эквивалентную сумму в иностранной валюте. Сделки, которые влекут или могут повлечь возникновение обязательств ПКР на сумму, превышающую 10 000 000 (десять миллионов) рублей или эквивалентную сумму в иностранной валюте, заключаются Президентом ПКР на основании решения Исполкома ПКР о заключении такой сделки (сделок);
- в отдельных предусмотренных настоящим Уставом случаях может делегировать свои полномочия Председателю Исполкома – Первому вице-президенту ПКР, первым вице-президентам ПКР, вице-президентам ПКР.

8.2. Президент ПКР в своей деятельности подотчетен Паралимпийскому собранию и Исполкому ПКР.

Президент ПКР, Председатель Исполкома – Первый вице-президент ПКР, первые вице-президенты ПКР, вице-президенты ПКР и Генеральный секретарь ПКР действуют на общественных началах.

8.3. В случае добровольного прекращения полномочий Президента ПКР либо стойкой неспособностью по состоянию здоровья осуществлять полномочия Президента ПКР, очередное Паралимпийское собрание избирает нового Президента ПКР, срок полномочий которого истекает на очередном отчетно-выборном Паралимпийском собрании.

До избрания Паралимпийским собранием нового Президента ПКР обязанности Президента ПКР исполняет Председатель Исполкома – Первый вице-президент ПКР.

9. Председатель Исполкома – Первый вице-президент ПКР, первые вице-президенты ПКР, вице-президенты ПКР

9.1. В соответствии со своей компетенцией Председатель Исполкома – Первый вице-президент ПКР, избираемый Паралимпийским собранием на 4 года:

- руководит текущей работой Исполкома ПКР, в необходимых случаях – ведет заседания Исполкома ПКР;

- осуществляет контроль за выполнением решений Паралимпийского собрания и Исполкома ПКР.

9.2. Председатель Исполкома – Первый вице-президент ПКР:

- в отдельных предусмотренных настоящим Уставом случаях в отсутствие президента ПКР может исполнять обязанности Президента ПКР.

9.3. Первые вице-президенты ПКР, вице-президенты ПКР, количество которых определяет Паралимпийское собрание, избираются сроком на 4 года и помогают Президенту ПКР в исполнении его обязанностей, выполняют порученный Президентом ПКР им раздел работы, представляют ПКР в различных инстанциях по поручению Президента ПКР.

9.4. Полномочия Председателя Исполкома – Первого вице-президента ПКР, первых вице-президентов ПКР, вице-президентов ПКР определяются в каждом отдельном случае доверенностью, выдаваемой Президентом ПКР.

10. Генеральный секретарь ПКР

10.1. Генеральный секретарь ПКР избирается на Паралимпийском собрании сроком на 4 года и выполняет следующие обязанности:

- наряду с Президентом ПКР представляет ПКР в различных органах и организациях, в том числе в международных;

- представляет ПКР по поручению Президента ПКР в различных инстанциях;

- обеспечивает подготовку документов для рассмотрения на Паралимпийском собрании, Исполкоме ПКР;

- ведет учет членов ПКР;

- составляет проект ежегодного отчета Исполкома ПКР.

11. Контрольно-ревизионная комиссия ПКР

11.1. Контрольно-ревизионная комиссия ПКР является высшим контрольным органом ПКР, избирается на Паралимпийском собрании сроком на 4 года и подотчетна Паралимпийскому собранию.

11.2. Контрольно-ревизионная комиссия ПКР представляет:

- Паралимпийскому собранию отчет о финансово-хозяйственной деятельности ПКР;
- Исполкому ПКР ежегодный отчет о финансово-хозяйственной деятельности ПКР.

11.3. Членами Контрольно-ревизионной комиссии ПКР не могут быть члены руководящих органов ПКР.

11.4. Председатель Контрольно-ревизионной комиссии ПКР избирается из числа членов комиссии сроком на 4 года.

Председатель Контрольно-ревизионной комиссии ПКР (далее – КРК) избирается членами КРК ПКР на первом организационном собрании членов КРК ПКР открытым голосованием простым большинством голосов.

11.5. К компетенции КРК ПКР относятся:

- ежегодное проведение ревизий финансово-хозяйственной деятельности ПКР;
- представление отчетов о своей работе на утверждение Паралимпийскому собранию и ежегодной информации Исполкому ПКР;
- внесение предложений, замечаний руководящим органам ПКР по финансово-хозяйственной деятельности;
- созыв внеочередного Паралимпийского собрания.

В состав КРК ПКР не могут входить члены Исполкома ПКР, а также сотрудники, работающие по найму.

Заседания КРК созываются Председателем КРК по мере необходимости, но не реже одного раза в год.

Заседание КРК правомочно, если в на нем присутствует более половины членов КРК.

Решения КРК принимаются простым большинством голосов присутствующих на заседании членов КРК.

12. Другие органы ПКР

12.1. В ПКР может создаваться и действовать Совет почета ПКР, состоящий из лиц, которые имеют стаж работы в области физической культуры и спорта не менее двадцати лет, занимали в ПКР выборные должности не менее четырех лет и внесшие значительный вклад в развитие Паралимпийского движения России, а также выдающихся спортсменов, тренеров и спортивных врачей.

Порядок создания, формирования состава и деятельности Совета почета ПКР определяется Положением о Совете почета ПКР, которое утверждается Исполкомом ПКР.

Совет почета ПКР возглавляет Почетный президент ПКР, избираемый в соответствии со ст. 4.12. настоящего Устава.

Члены Совета почета ПКР избираются пожизненно Паралимпийским собранием. За членами Совета почета ПКР могут быть сохранены социальные гарантии в объеме, определяемом Исполкомом ПКР.

12.2. В ПКР создается и действует постоянная Комиссия спортсменов, в состав которой входят действующие спортсмены, являющиеся призерами Паралимпийских игр.

Порядок формирования и деятельности Комиссии спортсменов определяются Положением о Комиссии спортсменов, которое утверждается Исполкомом ПКР.

12.3. В ПКР создается и действует постоянная Комиссия по этике, задачей которой является выработка и совершенствование основных этических

принципов Паралимпийского движения в России, включая Кодекс этики, основанный на ценностях и принципах, закрепленных в Своде правил МПК, предварительное рассмотрение жалоб и заявлений, связанных с несоблюдением этических принципов в деятельности ПКР и его членов, включая нарушение Кодекса этики, а также иные полномочия, определенные Исполкомом ПКР.

Порядок формирования и деятельности Комиссии по этике определяются Положением о Комиссии по этике, которое утверждается Исполкомом ПКР.

12.4. С целью всемерной поддержки деятельности ПКР, в том числе финансовой, культурной, социальной и иной поддержки, в ПКР может создаваться и действовать Совет содействия ПКР, в состав которого могут входить члены ПКР, их представители, представители государственных органов, органов местного самоуправления и организаций различных организационно-правовых форм и форм собственности, спортсмены, специалисты в области спорта, видные деятели политики, культуры и иные лица, заинтересованные в совершенствовании деятельности ПКР и развитии Паралимпийского движения в России.

12.5. Порядок формирования и сроки полномочий членов Совета содействия ПКР определяются Положением о Совете содействия ПКР, утверждаемом Исполкомом ПКР.

Председатель Совета содействия ПКР утверждается Исполкомом ПКР. Члены Совета содействия ПКР утверждаются Исполкомом ПКР по представлению Председателя Совета содействия ПКР.

12.6. В ПКР могут создаваться и действовать следующие постоянные комитеты:

- Спортивно-технический комитет;
- Научно-медицинский комитет (состоит из двух подкомитетов: по науке, исследованиям, образованию и классификации спортсменов; по медицинским проблемам и допингу);
- Комитет по развитию;
- Комитет по международному сотрудничеству;
- Юридический комитет;
- Комитет по региональной политике.

Исполком ПКР может образовывать также другие комитеты, комиссии, рабочие группы, которые сочтет необходимыми.

Все советы, комиссии, комитеты и подкомитеты ПКР должны действовать в соответствии с Уставом и другими официальными документами ПКР и Исполкома ПКР. Любое решение или действие советов, комиссий, комитетов и подкомитетов ПКР, расходящееся с Уставом и другими официальными документами ПКР и Исполкома ПКР, являются недействительными.

13. Имущество и средства

Паралимпийского комитета России

13.1. Паралимпийский комитет России может иметь в собственности земельные участки, здания, строения, сооружения, жилищный фонд, транспорт, оборудование, инвентарь, имущество спортивного, культурно-просветительного и оздоровительного назначения, денежные средства, акции, другие ценные бумаги и иное имущество, необходимое для материального обеспечения деятельности ПКР.

В собственности ПКР могут также находиться учреждения, издательства, средства массовой информации, создаваемые и приобретаемые за счет средств ПКР в соответствии с его уставными целями.

13.2. Источниками формирования имущества ПКР в денежной и неденежной формах могут являться:

- движимое и недвижимое имущество, переданное ПКР в собственность учредителями, членами ПКР или другими лицами, а также государственными органами и организациями;
- средства бюджета в установленном порядке, в том числе целевого назначения, субсидии;
- имущество, приобретаемое за счет собственных средств;
- средства, поступающие от организаций и граждан за выполненные для них работы или предоставленные им услуги;
- членские взносы, добровольные имущественные взносы и пожертвования организаций и граждан;
- поступления от проводимых лекций, выставок, лотерей, аукционов, спортивных и иных мероприятий;
- доходы, полученные от осуществления предпринимательской, внешнеэкономической и иной приносящей доход деятельности, а также имущество, приобретенное за счет этих доходов;
- иные поступления, не противоречащие законодательству Российской Федерации.

Средства, полученные ПКР в виде доходов от платных видов разрешенной ПКР настоящим Уставом деятельности, и приобретенное за счет этих доходов имущество, после уплаты налогов и других обязательных платежей, поступают в самостоятельное распоряжение ПКР.

13.3. Средства ПКР используются для достижения уставных целей и задач. Доходы от предпринимательской деятельности не могут перераспределяться между членами ПКР и его учредителями.

13.4. Собственником имущества ПКР является организация в целом. Каждый отдельный член ПКР не имеет никакого права собственности на долю имущества.

13.5. От имени ПКР права собственника имущества, поступающего в ПКР, а также созданного или приобретенного им за счет собственных средств, осуществляет постоянно действующий руководящий орган – Исполком ПКР.

13.6. Сбор средств должен проводиться так, чтобы сохранить достоинство Паралимпийского комитета России и его независимость от любой коммерческой или некоммерческой организации.

14. Порядок внесения изменений в Устав ПКР

14.1. Изменения и дополнения в Устав принимаются:

- Паралимпийским собранием;
- внеочередным Паралимпийским собранием.

14.2. Изменения и дополнения вносятся при наличии на собрании кворума, определенного в настоящем Уставе (п.п. 6.4 и 6.5 настоящего Устава).

Вопросы повестки дня внеочередного Паралимпийского собрания решаются в соответствии с п.п. 6.4, 6.5 и 6.13 Устава.

14.3. Предложения по внесению изменений в Устав поступают в Исполком ПКР, обобщаются им и выносятся в виде проекта Устава (как новая редакция или как внесение изменений и дополнений в Устав) на Паралимпийское собрание для голосования (утверждения).

14.4. Новая редакция или изменения и дополнения для членов ПКР вступают в силу с момента их утверждения Паралимпийским собранием, а для третьих лиц – с момента их государственной регистрации.

14.5. Новая редакция Устава или изменения и дополнения к настоящему Уставу, после их утверждения, подлежат регистрации в уполномоченном государственном органе в порядке и сроки, установленные законодательством.

15. Порядок прекращения деятельности ПКР

15.1. Прекращение деятельности ПКР может быть произведено путем реорганизации или ликвидации.

15.2. Деятельность ПКР прекращается при его ликвидации по решению Паралимпийского собрания ПКР, если за данное решение проголосовало не менее 2/3 всех присутствующих на собрании делегатов.

15.3. Реорганизация (слияние, присоединение, разделение, выделение, преобразование) ПКР может быть осуществлена по решению Паралимпийского собрания, если за данное решение проголосовало не менее 2/3 присутствующих на собрании делегатов или их уполномоченных лиц.

15.4. Деятельность ПКР может быть прекращена также по другим основаниям в порядке, предусмотренном гражданским законодательством.

15.5. Имущество и средства ПКР, ликвидированного по решению Паралимпийского собрания, после удовлетворения требований кредиторов направляются на уставные цели.

15.6. При прекращении деятельности ПКР документы по личному составу штатного аппарата в установленном порядке передаются на хранение в государственный архив РФ.

Президент Паралимпийского комитета России

В.П. Лукин

2.8

Типовое положение о советах, комиссиях, комитетах и подкомитетах ПКР

*Утверждено Решением
Исполкома Паралимпийского комитета России
от 15 мая 2007 г., протокол № 4*

1. Советы, комиссии, комитеты и подкомитеты ПКР (далее – общественные органы ПКР) являются консультативными органами Паралимпийского комитета России, созданными с целью:

– информирования Президента ПКР, Исполкома ПКР и Паралимпийского собрания о положении дел в соответствующих сферах или направлениях развития паралимпийского спорта;

– обеспечения взаимодействия ПКР с физкультурными, спортивными и иными организациями, а также деятелями физической культуры и спорта по всем основным направлениям работы ПКР;

– выработки предложений Президенту ПКР, Исполкому ПКР и Паралимпийскому собранию по актуальным вопросам паралимпийского движения.

2. Общественные органы ПКР в своей деятельности руководствуются законодательством Российской Федерации, Уставом ПКР, а также настоящим Положением.

3. Положение об общественном органе ПКР и его составе утверждается Исполкомом ПКР.

4. Основными задачами общественного органа ПКР являются:

– выработка предложений Президенту ПКР, Исполкому ПКР и Паралимпийскому собранию по приоритетным направлениям политики в области паралимпийского спорта по вопросам своей компетенции и мер по реализации этой политики;

– проведение по поручению Президента ПКР или Председателя Исполкома ПКР экспертизы проектов федеральных законов и иных нормативных правовых актов в области паралимпийского спорта по вопросам своей компетенции и подготовка соответствующих предложений;

– подготовка проектов решений Исполкома ПКР, распоряжений Президента ПКР по вопросам своей компетенции;

– рассмотрение общественно значимых проектов и программ в области паралимпийского спорта по вопросам своей компетенции;

– подготовка материалов к постановлениям Паралимпийского собрания, иным программным документам, а также публичным выступлениям Президента ПКР в области паралимпийского спорта по вопросам своей компетенции;

– систематическое информирование Президента ПКР и Исполкома ПКР о положении дел в сфере паралимпийского спорта в России и за рубежом по вопросам своей компетенции;

– рассмотрение в установленном порядке писем и обращений физкультурно-спортивных объединений инвалидов, иных организаций и отдельных лиц, поступивших на имя Президента ПКР, Председателя Исполкома ПКР или данного общественного органа ПКР, по вопросам своей компетенции.

5. Общественные органы ПКР для осуществления своих задач имеют право:

– запрашивать и получать в установленном порядке необходимые материалы от федеральных органов государственной власти в области физической культуры и спорта, органов государственной власти субъектов Российской Федерации в области физической культуры и спорта, а также от физкультурно-спортивных объединений, организаций физической культуры и спорта и их должностных лиц;

– пользоваться в установленном порядке базами данных ПКР;

– приглашать на свои заседания должностных лиц федеральных органов исполнительной власти в области физической культуры и спорта, органов исполнительной власти субъектов Российской Федерации в области физической культуры и спорта, представителей физкультурно-спортивных объединений и организаций физической культуры и спорта, а также представителей других общественных органов ПКР;

– направлять своих представителей для участия в совещаниях, конференциях и семинарах, проводимых федеральными органами государственной власти, органами государственной власти субъектов Российской Федерации, ПКР и его общественных органов, иных общественных организаций физической культуры и спорта;

– использовать системы связи и коммуникации аппарата ПКР, других общественных органов ПКР;

– привлекать для осуществления отдельных работ организации, а также ученых и специалистов, в том числе, по согласованию с руководством ПКР, на договорной основе.

6. Общественный орган ПКР формируется в составе председателя, его заместителя (заместителей), секретаря и членов общественного органа ПКР.

Председатель общественного органа ПКР утверждается Исполкомом ПКР по рекомендации Президента ПКР.

Председатель, его заместитель (заместители) и члены общественного органа ПКР принимают участие в его работе на общественных началах.

7. Общественный орган ПКР в соответствии с возложенными на него задачами может создавать из числа своих членов, а также из числа работников государственных учреждений и представителей организаций, не входящих в состав ПКР, рабочие группы по различным направлениям своей деятельности.

Руководство деятельностью таких рабочих групп осуществляют члены общественного органа ПКР.

8. Председатель общественного органа ПКР, его заместитель (заместители), секретарь, а также руководители рабочих групп образуют президиум общественного органа ПКР.

Президиум общественного органа ПКР утверждает руководителей рабочих групп и осуществляет координацию их работы, а также решает вопросы основной деятельности общественного органа ПКР в соответствии с задачами и планами работы.

9. Заседания общественного органа ПКР проводятся не реже одного раза в шесть месяцев. В случае необходимости могут проводиться внеочередные заседания.

Заседания общественного органа ПКР ведет председатель либо по его поручению его заместитель.

10. Заседание общественного органа ПКР считается правомочным, если на нем присутствует не менее половины его членов.

Решения общественного органа ПКР принимаются большинством голосов присутствующих на заседании его членов и оформляются протоколом, который подписывает председатель либо лицо, председательствующее на данном заседании.

11. Хозяйственное обеспечение деятельности общественного органа ПКР осуществляет аппарат ПКР.

12. Все общественные органы ПКР (советы, комиссии, комитеты, подкомитеты ПКР и их рабочие группы) должны действовать в соответствии с Уставом и другими официальными документами ПКР и Исполкома ПКР. Любое решение или действие общественных органов ПКР, расходящееся с Уставом и другими официальными документами ПКР и Исполкома ПКР, являются недействительными.

2.9

**Об утверждении общих принципов и критериев
формирования списков кандидатов в спортивные
сборные команды Российской Федерации
и порядка утверждения этих списков**

Приказ Минспорттуризма России от 02.02.2009 г. № 21
*Зарегистрирован в Минюсте России 18 марта 2009 г.
Регистрационный № 13531
(извлечения)*

В соответствии с частью 2 статьи 36 Федерального закона от 04.12.2007 № 329-ФЗ «О физической культуре и спорте в Российской Федерации» (Собрание законодательства Российской Федерации, 2007, № 50, ст. 6242; 2008, № 30 (ч. 2), ст. 3616; № 52 (ч. 1), ст. 6236) и подпункта 5.2.10 Положения о Министерстве спорта, туризма и молодежной политики Российской Федерации, утвержденного Постановлением Правительства Российской Федерации от 29.05.2008 № 408 (Собрание законодательства Российской Федерации, 2008, № 22, ст. 2585; № 42, ст. 4825; № 46, ст. 5337; № 50, ст. 5970), и с целью формирования спортивных сборных команд Российской Федерации для подготовки к международным спортивным соревнованиям и участия в них от имени Российской Федерации **ПРИКАЗЫВАЮ:**

1. Утвердить прилагаемые Общие принципы и критерии формирования списков кандидатов в спортивные сборные команды Российской Федерации и порядок утверждения этих списков.

Министр

В.Л. Мутко

**Общие принципы и критерии формирования списков кандидатов
в спортивные сборные команды Российской Федерации
и порядок утверждения этих списков**

*Утверждены приказом Министерства спорта, туризма
и молодежной политики Российской Федерации
от 2 февраля 2009 г. № 21*

1. В соответствии с частью 2 статьи 36 Федерального закона от 04.12.2007 № 329-ФЗ «О физической культуре и спорте в Российской Федерации» (Собрание законодательства Российской Федерации, 2007, № 50, ст. 6242; 2008, № 30 (ч. 2), ст. 3616; № 52 (ч. 1), ст. 6236) и подпункта 5.2.10 Положения о Министерстве спорта, туризма и молодежной политики Российской Федерации, утвержденного Постановлением Правительства Российской Федерации от 29.05.2008 № 408 (Собрание законодательства Российской Федерации, 2008, № 22, ст. 2585; № 42, ст. 4825; № 46, ст. 5337; № 50, ст. 5970), устанавливаются следующие общие принципы и критерии формирования списков кандидатов в спортивные сборные команды Российской Федерации, а также порядок утверждения этих списков.

2. Списки кандидатов в спортивные сборные команды Российской Федерации по видам спорта (далее – Списки) ежегодно формируются общероссийскими спортивными федерациями и утверждаются Министерством спорта, туризма и молодежной политики Российской Федерации (далее – Министерство).

3. Списки формируются по видам спорта, включенным во Всероссийский реестр видов спорта (за исключением национальных, военно-прикладных и служебно-прикладных видов спорта).

4. Списки действуют с 1 июня текущего года по 31 мая последующего года – для зимних видов спорта, с 1 января по 31 декабря текущего года – для летних видов спорта.

5. Списки формируются по итогам выступлений спортсменов в прошедшем спортивном сезоне на официальных международных спортивных соревнованиях и официальных всероссийских спортивных соревнованиях.

6. Списки формируются по двум составам – основной состав и резервный состав.

7. Возрастные группы для спортсменов – кандидатов в спортивные сборные команды Российской Федерации определяются в соответствии с Единой всероссийской спортивной классификацией, утвержденной в порядке, установленном законодательством Российской Федерации.

8. В Списки включаются:

а) спортсмены, относящиеся к различным возрастным группам, показавшие высокие спортивные результаты на официальных международных и (или) всероссийских спортивных соревнованиях, включенных в установленном порядке в Единый календарный план межрегиональных, всероссийских и международных физкультурных мероприятий и спортивных мероприятий, в соответствии с установленными:

критериями формирования списков кандидатов в спортивные сборные команды Российской Федерации по видам спорта, включенным в программу Игр Олимпиады (по итогам прошедшего спортивного сезона – спортсмены), (приложение № 1);

критериями формирования списков кандидатов в спортивные сборные команды Российской Федерации по видам спорта, включенным в программу Олимпийских зимних игр (по итогам прошедшего спортивного сезона – спортсмены) (приложение № 2);

критериями формирования списков кандидатов в спортивные сборные команды Российской Федерации по видам спорта инвалидов (по итогам прошедшего спортивного сезона – спортсмены) (приложение № 3);

критериями формирования списков кандидатов в спортивные сборные команды Российской Федерации по видам спорта, не включенным в программу Игр Олимпиады или Олимпийских зимних игр (по итогам прошедшего спортивного сезона – спортсмены) (приложение № 4);

б) тренеры и иные специалисты в области физической культуры и спорта, принимающие непосредственное участие в подготовке спортсменов – кандидатов в спортивные сборные команды Российской Федерации.

9. Критерии формирования списков кандидатов в спортивные сборные команды Российской Федерации для установления предельной численности спортсменов, включаемых в списки кандидатов в спортивные сборные команды Российской Федерации, определяются кратностью от максимального заявочного состава на чемпионатах (первенствах) мира и Европы (приложение № 5).

10. Списки подписываются руководителем общероссийской спортивной федерации по соответствующему виду спорта, главным (старшим) тренером спортивной сборной команды Российской Федерации по соответствующему виду спорта и представляются в Министерство не позднее 10 мая текущего года по зимним видам спорта и 10 декабря текущего года по летним видам спорта.

11. Списки представляются в Министерство на утверждение в 5 экземплярах (один из которых представляется на электронном носителе).

12. Списки утверждаются Министерством до 1 июня по зимним видам спорта и до 1 января по летним видам спорта.

13. Один экземпляр утвержденного Списка направляется Министерством в общероссийскую спортивную федерацию, представившую Список на утверждение.

14. Списки оформляются в соответствии с приложением № 6.

15. Основаниями для отказа в утверждении Списков являются:

а) представление Списков, оформленных ненадлежащим образом и (или) с нарушением установленного срока их подачи;

б) наличие в представленных Списках недостоверной или искаженной информации;

в) несоответствие Списков установленным общим принципам и критериям.

16. Внесение изменений или дополнений в утвержденные Списки осуществляется по предложениям общероссийской спортивной федерации по соответствующему виду спорта, оформленным в соответствии с приложением № 6, представляемым в Министерство.

17. По результатам рассмотрения предложений о внесении изменений или дополнений в утвержденные Списки Министерство выносит решение о внесении соответствующих изменений или дополнений в утвержденные Списки либо об отказе во внесении изменений или дополнений в утвержденные Списки.

18. Основаниями для отказа во внесении изменений или дополнений в утвержденные Списки являются:

а) представление изменений или дополнений, оформленных ненадлежащим образом;

б) наличие в представленных изменениях или дополнениях недостоверной или искаженной информации;

в) несоответствие изменений или дополнений установленным общим принципам и критериям.

19. Утвержденные Списки, а также изменения и дополнения к Спискам размещаются на официальном Интернет-сайте Министерства.

ПРИЛОЖЕНИЕ № 3

к Общим принципам и критериям
формирования списков кандидатов
в спортивные сборные команды
Российской Федерации
и порядку утверждения этих списков

**Критерии формирования списков кандидатов в спортивные сборные команды
Российской Федерации по видам спорта инвалидов
(по итогам прошедшего спортивного сезона – спортсмены)**

Спорт лиц с поражением ОДА (легкие спортивные дисциплины)

№	Спортивные дисциплины	Параолимпийские игры, чемпионат мира		Чемпионат Европы, Кубок мира		Чемпионат России		Первенство России
		Личные соревнования, в командных играх спортивных дисциплинах ¹	Командные соревнования, эстафеты	Личные соревнования, в командных играх спортивных дисциплинах	Командные соревнования, эстафеты	Личные соревнования, в командных играх спортивных дисциплинах	Командные соревнования, эстафеты	
1	2	3	4	5	6	7	8	9
1.	Академическая гребля	1-8		1-8		1-3		1-2
2.	Армспорт	1-8		1-6		1-3		1-2
3.	Баскетбол на колясках	1-12		1-6		1-2		1-2
4.	Бадминтон	1-8		1-6		1-3		1-2
5.	Волейбол сидя	1-8		1-6		1-2		1-2
6.	Конный спорт	1-12		1-6		1-3		1-2
7.	Легкая атлетика	1-8	1-3	1-3		1-2	1-3	1-2
8.	Настольный теннис	1-8	1-6	1-4		1-3	1	1-2
9.	Парусный спорт	1-8		1-6		1-3		1-2

Продолжение прил. 3

1	2	3	4	5	6	7	8	9
10.	Пауэрлифтинг	1-8		1-6		1-3		1-2
11.	Плавание	1-8		1-6		1-3		1-2
12.	Пулевая стрельба	1-8		1-6		1-3		1-2
13.	Спортивное ориентирование – ориентирование	1-8		1-6		1	1	1-2
14.	Спортивное ориентирование – ориентирование по тропам	1-8		1-8		1-3		1-2
15.	Стрельба из лука	1-8	1-3	1-3	1-2	1-3	1	1-2
16.	Танцы на колясках	1-8		1-6		1-3		1-2
17.	Теннис на колясках	1-8		1-3		1-3		1-2
18.	Фехтование	1-8	1-6	1-4		1-3	1-3	1-2
19.	Футбол ампутантов	1-6		1-3		1-2		1-2
20.	Шахматы	1-6		1-4		1-3		1-2
21.	Шашки	1-6		1-4		1-3		1-2

Спорт лиц с поражением ОДА (зимние спортивные дисциплины)

№	Спортивные дисциплины	Параолимпийские игры, чемпионат мира		Чемпионат Европы, Кубок мира		Чемпионат России		Первенство России
		Личные соревнования в командных игровых спортивных дисциплинах ¹	Командные соревнования, эстафеты	Личные соревнования в командных игровых спортивных дисциплинах	Командные соревнования, эстафеты	Личные соревнования в командных игровых спортивных дисциплинах	Командные соревнования, эстафеты	
1.	Биатлон	1-6		1-6		1-3		1-2
2.	Горнолыжный спорт	1-8		1-6		1-3		1-2
3.	Кёрлинг на колясках	1-8		1-6		1-3		1
4.	Лыжные гонки	1-6		1-6		1-3		1-2

Спорт слепых (летние спортивные дисциплины)

№	Спортивные дисциплины	Параолимпийские игры, чемпионат мира		Чемпионат Европы, Кубок мира		Чемпионат России		Первенство мира, первенство Европы	Первенство России
		Личные соревнования, соревнования в командных спортивных дисциплинах	Командные соревнования, эстафеты	Личные соревнования, соревнования в командных дисциплинах	Командные соревнования, эстафеты	Личные соревнования, соревнования в командных дисциплинах	Командные соревнования, эстафеты		
1	2	3	4	5	6	7	8	9	10
1.	Армспорт					1		1-3	1-2
2.	Борьба	1-6		1-4		1-3		1-3	1-2
3.	Боулинг					1-3		1-3	1-2
4.	Велоспорт-тандем	1-8		1-6		1-3		1-3	1-2
5.	Голбол	1-6		1-6		1-3		1-2	1-2
6.	Дзюдо	1-8		1-6		1-6	1-4	1-3	1-2
7.	Легкая атлетика	1-8		1-6		1-3		1-3	1-2
8.	Пауэрлифтинг	1-8		1-6		1-3		1-3	1-2
9.	Плавание	1-8		1-6		1-3		1-3	1-2
10.	Пулевая стрельба			1-2				1-3	1-2
11.	Спортивный туризм			1-6		1-3		1-3	1-2
12.	Торбол	1-6		1-4		1-3		1-2	1-2
13.	Шахматы	1-6		1-4		1-3		1-3	1-2
14.	Шашки			1-4		1-6		1-3	1-2

Спорт слепых (зимние спортивные дисциплины)

№	Спортивные дисциплины	Паралимпийские игры, чемпионат мира		Чемпионат Европы, Кубок мира		Чемпионат России		Первенство мира, первенство Европы	Первенство России
		Личные соревнования	Командные соревнования, эстафеты	Личные соревнования	Командные соревнования, эстафеты	Личные соревнования	Командные соревнования, эстафеты		
1.	Биатлон	1-6	1-3	1-6		1-3	1-3	1-3	1-3
2.	Горнолыжный спорт	1-8		1-6		1-3		1-3	1-3
3.	Лыжные гонки	1-6	1-3	1-6		1-3	1-3	1-3	1-3

Футбол слепых¹

№	Спортивные дисциплины	Паралимпийские игры, чемпионат мира	Чемпионат Европы, Кубок мира	Чемпионат России	Первенство мира, первенство Европы	Первенство России
1.	Мини-футбол 5×5 (B1)	1-6	1-4	1-4	1-4	1-2
2.	Футзал 5×5 (B2, B3)	1-6	1-4	1-4	1-4	1-2

Футбол лиц с заболеванием ЦП¹

Спортивная дисциплина	Паралимпийские игры, чемпионат мира	Чемпионат Европы, Кубок мира	Чемпионат России	Первенство России
Футбол (7×7) чел.	1-6	1-6	1-16	1-16

¹ Здесь и далее для командных игровых видов спорта (спортивных дисциплин) данные критерии рекомендательные.

Приложение 5
к Общим принципам и критериям формирования списков
кандидатов в спортивные сборные команды
Российской Федерации
и порядку утверждения этих списков

**Критерии формирования списков кандидатов в спортивные
сборные команды Российской Федерации для установления предельной
численности спортсменов, включаемых в списки кандидатов
в спортивные сборные команды Российской Федерации,
определяемые кратностью от максимального заявочного состава
на чемпионатах (первенствах) мира и Европы**

1. Мужчины, женщины:

а) основной состав:

командные игровые виды спорта (спортивные дисциплины) – 1,5 состава;

спортивные единоборства (включая гиревой спорт, пауэрлифтинг, тяжелую атлетику) – 4 состава;

иные виды спорта – 2 состава;

б) резервный состав:

командные игровые виды спорта (спортивные дисциплины) – 1 состав;

спортивные единоборства (включая гиревой спорт, пауэрлифтинг, тяжелую атлетику) – 2 состава (для вольной борьбы (мужчины)

и греко-римской борьбы – 4 состава);

иные виды спорта – 1 состав.

2. Юниоры, юниорки; юноши, девушки:

командные игровые виды спорта (спортивные дисциплины) – 2 состава;
спортивные единоборства (включая гиревой спорт, пауэрлифтинг, тяжелую атлетику) – 4 состава;

иные виды спорта – 2 состава.

РЕЗЕРВНЫЙ СОСТАВ**Мужчины, женщины:**

№ п/п	Вид программы	Фамилия, имя, отчество	Пол, дата рождения	Спортивное или почетное спортивное звание	Физкультурно-спортивное общество, ФОИВ ¹ или команда (для командных игровых видов спорта)	Субъект Российской Федерации, город	Федеральный округ Российской Федерации	Личный тренер	Высший результат сезона на МС ²	Высший результат сезона на ВС ³
1	2	3	4	5	6	7	8	9	10	11

¹ Федеральный орган исполнительной власти.

² Высший результат сезона на официальных международных спортивных соревнованиях, согласно установленным критериям.

³ Высший результат сезона на официальных всероссийских спортивных соревнованиях, согласно установленным критериям.

**Руководитель общероссийской спортивной федерации
Главный (старший) тренер**

«СОГЛАСОВАНО»

Директор Федерального государственного учреждения
«Центр спортивной подготовки сборных команд России»

_____ (Фамилия и инициалы)

«СОГЛАСОВАНО»

Директор Департамента государственной политики
развития спорта высших достижений
Минспорттуризма России

_____ (Фамилия и инициалы)

РАЗДЕЛ 3



**НОРМАТИВНАЯ ПРАВОВАЯ БАЗА
ДЕТСКО-ЮНОШЕСКОГО
ПАРАЛИМПИЙСКОГО СПОРТА**



Типовое положение об образовательном учреждении дополнительного образования детей

*(Постановление Правительства Российской Федерации
от 7 марта 1995 г. № 233 (в редакции Постановлений Правительства
Российской Федерации от 22.02.1997 г. № 212; от 8.08.2003 г.
№ 470; от 1.02.2005 г. № 49; от 07.12.2006 г. № 752)*

И. ОБЩИЕ ПОЛОЖЕНИЯ

1. Настоящее Типовое положение регулирует деятельность следующих государственных, муниципальных образовательных учреждений дополнительного образования детей:

центры дополнительного образования детей, развития творчества детей и юношества, творческого развития и гуманитарного образования, детского творчества, внешкольной работы, детского (юношеского) технического творчества (научно-технического, юных техников), детского и юношеского туризма и экскурсий (юных туристов), эстетического воспитания детей (культуры, искусств или по видам искусств), детско-юношеский центр, детский (подростковый) центр, детский экологический (оздоровительно-экологический, эколого-биологический) центр, детский морской центр, детский (юношеский) центр, детский оздоровительно-образовательный (профильный) центр; дворцы детского (юношеского) творчества, творчества детей и молодежи, учащейся молодежи, пионеров и школьников, юных натуралистов, спорта для детей и юношества, художественного творчества (воспитания) детей, детской культуры (искусств);

дома детского творчества, детства и юношества, учащейся молодежи, пионеров и школьников, юных натуралистов, детского (юношеского) технического творчества (юных техников), детского и юношеского туризма и экскурсий (юных туристов), художественного творчества (воспитания) детей, детской культуры (искусств);

станции юных натуралистов, детского (юношеского) технического творчества (научно-технического, юных техников), детского и юношеского туризма и экскурсий (юных туристов), детская экологическая (эколого-биологическая) станция;

детская школа искусств, в том числе по видам искусств;

детско-юношеские спортивные школы;

специализированная детско-юношеская спортивная школа олимпийского резерва;

детско-юношеские спортивно-адаптивные школы.

Для негосударственных учреждений дополнительного образования детей данное Типовое положение выполняет функции примерного.

2. Образовательное учреждение дополнительного образования детей (далее именуется – «учреждение») – тип образовательного учреждения, основное предназначение которого – развитие мотивации личности к познанию и творчеству, реализация дополнительных образовательных программ и услуг в интересах личности, общества, государства.

Основные задачи учреждения:

– обеспечение необходимых условий для личностного развития, укрепления здоровья и профессионального самоопределения, творческого труда детей в возрасте преимущественно от 6 до 18 лет;

- адаптация их к жизни в обществе;
- формирование общей культуры;
- организация содержательного досуга;
- удовлетворение потребности детей в занятиях физической культурой и спортом.

3. По инициативе детей в учреждении могут создаваться детские общественные объединения и организации, действующие в соответствии со своими уставами и положениями. Администрация учреждений оказывает содействие в работе таких объединений и организаций.

4. В учреждении не допускаются создание и деятельность организационных структур политических партий, общественно-политических и религиозных движений и организаций.

5. Учреждение имеет право устанавливать прямые связи с учреждениями, предприятиями, организациями, в том числе и иностранными.

6. Учреждение осуществляет свою деятельность в соответствии с действующим законодательством Российской Федерации, настоящим Типовым положением и собственным уставом.

7. Язык (языки), на котором (которых) ведется образовательный процесс в учреждении, определяется уставом учреждения.

8. Учреждение несет в установленном законодательством Российской Федерации порядке ответственность за:

- невыполнение функций, определенных его уставом;
- реализацию не в полном объеме образовательных программ в соответствии с утвержденными учебными планами;
- качество реализуемых образовательных программ;
- соответствие форм, методов и средств организации образовательного процесса возрасту, интересам и потребностям детей;
- жизнь и здоровье детей и работников учреждения во время образовательного процесса;
- нарушение прав и свобод обучающихся и работников учреждения;
- иное, предусмотренное законодательством Российской Федерации.

II. ОРГАНИЗАЦИЯ УЧРЕЖДЕНИЯ

9. Учреждение создается учредителем по собственной инициативе и регистрируется уполномоченным органом в заявительном порядке в соответствии с законодательством Российской Федерации.

10. Организационно-правовая форма учреждения определяется статусом учредителя.

11. Отношения между учредителем и учреждением определяются договором, заключенным между ними в соответствии с законодательством Российской Федерации.

12. Права юридического лица у учреждения в части ведения уставной финансово-хозяйственной деятельности возникают с момента его регистрации.

Учреждение как юридическое лицо имеет устав, лицевые счета, открытые в органах Федерального казначейства, печать установленного образца, штамп, бланки со своим наименованием.

13. Право на ведение образовательной деятельности и льготы, предоставляемые законодательством Российской Федерации, возникают у учреждения с момента выдачи ему лицензии (разрешения).

14. Учреждение проходит аттестацию в соответствии с Законом Российской Федерации «Об образовании».

Целью и содержанием аттестации учреждения является установление соответствия содержания обучения и воспитания детей уровню и направленности образовательных программ и полноте их выполнения.

Аттестация проводится по заявлению учреждения один раз в пять лет.

Аттестация государственных, муниципальных и негосударственных учреждений проводится соответствующими государственными органами управления образованием.

Для проведения аттестации учреждение представляет в соответствующий государственный орган управления образованием перечень документов, определяемых Министерством общего профессионального образования Российской Федерации.

Состав аттестационной комиссии, ее председатель утверждаются приказом проводящего аттестацию органа. В состав комиссии не могут входить работники учреждения, проходящего аттестацию.

Заключение аттестационной комиссии является основанием для принятия органом, осуществляющим аттестацию, решения о признании учреждения аттестованным или неаттестованным.

Координация и контроль по проведению аттестации учреждения возлагаются на Министерство общего и профессионального образования Российской Федерации.

14. Учреждение проходит государственную аккредитацию в порядке, установленном Законом Российской Федерации «Об образовании».

Свидетельство о государственной аккредитации, выдаваемое учреждению, подтверждает его государственный статус (тип, вид и категорию), определяемый в соответствии с уровнем и направленностью реализуемых им образовательных программ. Требования, предъявляемые к учреждению, и критерии их отнесения к соответствующему типу, виду и категории устанавливаются Министерством общего и профессионального образования Российской Федерации.

15. Учреждение может иметь филиалы (отделения) и представительства, осуществляющие полностью или частично по его доверенности правомочия юридического лица, а также иные структурные подразделения.

Филиалы (отделения) проходят регистрацию по фактическому адресу, лицензирование, аттестацию и аккредитацию в порядке, установленном для учреждения.

16. Учреждение в соответствии с законодательством Российской Федерации вправе образовывать образовательные объединения (ассоциации и союзы), в том числе с участием учреждений, предприятий и общественных организаций (объединений). Указанные образовательные объединения создаются в целях развития и совершенствования образования и действуют в соответствии со своими уставами. Порядок регистрации деятельности указанных образований регулируется законом.

17. Учреждение может быть реорганизовано в иную образовательную организацию по решению учредителя, если это не влечет за собой нарушение обязательств учреждения или если учредитель принимает эти обязательства на себя.

При реорганизации (изменении организационно-правовой формы, статуса) учреждения его устав, лицензия и свидетельство о государственной аккредитации утрачивают силу.

18. Ликвидация учреждения может быть осуществлена в порядке, установленном законодательством Российской Федерации.

III. ОСНОВЫ ДЕЯТЕЛЬНОСТИ

19. Учреждение самостоятельно разрабатывает программу своей деятельности с учетом запросов детей, потребностей семьи, образовательных учреждений, детских и юношеских общественных объединений и организаций, особенностей социально-экономического развития региона и национально-культурных традиций.

20. Учреждение по договоренности и (или) совместно с учреждениями, предприятиями, организациями может проводить профессиональную подготовку детей, в том числе за плату, при наличии лицензии на данный вид деятельности. Обучающимся, сдавшим квалификационные экзамены, выдается свидетельство (удостоверение) о присвоении квалификации (разряда, класса, категории) по профессии.

21. Учреждение, имеющее квалифицированные кадры и необходимую материально-техническую базу, по согласованию с другими образовательными учреждениями может осуществлять производственную практику обучающихся в данном учреждении, а также выполнять в установленном порядке заказы учреждений, предприятий и организаций на изготовление изделий, при этом тематика и содержание работы должны способствовать творческому развитию обучающихся в осваиваемой профессии.

22. Учреждение организует работу с детьми в течение всего календарного года. В каникулярное время учреждение может открывать в установленном порядке лагеря и туристские базы, создавать различные объединения с постоянными и (или) переменными составами детей в лагерях (загородных или с дневным пребыванием), на своей базе, а также по месту жительства детей.

23. Учреждение организует и проводит массовые мероприятия, создает необходимые условия для совместного труда, отдыха детей, родителей (законных представителей).

24. В учреждении ведется методическая работа, направленная на совершенствование образовательного процесса, программ, форм и методов деятельности объединений, мастерства педагогических работников. С этой целью в учреждении создается методический совет. Порядок его работы определяется уставом учреждения.

Учреждение оказывает помощь педагогическим коллективам других образовательных учреждений в реализации дополнительных образовательных программ, организации досуговой и внеурочной деятельности детей, а также детским общественным объединениям и организациям по договору с ними.

25. Деятельность детей в учреждениях осуществляется в разновозрастных и разновозрастных объединениях по интересам (клуб, студия, ансамбль, группа, секция, кружок, театр и другие).

26. Содержание деятельности объединения определяется педагогом с учетом примерных учебных планов и программ, рекомендованных государственными органами управления образованием. Педагогические работники могут разрабатывать авторские программы, утверждаемые методическим советом учреждения.

27. Занятия в объединениях могут проводиться по программам одной тематической направленности или комплексным, интегрированным программам.

Численный состав объединения, продолжительность занятий в нем определяются уставом учреждения. Занятия проводятся по группам, индивидуально или всем составом объединения.

Каждый ребенок имеет право заниматься в нескольких объединениях, менять их.

При приеме в спортивные, спортивно-технические, туристские, хореографические объединения необходимо медицинское заключение о состоянии здоровья ребенка.

С детьми-инвалидами может проводиться индивидуальная работа по месту жительства.

Расписание занятий объединения составляется для создания наиболее благоприятного режима труда и отдыха детей администрацией учреждения по представлению педагогических работников с учетом пожеланий родителей (законных представителей), возрастных особенностей детей и установленных санитарно-гигиенических норм.

28. В работе объединений могут участвовать совместно с детьми их родители (законные представители) без включения в основной состав, если кружок не платный, при наличии условий и согласия руководителя объединения.

29. Учреждение может создавать объединения в других образовательных учреждениях, предприятиях, организациях. Отношения между ними определяются договором.

IV. УЧАСТНИКИ ОБРАЗОВАТЕЛЬНОГО ПРОЦЕССА

30. Участниками образовательного процесса в учреждении являются дети, как правило до 18 лет, педагогические работники, родители (законные представители).

31. Порядок приема детей в учреждение в части, не отрегулированной законодательством Российской Федерации, определяется учредителем учреждения и закрепляется в его уставе.

32. При приеме детей учреждение обязано ознакомить их и (или) родителей (законных представителей) с уставом учреждения и другими документами, регламентирующими организацию образовательного процесса.

33. Права и обязанности обучающихся, родителей (законных представителей) работников определяются уставом учреждения и иными предусмотренными уставом актами.

34. Порядок комплектования персонала учреждения регламентируется его уставом. Для работников учреждения работодателем является данное учреждение.

35. К педагогической деятельности в учреждении допускаются лица, как правило, имеющие высшее или среднее профессиональное образование, отвечающие требованиям квалификационных характеристик, определенных для соответствующих должностей педагогических работников.

36. Отношения работника учреждения и администрации регулируются трудовым договором (контрактом), условия которого не могут противоречить трудовому законодательству Российской Федерации.

37. Педагогические работники учреждения имеют право на:

- участие в управлении учреждением;
- защиту своей профессиональной чести и достоинства;
- свободу выбора и использования методик обучения и воспитания, учебных пособий и материалов, методов оценки знаний, умений обучающихся;
- социальные гарантии и льготы, установленные законодательством Российской Федерации, и дополнительные льготы, предоставляемые педагогическим работникам в регионе.

38. Учреждение самостоятельно определяет структуру управления деятельностью учреждения, утверждает штатное расписание, осуществляет рас-

пределение должностных обязанностей, устанавливает заработную плату работникам учреждения на основе Единой тарифной сетки в соответствии с тарифно-квалификационными требованиями, в том числе надбавки и доплаты к должностным окладам, порядок и размер их премирования в пределах имеющихся средств.

V. УПРАВЛЕНИЕ И РУКОВОДСТВО

39. Управление учреждением осуществляется в соответствии с законодательством Российской Федерации и уставом учреждения и строится на принципах единоначалия и самоуправления.

Формами самоуправления учреждения являются совет учреждения, педагогический совет, общее собрание, попечительский совет и другие формы. Порядок выборов органов самоуправления и их компетенции определяется уставом учреждения.

40. Непосредственное управление государственным или муниципальным учреждением осуществляет прошедший соответствующую аттестацию директор.

Прием на работу директора государственного учреждения осуществляется в порядке, определяемом уставом учреждения, и в соответствии с законодательством Российской Федерации.

Директор муниципального учреждения назначается решением органа местного самоуправления, если иной порядок назначения не предусмотрен решением органа местного самоуправления.

41. Директор учреждения:

- планирует, организует и контролирует образовательный процесс, отвечает за качество и эффективность работы учреждения;
- несет ответственность за жизнь и здоровье детей и работников во время образовательного процесса, соблюдение норм охраны труда и техники безопасности;
- осуществляет прием на работу и расстановку кадров, распределение должностных обязанностей, несет ответственность за уровень квалификации работников;
- утверждает штатное расписание, ставки заработной платы и должностные оклады, надбавки и доплаты к ним;
- распоряжается имуществом образовательного учреждения и обеспечивает рациональное использование финансовых средств;
- представляет учреждение в государственных, муниципальных и общественных органах;
- несет ответственность за свою деятельность перед учредителем.

VI. ИМУЩЕСТВО И СРЕДСТВА УЧРЕЖДЕНИЯ

42. За учреждением в целях обеспечения его деятельности собственником (уполномоченным им органом) закрепляются здания, имущественные комплексы, оборудование, инвентарь, а также иное, необходимое для осуществления уставной деятельности имущество потребительского, культурного, социального и иного назначения.

Земельные участки закрепляются за государственным или муниципальным учреждением в бессрочное бесплатное пользование.

Объекты собственности, закрепленные за учреждением, находятся в оперативном управлении этого учреждения.

Учреждение владеет, пользуется и распоряжается закрепленным за ним на праве оперативного управления имуществом в соответствии с назначением

имущества, уставными целями деятельности, законодательством Российской Федерации.

Изъятие и (или) отчуждение имущества, закрепленного за учреждением, допускается только в случаях и порядке, предусмотренных законодательством Российской Федерации.

43. Учреждение вправе сдавать в аренду закрепленное за ним имущество в соответствии с законодательством Российской Федерации.

44. Деятельность учреждения финансируется его учредителем.

Источниками формирования имущества и финансовых ресурсов учреждения являются:

- собственные средства учредителя;
- бюджетные средства;
- имущество, переданное учреждению собственником (уполномоченным им органом);
- добровольные пожертвования физических и юридических лиц;
- средства, полученные от предоставления дополнительных образовательных услуг;
- доход, полученный от ведения предпринимательской и иной приносящей доход деятельности;
- другие источники в соответствии с законодательством Российской Федерации.

Учреждение самостоятельно распоряжается имеющимися финансовыми средствами.

45. Учреждение отвечает по своим обязательствам в пределах находящихся в его распоряжении денежных средств. При недостаточности денежных средств по обязательствам учреждения отвечает учредитель в установленном законодательством Российской Федерации порядке.

46. Финансирование учреждения осуществляется на основе государственных (в том числе ведомственных) и местных нормативов в расчете на одного ребенка в зависимости от вида учреждения.

Нормативы финансирования должны также учитывать затраты, не зависящие от количества детей.

Привлечение дополнительных средств не влечет за собой снижения нормативов и (или) абсолютных размеров его финансирования из бюджета учредителя.

47. Учреждение может оказывать дополнительные платные образовательные услуги, выходящие за рамки финансируемых из бюджета образовательных программ (преподавание специальных курсов и циклов дисциплин, репетиторство, занятия с детьми углубленным изучением предметов и другие услуги), по договорам с учреждениями, предприятиями, организациями и физическими лицами.

48. Учреждение вправе осуществлять самостоятельную хозяйственную деятельность, предусмотренную уставом, и распоряжаться доходами от этой деятельности.

При осуществлении учреждением предусмотренной его уставом предпринимательской деятельности учреждение приравнивается к предприятию и подпадает под действие законодательства Российской Федерации в области предпринимательской деятельности.

Типовой план-проспект учебной программы для спортивных школ (ДЮСШ, СДЮШОР, ШВСМ и УОР)

*Утвержден Приказом Государственного комитета
Российской Федерации по физической культуре,
спорту и туризму от 28 июня 2001 г. № 390*

В целях организации работы по созданию учебных программ для спортивных школ **ПРИКАЗЫВАЮ:**

1. Утвердить Типовой план-проспект учебной программы для спортивных школ. Прилагается.
2. Управлению оргработы, региональной политики и информации (Б.Д. Жаворонков) опубликовать Типовой план-проспект учебной программы в Сборнике официальных документов и материалов Госкомспорта России.
3. Контроль за исполнением настоящего приказа возложить на заместителя председателя Балахничева В.В.

Председатель

П.А. Рожков

ТИПОВОЙ ПЛАН-ПРОСПЕКТ УЧЕБНОЙ ПРОГРАММЫ ДЛЯ ДЮСШ И СДЮШОР

Эффективность работы спортивных школ во многом зависит от учебных программ.

В последний раз учебные программы в нашей стране издавались более 10 лет назад, поэтому возникла необходимость в их совершенствовании. Для этого был разработан Типовой план-проспект, отвечающий современным требованиям подготовки спортивного резерва, учебных программ по видам спорта для учащихся ДЮСШ, СДЮШОР, ШВСМ и УОР.

В основу Типового плана-проспекта учебной программы были заложены нормативно-правовые основы, регулирующие деятельность спортивных школ, и основополагающие принципы спортивной подготовки юных спортсменов, результаты научных исследований и передовой спортивной практики.

Принцип комплексности предусматривает тесную взаимосвязь всех сторон учебно-тренировочного процесса (физической, технико-тактической, психологической и теоретической подготовки, воспитательной работы и восстановительных мероприятий, педагогического и медицинского контроля).

Принцип преемственности определяет последовательность изложения программного материала по этапам обучения и соответствия его требованиям высшего спортивного мастерства, чтобы обеспечить в многолетнем учебно-тренировочном процессе преемственность задач, средств и методов подготовки, объемов тренировочных и соревновательных нагрузок, рост показателей физической и технико-тактической подготовленности.

Принцип вариативности предусматривает в зависимости от этапа многолетней подготовки, индивидуальных особенностей юного спортсмена вариативность программного материала для практических занятий, характеризующиеся разнообразием тренировочных средств и нагрузок, направленных на решение определенной педагогической задачи.

На основании нормативно-правовых документов функционирования спортивных школ, основополагающих принципов построения спортивной тре-

нировки и анализа ранее изданных программ были определены следующие разделы учебной программы: объяснительная записка; организационно-методические указания; учебный план; план-схема годичного цикла; контрольно-нормативные требования; программный материал для практических и теоретических занятий; воспитательная работа; психологическая подготовка; восстановительные мероприятия; врачебный контроль; инструкторская и судейская практика.

Предлагаемый план-проспект построения учебных программ для учащихся спортивных школ включает нормативную и методическую часть и охватывает все стороны учебно-тренировочного процесса.

1. НОРМАТИВНАЯ ЧАСТЬ УЧЕБНОЙ ПРОГРАММЫ

Программа для детско-юношеских спортивных школ (ДЮСШ), специализированных детско-юношеских школ олимпийского резерва (СДЮШОР), школ высшего спортивного мастерства (ШВСМ) и училищ олимпийского резерва (УОР) разрабатывается на основе нормативных документов, регламентирующих работу спортивных школ.

Этап начальной подготовки (НП). На этап начальной подготовки зачисляются учащиеся общеобразовательных школ, желающие заниматься спортом и имеющие письменное разрешение врача-педиатра. На этапе начальной подготовки осуществляется физкультурно-оздоровительная и воспитательная работа, направленная на разностороннюю физическую подготовку и овладение основами техники избранного вида спорта, выбор спортивной специализации и выполнение контрольных нормативов для зачисления на учебно-тренировочный этап подготовки.

Учебно-тренировочный этап (УТ) формируется на конкурсной основе из здоровых и практически здоровых учащихся, прошедших необходимую подготовку не менее 1 года и выполнивших приемные нормативы по общефизической и специальной подготовке. Перевод по годам обучения на этом этапе осуществляется при условии выполнения учащимися контрольно-переводных нормативов по общей физической и специальной подготовке.

Этап спортивного совершенствования (СС) формируется из спортсменов, выполнивших спортивный разряд кандидата в мастера спорта. Перевод по годам обучения на этом этапе осуществляется при условии положительной динамики прироста спортивных показателей.

Таблица 1

Наименование этапа	Год обучения	Минимальный возраст для зачисления*	Минимальное число учащихся в группе	Максимальное кол-во учебных часов в неделю	Требования по физической, технической и спортивной подготовке на конец учебного года
НП	До 1 года Свыше года				Выполнение нормативов ОФП
УТ	До 2 лет Свыше 2 лет				Выполнение нормативов ОФП, СФП, ТТП
СС	До 1 года Свыше 1 года				КМС Выполнение нормативов СФП, ТТП, спортивных результатов

**Примерный учебный план
на 52 недели учебно-тренировочных занятий в ДЮСШ и СДЮШОР**

№ п/п	Разделы подготовки	Этапы подготовки							
		НП		УТ		СС			
		до 1 года	свыше 1 года	до 2 лет	свыше 2 лет	до 1 года	свыше 1 года		
1.	Общая физическая подготовка								
2.	Специальная физическая подготовка								
3.	Технико-тактическая подготовка								
4.	Теоретическая подготовка								
5.	Контрольно-переводные испытания								
6.	Контрольные соревнования								
7.	Инструкторская и судейская практика**								
8.	Восстановительные мероприятия**								
9.	Медицинское обследование								
Общее количество часов									

Таблица 3

**Соотношение средств физической и технико-тактической подготовки
по годам обучения (%)**

Средства подготовки	Этапы подготовки					
	НП		УТ		СС	
	до 1 года	свыше 1 года	до 2 лет	свыше 2 лет	до 1 года	свыше 1 года
Общая физическая						
Специальная физическая						
Технико-тактическая						

Таблица 4

**Показатели соревновательной нагрузки в годичном цикле
(количество соревнований, встреч, боев, схваток и т.д.)**

Виды соревнований	Этапы подготовки					
	НП		УТ		СС	
	до 1 года	свыше 1 года	до 2 лет	свыше 2 лет	до 1 года	свыше 1 года
Контрольные						
Отборочные						
Основные						
Главные						

* Указывается только минимальный возраст зачисления в спортивную школу.

** На этапе начальной подготовки не проводится.

Учебные группы, год обучения	Дата обследо- вания	Физическое развитие							Заклю- чение врача
		Рост, см	Масса тела, кг	Длина стопы, см	Сила сгибателей кисти, кг	ЖЕЛ	МПК		
							Мл/ мин	Мл/ мин/кг	
Этап спортивного совершенствования 1-й 2-й 3-й									

Этапы и годы обучения	Дата обсле- дова- ния	Физическая подготовленность					Тренировочная и соревнователь- ная деятельность		Лучшие спор- тивные результаты	
		Общая					Спе- циаль- ная	Количество		
		Бег на 30 м, с	Прыжок в длину с места	Чел- ночный бег 3×10 м, с	Сгибание и разгибание рук в висе, кол-во повторений	Бег на 1000 м, с		тренир. дней/ заян- тий		сорев- новат. дней/ стартов
Исходные данные при зачислении в ДЮСШ, СДЮШОР										
НП: 1-й 2-й 3-й										
УТ: 1-й 2-й 3-й 4(5)-й										
СС: 1-й 2-й 3-й										

II. МЕТОДИЧЕСКАЯ ЧАСТЬ УЧЕБНОЙ ПРОГРАММЫ

Методическая часть программы включает: учебный материал по основным видам подготовки, его распределение по годам обучения и в годичном цикле; рекомендуемые объемы тренировочных и соревновательных нагрузок и планирование спортивных результатов по годам обучения; организацию и проведение педагогического и медико-биологического контроля; содержит практические материалы и методические рекомендации по проведению учебно-тренировочных занятий.

2.1. Объяснительная записка

В разделе указываются:

- нормативно-правовые документы, на основе которых строится программа;
- значение и место программы в учебно-тренировочном процессе;
- период обучения, на который рассчитана программа и соответствующие учебные группы;
- существенные изменения по отношению к действующей программе.

Рекомендации. Для этапов начальной подготовки и учебно-тренировочного (до 2-х лет обучения) программный материал для практических занятий

рекомендуется представлять в форме тренировочных заданий, сгруппированных в отдельные блоки по принципу из преимущественной направленности на развитие как отдельных физических качеств, так и комплекса качеств, на совершенствование спортивно-технического и тактического мастерства (см. табл. 12). В отдельных видах спорта может быть использован вариант, при котором изложение программного материала для практических занятий носит характер последовательного описания перечня основных средств подготовки для соответствующих этапов обучения.

С учетом «Нормативно-правовых основ, регулирующих деятельность спортивных школ» (1995) и возросших требований к подготовке спортивных резервов вносятся изменения в такие разделы, как учебный план, план-схема годового цикла (распределение материала в годовом цикле по годам обучения), контрольно-нормативные требования по годам обучения.

Разделы программы по психологической подготовке, восстановительным мероприятиям, воспитательной работе должны содержать доступные в условиях спортивной школы практические материалы.

2.2. Организационно-методические указания

В данном разделе программы раскрываются характерные черты многолетней подготовки спортсменов на этапах начальной (предварительной) подготовки (НП), учебно-тренировочном (начальной спортивной специализации и углубленной тренировки) (УТ) и спортивного совершенствования (СС) и включают:

- возраст и стаж занятий для достижения первых больших успехов (выполнение норматива КМС, МС);
- возраст и стаж занятий для достижения зоны максимальных спортивных результатов (выполнение норматива мастера спорта России международного класса);
- краткую характеристику возрастных особенностей физического развития детей и подростков;
- основные методические положения многолетней подготовки;
- этапы подготовки и их взаимосвязь с годами обучения;
- преимущественную направленность тренировочного процесса по годам обучения с учетом сенситивных периодов развития физических качеств у юных спортсменов;
- минимальный возраст начала занятий избранным видом спорта, количество занимающихся в группах, режим учебно-тренировочной работы, нормативные требования по годам обучения (табл. 1).

Рекомендации. При построении многолетнего учебно-тренировочного процесса необходимо ориентироваться на оптимальные возрастные границы, в пределах которых спортсмены добиваются своих высших достижений в избранном виде спорта. Такими ориентирами являются данные о возрасте финалистов Олимпийских игр, которые в подавляющем большинстве видов спорта – величина довольно стабильная. Кроме того, следует учитывать сроки, необходимые для достижения наивысших спортивных результатов в определенном виде спорта. Как правило, способные спортсмены достигают первых больших успехов через 4–6 лет, а высших достижений – через 7–9 лет специализированной подготовки. При планировании спортивных результатов по годам обучения в ДЮСШ и СДЮШОР следует соблюдать известную меру: во-первых, установить «верхнюю» границу, за которой лежит непозволительно форсированная тренировка, а во-вторых, некоторую «нижнюю» границу, за которой прирост спортивных результатов идет недопустимо медленно по от-

ношению к запланированному результату. При этом надо иметь в виду, что наиболее высокие темпы прироста результатов отмечаются в первые 2–3 года специализированной тренировки.

При написании программы многолетнюю подготовку следует рассматривать как единый педагогический процесс, который осуществляется на основе следующих методических положений: 1) строгая преемственность задач, средств и методов тренировки детей, подростков, юниоров и взрослых спортсменов; 2) неуклонно возрастание объема средств общей и специальной физической подготовки, соотношение между которыми постепенно изменяется: из года в год увеличивается удельный вес объема СФП (по отношению к общему объему тренировочных нагрузок) и соответственно уменьшается удельный вес ОФП; 3) непрерывное совершенствование спортивной техники; 4) неуклонное соблюдение принципа постепенности применения тренировочных и соревновательных нагрузок в процессе многолетней тренировки юных спортсменов; 5) правильное планирование тренировочных и соревновательных нагрузок, принимая во внимание периоды полового созревания; 6) осуществление как одновременного развития физических качеств спортсменов на всех этапах многолетней подготовки, так и преимущественного развития отдельных физических качеств в наиболее благоприятные возрастные периоды.

Основываясь на обобщении многих материалов, можно выделить сроки сенситивных (благоприятных) фаз развития того или иного физического качества (табл. 9).

Преимущественная направленность тренировочного процесса по годам обучения определяется с учетом сенситивных периодов развития физических качеств у юных спортсменов. Вместе с тем нельзя оставлять без внимания развитие тех качеств, которые в данном возрасте не совершенствуются. Особенно важно соблюдать соразмерность в развитии общей выносливости и скоростных качеств, в развитии общей выносливости и силы, т.е. тех из них, которые имеют под собой разные физиологические механизмы.

В программе необходимо представить широкий круг средств и методов разносторонней физической и технической подготовки, особенно для этапа начальной подготовки (подвижные и спортивные игры, упражнения и виды спорта, направленные на развитие координационных способностей, скоростных качеств, выносливости и других качеств).

Таблица 9

**Примерные сенситивные (благоприятные) периоды развития
двигательных качеств**

Морфофункциональные показатели, физические качества	Возраст, лет										
	7	8	9	10	11	12	13	14	15	16	17
Рост						+	+	+	+		
Мышечная масса						+	+	+	+		
Быстрота			+	+	+						
Скоростно-силовые качества				+	+	+	+	+			
Сила						+	+	+			
Выносливость (аэробные возможности)		+	+	+					+	+	+
Анаэробные возможности			+	+	+				+	+	+
Гибкость	+	+	+	+							
Координационные способности			+	+	+	+					
Равновесие	+	+		+	+	+	+	+			

Обучение двигательным действиям является важнейшим и наиболее кропотливым разделом работы. Ее эффективность значительно повышается, если тренер будет уметь сочетать традиционные методы физического упражнения с методами разъяснения и наглядности.

Обучение любому движению начинается с создания представления о нем. Эта задача должна осуществляться не только на этапе первоначального разучивания, а продолжаться на всем протяжении процесса обучения, постепенно расширяя и дополняя представление о двигательном действии.

В начале обучения следует очень осторожно применять соревновательный момент, так как в данном случае сознание и мышечная деятельность будут направлены не на способ освоения техники, а на его быстрое выполнение, что может привести к проявлению ошибок, а их исправить всегда труднее, чем предупредить.

В технической подготовке используют два методических подхода: целостное (обучение движению в целом в облегченных условиях с последующим расчленением овладением его фазами и элементами) и расчлененным (раздельное обучение фазам и элементам и их сочетание в одно движение).

Все эти особенности надо учитывать при планировании средств физической и технической подготовки в многолетнем тренировочном процессе.

2.3. Учебный план

В данном разделе раскрываются:

- распределение времени на основные разделы подготовки по годам обучения;
- схема учебного плана.

Рекомендации. При составлении учебного плана (табл. 2) учитывается режим учебно-тренировочной работы в неделю с расчетом на 46 недель занятий непосредственно в условиях спортивной школы и дополнительные 6 недель для тренировки в спортивно-оздоровительном лагере и по индивидуальным планам учащихся на период их активного отдыха. С увеличением общего годового объема часов изменяется по годам обучения соотношение времени на различные виды подготовки. Из года в год повышается удельный вес нагрузок на спортивно-техническую, специальную физическую, тактическую и интегральную подготовку. Постепенно уменьшается, а затем стабилизируется объем нагрузок, направленных на ОФП. Ориентировочное соотношение средств физической и технико-тактической подготовки (в %) по годам обучения в различных видах спорта представлено в монографии*. Эти данные можно использовать при составлении табл. 3.

Распределение времени в учебном плане на основные разделы подготовки по годам обучения осуществляется в соответствии с конкретными задачами многолетней тренировки.

Этап начальной подготовки (предварительной подготовки)

Задачи и преимущественная направленность учебно-тренировочного процесса:

- укрепление здоровья, улучшение физического развития;
- овладение основами техники выполнения физических упражнений;
- приобретение разносторонней физической подготовленности на основе занятий различными видами спорта;
- выявление задатков и способностей детей;
- привитие стойкого интереса к занятиям спортом;
- воспитание черт спортивного характера.

* Система подготовки спортивного резерва. – М., 1994. – С. 253–258.

Учебно-тренировочный этап (до 2-х лет обучения – этап начальной спортивной специализации)

Задачи и преимущественная направленность:

- повышение уровня разносторонней физической и функциональной подготовленности;
- овладение основами техники в избранном виде спорта;
- приобретение соревновательного опыта путем участия в соревнованиях по различным видам спорта;
- уточнение спортивной специализации.

Учебно-тренировочный этап (свыше 2-х лет обучения – этап углубленной тренировки)

Задачи и преимущественная направленность тренировки:

- совершенствование техники;
- развитие специальных физических качеств;
- повышение уровня функциональной подготовленности;
- освоение допустимых тренировочных и соревновательных нагрузок;
- накопление соревновательного опыта.

Этап спортивного совершенствования

Задачи и преимущественная направленность подготовки:

- совершенствование техники;
- развитие специальных физических качеств;
- освоение повышенных тренировочных нагрузок;
- достижение спортивных результатов, характерных для зоны первых больших успехов (выполнение нормативов КМС и МС);
- дальнейшее приобретение соревновательного опыта.

2.4. План-схема годичного цикла подготовки

В данном разделе раскрываются:

- содержание и последовательность изучения программного материала по недельным циклам;
- объемы основных параметров подготовки;
- виды контроля за общей и специальной физической, спортивно-технической и тактической подготовкой по этапам годичного цикла.

План-схема годичного цикла включает:

- структуру годичного цикла (название и продолжительность периодов, этапов, мезоциклов);
- основные задачи по этапам подготовки;
- распределение объемов основных средств тренировки по неделям (46 недель);
- сроки проведения соревнований (учебные, контрольные, отборочные, основные);
- комплекс контрольных испытаний по этапам подготовки и сроки проведения педагогического контроля;
- сроки проведения углубленного обследования;
- виды восстановительных средств, их направленность в отдельные недели и этапы подготовки.

Рекомендации. Планирование годичного цикла тренировки учащихся спортивных школ определяется:

- задачами, которые поставлены в годичном цикле;
- закономерностями развития и становления спортивной формы;
- периодизацией, принятой в конкретном виде спорта;

– календарем и системой спортивных соревнований, в том числе и сроками проведения основных из них.

План-схема годовичного цикла подготовки (табл. 10) разрабатывается на основе календарной линейки с делением года на месяцы и недели. Ее значение – в комплексном планировании основных количественных и качественных показателей организации и содержания учебно-тренировочного процесса, средств и методов контроля и восстановления. План-схема должна представлять собой конкретно выраженную и четко просматриваемую организационно-методическую концепцию построения тренировки на определенном этапе подготовки.

Этап начальной подготовки

На этапе начальной подготовки периодизация учебного процесса носит условный характер, основное внимание уделяется разносторонней физической и функциональной подготовке с использованием, главным образом, средств ОФП, освоению технических элементов и навыков. По окончании годовичного цикла тренировки юные спортсмены должны выполнить нормативные требования разносторонней физической подготовленности.

Учебно-тренировочный этап

На учебно-тренировочном этапе (до 2-х лет обучения) годовичный цикл включает подготовительный и соревновательный период. Главное внимание продолжает занимать разносторонняя физическая подготовка, повышение уровня функциональных возможностей, включение средств с элементами специальной физической подготовки, дальнейшее расширение арсенала технико-тактических навыков и приемов. По окончании годовичного цикла юные спортсмены обязаны выполнить контрольно-переводные нормативы, участвовать в соревнованиях.

При планировании тренировки на учебно-тренировочном этапе (свыше 2-х лет обучения) в подготовительном периоде средствами ОФП решаются задачи дальнейшего повышения уровня разносторонней физической и функциональной подготовленности, и на этой базе повышение уровня специальной физической работоспособности, развитие специальных физических качеств, овладение техническими навыками.

В соревновательном периоде ставится задача улучшения спортивных результатов прошлого сезона, а также выполнение контрольно-переводных нормативов.

Этап спортивного совершенствования

Структура годовичного цикла на этапе спортивного совершенствования сохраняется такой же, как и при подготовке учащихся на учебно-тренировочном этапе. Основной принцип учебно-тренировочной работы на этапе спортивного совершенствования – специализированная подготовка, в основе которой лежит учет индивидуальных особенностей юного спортсмена.

Годичный цикл подготовки учащихся спортивных школ должен строиться с учетом календаря основных соревнований. На фоне общего увеличения количества часов следует повышать объем специальных тренировочных нагрузок и количество соревнований, увеличивать время, отводимое для восстановительных мероприятий. Наряду с педагогическими средствами восстановления работоспособности юных спортсменов следует применять и физиотерапевтические.

В процессе многолетней подготовки учащихся спортивных школ могут быть использованы разработанные для определенных этапов годичной тренировки недельные циклы (например, втягивающий, объемных тренировок, скоростно-силовой подготовки, технической подготовки, подводящие к соревнованиям, разгрузочный и др.).

2.5. Педагогический и врачебный контроль

Этот раздел программы включает:

- комплексы контрольных упражнений для оценки общей, специальной физической и технико-тактической подготовленности учащихся;
- организацию и методические указания по проведению тестирования;
- задачи, методы и организацию медицинских обследований.

Основными задачами медицинского обследования в группах начальной подготовки является контроль за состоянием здоровья, привитие гигиенических навыков и привычки неукоснительного выполнения рекомендаций врача. В начале и конце учебного года занимающиеся проходят углубленные медицинские обследования. Все это позволяет установить исходный уровень состояния здоровья, физического развития и функциональной подготовленности.

В процессе многолетней подготовки углубленные медицинские обследования позволяют следить за динамикой этих показателей, а текущие обследования – контролировать переносимость тренировочных и соревновательных нагрузок и своевременно принимать необходимые лечебно-профилактические меры.

Для определения исходного уровня и динамики **общей физической подготовленности** учащихся спортивных школ рекомендуется следующий комплекс контрольных упражнений: бег на 30 м; прыжок в длину с места; челночный бег 3×10 м; подтягивание в висе (юноши); сгибание-разгибание рук в упоре лежа (девушки); бег на 1000 м.

Комплекс контрольных упражнений **по специальной физической и технико-тактической подготовленности** определяется видом спорта.

Педагогический контроль включает также и показатели тренировочной и соревновательной деятельности (количество тренировочных дней, занятий, соревновательных дней, стартов), исходный уровень состояния здоровья, физического развития, физической подготовленности, функциональных возможностей. Динамика этих показателей вносится в индивидуальную карту занимающихся (табл. 8).

Методические рекомендации

Тестирования по ОФП учащихся спортивных школ осуществляется два раза в год: в начале и конце учебного года.

Перед тестированием проводится разминка.

Примерный комплекс контрольных упражнений по ОФП включает следующие тесты:

Бег на 30 м, выполняется на дорожке стадиона или легкоатлетического манежа в спортивной обуви без шипов. В каждом забеге участвуют не менее двух учащихся, результаты регистрируются с точностью до десятой доли секунды. Разрешается только одна попытка.

Прыжки в длину с места, проводятся на нескользкой поверхности. Испытуемый встает у стартовой линии в исходное положение, ноги параллельно и толчком двумя ногами со взмахом рук совершает прыжок. Приземление происходит одновременно на обе ноги на покрытие, исключая жесткое приземление. Измерение осуществляется стальной рулеткой по отметке, расположенной ближе к стартовой линии, записывается лучший результат из трех попыток в сантиметрах.

Челночный бег 3×10 м, выполняется с максимальной скоростью. Испытуемый встает у стартовой линии, стоя лицом к стойкам, по команде бежит препятствия. Время фиксируется до десятой доли секунды. Разрешается одна попытка.

Подтягивание на перекладине из виса, выполняется максимальное количество раз хватом сверху. И.п.: вис на перекладине, руки полностью выпрямлены в локтевых суставах. Подтягивание засчитывается при положе-

нии, когда подбородок испытуемого находится выше уровня перекладины. Каждое последующее подтягивание выполняется из и.п. Запрещены движения в тазобедренных и коленных суставах и попеременная работа руками.

Сгибание и разгибание рук в упоре лежа, выполняется максимальное количество раз. И.п.: упор лежа на горизонтальной поверхности, руки полностью выпрямлены в локтевых суставах, туловище и ноги составляют одну единую линию. Отжимание засчитывается, когда испытуемый, коснувшись грудью пола (горизонтальной поверхности), возвращается в и.п. При выполнении упражнения запрещены движения в тазобедренных суставах.

Бег на 1000 м, проводится на дорожке стадиона. Разрешается переходить на ходьбу. Время фиксируется с точностью до 0,1 с.

Комплекс контрольных упражнений для контроля за уровнем специальной физической и технико-тактической подготовленности определяется в зависимости от вида спорта. Следует дать описание этих тестов и рекомендации по организации тестирования.

2.6. Теоретическая подготовка

В данном разделе приводится примерный план теоретической подготовки учащихся этапов УТ и СС, который должен содержать минимум необходимых знаний.

Теоретическая подготовка проводится в форме бесед, лекций и непосредственно в тренировке органически связана с физической, технико-тактической, моральной и волевой подготовкой как элемент практических знаний.

Таблица 10

План-схема годового цикла подготовки учащихся ДЮСШ и СДЮШОР

№ п/п	Содержание	Сентябрь – июль
		1–46 недели
	Физическая подготовка: ОФП СФП	
	Технико-тактическая подготовка	
	Теоретическая подготовка	
	Контрольные испытания	
	Медико-биологический контроль	
	Восстановительные мероприятия	
	Инструкторская и судейская практика	
	Соревнования: – учебные – контрольные – основные	

Таблица 11

План теоретической подготовки

№ п/п	Название темы	Краткое содержание темы	Учебные группы, год обучения. Сроки проведения
1.	Физическая культура – важное средство физического развития и укрепления здоровья человека	Понятие о физической культуре и спорте. Формы физической культуры. Физическая культура как средство воспитания трудолюбия, организованности, воли и жизненно важных умений и навыков	
2.	Личная и общественная гигиена	Понятие о гигиене и санитарии. Уход за телом. Гигиенические требования к одежде и обуви. Гигиена спортивных сооружений	

№ п/п	Название темы	Краткое содержание темы	Учебные группы, год обучения. Сроки проведения
3.	Закаливание организма	Значение и основные правила закаливания. Закаливание воздухом, водой, солнцем	
4.	Рождение и развитие избранного вида спорта	История вида спорта	
5.	Выдающиеся отечественные спортсмены в избранном виде спорта	Чемпионы и призеры Олимпийских игр, чемпионатов мира и Европы, рекордсмены мира и Европы	
6.	Самоконтроль в процессе занятий спортом	Сущность самоконтроля и его роль в занятиях спортом. Дневник самоконтроля. Его форма и содержание	
7.	Общая характеристика спортивной тренировки	Понятие о спортивной тренировке. Ее цель, задачи и основное содержание. Общая и специальная физическая подготовка. Техничко-тактическая подготовка. Роль спортивного режима и питания	
8.	Основные средства спортивной тренировки	Физические упражнения. Подготовительные, общеразвивающие и специальные упражнения. Средства разносторонней подготовки	
9.	Физическая подготовка	Понятие о физической подготовке. Основные сведения о ее содержании и видах. Краткая характеристика основных физических качеств, особенности их развития	
10.	Единая всероссийская спортивная классификация	Основные сведения о ЕВСК. Условия выполнения требований и норм ЕВСК	

Теоретические знания должны иметь определенную целевую направленность: вырабатывать у занимающихся умение использовать полученные знания на практике в условиях тренировочных занятий.

Учебный материал распределяется на весь период обучения учебно-тренировочного этапа и этапа спортивного совершенствования. При проведении теоретических занятий следует учитывать возраст занимающихся и излагать материал в доступной им форме. В зависимости от конкретных условий работы в план теоретической подготовки можно вносить коррективы. В данном разделе программы приводится примерный перечень тем теоретических занятий и краткое их содержание.

В плане теоретических занятий следует отразить и такие темы, как врачебный контроль и самоконтроль, профилактика травм и заболеваний, восстановительные мероприятия при занятиях спортом и др.

2.7. Воспитательная работа и психологическая подготовка

В данном разделе программы должны быть отражены основные средства, методы, различные формы и приемы воспитательной работы и психологической подготовки с учащимися различных учебных групп. Ниже приводится примерный программный материал по воспитательной работе и психологической подготовке учащихся ДЮСШ и СДЮШОР.

Возрастание роли физической культуры как средства воспитания юных спортсменов обуславливает повышение требований к воспитательной работе в спортивных школах. При этом важным условием успешной работы с юными спортсменами является единство воспитательных воздействий, направленных на формирование личности юного спортсмена – итог комплексного влияния факторов социальной системы воспитания, в том числе семьи, образовательной школы, коллектива педагогов.

Главной задачей в занятиях с юным спортсменом является воспитание высоких моральных качеств, преданности России, чувства коллективизма, дисциплинированности и трудолюбия. Важную роль в нравственном воспитании юных спортсменов играет непосредственно спортивная деятельность, которая предоставляет большие возможности для воспитания всех этих качеств.

Центральной фигурой во всей воспитательной работе является тренер-педагог, который не ограничивает свои воспитательные функции лишь руководством поведением спортсмена во время тренировочных занятий и соревнований. Успешность воспитания юных спортсменов во многом определяется способностью тренера повседневно сочетать задачи спортивной подготовки и общего воспитания.

Воспитание дисциплинированности следует начинать с первых занятий. Строгое соблюдение правил тренировки и участия в соревнованиях, четкое исполнение указаний тренера, отличное поведение на тренировочных занятиях, в школе и дома, – на все это должен обращать внимание тренер. Важно с самого начала спортивных занятий воспитывать спортивное трудолюбие – способность преодолевать специфические трудности, что достигается, прежде всего, систематическим выполнением тренировочных заданий, связанных с возрастающими нагрузками. На конкретных примерах нужно убеждать юного спортсмена, что успех в современном спорте зависит, прежде всего, от трудолюбия. Вместе с тем в работе с детьми необходимо придерживаться строгой последовательности в увеличении нагрузок. В процессе занятий с юными спортсменами все более важное значение приобретает интеллектуальное воспитание, основные задачи которого – овладение учащимися специальными знаниями в области спортивной тренировки, гигиены и других дисциплин.

В целях эффективности воспитания тренеру необходимо так организовать тренировочный процесс, чтобы постоянно ставить перед юными спортсменами задачи осязаемого двигательного и интеллектуального совершенствования. И на этапе предварительной подготовки должна быть обеспечена преимущественная направленность, успешное обучение и совершенствование основных двигательных умений и навыков, изучение основ спортивной тренировки. Отрицательно сказывается на эффективности воспитательной работы недостаточная вариативность средств и методов обучения.

Ведущее место в формировании нравственного сознания юных спортсменов принадлежит методам убеждения. Убеждение во всех случаях должно быть доказательным, для чего нужны тщательно подобранные аналогии, сравнения, примеры. Формулировку общих принципов поведения нужно подкреплять ссылками на конкретные данные, на опыт самого занимающегося.

Важным методом нравственного воспитания является поощрение юного спортсмена – выражение положительной оценки его действий и поступков. Поощрение может быть в виде одобрения, похвалы, благодарности тренера и коллектива. Любое поощрение должно выноситься с учетом необходимых педагогических требований и соответствовать действительным заслугам спортсмена.

Одним из методов воспитания является наказание, выраженное в осуждении, отрицательной оценке поступков и действий юного спортсмена. Виды наказаний разнообразны: замечание, устный выговор, выговор в приказе, разбор поступка в спортивном коллективе, отстранение от занятий, соревнований. Поощрение и наказание юного спортсмена должны основываться не на случайных примерах, а с учетом всего комплекса поступков. Проявление слабоволия, снижение активности вполне естественны у спортсмена, как естественны и колебания его работоспособности. В этих случаях большее

мобилизующее значение имеют дружеское участие и одобрение, чем наказание. К последнему надо прибегать лишь иногда, когда слабость воли проявляется спортсменом систематически. Лучшее средство преодоления отдельных моментов слабости – привлечение юного спортсмена к выполнению упражнений, требующих преодоления посильных для его состояния трудностей.

Спортивный коллектив является важным фактором нравственного формирования личности юного спортсмена. В коллективе спортсмен развивается всесторонне – в нравственном, умственном и физическом отношении, где возникают и проявляются разнообразные отношения: спортсмена к своему коллективу, между членами коллектива, между спортивными соперниками.

При решении задач по сплочению спортивного коллектива и воспитанию чувства коллективизма целесообразно использовать выпуск стенных газет и спортивных листков, проведение походов и тематических вечеров, вечеров отдыха и конкурсов самодеятельности, создавать хорошие условия для общественно полезной деятельности.

Воспитание волевых качеств – одна из важнейших задач в деятельности педагога-тренера. Волевые качества формируются в процессе сознательного преодоления трудностей объективного и субъективного характера. Для их преодоления используются необычные для юного спортсмена волевые напряжения. Поэтому основной метод воспитания волевых качеств – метод постепенного усложнения задач, решаемых в процессе тренировочных занятий и соревнований.

Систематические занятия и выступления в соревнованиях являются эффективными средствами воспитания волевых качеств у юного спортсмена.

Психологическая подготовка предусматривает формирование личности спортсмена и межличностных отношений, развитие спортивного интеллекта, психологических функций и психомоторных качеств. Тренеру, работающему с юными спортсменами, следует использовать все имеющиеся средства и методы психологического воздействия на детей, необходимые для формирования психически уравновешенной, полноценной, всесторонне развитой личности, способной в будущем показать высокое спортивное мастерство.

Основными задачами психологической подготовки является привитие устойчивого интереса к занятиям спортом, формирование установки на тренировочную деятельность. К числу главных методов психологической подготовки относятся беседы, убеждения, педагогическое внушение, методы моделирования соревновательной ситуации через игру. В программу занятий следует вводить ситуации, требующие преодоления трудностей (ситуация преодоления страха, волнения, неприятных ощущений и т.д.). Используя их в учебно-тренировочном процессе, необходимо соблюдать постепенность и осторожность. В этих ситуациях перед юными спортсменами, как правило, не ставятся задачи проявлять предельные мобилизационные возможности.

В работе с юными спортсменами устанавливается определенная тенденция в преимуществе тех или иных средств и методов психолого-педагогического воздействия. К методам словесного воздействия относятся: разъяснение, критика, одобрение, осуждение, внушение, примеры авторитетных людей и др. Методы смешанного воздействия включают: поощрение, выполнение общественных и личных поручений, наказание. Так, в вводной части тренировочного занятия используются методы словесного и смешанного воздействия, направленные на развитие различных свойств личности, сообщается информация, способствующая развитию интеллекта и психических функций. В подготовительной части – методы развития внимания, сенсомоторики и волевых

качеств; в основной части занятия совершенствуются специализированные психические функции и психомоторные качества, эмоциональная устойчивость, способность к самоконтролю; в заключительной части совершенствуются способность к саморегуляции и нервно-психическому восстановлению. Следует отметить, что акцент в распределении средств и методов психологической подготовки в решающей степени зависит от психических особенностей юного спортсмена, задач и направленности тренировочного занятия.

Оценки эффективности воспитательной работы и психолого-педагогических воздействий в учебно-тренировочном процессе осуществляются путем педагогических наблюдений, измерений, анализа различных материалов, характеризующих личность юного спортсмена. Полученные данные сравниваются с исходными показателями и используются для внесения корректив в учебно-тренировочный процесс и планирования воспитательной работы и психологической подготовки юного спортсмена.

2.8. Восстановительные средства и мероприятия

Данный раздел программы должен включать широкий круг средств и мероприятий (педагогических, гигиенических, психологических и медико-биологических) для восстановления работоспособности учащихся спортивных школ, с учетом возраста, спортивного стажа, квалификации и индивидуальных особенностей юного спортсмена, а также методические рекомендации по использованию средств восстановления.

Учебно-тренировочный этап (до 2-х лет обучения) – восстановление работоспособности происходит, главным образом, естественным путем: чередованием тренировочных дней и дней отдыха; постепенным возрастанием объема и интенсивности тренировочных нагрузок; проведением занятий в игровой форме. К гигиеническим средствам следует отнести душ, теплые ванны, водные процедуры закаливающего характера, прогулки на свежем воздухе. Режим дня и питания. Витаминизация.

Учебно-тренировочный этап (свыше 2-х лет обучения) – основными являются педагогические средства восстановления, т.е. рациональное построение тренировки и соответствие ее объема и интенсивности функциональному состоянию организма спортсмена; необходимо оптимальное соотношение нагрузок и отдыха как в отдельном тренировочном занятии, так и на этапах годового цикла. Гигиенические средства восстановления используются те же, что и для УТГ первого и второго годов обучения.

Из психологических средств, обеспечивающих устойчивость психического состояния юных спортсменов при подготовке и участии в соревнованиях, используются педагогические методы: внушение, специальные дыхательные упражнения, отвлекающие беседы. Из медико-биологических средств восстановления: витаминизация, физиотерапия, гидротерапия, все виды массажа, русская парная баня и сауна.

На этапе **спортивного совершенствования** с ростом объема специальной физической подготовки и количества соревнований увеличивается время, отводимое на восстановление организма. Дополнительными педагогическими средствами могут быть переключения с одного вида спортивной деятельности на другой, чередование тренировочных нагрузок различного объема и интенсивности, изменение характера пауз отдыха и их продолжительности.

На данном этапе подготовки необходимо комплексное применение всех средств восстановления (педагогические, гигиенические, психологические и медико-биологические). При этом следует учитывать некоторые общие закономерности и влияние этих средств на организм юного спортсмена.

Методические рекомендации

Постоянное применение одного и того же средства уменьшает восстановительный эффект, так как организм адаптируется к средствам локального воздействия. К средствам общего глобального воздействия (русская парная баня, сауна в сочетании с водными процедурами, общий ручной массаж, плавание и др.) адаптация происходит постепенно. В этой связи использование комплекса, а не отдельных восстановительных средств дает больший эффект.

При составлении восстановительных комплексов следует помнить, что вначале надо применять средства общего глобального воздействия, а затем – локального.

Комплексное использование разнообразных восстановительных средств в полном объеме (для учащихся этапов спортивного совершенствования и высшего спортивного мастерства) необходимо после больших тренировочных нагрузок и в соревновательном периоде. В остальных случаях следует использовать отдельные локальные средства в начале или в процессе тренировочного занятия. По окончании занятия с малыми и средними нагрузками достаточно применения обычных водных гигиенических процедур. Применение в данном случае полного комплекса восстановительных средств снижает тренировочный эффект.

При выборе восстановительных средств особое внимание необходимо уделять индивидуальной переносимости тренировочных и соревновательных нагрузок, для этой цели могут служить субъективные ощущения юных спортсменов, а также объективные показатели (ЧСС, частота и глубина дыхания, цвет кожных покровов, потоотделение и др.).

2.9. Инструкторская и судейская практика

В данном разделе программы следует представить содержание инструкторской и судейской практики для учащихся этапов УТ и СС.

Одной из задач детско-юношеских спортивных школ является подготовка учащихся к роли помощника тренера, инструкторов и участие в организации и проведении массовых спортивных соревнований в качестве судей.

Решение этих задач целесообразно начинать на этапе УТ и продолжать инструкторско-судейскую практику на всех последующих этапах подготовки. Занятия следует проводить в форме бесед, семинаров, самостоятельного изучения литературы, практических занятий. Учащиеся учебно-тренировочного этапа должны овладеть принятой в виде спорта терминологией и командным языком для построения, отдачи рапорта, проведения строевых и порядковых упражнений; овладеть основными методами построения тренировочного занятия: разминка, основная и заключительная часть. Овладение обязанностями дежурного по группе (подготовка мест занятий, получение необходимого инвентаря и оборудования и сдача его после окончания занятия). Во время проведения занятий необходимо развивать способность учащихся наблюдать за выполнением упражнений, технических приемов другими учениками, находить ошибки и умение их исправлять. Занимающиеся должны научиться вместе с тренером проводить разминку, участвовать в судействе. Привитие судейских навыков осуществляется путем изучения правил соревнований, привлечения учащихся к непосредственному выполнению отдельных судейских обязанностей в своей и других группах, ведения протокола соревнований.

Во время обучения на УТ этапе необходимо научить занимающихся самостоятельному ведению дневника: вести учет тренировочных и соревновательных нагрузок, регистрировать спортивные результаты тестирований, анализировать выступления в соревнованиях.

Учащиеся этапа **спортивного совершенствования** должны уметь подбирать основные упражнения для разминки и самостоятельно проводить ее по заданию тренера, правильно демонстрировать технические приемы, замечать и исправлять ошибки при выполнении упражнений другими учащимися, помогать занимающимся младших возрастных групп в разучивании отдельных упражнений и приемов.

Учащиеся этапа СС должны самостоятельно составлять конспект занятия и комплексы тренировочных заданий для различных частей урока: разминки, основной и заключительной части; проводить учебно-тренировочные занятия в группах начальной подготовки и общеобразовательных школах.

Принимать участие в судействе в детско-юношеских спортивных и общеобразовательных школах в роли судьи, старшего судьи, секретаря; в городских соревнованиях – в роли судьи, секретаря.

Для учащихся этапа спортивного совершенствования итоговым результатом является выполнение требований на присвоение звания инструктора по спорту и судейского звания судьи по спорту.

2.10. Программный материал для практических занятий

В данном разделе программы приводится перечень основных средств и методов общей специальной физической и технико-тактической подготовки. Наиболее универсальным тренировочным средством для учащихся этапа начальной подготовки являются подвижные и спортивные игры. Они должны занимать наибольшее время в учебно-тренировочном процессе. Применение игрового метода в подготовке иных спортсменов способствует сохранению интереса к занятиям спортом и смягчению воздействия тренировочных нагрузок, а многообразие видов движений и относительно небольшое количество стандартных ситуаций создает необходимые условия для развития координационных способностей. Кроме того, с помощью выбора тех или иных игровых форм можно сделать акцент на развитие скоростных и скоростно-силовых качеств, выносливости.

Отечественные и зарубежные специалисты считают эффективным методом подготовки иных спортсменов использование разработанных тренировочных заданий определенной направленности. Поэтому программный материал для учащихся этапов начальной подготовки и учебно-тренировочного рекомендуется представлять в виде тренировочных заданий, сгруппированных в отдельные блоки по принципу их преимущественной направленности: тренировочные задания для проведения разминки; блоки тренировочных заданий для развития как отдельных физических качеств, так и комплекса качеств, а также обучению технике выполнения физических упражнений. Каждое тренировочное задание должно иметь конкретные педагогические и воспитательные задачи; содержание занятий (комплекс упражнений и последовательность их выполнения); дозировка нагрузки и режим ее выполнения (интенсивность, количество повторений, серий, вес спортивных снарядов, длина дистанций); продолжительность и характер пауз отдыха и др.; методические указания (год обучения, возможные ошибки при выполнении упражнения и способы их устранения); организационные указания (место проведения занятий, необходимый инвентарь и оборудование). В основной части занятия концентрируются упражнения конкретной преимущественной направленности.

В качестве примера приводим форму блоков тренировочных заданий (табл. 12). При составлении блоков тренировочных заданий для учащихся этапа НП следует широко использовать подвижные игры, круговую тренировку, эстафеты.

Примерная схема тренировочного задания

Направленность блока тренировочных заданий Основная педагогическая задача Порядковый номер тренировочного задания

Этап обучения, год обучения	Содержание и характер упражнений	Дозировка нагрузки, режимы выполнения	Методические указания	Организационные указания
НП: 1-й 2-й 3-й	Комплекс упражнений и последовательность их выполнения	Интенсивность выполнения упражнения; длина отрезков дистанции и время их преодоления; вес снарядов; количество повторений и серий; продолжительность и характер пауз отдыха	Отразить возможные ошибки при выполнении упражнения и способы их устранения; моменты, на которые следует обратить внимание в воспитательной и психологической подготовке и др.	Место проведения занятий. Указать необходимый инвентарь и оборудование

При составлении программного материала для учащихся этапов УТ и СС можно включать рекомендуемые специалистами и тренерами недельные микроциклы, разработанные для различных годов обучения, периодов и этапов годичного цикла. На этапе спортивного совершенствования при выборе недельных микроциклов следует учитывать индивидуальные особенности юного спортсмена.

Разработанный Типовой план-проспект включает содержание программы и методические рекомендации по написанию ее разделов и принят как основной документ для составителей учебных программ по видам спорта.

3.3

Численность инвалидов, занимающихся физической культурой и спортом в учреждениях дополнительного образования детей, училищах олимпийского резерва, физкультурно-оздоровительных клубах инвалидов и центрах спортивной подготовки

(статистические данные по форме №3-ФК на 01.01.2011 г.)

Учреждения, осуществляющие работу с инвалидами	Количество учреждений, предприятий, организаций	Численность инвалидов занимающихся физической культурой и спортом			
		Всего	В том числе		
			спорт слепых	спорт глухих	спорт лиц с поражением ОДА
– ДЮСШ	245	6899	473	1286	2383
– СДЮСШОР	95	3869	436	1025	1015
– ДЮСАШ	10	2289	253	579	961
– СДЮСАШ		157	43	8	4
– ДООЦ	38	730	81	321	454
Училища олимпийского резерва	7	87	36	16	35
Физкультурно-оздоровительные клубы инвалидов	550	33 631	4149	7109	11 807
Центры спортивной подготовки	22	888	78	330	335

РАЗДЕЛ 4



**МАТЕРИАЛЬНО-ТЕХНИЧЕСКАЯ БАЗА:
СПЕЦИФИКА, ТРЕБОВАНИЯ**



Нормативно-правовое обеспечение материально-технической базы паралимпийского спорта*

Права инвалидов, участвующих в паралимпийском движении, на гарантированный беспрепятственный доступ к объектам социального, в том числе спортивного назначения, имеют достаточно широкое юридическое пространство.

Прежде всего – это *международные нормативно-правовые и рекомендательные акты* общего и специального назначения. Содержатся они в Уставе ООН, декларациях и резолюциях Генеральной Ассамблеи ООН, документах других международных организаций – МОК, МПК, ФИФА и др.).

Применительно к указанной сфере правового регулирования среди них можно выделить:

- Конвенцию ООН «О защите прав инвалидов»;
- Международную хартию физического воспитания и спорта (принята 21.11.1978 г., с последующими дополнениями);
- Руководство Международного паралимпийского комитета (IPC Handbook).

В ст. 5 Международной хартии физического воспитания и спорта подчеркивается, что для физического воспитания и спорта необходимы соответствующие оборудование и инвентарь, причем количество оборудования и инвентаря должно быть предусмотрено и установлено столько и так, чтобы в условиях полной безопасности обеспечить участие граждан в спортивных программах. При этом необходимо государственным органам и компетентным негосударственным организациям на всех уровнях скоординировать работу по планированию создания и оптимального использования спортивных сооружений, оборудования и спортивного инвентаря. Хартия установила (ст. 9), что национальные организации играют первостепенную роль в этом процессе. Кроме того, государственные органы в целях поощрения этой деятельности должны ввести соответствующие налоговые положения.

Материально-техническая база спортивного движения вообще, а паралимпийского – в частности представляет совокупность объектов, обеспечивающих проведение спортивных мероприятий. К материально-технической базе проведения соревнований относятся: спортивные сооружения; оборудование; инвентарь; спортивный и другое имущество.

Российская Федерация приняла на себя обязательство привести национальное законодательство в соответствие с правовыми нормами Международного олимпийского комитета и Международного паралимпийского комитета.** На уровне *национального законодательства* правовое обеспечение

* Раздел подготовили:

С.П. Евсеев, д-р пед. наук, профессор; Л.В. Жестяников, д-р экон. наук, профессор; С.Ф. Курдыбайло, д-р мед. наук, профессор; а также Ю.В. Шелянова, И.Ю. Минаева, А.В. Тараканов.

** <http://www.sochi2014.com/>: согласно требованиям МПК к моменту проведения Игр-2014 должна быть обеспечена доступность спортивных объектов для посетителей с ограниченными возможностями. Это также касается городского транспорта, системы указателей и знаков, дорожной инфраструктуры и пр.

материально-технической базы при проведении спортивных мероприятий, в том числе для лиц с инвалидностью, и гарантирующая их права и доступ к объектам спортивного назначения состоит из следующих нормативных документов:

- Конституция РФ;
- Кодексы РФ: Гражданский*, а также Градостроительный и Трудовой;
- Федеральные законы РФ «О физической культуре и спорте в Российской Федерации», «Об организации и проведении XXII Олимпийских зимних игр и XI Паралимпийских зимних игр 2014 года в городе Сочи, развитии города Сочи как горноклиматического курорта и внесении изменений в отдельные законодательные акты РФ», «Об общественных объединениях», «Об образовании», «О социальной защите инвалидов в РФ», «О техническом регулировании», «Об охране окружающей среды», «О санитарно-эпидемиологическом благополучии населения»;

Правовое обеспечение материально-технической базы для спортивных занятий инвалидов основывается также на ряде подзаконных нормативных актов: Постановления Правительства РФ «О разработке социальных норм и нормативов», ФЦП «Социальная поддержка инвалидов на 2006–2010 годы»; Приказ Государственного комитета РФ по физической культуре и туризму «Об утверждении плано-расчетных показателей количества занимающихся и режимов эксплуатации физкультурно-оздоровительных и спортивных сооружений», Постановление Госстроя и Минтруда РФ «Об утверждении порядка реализации требований доступности для инвалидов к объектам социальной инфраструктуры», Постановление Правительства СПб «О проекте ЦСП «Доступная среда жизнедеятельности для инвалидов на 2005–2010 годы» и др.

В соответствии со ст. 37, п. 1 Федерального закона «О физической культуре и спорте в Российской Федерации» объекты спорта относятся к объектам социальной инфраструктуры. В этой же статье (п. 5) содержится законодательное положение, в соответствии с которым проектирование и строительство объектов спорта осуществляется с соблюдением требований об обеспечении беспрепятственного доступа инвалидов к объектам спорта.

Спортивные сооружения, находящиеся в государственной собственности, приватизации не подлежат.

Формирование организационных и профилактических мер для обеспечения безопасных условий проведения учебно-тренировочных занятий и соревновательного процесса начинается, как известно, со стадии проектирования спортсооружений. На проектные организации возлагается учет всех нормативных актов по эксплуатации построенных объектов спорта.

Требования архитектурно-планировочных решений и конструкций спортивно-технологического оборудования должны соответствовать нормам и правилам современной спортивной технологии, безопасности проведения занятий по физической культуре и спорту, высокому уровню инженерно-технологического оснащения и пожарной безопасности зданий и сооружений. Не могут быть приняты к производству проекты спортивных сооружений без разделов по охране труда, технике безопасности, производственной санитарии и доступности для инвалидов.

Приказ Государственного комитета РФ по физической культуре и туризму «Об утверждении плано-расчетных показателей количества занимающихся

* Гражданский Кодекс РФ // СЗ РФ, 2008, № 46, ст. 4532.

ся и режимов эксплуатации физкультурно-оздоровительных и спортивных сооружений» устанавливает планово-расчетные показатели количества занимающихся и режимы эксплуатации физкультурно-оздоровительных и спортивных сооружений.

Для физкультурно-оздоровительных сооружений, включая открытые простейшие площадки и закрытые спортивные сооружения, определяются нормативы в квадратных метрах на одного человека и количество занимающихся. Регламентируется время занятий, регулируя количество часов эксплуатации спортивного сооружения в день для занятий, проводимых на них по всем видам спорта, с учетом подразделения на классификационные группы занимающихся спортсменов: новички, юношеские разряды, II, III разряды, I разряд, КМС, мастер спорта России и мастер спорта международного класса.

Планово-расчетные показатели для занятий и проведения соревнований на спортооружениях регламентируются в зависимости от вида спорта, классификации спортсмена, количества занимающихся на одной площадке, поле, дорожке, трассе и других спортооружениях, количества занимающихся спортсменов и средней продолжительности одного занятия в часах.

Относительно планово-расчетных показателей учебно-тренировочного процесса определяются также нормативы для соревновательной деятельности.

Таким образом, законодательство обязывает регулировать и контролировать проектирование, строительство и реконструкцию объектов спорта с целью беспрепятственного использования их всеми категориями граждан.

4.2

Технические средства для занятий спортивной деятельностью людей с поражением опорно-двигательного аппарата

4.2.1

Средства протезной техники для занятий спортом после ампутации нижних конечностей

Занятия многими видами спорта невозможны без применения специальных средств протезной техники. Например, для занятия бегом, спортивными играми необходимы специальные энергосберегающие искусственные стопы, коленные модули, специальные конструкции приемных гильз и другие узлы, обеспечивающие снижение ударных нагрузок на опорно-двигательный аппарат, общую нагрузку на организм человека и существенно улучшающие технику бега или игровых движений. Наиболее важной частью любого протеза является приемная гильза, во многом определяющая эффективность его использования. Выбор узлов, материалов, конструкции протеза определяются уровнем ампутации, анатомо-функциональными особенностями культуры, уровнем двигательной активности, психологическими и физическими данными спортсмена, видом спорта и другими факторами. В настоящее время разработкой и производством протезной техники, в том числе для заня-

тий спортивной деятельностью, занимается весьма значительное количество фирм, концернов, компаний (в сети Internet представлено более 80 сайтов), которые, используя последние достижения науки и техники, современные технологии, материалы, выпускают комплектующие, отдельные модули, обладающие высочайшей надежностью, прочностью, функциональностью, из которых собираются протезы, удовлетворяющие самые взыскательные потребности инвалидов-спортсменов. В протезах голени огромное значение имеет конструкция искусственной стопы, приемная гильза, адаптер и другие элементы, которые соединяют модули и обеспечивают возможность регулировки отдельных параметров протеза как в статике, так и в динамике. В протезах бедра помимо этого огромное значение имеет конструкция коленного модуля, во многом определяющая динамику ходьбы или бега.

Разработка и создание специальных искусственных стоп, обладающих энергосберегающими свойствами, т.е. способностью накапливать и возвращать энергию движения в определенные фазы шага, имеет достаточно давнюю историю. На протяжении многих лет деятельность исследователей и конструкторов была направлена на достижение максимально возможной функциональности и эффективности применения таких стоп. Проектирование и производство энергосберегающих искусственных стоп началось в начале 80-х годов XX столетия в США. Одной из первых была предложена стопа типа Seattle Foot, разработанная центром научных исследований в области протезирования совместно с авиационной фирмой Боинг в 1981 году. Особенностью стопы являлась продольная пластина (киль) в основании, представляющая многослойную конструкцию из стекловолокна. Концепция стопы заключалась в том, что с возрастанием темпа движения и увеличением нагрузки приходили в действие более жесткие участки пластины. В целом действие стопы сравнивалось с механизмом действия пружинной подвески колес автомобиля. Концепции и технические решения, заложенные около 30 лет назад в конструкции стопы Seattle Foot, нашли свое продолжение в усовершенствованных моделях, которые в настоящее время выпускаются фирмой Seattle Systems.

В дальнейшем конструкции стоп неоднократно модернизировались и совершенствовались. Появились новые виды энергосберегающих стоп, предназначенных для бега, участия в спортивных играх, для ходьбы и т.д. (Life Molds, Flex-Foot, Carbon Copy II, Spring Lite Foot, Tru Step, Free-Flow, Pathfinder, Renegade LP (США); Dynamic Pro, 1C40 C-WALK (Германия); Multiflex, Dynamic Response Foot, Elite, Mercury Foot (Англия); Cadence HP, DYNASTEP (Франция) и др. За прошедшие годы специалистами накоплен огромный практический опыт создания энергосберегающих стоп с применением современных технологий и материалов, преимущественно углепластиков, обладающих высочайшими функциональными характеристиками.

В настоящее время одно из лидирующих мест в разработке, создании и производстве средств протезной техники, в том числе для инвалидов-спортсменов, занимает немецкий концерн **ОТТО-ВОСК**, который был создан в 1919 году. С 1969 года концерном развивается концепция модульного построения протезов. Номенклатура полуфабрикатов, узлов, модулей постоянно совершенствуется и обновляется. Основными конструктивными критериями являются: повышение функциональности и надежности изделий, улучшение косметических качеств искусственной конечности, повышение удобства пользования, увеличение безопасности в процессе эксплуатации. На протяжении многих лет продукция этого знаменитого концерна, в том

числе искусственные стопы, коленные модули и другие полуфабрикаты, материалы для изготовления приемных гильз, инструменты, оборудование и оснащение используются во всех странах мира – в Европе, Америке, Азии и Австралии. Большинство узлов и полуфабрикатов, в том числе для инвалидов-спортсменов, изготавливаются из высококачественных материалов, с использованием самых современных технологий и последних достижений науки в этой области.

Среди последних разработок концерна ОТТО-БОСК, представленных в 2004–2005 годах, следует выделить стопу *Advantage DP2*, представляющую собой многоосную энергосберегающую конструкцию с высокими динамическими характеристиками, ударопоглощением при наступании на пятку, предназначенную для использования с косметической оболочкой. Высота от подошвенной части стопы до адаптера соединения с приемной гильзой составляет 172 мм. Следующая модель стопы *LuXon Max DP* отличается S-образной конструкцией несущего модуля, увеличивающего гибкость стопы для создания естественного движения при перекате, подошвенная часть ее разделена на область пятки и передний отдел. Стопа обладает улучшенной пронацией и супинацией переднего отдела (рис. 1).



Рис. 1. Внешний вид стопы Advantage DP2 (1) и стопы LuXon Max DP (2)

Следующие модели искусственных стоп *Gold Medal* и *Springlite II* изготавливаются индивидуально, без ограничений веса пациента и размера самой стопы, обладают хорошими динамическими качествами, предназначены для очень активных пациентов. Стопы снабжаются косметической оболочкой (рис. 2).

Дальнейшим совершенствованием и повышением функциональных свойств конструкций стоп ОТТО-БОСК явилось создание моделей *Springlite LuXon Max* и *Lo Rider*, являющихся легкими, динамичными, с ударопоглощающими слоями, предназначенных для протезирования пациентов с длинной культей голени. В стопе LuXon Max ударопоглощающий слой эластомера более мягкий, она обладает мультиаксиальными возможностями, поскольку разделена на передний отдел стопы и пятку, что облегчает ходьбу по неровной поверхности (рис. 3).

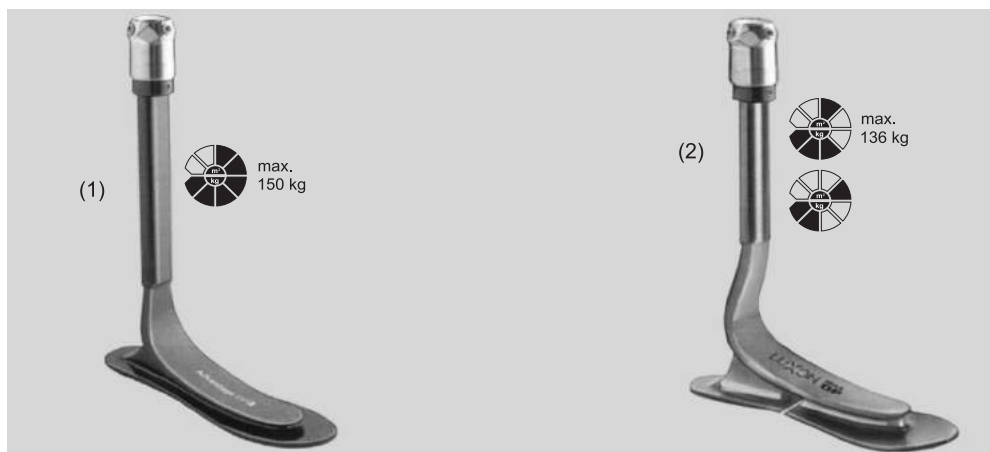

Рис. 2. Искусственные стопы Gold Medal и Springlite II



Рис. 3. Вид стоп LuXon Max и Lo Rider (справа): 1 – стопа LuXon Max, 2 – стопа Lo Rider, 3 – адаптер для крепления приемной гильзы протеза

Спортивные стопы *Springlite Sprinter* (рис. 4) хорошо зарекомендовали себя на международных соревнованиях и Паралимпийских играх как стопы, способные выдерживать экстремальные нагрузки. Они изготавливаются индивидуально, обладают двойной рамой в переднем отделе, что обеспечивает повышение скорости бега и минимальное сопротивление. Схематичное изображение сборки стопы показано на рис. 5.

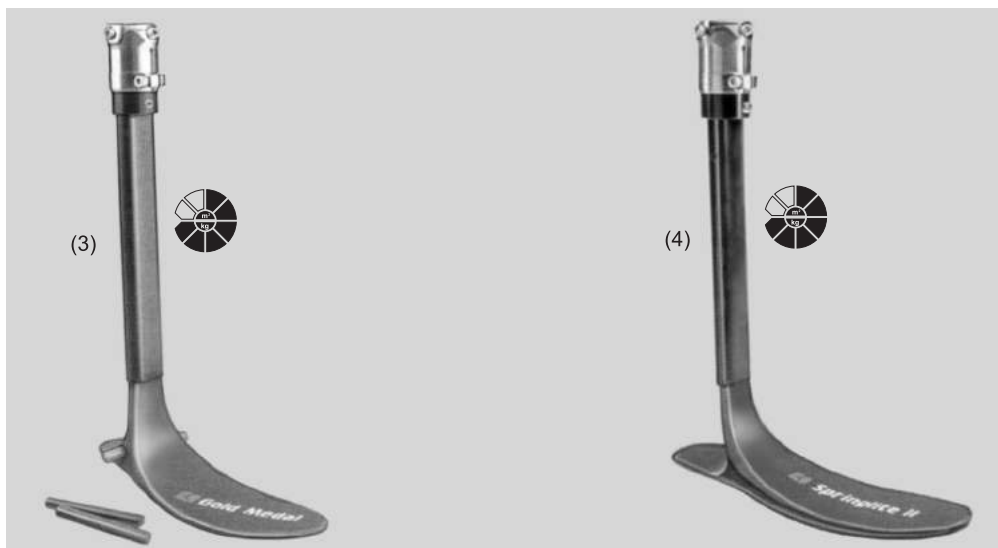

Рис. 4. Спортивная стопа Springlite Sprinter (1) с адаптерами (2–5)

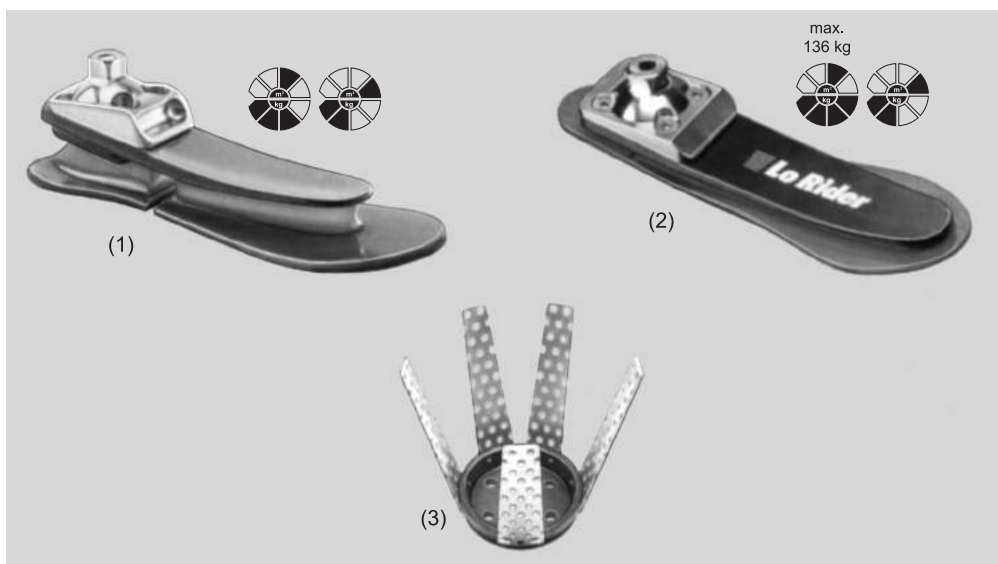

Рис. 5. Схема сборки стопы Springlite Sprinter

Еще одна стопа ОТТО-ВОСК *C-Sprint* (рис. 6) разработана специально для «спортивного» протеза голени для бега и также зарекомендовала себя на крупных международных соревнованиях.

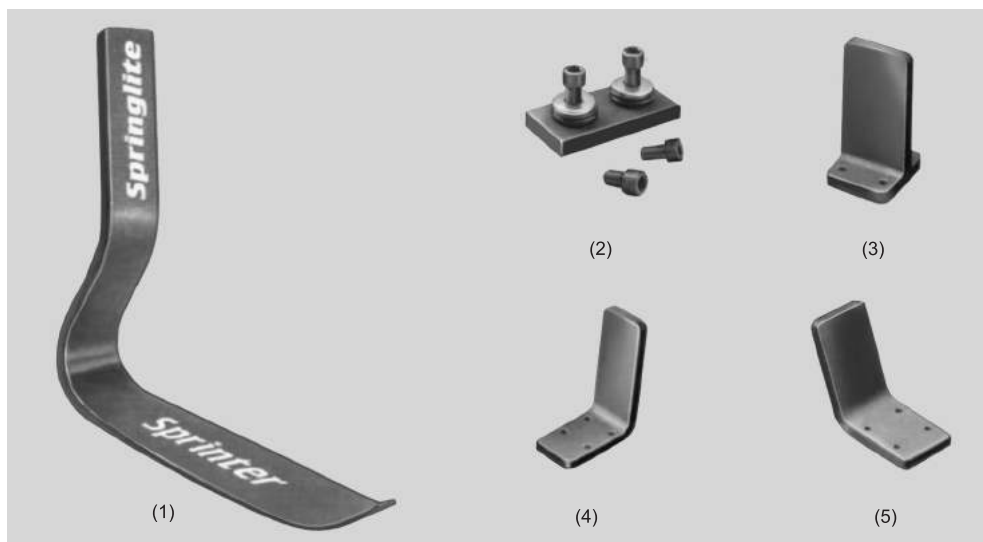

Рис. 6. Стопа ОТТО-ВОСК *C-Sprint* (1) с адаптером (2) и юстировочным элементом (3)

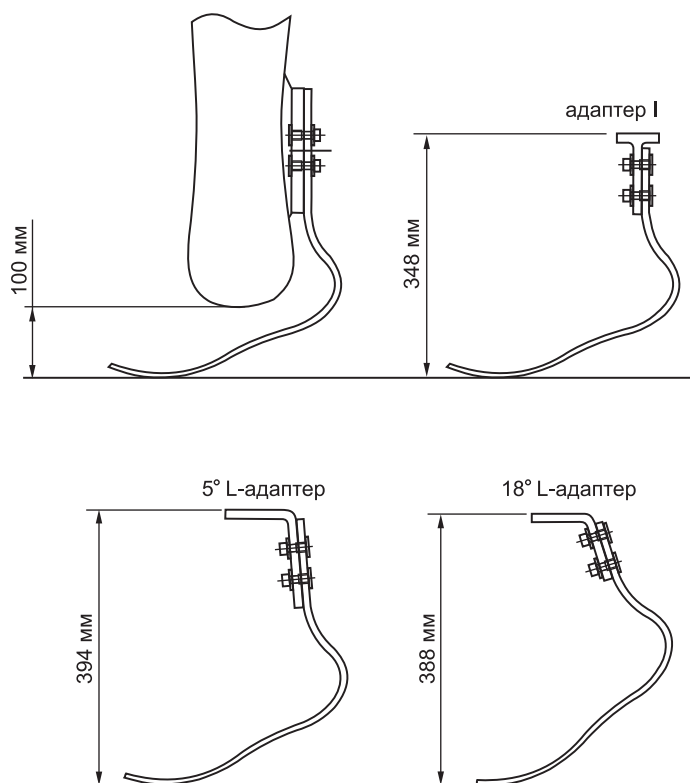
Энергосберегающие и аэродинамические качества достигаются благодаря пружинящему остоу, выполненному из двух тонких слоев карбона. С целью улучшения контакта с беговой дорожкой на подошвенной части стопы крепится пластина с вмонтированными шипами. Стопа обладает возможностью плавной установки оптимальной позиции карбонового остоу с хорошим диапазоном регулировки. Схема сборки стопы показана на рис. 7.

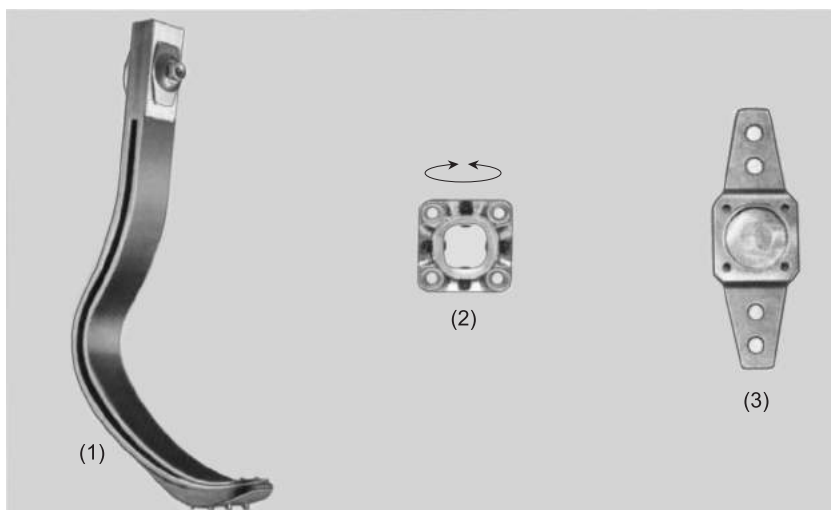

Рис. 7. Схема сборки стопы *C-Sprint*

Одной из самых последних разработок ОТТО-ВОСК является углепластиковая стопа **АХТІОН** (рис. 8).

Эта стопа рекомендуется инвалидам с высоким или очень высоким уровнем двигательной активности, инвалидам-спортсменам весом до 100 кг, перенесшим ампутацию на уровне голени, бедра, вычленение в коленном или тазобедренном суставах. Комбинация минимальной высоты конструкции, (всего 54 мм), с максимальными функциональными характеристиками позволяет использовать стопу с различными высокофункциональными узлами, таким как C-LEG или HARMONY-System. Наличие юстировочной пирамиды, сочетание полиуретана с углеволокнистым пластиком и большого размерного ряда (22–31 см) с высотой каблука 13 мм характеризуют АХТІОН, как лучшую в своем классе. Мягкое наступание на пятку без динамического удара, более естественная картина ходьбы за счет интегрированного под юстировочной пирамидой клина из эластомера, плавный и гармоничный перекаат за счет использования полиуретана и мощный толчок носком за счет повышенной энергосберегаемости придают стопе высокую функциональность и обеспечивают комфортную ходьбу при любых условиях. Стопа АХТІОН хорошо зарекомендовала себя и при более высоких нагрузках, например, таких как бег и прыжки, занятия баскетболом, теннисом и другими видами спорта.

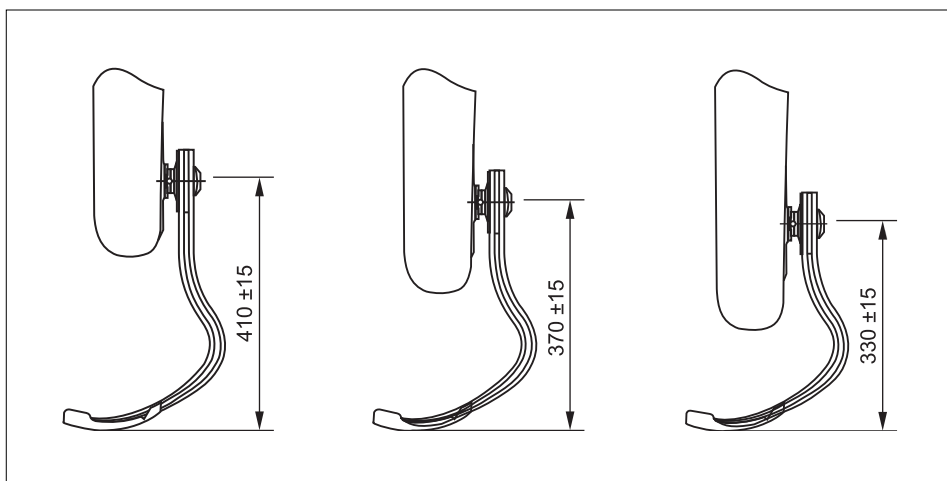

Рис. 8. Стопа АХТІОН

В настоящее время одним из крупнейших европейских концернов, занимающихся производством протезных изделий, является Цссур, основанный Оссуром Кристинссоном. История концерна начинается с 1971 г., когда была основана протезная клиника; в 1986 г. был получен первый патент, в 1999 г. Цссур получил статус акционерного общества, которое уже через год сумело приобрести такие известные компании, как Flex-Foot, Pi Medical AB, Karlsson & Bergström AB и Century XXII. Концерном Цссур осуществлялись разработка и выпуск новых моделей стопы **Flex-Foot**, рассчитанных для пациентов с различным уровнем двигательной активности, в том числе инвалидов-спортсменов.

Вместе с этим продолжалось производство ранее разработанных конструкций этой стопы, в частности LP Vari-Flex, Flex-Foot Junior, Flex-Symes, Modular III, Re-Flex VSP. Предлагаются различные конструкции искусственных стоп для протезов голени и бедра, которые пригодны для различных видов деятельности. Помимо этого производятся специальные высокофункциональные стопы для занятий спортом.

Среди многочисленной продукции концерна можно выделить стопу, получившую название **Ceterus** (рис. 9). Изготовлена по технологии Flex-Foot в сочетании с технологией Carbon X Active, что в целом позволяет уменьшить потери энергии при ходьбе, обеспечивает плавный и мягкий перекаат, шаговые движения становятся более косметичными. Конструкция обеспечивает ротационные движения стопы, близкие к естественным. Установленный на стопе амортизатор обеспечивает дополнительные преимущества в поглощении ударных вертикальных нагрузок, уменьшает вертикальную вибрацию.



Рис. 9. Стопа Ceterus



Рис. 10. Стопа LP Ceterus

Стопа пригодна для любого вида деятельности, в том числе занятий спортом. Модификацией стопы является модель *LP Ceterus*, т.е. Low Profile, с уменьшенной высотой конструкции (рис. 10).

Важнейшим элементом любого протеза бедра или голени является приемная гильза, поэтому особенностям ее конструкции, строения и форме уделяется большое внимание.

Совершенствование конструкций протезов голени привело к созданию приемных гильз с использованием метода глубокой посадки, который является ведущим в современном протезостроении. Принцип глубокой посадки заключается в погружении культи голени в полость приемной гильзы до середины надколенника, что обеспечивает максимальную площадь контакта ее нагрузочных областей со стенками приемной гильзы; но при этом из контакта исключаются места, кожные покровы на которых не выдерживают механическую нагрузку. Полноконтakтная приемная гильза подразумевает также наличие частичной (10–20%) нагрузки на торец культи. Именно такой тип протезов с полноконтakтной приемной гильзой позволяет достичь максимально возможных функциональных результатов протезирования. Наличие частичной опоры на торец культи улучшает мышечно-суставную чувствительность, повышает статико-динамическую функцию усеченной конечности, координацию движений, способствует появлению «чувства земли».

При протезировании культей конечностей традиционно решаются три основные задачи: надежная фиксация протеза на усеченном сегменте; комфортное размещение культи в приемной гильзе протеза; защита мягких тканей культи от повреждений и перегрузок.

Соблюдение этих принципов актуально именно при протезировании культи голени, так как в период опоры ее ткани испытывают нагрузки, зачастую значительно превышающие их резервные возможности.

В 80-е годы XX столетия в результате интенсивных исследований, направленных на улучшение взаимодействия между приемной гильзой и культей, появились принципиально новые системы крепления протезов голени с использованием смягчающих *силиконовых чехлов*. Надевание силиконового чехла происходит путем раскатывания его по культе после предварительного его выворачивания (рис. 11). В процессе надевания мягкие ткани «втягиваются» в чехол и за счет плотного и эластичного давления при

сокращении стенок чехла находятся в состоянии упругого сжатия. Это приводит к стабилизации тканевой культи, предотвращению ротационных смещений и существенному уменьшению поршнеобразных движений. При этом также происходит равномерное распределение давления по всей поверхности культи, при котором отсутствуют локальные перегрузки ее отдельных участков.

Амортизирующие свойства силиконов значительно отличаются от вспененных полимеров, которые по своей структуре являются пористыми или ячеистыми. Силикон же – упругий материал и очень мало сжимается. В связи с этим происходит

перераспределение давления в приемной гильзе из областей высокого давления в область низкого давления. Это позволяет оптимально распределить давление в приемной гильзе. Высокие адгезивные свойства, характерные для силикона, также снижают риск травматизации кожи культи за счет практически полного устранения поршнеобразных движений в приемной гильзе протеза. Способность силикона к частичному поглощению энергии при ударных нагрузках в период опоры, с практически полным отсутствием эффекта отдачи, обеспечивает хорошие амортизирующие свойства. Это дает возможность снизить нагрузку на кожные покровы и также уменьшает риск их повреждения при активном пользовании протезами. Таким образом, при использовании силиконовых чехлов достигается хорошая фиксация культи в приемной гильзе протеза, оптимальное распределение давления и улучшение мышечно-суставной чувствительности.

В настоящее время разработано и применяется большое разнообразие типов и конструкций силиконовых чехлов. Они различаются по толщине стенки, по строению наружной и внутренней стенок, по способу крепления. Выпускается несколько типоразмеров чехлов для различных объемных размеров и длины культи. В каждом случае назначение определенной модели силиконового чехла производится строго индивидуально, с учетом двигательной активности и анатомо-функциональных особенностей культи.

При высокой двигательной активности, занятиях спортивной деятельностью, особенно сопровождающейся значительными ударными нагрузками на усеченную конечность, применяются силиконовые чехлы с утолщенной передней стенкой, амортизирующей нагрузки на передний отдел культи. Кроме того, такие чехлы, как правило, имеют наружное текстильное покрытие, которое увеличивает износостойкость чехла и придает ему стабильность формы. В качестве примера могут служить чехлы: *ICEROSS Stabilo* (фирма Цssur), *Tho-Color Liner* (фирма Titan), *Alpha Max* (OWWC) и др.

Часть моделей силиконовых чехлов изготавливается с ламинирующим слоем (матрицей), расположенной в дистальном отделе чехла. Матрица предназначена для стабилизации объема мягких тканей и предотвращения их растяжения при ходьбе (т.н. синдром «доения»); она также препятствует сдавливанию тканей в дистальном отделе культи и развитию застойных явле-



Рис. 11. Раскатывание силиконового чехла на культе голени



Рис. 12. Силиконовые чехлы для культы бедра с вакуумной мембраной Iceross

рая обеспечивает независимую и удобную фиксацию протеза. Освобождение усеченной конечности от дополнительных поддерживающих средств обеспечивает полный объем движений в суставах и улучшает управление протезом. Виды новых силиконовых чехлов Iceross компании Цссур представлены на рис. 12.

Как показывает практика, применение силиконовых чехлов, особенно при занятиях физической культурой и спортом, позволяет не только снизить вероятность травматизации мягких тканей культы, возможной при значительных динамических нагрузках, но также существенно повысить эффективность занятий, тренировок и участия в соревнованиях. Удобное положение культы в приемной гильзе протеза, полное или почти полное отсутствие поршнеобразных движений, отсутствие каких-либо факторов, лимитирующих движения в суставах усеченной конечности, другие позитивные качества современных конструкций чехлов во многом определяют и расширяют возможности привлечения инвалидов к систематическим физическим тренировкам, спортивной деятельности.

Среди наиболее значительных достижений в области протезной техники для спортивной деятельности инвалидов, перенесших ампутации на уровне бедра, по мнению ведущих специалистов, явилось обособование и применение приемных гильз продольно-овальной формы типа *CAT/CAM* (Contoured Adducted Trochanteric – Contained Alignment Method) и *NSNA* (Normal Shape Normal Alignment).

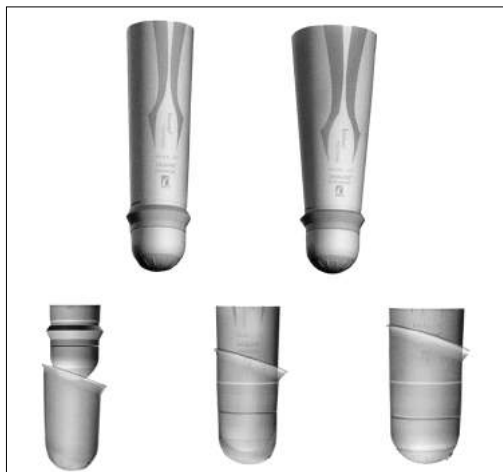
Другим важным моментом стал переход от жесткой структуры приемной гильзы к гибкой гильзе, поддерживающей мягкие ткани культы (например, *ISNY-Socket*). Такая структура приемной гильзы обеспечивает большую подвижность мускулатуры культы, более удобна и эффективна. Гибкая приемная гильза используется только в сочетании с жестким каркасом, выполняющим несущую и опорную функции. Эта концепция в построении приемных гильз для протезов бедра позволила существенно повысить двигательную активность инвалидов, увеличить диапазон движений, продолжительность пользования протезом и т.д.

ний. Высота матрицы колеблется от 5 до 15 см, ее выбор зависит от длины культы и уровня усечения малоберцовой кости. Силиконовые чехлы производятся как с системами крепления к несущей приемной гильзе (замковые или фиксирующие), так и без них (амортизирующие). В настоящее время в большинстве случаев используются замковые чехлы, обеспечивающие лучшую управляемость протезом за счет прочной фиксации.

Новые чехлы *Iceross Seal-In* являются результатом совершенствования технологий производства силиконовых чехлов для протезов голени и бедра. Они отличаются от других силиконовых чехлов наличием вакуумной мембраны (HSM), кото-

Приемные гильзы протезов нижних конечностей, выпускаемые по технологии Blatchford Endolite (Англия), имеют сложную структуру, сочетающую комбинацию из мягких вкладных гильз с подрессоривающими свойствами, которые изготавливаются из силикона, вспененного полиэтилена и других термопластических материалов и основной несущей гильзы, выполненной в виде каркаса, выдерживающего значительные нагрузки. Материалом для их изготовления служит индивидуально подобранное сочетание углепластика, стекловолокна, которые ламинируются литьевыми смолами, например ортокрилом. В качестве достойной замены литьевых смол ОТТО-ВОСК и Blatchford предлагают термопластические материалы, например, производные сополимеров полиэтилена, полипропилена, прочностные качества которых не уступают литьевым смолам и легко обрабатываются. Кроме этого, производство гильз из термопластов не нуждается в сложном химико-технологическом оборудовании, соответствует экологическим требованиям по многим параметрам.

Среди американских фирм, специализирующихся преимущественно на производстве различных видов гелевых и силиконовых чехлов, отличающихся своими свойствами, назначением, конструктивными особенностями следует выделить ALPS. Изделия этой фирмы отличаются высокой технологичностью, прочностью, надежностью, косметичностью. Помимо этого фирма выпускает средства для ухода за культей, замковые устройства для чехлов, крепления для фиксации протезов голени и другие изделия. Фирма ALPS выпускает термоформуемый гелевый чехол с тканевым покрытием и дистальным креплением («зонтиком») для замковых штырей под названием *Thermoliner™ Custom Locking Liner* – TFDT (рис. 13).



Рис. 13. Термоформуемый гелевый чехол с тканевым покрытием *Thermoliner™ Custom Locking Liner* – TFDT

В протезах бедра, предназначенных для занятий спортивной деятельностью, огромное значение имеет конструкция коленного модуля. Конструкция коленного узла играет решающую роль в процессе оптимизации движений как в фазе переноса, так и в фазе опоры. Специалистами ОТТО-ВОСК за последние десятилетия были разработаны многочисленные варианты модульных коленных узлов, которые постоянно обновляются и совершенствуются. В настоящее время выпускаются как моноцентрические (одноосевые), так и полицентрические (многоосевые) конструкции.

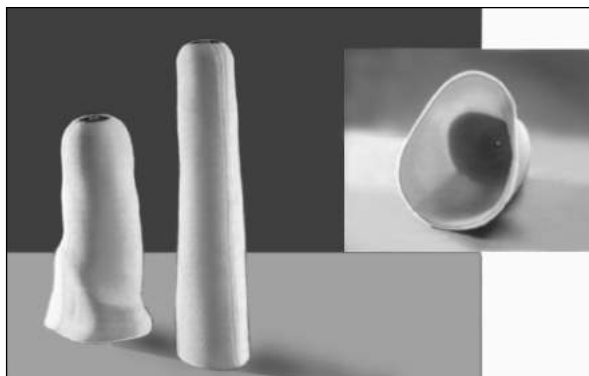

Рис. 14. Коленный модуль серии Active Line 3Cl с гидравлическим узлом Mauch

Одним из основных параметров любого коленного модуля является подкосоустойчивость. Стабилизация подкосоустойчивости моноцентрического модуля (в положении стоя) достигается посредством смещения оси коленного модуля кзади относительно вертикальной оси нагрузки. Более надежная подкосоустойчивость коленного модуля может быть достигнута при помощи коленного шарнира с тормозным механизмом, которые ранее выпускались в достаточно большом количестве. Положительные свойства и преимущества полицентрических коленных модулей определяются их кинематикой, которая, в определенной мере, приближается к таковой коленного сустава. В фазе переноса протеза бедра с полицентрическим ко-

ленным модулем происходит некоторое укорочение длины протеза (сегмента голени), что обеспечивает нормализацию ходьбы, позволяет собирать протез одинаковой высоты в сравнении с сохранившейся конечностью. Существенным компонентом коленного модуля, в значительной степени дополняющим его функциональные показатели, является гидравлический или пневматический цилиндры.

Для активных молодых пациентов с высокими двигательными возможностями, инвалидов-спортсменов, перенесшими ампутацию на уровне бедра, в конце 90-х годов был разработан новый коленный модуль ОТТО-ВОСК *Activ Line 3Cl* с каркасом из углепластика и гидравлическим узлом MAUCH SNS. Коленный модуль выпускался в двух вариантах: LR – с низким сопротивлением движению (для инвалидов с размером стопы до 27 см и ростом до 175 см) и NR – с нормальным сопротивлением движению. Общий вид коленного модуля показан на рис. 14.

Управление фазами движения с помощью гидравлического цилиндра с толкателем, в частности фазой переноса, обеспечивало ритмичную и плавную ходьбу при различной скорости движения. В процессе подгонки протеза техник-протезист корректировал на гидравлическом цилиндре индивидуально для каждого инвалида сопротивление сгибанию и разгибанию шарнира. Динамическая стабилизация фазы опоры (стояния) гидравлического узла допускала нагрузку протеза в согнутом положении. Высокие функциональные и эксплуатационные характеристики предоставляли широкие возможности для занятий физической культурой и спортом. Использование протезов с коленным модулем этой серии для бега и езды на велосипеде показано на рис. 15.

Одной из последующих разработок концерна являлся моноцентрический гидравлический коленный модуль *3R80* (рис. 16). Этот высокофункциональный модуль имел точную настройку, угол сгибания до 135° . Рекомендовался пациентам с высоким и очень высоким уровнями двигательной активности,

инвалидам-спортсменам весом до 100 кг. Удобен для ходьбы по неровной поверхности, с переменной скоростью, а также для подъема и спуска по лестнице, езды на велосипеде (рис. 16), занятий спортивной деятельностью. Благодаря своим конструктивным особенностям обеспечивал повышенную комфортность, высокую подкосоустойчивость и ходьбу, приближенную к естественной.

Этот коленный модуль отличался от предшествующих конструкций механизмом гидравлического узла, который обеспечивал регулировку параметров шага в фазах опоры и переноса. В фазе опоры гидравлическая система, срабатывающая под нагрузкой, обеспечивала ритмичную ходьбу при движении по неровной, разноуровневой поверхности или при спуске по лестнице. Подстраиваемая под скорость ходьбы гидравлическая система узла со встроенным регулирующим амортизатором обеспечивала управление фазой переноса, что способствовало формированию гармоничной картины ходьбы. В конструкции предусмотрена независимая регулировка параметров сгибания и разгибания модуля в соответствии с индивидуальными потребностями. Конструктивные элементы модуля закрывала защитная оболочка, которая в то же время создавала естественную форму колена. Вес конструкции 1100 г.

Важным этапом развития протезной техники, начало которого пришлось на середину и конец 90-х годов XX века, явилось использование микропроцессоров, встраиваемых в коленные модули. Для обучения быстрой ходьбе и бегу применялись коленные модули с микропроцессором, который уста-



Рис. 15. Протезы бедра с коленным модулем ЗСЛ в шоссейной велогонке



Рис. 16. Протезы бедра с коленным модулем ЗR80 при езде на велосипеде по пересеченной местности

навливался в протезах Blatchford Endolite, получивший название *Intelligent Prosthesis Plus*.

В последние годы корпорация NABTESCO (Япония) предлагает серию высокотехнологичных коленных модулей с микропроцессорным управлением под названием *Intelligent Knee*. Они обладают мгновенной настройкой длительности фазы переноса в зависимости от скорости ходьбы, малым энергопотреблением, легко программируются и настраиваются, максимальный угол сгибания 160° , максимальный вес инвалида 100 кг. Серия коленных модулей включает в себя две основных модели, первая из них одноосная, имеет раму, выполненную из углеродного волокна, остальные детали выполнены из титана, вес 965 гр. (рис. 17, А). Вторая из них является четырехосной и разработана специально для удовлетворения потребностей скандинавского рынка, в ней изменен способ крепления осей, уменьшающий трение и люфты, увеличена надежность и долговечность конструкции, ее вес 1097 гр. (рис. 17, В). Эти конструкции рассчитаны на пациентов с высоким уровнем двигательной активности, т.е. инвалидов-спортсменов.



Рис. 17. Коленный модуль Single Axis Intelligent Knee корпорации NABTESCO (А); коленный модуль 4-Bar Intelligent Knee корпорации NABTESCO (В); коленный модуль серии NK-1 корпорации NABTESCO (С)

Помимо описанных конструкций корпорацией NABTESCO разработана серия *NK-1* (рис. 17, С), представляющая улучшенную модификацию коленного модуля с пневматическим узлом. Эта серия представлена моделями NK-1H и NK-1Hs, различающимися способом управления фазой переноса. Модель NK-1Hs отличается наличием пружины, ускоряющей движение сегмента голени в начале фазы переноса. По существу эта модель ориентирована на пациентов со средним уровнем двигательной активности, испытывающих затруднения при выносе бедра вперед и управлении протезом. Обе модели имеют титановую раму, компактный дизайн. Сгибание модуля до 160° . В конструкции предусмотрены регулировки скорости ходьбы, динамики движения искусственной конечности, а в модели NK-1Hs возможность регулировки

силы пружины. Наличие резинового ограничителя сгибания обеспечивает плавную остановку при достижении предельного угла, что позволяет достигнуть движений, близких к естественным. Вес обоих коленных модулей составляет 910 г.

Как уже отмечалось выше в настоящее время на европейском и мировом рынке одно из лидирующих мест занимает концерн **ЦSSUR**. Для активной и быстрой ходьбы, участия в спортивных играх, например в гольф на протезе бедра, занятий физической культурой, спортивной деятельностью этим концерном разработана серия полицентрических коленных модулей под общим названием **Total Knee**, внешний вид которых показан на рис. 18.

В этих коленных модулях имеется механизм подрессоренного подгибания, который смягчает ударные нагрузки и давление на культю, имитирует естественное движение колена при сгибании. Кроме того, геометрические параметры модуля создают запирающий момент при разогнутом состоянии, что обеспечивает безопасность от подгибания в течение всей фазы опоры и переката; при размыкании модуля происходит легкий переход в фазу переноса. Коленный модуль **Total Knee 2100** рассчитан на пользователей, весом до 125 кг. Он имеет увеличенный объем гидравлической системы в сравнении с **Total Knee 2000**, что обеспечивает работоспособность при значительной нагрузке и высокой активности, предусмотрена регулировка поднятия пятки при разгибании во время бега, снабжен охлаждающим ребристым радиатором для регулировки температуры гидравлической жидкости во время движения. Для модулей **Total Knee** характерна семизвенная конструкция, с углом сгибания до 160° и регулируемым сгибанием в фазе опоры.



Рис. 18. Гидравлические полицентрические коленные модули Total Knee концерна ЦSSUR – Total Knee 2000 и Total Knee 2100

4.2.2

Технические средства для выполнения двигательных действий в положении сидя

К техническим средствам относятся кресла-коляски, специальные станки для занятий тяжелой атлетикой, фехтованием, для занятий зимними видами спорта и др. Спортивные кресла-коляски относятся к разряду специальных колясок и предназначены для занятий спортивными играми, участия в гонках и т.д. Выпускаются коляски для игры в баскетбол, волейбол, большой теннис, регби и др., отличающиеся конструкцией рамы, размером колес, дополнительными элементами. Все коляски отличаются высокой маневренностью, хорошей управляемостью, устойчивостью, имеют небольшой вес (от 9 до 11 кг), как правило, не имеют тормозов.

Каждая разновидность колясок спортивного назначения имеет ряд специфических характеристик, обусловленных особенностью спортивной игры и правилами эксплуатации. Большинство колясок имеют значительное количество регулируемых параметров, в частности, высоту спинки сиденья, наклон сиденья, высоту подножки, угол развала колес, могут устанавливаться колеса различного диаметра, задние ролики, препятствующие опрокидыванию коляски назад, большинство конструкций выпускается без тормозов. Развал колес может регулироваться дискретно в пределах от 0 до 20°. Коляски, предназначенные для игры в регби, имеют усиленную раму, ноги спортсмена закрыты специальными защитными элементами, спицы колес защищены металлическим щитками; выпускаются модели колясок для спортсменов, играющих в защите, в нападении и др.

Некоторые фирмы изготавливают раму коляски индивидуально для конкретного спортсмена с учетом его антропометрических данных, двигательной активности, для конкретного вида спорта. В таком случае достигается наивысшая степень единства индивидуальности характера спортсмена и идеи, воплощенной в конструкции и дизайне коляски.

Коляски отличаются высокой прочностью и легкостью конструкции, надежностью. Для изготовления рамы колясок используются следующие материалы: титан, обладающий наилучшим соотношением прочность/вес, а также обеспечивающий высокую эстетичность изделий; хром-молибденовый сплав, отличающийся высочайшей прочностью и длительным сроком службы; алюминий, обладающий легкостью, а также возможностью нанесения покрытий другими металлами.

В настоящее время одной из крупнейших фирм Европы, занимающейся разработкой и производством разнообразной инвалидной техники и средств передвижения, в том числе спортивных кресел-колясок, является немецкая фирма **MEYRA**. Фирмой выпускается большое количество разнообразных моделей кресел-колясок, в том числе для волейбола, регби, большого тенниса, баскетбола, отвечающие современным требованиям к продукции такого рода.

Коляска *Offence* для спортивных игр, ее вес составлял около 9 кг, а развал колес достигал 20° (рис. 19, а). Коляска была предназначена в основном для игры в баскетбол и выпускалась в четырех вариантах: первый – *Offence* – был рассчитан на профессиональных баскетболистов, второй – модель *Giant* – была предназначена для центрального игрока-баскетболиста, третий – модификация *Offence Pro* ориентирована преимущественно на начинающих игроков и отличалась от своего прототипа *Offence* большей универсальностью и возможностью использования для различных спортивных игр в закрытых помещениях. Помимо этого, выпускалась коляска *Breaker*, предназначенная для игры в регби, причем в двух вариантах – с высоким и низким положением сиденья.

Среди спортивных кресел-колясок, представленных фирмой в 2005 году, следует отметить модель *Hurricane*, которая выпускается в двух вариантах – для баскетбола и для игры в регби (рис. 19, б, 19, в). Коляска для баскетбола имеет полностью сварную раму, которая обладает повышенной прочностью, имеет более толстую ось, специальные крепления для фиксации колес, что в целом имеет большое значение в условиях высоких механических нагрузок. Важной отличительной особенностью является существенное снижение веса рамы, она на 30% легче по сравнению с моделью *Offence*. Подножка изготовлена из углепластика и обладает высокой прочностью. В конструкции предусмотрена возможность регулировки многих параметров, что в целом

обеспечивает практически полную подгонку в соответствии с данными спортсмена. Могут устанавливаться колеса стандартного размера или же размером 25 дюймов.

Коляска, предназначенная для игры в регби, имеет ряд отличий, которые касаются формы и строения рамы, защитных элементов для ног спортсмена, а спицы колес закрыты легкими алюминиевыми щитами. В ее конструкции также предусмотрена возможность установки роликов различного диаметра, с таким расчетом, что расстояние от пола до рамы коляски может составлять 80, 70 или 60 мм. Остальные узлы и конструктивные элементы коляски аналогичны предыдущей модели.



Рис. 19. Спортивные кресла-коляски производства MEYRA: а – модель Offence; б – модель Hurricane, баскетбольный вариант; в – модель Hurricane, вариант для игры в регби; г – модель X – Terminator QR для регби производства Top End корпорации Invacare; д – модель Tornado QR для регби фирмы Eagle Sportschairs (США); е – модель Attack XX для регби фирмы Bromakin

Концерном **ОТТО-ВОСК** в течение нескольких лет выпускается конструкция кресла-коляски, получившая название **Grand Slam**, предназначенная для игры в большой теннис. Она легка в управлении, не требует значительных усилий и энергозатрат при движении, изменении направления, разворотах и т.д. Дискретная установка развала колес обеспечивает оптимальное положение общего центра массы, обеспечивает быстроту движений и поворотов на любых поверхностях. Угол развала колес находится в пределах

от 6 до 20° с шагом в 3°. Опорные передний и задний ролики имеют блок крепления с широким диапазоном подгонки по высоте. Подножка также имеет возможность регулировки угла наклона и расположения относительно рамы. Существенное внимание было уделено внешнему виду коляски. Использовалась широкая палитра красок – от светло-зеленого цвета до фиолетового с металлическим оттенком. Применяется комбинированная окраска из трех цветов. Конструкции кресел-колясок для большого тенниса, как правило, имеют Т-образную раму, один передний ролик, что облегчает управление, передвижение по корту.

Как отмечалось выше, некоторые фирмы выпускают кресла-коляски, рассчитанные для конкретного спортсмена. Среди английских фирм, специализирующихся на производстве спортивных кресел-колясок, одно из ведущих мест принадлежит компании **RGK**, которая была основана в 1988 году. Успех компании во многом определяется тем, что она производит высококачественные коляски на основе самых современных технологий в сочетании с сугубо индивидуальным подходом к каждому заказчику. Отличительной особенностью фирмы является индивидуальный подход к созданию коляски, начиная с самых первых этапов ее разработки. Каждое изделие выполняется сугубо индивидуально, с учетом вида спорта, конкретных потребностей заказчика, его антропометрических данных и т.п. Специалистами **RGK** разработана оригинальная эргономичная система сидения коляски. Она разработана на основе оптимизации положения туловища, в частности поясничного и грудного отделов позвоночника и распределения нагрузки на ягодичные мышцы, что позволяет добиться наиболее удобного положения спортсмена во время движения и выполнения движений руками при вращении колес и максимально снижает статическую нагрузку на мышцы спины. Поскольку компания специализируется на индивидуальной разработке конструкций колясок, то невозможно представить серийную, типовую модель. Однако можно выделить общую концепцию колясок определенного назначения.

Внешний вид колясок **Grand Slam**, выпускаемой концерном **OTTO-BOCK**, **MEYRA**, фирмой **Top End**, входящей в корпорации **Invacare** (США), компанией **RGK** показан на рис. 20.

Корпорация Invacare (США) предлагает современные высокофункциональные кресла-коляски, разработкой и производством которых занимается одно из ее подразделений под названием **Top End**. Среди них можно выделить модель **Top End Eliminator OSR**, разработанную специально для участия в гонках. Конструкция горизонтально расположенной несущей рамы в сочетании со сниженной нагрузкой на заднюю ось и оптимальным развалом колес, обеспечивающим наилучшее сцепление с дорожным покрытием, исключительная устойчивость и аэродинамическая форма делают ее крайне привлекательной в глазах профессиональных гонщиков и обеспечивают достижение высоких спортивных результатов. Рама коляски выполнена из алюминиевого сплава и выпускается в двух вариантах – стандартном и укороченном (рис. 21). Имеется четыре варианта корзины для размещения гонщика. Предлагается двадцать один вариант окраски рамы с использованием стойкой порошковой краски. Спицы колес закрыты легкими алюминиевыми предохранительными щитками. На коляске установлена прецизионная система компенсатора переднего колеса. Диаметр переднего колеса – 20 дюймов, задних – 26 дюймов. Угол развала колес 11°, 12°, 13° либо 15°. Общая длина коляски составляет 64 или 78 дюймов, общий вес 14 или 16 фунтов в зависимости от варианта исполнения рамы. Следует отметить, что коляска



Рис. 20. Кресла-коляски для большого тенниса: а – производства ОТТО-ВОСК; б – производства MEYRA; в – производства фирмы Top End корпорации Invascare (США); г – е – модели колясок компании RGK (Англия)



Рис. 21. Гоночная коляска Top End Eliminator OSR корпорации Invascare

может быть использована не только инвалидами, перенесшими спинномозговую травму, но и после ампутации нижних конечностей.

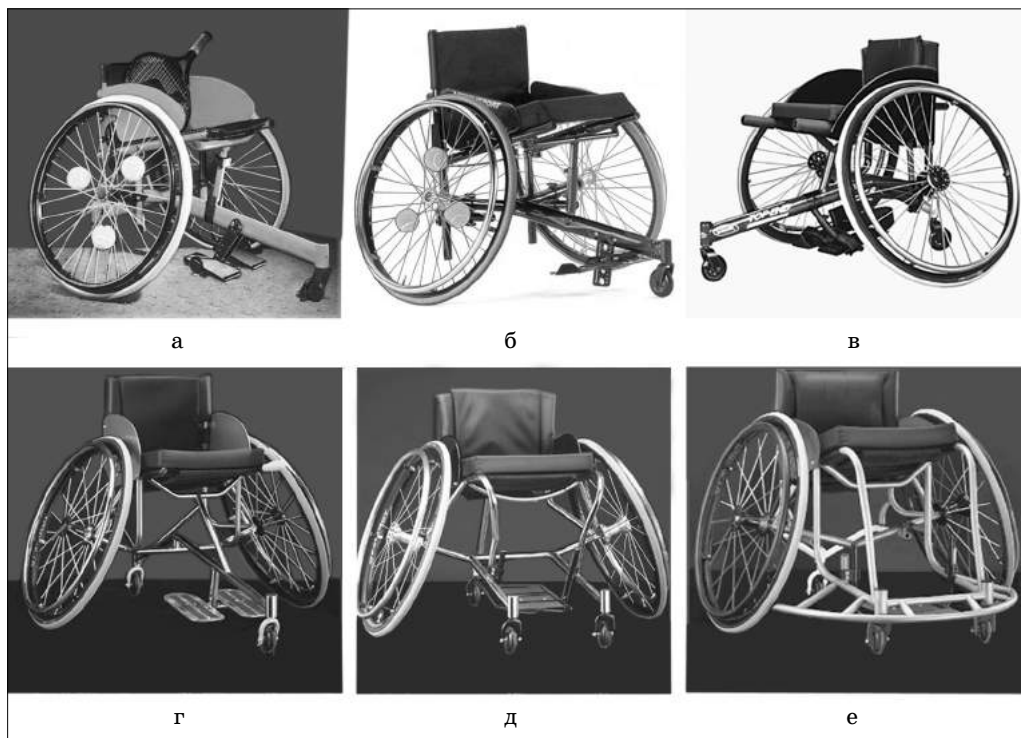
Современные конструкции кресел-колясок позволяют инвалидам с поражением спинного мозга принимать участие в самых разнообразных видах спортивных состязаний. Программа XII Паралимпийских игр (Афины, 2004 год) включала толкание ядра, метание копья, различные виды гонок на коляс-

сках, стрельбу из лука и пулевую стрельбу, регби, волейбол, фехтование, большой теннис на колясках и др. Например, у фехтовальщиков во время состязаний коляска фиксируется на специальной платформе, что обеспечивает ее стабильное положение и определенное расстояние между спортсменами. Нижние конечности могут фиксироваться ремнями к коляске, чем достигается устойчивое положение и безопасность спортсмена (рис. 22). В соревнованиях по тяжелой атлетике, а также отдельных дисциплинах легкой атлетики (например, толкание ядра) используются специальные конструкции станков, которые для обеспечения устойчивости фиксируются металлическими растяжками. Спортсмен, сидящий на таком станке, пристегивается ремнями, расположенными на уровне бедер и голеней, чем достигается достаточно стабильное положение тела (рис. 23).



Рис. 22. Состязание фехтовальщиков



Рис. 23. Толкание ядра

Стрельба из лука является одним из немногих видов спорта, где инвалиды и здоровые спортсмены могут соревноваться практически в равных условиях, поскольку меткость существенно не зависит от степени нарушения функции нижних конечностей. Несмотря на необходимость использования кресла-коляски как средства передвижения и обязательного атрибута участия в состязаниях, спортсмен имеет полную свободу реализации своих физических возможностей и стремлений к достижению спортивных результатов (рис. 24).

В соответствии с существующими правилами проведения соревнований по стрельбе из лука, инвалиды, страдающие тетраплегией или парезами верхних конечностей, нарушением функции кисти, имеют право использовать различные вспомогательные конструкции, в том числе ортезы на лучезапястный сустав или кисть, что позволяет удерживать лук, стрелу, крючки для натягивания тетивы, подлокотники и др. Конструкции ортопедических изделий могут быть самыми разнообразными и зависят от состояния сохраненных двигательных функций верхних конечностей. Некоторые варианты таких изделий представлены на рис. 25. Выполнение натяжения тетивы осуществляется при участии двуглавой мышцы и дельтовидной мышцы, отпущение – за счет экстензии кисти.

Наряду с разработкой и производством специальных колясок, предназначенных преимущественно для различных спортивных игр, трековых и шоссейных гонок, танцев и т.п., уделяется огромное внимание производству специальных устройств для зимних видов спорта.

В тех случаях, когда явления паралича, выраженная спастичность мышц делают невозможным поддержание вертикального положения тела, используются специальные лыжные конструкции. Несмотря на значительное разнообразие таких конструкций, можно выделить ряд общих характерных особенностей. Во-первых, лыжник находится в сидячем положении и пользуется укороченными ауттриггерами (специальная конструкция лыжных палок с укороченной лыжей). Во-вторых, в подвеске сиденья обязательно используется амортизатор для компенсации неровностей снежного склона. Сиденье в сборе с амортизатором и системой рычагов крепится к лыже с помощью стандартного лыжного крепления. Кроме того, все лыжные конструкции разрабатываются с учетом возможности пользования стандартными горнолыжными подъемниками. Лыжнику, пользующемуся специальной конструкцией и находящемуся в сиденье, низко расположенном над уровнем снега, практически невозможно в таком положении воспользоваться подъемником. В этой связи применяются различные устройства, встраиваемые в лыжные конструкции, поднимающие сиденье вместе с лыжником на необходимую высоту, достаточную для посадки на подъемник. При окончании подъема на вершине горы подобно здоровому лыжнику инвалид соскальзывает с сиденья подъемника при касании снежного покрова, а устройство автоматически возвращает сиденье в исходное положение.

Существует два типа адаптивных лыжных конструкций: в первом из них сиденье смонтировано на одной лыже, во втором – на двух лыжах. Первый тип обладает большей скоростью и маневренностью, но требует более значительных мышечных усилий для управления. Конструкции, смонтированные на одной лыже, выпускаются американскими фирмами Spokes and Motion, Shadow, Yetti, J and K, Grove, европейскими – Alois Praschberger, OffCarr и рядом других компаний. Как правило, они изготавливаются из стали, алюминия, титана или хромсодержащих сплавов. Их вес составляет от 15 до 30 фунтов.



Рис. 24. Соревнования в стрельбе из лука



Рис. 25. Ортезы на лучезапястный сустав при нарушении функций верхних конечностей

Техника горнолыжного спуска, используемая лыжниками-инвалидами, не так разнообразна, как у здоровых людей. При передвижении по ровной поверхности или в гору инвалиды используют аутриггеры так же, как здоровые люди используют лыжные палки. Однако в отличие от здоровых людей, которые могут достаточно легко преодолевать значительные препятствия, например, переступить или перепрыгнуть через них, инвалиды естественно этого сделать не могут и нуждаются в посторонней помощи. Для осуществления спуска с горного склона нужна хорошая реакция, координация движений и определенный двигательный навык. Для начала движения по склону необходимо наклонить туловище вперед и сделать энергичный толчок аутриггерами. Для выполнения поворотов следует перенести массу тела в сторону поворота, т.е. сместить туловище таким образом, чтобы внутренний край лыжи погрузился в снег, а наружный несколько приподнялся. Поскольку изменение положения туловища очень важно для успешного выполнения поворотов, необходимо чтобы сиденье и рама надежно крепились к телу и малейшие движения лыжника передавались всей конструкции и, главное, самой лыже. И только когда вся конструкция идеально отрегулирована в соответствии с антропометрическими данными, двигательными возможностями человека, стилем езды, тогда повороты становятся легкими, плавными и грациозными.

При высоком уровне поражения спинного мозга, наличии квадроплегии, или же выраженной спастичности мышц вследствие церебрального паралича сиденье устанавливают на двух лыжах, что обеспечивает большую устойчивость.

Одной из европейских фирм, предлагающих особенно широкий выбор специальных лыжных конструкций для занятий горнолыжным спортом, является **Alois Praschberger**, расположенная в городе Эббс (Австрия). Компания предлагает различные конструкции спортивной техники для инвалидов. На заказ производится высококлассное снаряжение и оборудование как для любительского, так и для профессионального спорта. Высокое качество и простота управления гарантируют достижение высоких спортивных результатов (рис. 26).

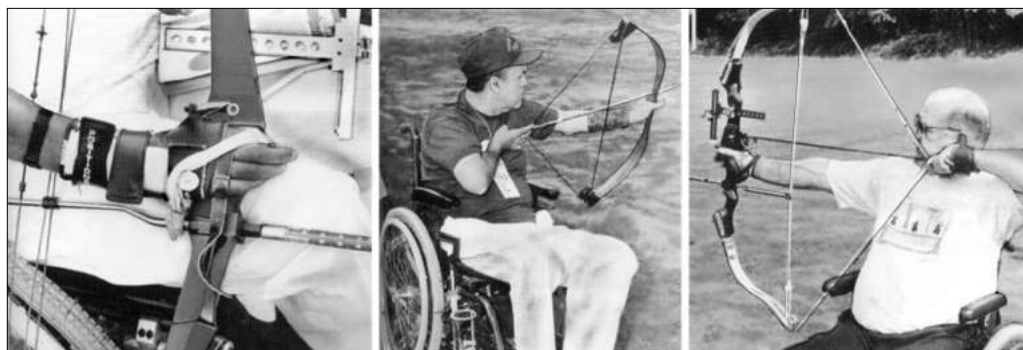
Дальнейшим развитием идеи, заложенной в основу конструкций для горнолыжного спорта, явилось создание модели, названной **Racer** (рис. 27) и предназначенной для спортсменов-профессионалов. Она может применяться и для слалома. В отличие от предыдущих моделей, нижние конечности спортсмена защищены специальным кожухом, обладающим высокой прочностью и аэродинамической формой, с 2004 года он изготавливается из углепластика. Конструкция снабжена различными дополнительными устройствами, облегчающими ее использование, в частности облегчает пользование стандартными горнолыжными подъемниками (рис. 28).

Конструкция смонтированная на двух лыжах, получившая название **Bi-Unique Ski**, разработанная **Enabling Technologies Inc.** (США), является весьма перспективным устройством. Она может использоваться лыжниками любого возраста, с любым уровнем подготовки и антропометрическими данными. Ее вес не превышает 32 фунтов. Высота сиденья над уровнем снежного покрова составляет 7 дюймов, что обеспечивает устойчивость конструкции при движении. В системе подвески сиденья использован гидравлический амортизатор, облегчающий посадку спортсмена. Лыжи соединены между собой металлической рамой. В конструкции использовано сиденье с высокой спинкой, высота спинки доходит до уровня плеч. В конструкции **Bi-Unique Ski** полностью отсутствуют какие-либо регулировочные соедине-



Рис. 26. Конструкция Snowball фирмы Alois Prashberger



Рис. 27. Конструкция Racer фирмы Alois Prashberger



Рис. 28. Использование горнолыжного подъемника



Рис. 29. Общий вид конструкции Bi-Unique Ski

элементы, в частности, могут быть установлены две дополнительные минилыжи, обеспечивающие повышенную устойчивость, крючки для крепления буксировочных ремней, ремни для фиксации туловища к сиденью и др. При достаточном навыке управления лыжник может достичь хороших спортивных результатов, освоить спуск на достаточно крутых склонах, что иллюстрирует рис. 30.

Двумя различными фирмами **Spokes and Motion Freedom Factory** (США) предлагается конструкция, получившая название *Revolution Pro Comp* (рис. 31). Цель ее разработки – создание монолыжного устройства с высоко функциональной амортизирующей системой, не имеющего мировых аналогов, причем пригодного как для начинающих лыжников, так и для опытных лыжников-спортсменов. Амортизирующая система обеспечивает стабильное положение спортсмена при движении по ровному склону, компенсирует колебания при преодолении незначительных неровностей местности, допуская колебания при преодолении крупных препятствий, причем на достаточно большой скорости. Заложенные в конструкцию технические решения позволили достичь эксплуатационных показателей, превосходящих таковые других известных конструкций. В основе конструкции лежит специально сконструированный амортизирующий механизм.

Помимо перечисленных конструкции фирмой **Spokes and Motion** (США) предлагается лыжная система, созданная компанией **TESSIER**, получив-

няя с использование болтов, они заменены специальными зажимными шпильками, применение которых делает процесс индивидуальной подгонки простым и удобным. В задней части конструкции установлена металлическая дугообразная ручка, позволяющая сопровождающему здоровому человеку транспортировать инвалида. Общий вид конструкции показан на рис. 29. Для предупреждения переохлаждения в конструкции используется утепленный чехол, закрывающий нижние конечности. Для повышения эффективности использования в Bi-Unique Ski предусмотрены различные дополнительные



Рис. 30. Выполнение поворотов и маневрирование



Рис. 31. Конструкция Revolution Pro Comp

шая название **LEISURE**, которая выпускается в двух вариантах – Uniski и Dualski, т.е. смонтированная на одной или двух лыжах. По мнению специалистов фирмы, при соответствующей индивидуальной подгонке, овладении техникой движения и управлением практически каждый лыжник может пользоваться такой конструкцией, получая максимальное удовлетворение от занятий лыжным спортом, достигая максимальной независимости от окружающих. Uniski является наиболее популярной и наиболее часто используемой моделью при проведении спортивных соревнований в различных странах мира. По сравнению с Dualski, модель Uniski является более простой и более дешевой конструкцией (рис. 32).

Спортсмены, участвующие в лыжных гонках, используют специальную конструкцию, представляющую собой сиденье, выполненное из полимерного материала, и трубки небольшого диаметра, соединенного с подножкой и смонтированного на двух укороченных лыжах. Сиденье снабжено ремнями, фиксирующими нижние конечности. Расстояние между лыжами соответствует ширине лыжни. Низкое расположение ОЦМ обеспечивает хорошую устойчивость. Продвижение вперед осуществляется за счет отталкивания лыжными палками (рис. 33).



Рис. 32. Конструкция LEISURE Uniski и Dualski



Рис. 33. Участники лыжной гонки

4.3

Материально-техническое оснащение паралимпийского объекта для обеспечения общей доступности лиц с инвалидностью

Любой спортивный, спортивно-зрелищный, физкультурно-оздоровительный или досуговый центр на территории какого-либо города является неотъемлемой частью городской инфраструктуры и подлежит адаптации для маломобильных граждан. Она (инфраструктура) состоит из огромного числа объектов с многообразием архитектурно-планировочных и конструктивных решений. Подавляющее большинство этих объектов в настоящий момент не приспособлено для свободного доступа маломобильных граждан, людей с ограниченными двигательными возможностями. Учитывая, что система физической реабилитации и социальной адаптации инвалидов средствами физической культуры и спорта включает в себя четыре подсистемы (лечебной физической культуры; оздоровительно-реабилитационной физической культуры; массового спорта для здоровья; спорта высших достижений), нельзя забывать, что любой объект паралимпийского спорта может существовать и успешно эксплуатироваться во всех этих подсистемах и удовлетворять потребности не только спортсменов-паралимпийцев высочайшего класса, но и тех граждан, которые нуждаются в реабилитационных или восстановительных мероприятиях.

В зависимости от структуры эксплуатируемого здания (спортивно-зрелищного, в данном случае), предполагаемого числа посетителей-инвалидов, финансовых возможностей заказчика рекомендуется предусматривать один из двух вариантов организации доступности:

- доступность для инвалидов всех помещений здания;

– выделение на уровне входной площадки специальных площадей, зон и специальных входов, приспособленных и оборудованных для инвалидов.

Спортивный объект паралимпийского уровня, конечно, должен быть полностью адаптирован для посещения лицами с инвалидностью. При этом соблюдение необходимых требований доступности для инвалида не должно ущемлять соответствующие права и возможности других граждан.

Кроме доступа на спортивный объект спортсменов, непосредственно принимающих участие в спортивных состязаниях или показательных выступлениях, праздниках и пр., необходимо обеспечить возможность посещения этого объекта для сопровождающих лиц, которые также могут иметь ограниченные возможности в передвижении (тренеры, официальные представители команд, группы поддержки), и зрителей. При этом необходимо помнить, что каждая из перечисленных групп посетителей может иметь ограничения в доступе к определенным зонам спортивного сооружения. Так, например, по соображениям безопасности никто из посетителей не имеет права входить в технические или подсобные помещения спортсооружения. Об этом должны оповещать запрещающие знаки (фото 1), воспринимаемые абсолютно любой категорией лиц с инвалидностью: люди с дефектом зрения (от слабовидящих до тотально слепых); с дефектом слуха (от слабослышащих до глухих); с поражением опорно-двигательного аппарата; с отставанием в умственном развитии.

Любой сигнал должен дублироваться светом и звуком, быть различим на расстоянии и соответствовать международным стандартам. Посетители спортивного объекта должны иметь возможность беспрепятственно перемещаться по прилегающей территории для свободного посещения самого спортсооружения вне зависимости от степени поражения зрительного или слухового анализатора, а также степени мобильности.

Учитывая, что, большую часть информации человек воспринимает визуально, становится очевидным, что основной проблемой незрячих и слабовидящих является недостаточно полное восприятие окружающего мира. Основную проблему составляет ориентирование на местности, а также пользование объектами городской инфраструктуры, общественным транспортом и т.д.

Во многих случаях из-за отсутствия доступной среды люди с ограничениями зрения подвергаются серьезной опасности на улицах городов. Но практически всех проблем данного характера можно избежать, создав некоторые условия, которые могли бы компенсировать отсутствие зрения.

Прежде всего необходимо, чтобы на городских тротуарах, дорогах, подземных переходах и в зданиях были специальные рельефные направляющие, которые указывали направление движения, – это существенно облегчит ориентировку незрячего человека в городе и не даст ему потерять направление движения. Необходимо также, чтобы эти направляющие, как и края тротуаров и дорог, были выкрашены в контрастный (белый или желтый) цвет – для удобства людей с ослабленным зрением.

Для людей с полной или частичной потерей зрения о приближении к препятствиям (лестнице, ограде и т.д.) следует не менее чем за 80 см до него обеспечить предупреждающую информацию путем изменения фактуры покрытия дорожек и тротуаров. Например, текстурная



Фото 1. Запрещающие знаки

полоса у края платформы, оповещающая слабовидящих лиц о необходимости повышенного внимания, дополнительные знаки и символы для других категорий граждан (родителей с детьми, людей преклонного возраста, будущих мам и лиц с инвалидностью) – о месте остановки вагона «№ 9» с местами для лиц МНГ (фото 2).

Для удобства ориентирования слабовидящих людей на каждом лестничном марше по краю первой и последней ступеньки (на всю ширину ступени) должна быть выполнена контрастная полоса ярко-желтого или белого цвета с рельефными узкими полосками. Это поможет предупредить незрячих людей о начале и о конце лестничного марша. Также рекомендуется выполнять контрастную окраску ступеней всех лестниц (светлая поверхность ступеней и темный подступенок). Данное требование можно реализовать за счет подбора облицовочного материала соответствующих оттенков. С учетом потребностей инвалидов по зрению количество ступеней в лестничных маршах на пути следования желательно сделать одинаковым. Ступени лестниц на путях движения инвалидов должны быть глухими, ровными, без выступов и с шероховатой поверхностью. Ребро ступени должно иметь закругление радиусом не более 5 см. Для облицовки ступеней лестниц (особенно наружных) лучше использовать пиленый гранит. Нельзя использовать полированные материалы и мрамор (как полированный, так и неполированный), так как они не обеспечивают должного сцепления подошвы обуви с поверхностью материала при увлажнении и в условиях гололеда. Неполированный мрамор при низких температурах и в дождь становится очень скользким.

Ширина проступей должна быть: для наружных лестниц – не менее 40 см, для внутренних лестниц в зданиях и сооружениях – не менее 30 см.

Высота подъемов ступеней: для наружных лестниц – не более 12 см, для внутренних – не более 15 см. Все ступени в пределах марша и лестничной клетки, а также наружных лестниц должны быть «глухими», иметь одинаковую геометрию и размеры по ширине проступи и высоте подъема. Каждый лестничный марш должен иметь не менее трех ступеней, чтобы не ограничивать передвижения колясочников. Вдоль обеих сторон всех лестниц устанавливаются ограждения с поручнями на высоте 0,9 и 0,7 м (фото 3). Для детей дошкольного возраста поручни устанавливаются на высоте 0,5 м. При ширине лестниц более 2,5 м следует предусмотреть дополнительные разделительные поручни. По не примыкающим к стенам боковым краям лестницы ступени должны иметь бортики высотой не менее 2 см.



Фото 2. Фактурная плитка для лиц с ДЗ

Немаловажным представляется обозначение контрастным цветом дверей общественных учреждений (особенно стеклянных). Представьте стеклянную дверь в целом ряду стеклянных витрин, наверняка вы неоднократно сталкивались с подобными сооружениями, и здесь даже человеку с полностью сохранным зрением подчас нелегко определить, какая из них открывается, и не удариться о край соседней створки. Контрастные указатели помогут сориентироваться и избежать возможных трудностей и травматизма.

На путях движения инвалидов не допускается применение дверей на качающихся петлях и дверей-вертушек.

Очень важным аспектом для безопасного передвижения людей с ограниченным зрением является пересечение проезжей части при приближении к спортивному сооружению или при выходе из машины на парковке. Для того чтобы максимально обезопасить этот процесс необходимо создание ряда специальных условий. Светофоры должны быть оборудованы специальным звуковым сигналом, сообщающим, что дорога свободна и можно спокойно ее переходить (фото 4).

Для предупреждения людей с потерей зрения о приближении к пешеходному переходу следует непосредственно перед ним изменить фактуру покрытия тротуара (фото 5).

Толщина швов между бетонными плитами – не более 1,5 см. Ребра решеток – перпендикулярно направлению движения и на расстоянии друг от друга не более 1,3 см. Направленные движения обозначают параллельные продольные выступающие ребра тротуарной плитки (фото 6), а размеры и профиль «меток» должны соответствовать нормам (схема 1).

Информация о приближении перехода, поворота, о границах островка безопасности на переходе или иного изменения на пути движения должна обеспечиваться изменением фактуры тротуаров или дорожек за 0,9–0,6 м от начала изменения пути.

Любая текстовая информация, а именно: название улиц, нумерация зданий и сооружений, названия учреждений и организаций, находящихся в тех или иных зданиях, а также любая другая текстовая информация, размещаемая вблизи и внутри общественных зданий, должна дублироваться шрифтом Брайля и звуковыми сигналами (фото 7).

Возможно дублирование информации для слабовидящих с помощью рельефных, контрастных знаков (фото 8) и для totally слепых, владеющих техникой чтения по Брайлю, отдельными табличками (фото 9).



Фото 3. Двухуровневые перила



Фото 4. Адаптированный светофор



Фото 5. Фактурная плитка у перехода



Фото 6. Пешеходная дорожка для лиц с дефектом зрения из специальной плитки

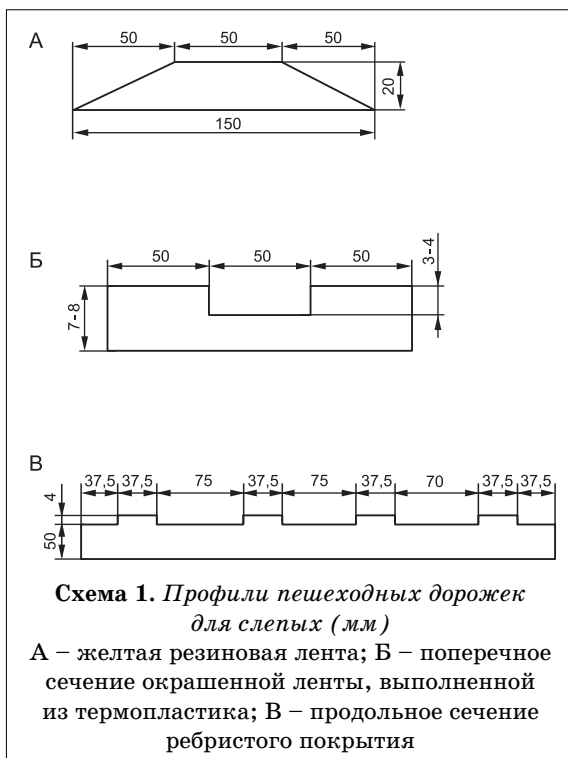

Также следует отметить, что вся эта информация должна находиться в каких-либо строго определенных местах, чтобы человек с проблемами зрения всегда имел представление о том, где она находится, а также быть доступна для рук невидящего, в том числе по высоте и месту размещения. Например, с помощью стикера, наклеенного на перила или на ручку двери (см. фото 10).

Важную информацию о названии организации (спортивного объекта), размещении определенных структур внутри здания, адрес места необходимо располагать в пределах видимости от ближайшего места высадки из транспорта (общественного, частного) или в непосредственной близости от входа или угла строения.

Так же как и для людей с ограничениями зрения, для инвалидов по слуху основной проблемой является информативность окружающей среды, то есть необходимые условия, обеспечивающие удобство, безопасность и способность самостоятельно ориентироваться. К визуальным устройствам и средствам информации, используемым для вспомогательного управления движением и поведением инвалидов по слуху, относятся: указатели и знаки, в том числе и световые; разметка и цвет элементов оборудования; щиты, стенды, табло; световые маяки. Например, система пожарной тревоги со звуковым сигналом, дублируемая световым обозначением, помогает сориентироваться в экстремальных условиях людям с ослабленным слухом. Системы подобного действия могут использоваться в ряде других общественных учреждений, а также предупреждать о предстоящих действиях, указывать направление движения и информировать о месте расположения тех или иных мест общего пользова-



Фото 7. Комбинированная информационная панель с графическими, звуковыми, световыми сигналами и символикой в технике Брайля



Фото 9. Таблички, выполненные в технике Брайля (два варианта исполнения)



Фото 8. Рельефный знак для слабовидящих

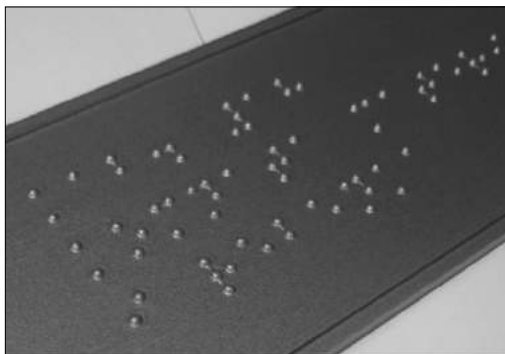

Фото 10. Примеры размещения информации для незрячих лиц на контактной поверхности

ния (фото 11). Эти несложные приспособления помогают неслышащим и слабослышащим людям не испытывать чувство дискомфорта и быть независимыми в различных жизненных ситуациях. При условии размещения этих систем



Фото 11. Примеры светозвуковых систем оповещения для лиц с инвалидностью (ДЗ, ДС или ПОДА)

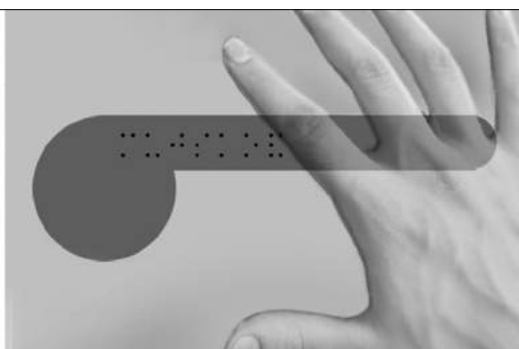

Схема 2. Места парковки автомобилей, управляемых водителями-инвалидами

- 1 – место для автомобиля;
- 2 – общая для двух автомашин дорожка движения кресла-коляски

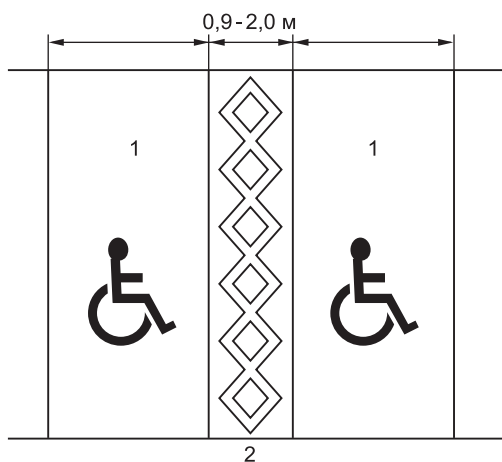

Фото 12. Пример организации парковочных мест для лиц с инвалидностью на территории спортивного объекта

в зоне видимости колясочников и сопровождающих их лиц эти табло помогают ориентироваться в пространстве и безошибочно выбирать маршрут следования.

Безопасность посетителей достигается также при помощи создания парковочных мест для лиц с инвалидностью. Габариты парковочного места для машины инвалида-колясочника должны находиться в нормативных пределах (схему 2).

На каждой стоянке (парковке) выделяется не менее одного места для парковки специальных автотранспортных средств инвалидов (одно место – при общем числе мест до 25, два места – от 26 до 50 и т.д.), максимально приближенного к входу в здание или к съезду на стоянку, возле специализированных учреждений – от 10 до 20% от машино-мест. Ширина этого места – 3,5 м. Оно выделяется разметкой (желтого цвета) и обозначается специальными символами (на асфальте рисуется пиктограмма «Инвалид») (фото 12). Возле этого места оборудуется съезд (пандус схода) инвалида на коляске с тротуара на парковку путем понижения бордюра.

По пути движения диаметр зоны для самостоятельного разворота инвалида на кресле-коляске на 90–180° следует принимать не менее 1,4 м (как исключение 0,9×1,2 м). Глубина пространства для маневрирования кресла-коляски перед дверью при открывании «от себя» должна быть не менее 1,2 м, а при открывании «к себе» – не менее 1,5 м при ширине не менее 1,5 м. Глубина тамбуров и тамбур-шлюзов должна быть не менее 1,8 м при ширине не менее 2,2 м.

Вдоль кромки горизонтальных поверхностей следует предусматривать бортики высотой не менее 0,05 м для предотвращения соскальзывания трости или ноги (фото 13).

Для обеспечения комфорта лиц, пользующихся креслами или ко-

лясками с электроприводом, любая информация (панели управления кабиной лифта, таблички и указатели) должна находиться на доступной высоте. А учитывая присутствие на спортивном объекте различных категорий посетителей, информация должна дублироваться на двух уровнях, как, например, панель управления кабиной лифта с двух сторон от раздвижной двери на разных уровнях (фото 14).

Поручни, ограждающие лестничные марши или пандусы, должны начинаться на 30 см раньше первой ступеньки лестницы или начала пандуса и продолжаться на 30 см дальше марша лестницы или верхнего края пандуса. Диаметр поручня – от 3 до 5 см (рекомендуемый – 4 см) или прямоугольного сечения толщиной от 2,5 до 4 см. Поручень перил с внутренней стороны лестницы должен быть непрерывным по всей длине. Концы поручней должны отгибаться вниз, а при парном их расположении – соединяться между собой (фото 15).

При необходимости преодолеть значительный перепад высот без применения подъемного оборудования рекомендуется использовать пандус «серпантинного» типа (схема 3). Уклоны, размеры площадок для разворота и максимально допустимая длина такого пандуса четко регламентированы и должны соответствовать нормативам.

«Затяжной подъем» не должен затруднять самостоятельного колясочника, обеспечивая при этом безопасность передвижения лиц с ПОДА и незрячих людей перилами и бортиками вдоль внешнего края поверхности пандуса высотой не менее 5 см (фото 16).

Собственно пандус должен соответствовать следующим параметрам: уклон пандуса допускается от 5 до 8%. При перепаде высот 0,2 м и менее допускается 10%. Максимальная высота одного пандуса не должна превышать 0,8 м при уклоне 8% (т.е. длина не более 10 м). При большей длине выполня-



Фото 13. Пример использования специальной плитки для обеспечения безопасного движения лиц ДЗ внутри здания



Фото 14. Пример параллельного обеспечения доступности панелей управления лифтами для колясочников и возможности пользования стандартными устройствами



Фото 15. Пример исполнения двухуровневых перил пандуса



Схема 3. *Серпантинный пандус*

(с помощью подъемника) (фото 18) необходимо предусмотреть место для размещения указанных устройств. Габариты кабины пассажирского лифта должны быть не менее: ширина – 1,1 м; глубина – 1,5 м; ширина дверного проема – 0,9 (0,85) м. Глубина пространства перед входом в лифт – не менее 1,4 м, ширина – на 0,25 м шире двери лифта с каждой стороны.

ется промежуточная площадка. При отсутствии места для пандуса в социально значимых объектах допустима сплошная заливка в виде пандуса части лестницы (уклон 33%), высота которой не превышает трех ступеней. Если высота лестницы превышает 24–36 см (2–3 ступеньки), желательно в середине заливаемого на ступеньках пандуса сохранить ступеньку на ширину 28–30 см для предотвращения соскальзывания сопровождающего лица. Расстояние между ограждающими поручнями или бортиками крутого пандуса не должно превышать 85–90 см. Ширина пандуса при одностороннем движении – не менее 1 м, при двустороннем – не менее 1,8 м. Площадка для поворота пандуса должна иметь глубину на горизонтальном участке не менее 1,5 м. В начале и в конце подъема пандуса следует устраивать горизонтальные площадки длиной не менее 1,4–1,5 м.

Для обеспечения перемещения лиц в инвалидном кресле вертикально (с помощью лифта) (фото 17) или параллельно лестничному маршу

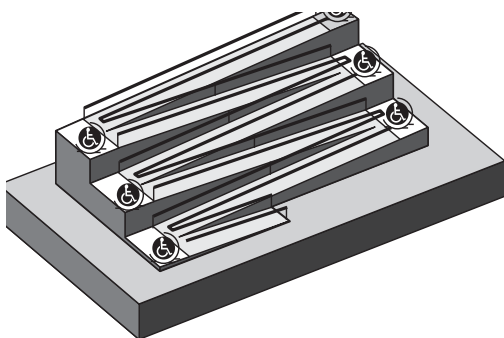

Фото 16. Пример реализации «серпантинного» пандуса



Фото 17. Варианты исполнения лифтов для лиц с инвалидностью: внутренний персональный лифт; внутренний лифт общего пользования; внешний (уличный) лифт общего пользования



Фото 18. Варианты монтажа подъемных платформ на один лестничный марш (по прямой) и на несколько лестничных маршей (с поворотом)

Для эксплуатации на крупных спортивно-зрелищных объектах паралимпийского класса рекомендуется использовать лифты грузового типа. Это обеспечит большую пропускную способность и сократит время ожидания спортсменов. Размеры кабины такого лифта могут быть 1300×1750 мм при грузоподъемности 1000 кг. Лифты для транспортировки спортсменов в жилой зоне паралимпийской деревни должны быть смонтированы для подъема от уровня земли (с улицы) без перепадов высот (фото 19).

Подъемные платформы являются индивидуальным средством перемещения человека с ограниченной подвижностью и могут быть рекомендованы для установки в местах, где перемещение лиц с ПОДА осуществляется персонально (см. фото 18).

Санитарные комнаты спортивно-зрелищного объекта необходимо предусматривать для всех категорий посетителей (спортсменов и тренеров, сопровождающих лиц, представителей команд, зрителей и пр.) в соответствующих

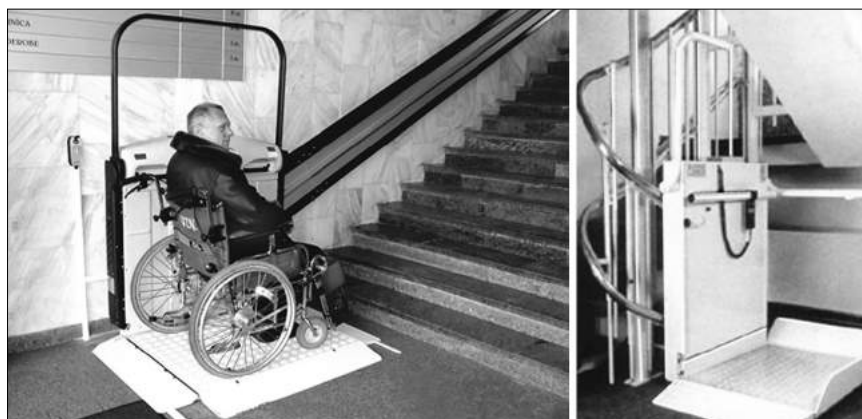
местах. Для зрителей – в местах, доступных для гостей комплекса, для участников и сопровождающих лиц – в местах, приближенных к соревновательной зоне.

В санитарных комнатах для посетителей необходимо предусматривать не менее одной специализированной кабины, которая должна быть оснащена соответствующим оборудованием (фото 20). Габариты кабины должны соответствовать нормативам: ширина – не менее 1,65 м, глубина – не менее 1,8 м. В кабине рядом с одной из сторон унитаза предусмотреть место для размещения коляски. Двери должны открываться наружу. Если комната состоит только из одной кабины, то она выполняется по размерам специализированной. Специализированные туалетные комнаты следует предусматривать при расчетной численности посетителей более 50 человек или при нахождении посетителя в здании более 1 часа. Одна из раковин умывальной устанавливается на высоте не более 0,8 м от уровня пола.

Нельзя забывать и об уличных туалетных кабинках, которые могут быть установлены и в рамках городской инфраструктуры, и на крупных спортивных сооружениях открытого типа, и на территории комплексных спортивно-зрелищных объектов для паралимпийцев. Уличные кабинки для



Фото 19. Примеры внешних лифтов



Фото 20. Варианты санитарных комнат с различным расположением и комплектом оборудования для лиц с инвалидностью и МГН

обслуживания посетителей и гостей соревнований также должны быть приспособлены для лиц с инвалидностью (фото 21) и по характеристикам отдельных компонентов соответствовать нормативам, а также содержать необходимый для маломобильных групп населения набор элементов (фото 22).

Кроме вопросов комфортного передвижения по всей разрешенной для доступа территории спортивного сооружения, необходимо также учесть возможность информационного и коммуникативного обслуживания лиц с инвалидностью во время нахождения на объекте. Здесь уместно говорить о доступности для инвалидов средств связи благодаря установке дополнительных кабин таксофонов с удобным расположением аппарата или установке таксофонов с применением современных технологий (переменной высоты) (см. фото 23), а также о доступности для лиц в колясках пресс-центров, медиаточек, микс-зон и пр. (фото 24).

Среди специалистов масс-медиа тоже встречаются лица с инвалидностью, причем с поражением различной степени тяжести и локализации, поэтому здесь также необходимы широкие проходы в помещениях, расположение аппаратуры и средств коммуникации на доступной высоте, наличие пандусов и всех типов устройств и приспособлений для оповещения лиц ДЗ и ДС, которые рассматривались выше.

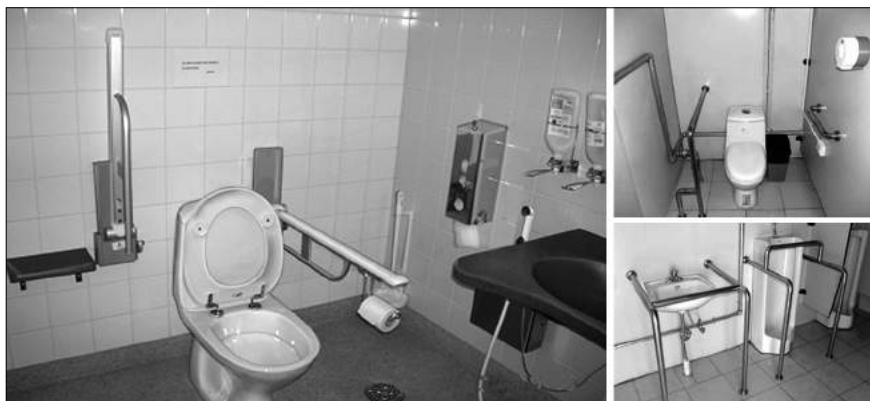

Фото 21. Уличная кабинка для лиц с инвалидностью (вариант)



Фото 22. Уличная санитарная кабинка для МГН и лиц с инвалидностью (вариант)

Комплект уличной санитарной кабинки для МГН и лиц с инвалидностью:

- 1 – зеркало; 2 – держатель для бумажных полотенец; 3 – крючок для сумки;
- 4 – кран для воды с нажимным затвором; 5 – раковина; 6 – столик для пеленания;
- 7 – унитаз из нержавеющей стали; 8–9 – дополнительная поручни;
- 10 – диспенсер для туалетной бумаги; 11 – вентиляция нижнего бака;
- 12 – внутренняя дверь между кабиной посетителя и помещением персонала;
- 13 – пандус для инвалидов и детских колясок; 14 – антискользящее покрытие;
- 15 – перила; 16 – дверные ручки

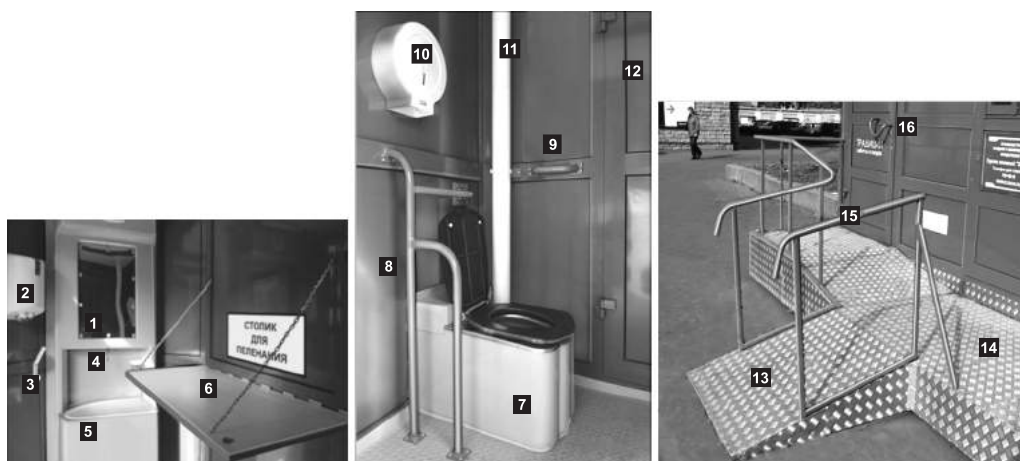

Фото 23. Варианты исполнения уличных таксофонных кабин, адаптированных для пользователей с инвалидностью



Фото 24. Варианты обеспечения доступности для лиц с инвалидностью в местах работы СМИ (пресс-центры, микс-зоны для интервью, зона прессы в зрительном зале и пр.)

4.4

Рекомендации по проектированию окружающей среды, зданий и сооружений с учетом потребностей инвалидов и других маломобильных групп населения

*Выпуск 12 «Общественные здания и сооружения. Спортивные сооружения»
(Госстрой РФ, Минтруд РФ, 1998 г.)*

*(В соответствии с Общероссийским строительным каталогом
настоящим Рекомендациям присвоен шифр МДС 35-6.2000)*

Спортивные сооружения, построенные или реконструированные с учетом потребностей инвалидов, могут входить в состав спортивных комплексов любого уровня, кооперироваться с учебными заведениями, специализированными типами жилья, учреждениями досугового назначения, включаться в культурно-спортивные комплексы.

Принципы кооперации могут быть различны в зависимости от условий. Возможны варианты автономного существования спортивных сооружений, объединяемых с другими объектами лишь территориально, а также совмещение состава различных сооружений, входящих в комплекс, и кооперированное использование целых групп или отдельных помещений.

Состав основных помещений и сооружений спортивного назначения при кооперировании с объектами другого типа определяется исходя из функциональной направленности комплекса. Они могут служить для первичной

подготовки спортсменов (в том числе и детей), для занятий более высокого уровня и соревнований, для подготовки спортсменов международного класса и международных соревнований. В соответствии с возрастанием уровня сооружения снижается возможность и целесообразность кооперирования с объектами и учреждениями другого типа.

Открытые плоскостные сооружения

Вид спорта	Размер поля, м	Зоны безопасности, м*	Размер площадки, м**	Пропускная способность чел./смен.
1. Бадминтон	13,4 × 6	1–1	14,4 × 7	8
2. Баскетбол	26 × 14	2–2	28 × 16	24
3. Баскетбол на колясках	26 × 16	2–3	29 × 18	10
4. Боулинг	30 × 15		30 × 15	8
5. Волейбол	18 × 9	2–3	21 × 11	24
6. Гандбол	40 × 20	1–2	42 × 21	24
7. Квад-регби	26 × 14	2–3	29 × 16	8
8. Слалом на колясках	25 × 13	2–2	27 × 15	10
9. Теннис	24 × 11	4–6	30 × 17	8
10. Футбол	61 × 30	3–2	64 × 32	22

* Первая цифра – размер зоны безопасности вдоль длинной стороны площадки, вторая цифра – размер зоны безопасности вдоль короткой стороны площадки.

** Размеры площадок даны без учета проходов, зон размещения судей и запасных игроков, а также полос ориентации для слепых спортсменов.

Спортивные площадки должны иметь ровную, хорошо утрамбованную грунтовую, травяную или из синтетических материалов поверхность, ограниченную полосами ориентации шириной 1–1,5 м с покрытием иной фактуры. Спортивные площадки могут опоясываться ориентационной полосой, имеющей, начиная от края площадки, постепенно повышающийся уклон под углом 10–12°. Ширина полосы должна быть не менее 1,5 м. В этом случае фактуры покрытия полосы и площадки могут быть одинаковыми.

Оборудование спортивных площадок должно быть окрашено в яркие цвета и размещаться так, чтобы оно контрастировало с окружающим фоном.

В случае использования площадок незрячими спортсменами вокруг поля для игры устанавливается полоса ориентации, аналогичная той, что используется для легкоатлетических сооружений.

4.5

Государственный стандарт Российской Федерации.

Услуги физкультурно-оздоровительные и спортивные.

Требования безопасности потребителей ГОСТ Р 52025-2003

Утвержден Постановлением Росстандарта России 18 марта 2003 г.,

№ 81-ст

(извлечения)

1. Область применения

Настоящий стандарт устанавливает требования к физкультурно-оздоровительным и спортивным услугам, обеспечивающие безопасность жизни, здоровья потребителей, сохранность их имущества, а также методы контроля.

Требования настоящего стандарта распространяются на организации и индивидуальных предпринимателей, оказывающих физкультурно-оздоровительные и спортивные услуги (далее – спортивные услуги).

4. Общие требования

4.1. При оказании спортивных услуг уровень риска для жизни и здоровья потребителей как в обычных условиях, так и во внештатных ситуациях (пожар, стихийные бедствия и т.п.) должен быть минимальным.

4.2. Риск для жизни и здоровья потребителей при оказании спортивных услуг возникает в условиях:

- отсутствия информации об оказываемых услугах;
- проведения занятий, тренировок, соревнований;
- использования спортивного оборудования, снаряжения и инвентаря.

4.3. При оказании спортивных услуг к факторам риска относят:

- травмоопасность;
- пожароопасность;
- биологические факторы;
- воздействие окружающей среды;
- физические перегрузки;
- специфические факторы риска;
- прочие факторы.

4.3.1. Травмоопасность.

4.3.1.1. Травмоопасность для потребителей спортивных услуг может возникнуть в результате следующих причин:

- неудовлетворительное состояние физкультурно-оздоровительных и спортивных сооружений, площадок, трасс, маршрутов;
- несоответствие трасс, маршрутов уровню подготовленности спортсменов;
- неудовлетворительные санитарно-гигиенические условия при оказании услуг;

- неблагоприятные метеорологические условия при оказании услуг;
- использование при оказании услуг неисправного спортивного оборудования, снаряжения и инвентаря;
- неблагоприятные эргономические характеристики используемого при оказании услуг спортивного снаряжения и инвентаря (неудобная обувь – потертости кожных покровов у спортсменов и т.п.);

– низкий уровень теоретической, методической и практической подготовленности тренера, преподавателя, инструктора и методиста;

– комплектование группы спортсменов с различной физической и технической подготовленностью;

– проведение занятий и тренировок при отсутствии принципа постепенности, последовательности в овладении двигательными навыками и индивидуального подхода к спортсмену;

– отсутствие или недостаточная разминка перед тренировкой и соревнованием или чрезмерно интенсивная разминка;

– технически неправильное исполнение приемов и упражнений при проведении занятий, тренировок и соревнований;

– недостаточная физическая подготовленность спортсмена;

– низкий уровень технико-тактической и морально-волевой подготовки спортсмена;

– отклонения в состоянии здоровья спортсмена;

– дисциплинарные нарушения.

4.3.1.2. Для снижения травмоопасности при оказании спортивных услуг необходимо выполнять следующие требования:

- соблюдение правил эксплуатации физкультурно-оздоровительных и спортивных сооружений, трасс, маршрутов, спортивного оборудования, снаряжения и инвентаря;
- регулярное техническое освидетельствование спортивного оборудования, снаряжения и инвентаря;
- соблюдение эргономических требований к используемому спортивному оборудованию, снаряжению и инвентарю;
- использование спортивного оборудования, снаряжения и инвентаря, соответствующего виду спорта, включая средства индивидуальной защиты;
- соблюдение режима занятий и тренировок;
- соответствующая квалификация тренера, инструктора;
- наличие врачебно-педагогического наблюдения за проведением занятий, тренировок, соревнований;
- профилактика травматизма, включая обучение потребителей навыкам самоконтроля при проведении занятий, тренировок, соревнований;
- информирование потребителей спортивных услуг о факторах риска и мерах по предупреждению травм.

Потребители должны быть информированы о том, как избежать возможных травм и какие экстренные меры следует предпринять в случае получения травмы.

4.3.6. Специфические факторы риска при оказании спортивных услуг обусловлены:

- техническим состоянием используемых объектов материально-технической базы (физкультурно-оздоровительных и спортивных сооружений, спортивного оборудования, снаряжения и инвентаря и т.д.);
- уровнем профессиональной подготовленности обслуживающего персонала (тренеров, преподавателей, инструкторов);
- подготовкой потребителей к занятиям, тренировкам, соревнованиям (инструктаж, экипировка, снаряжение).

4.3.7. Прочие факторы риска.

К прочим факторам риска относят опасности, связанные с отсутствием необходимой информации о физкультурно-оздоровительной и спортивной услуге и ее характеристиках.

Потребителям услуг должна быть предоставлена достаточная информация об оказываемых спортивных услугах (основных характеристиках услуг, условиях обслуживания) в соответствии с требованиями, установленными в действующих нормативных документах.

Для потребителей услуг необходимо проводить инструктаж по безопасности, учитывающий специфику физкультурно-оздоровительных занятий, тренировок и соревнований по конкретным видам спорта.

4.3.8. Исполнители спортивных услуг должны иметь комплект действующих нормативных документов по обеспечению безопасности потребителей и руководствоваться ими в своей деятельности.

5. Контроль за выполнением требований безопасности

5.1. Для отдельных видов спорта в начале сезона следует оценить состояние эксплуатации физкультурно-оздоровительных и спортивных сооружений, трасс, маршрутов и их готовность к эксплуатации.

Текущие проверки обеспечения безопасности потребителей спортивных услуг проводят в соответствии с планами и графиками технических осмотров физкультурно-оздоровительных и спортивных сооружений (спортзалов, тренажерных залов, игровых залов и помещений, бассейнов, открытых и закрытых спортивных и игровых площадок и др.), трасс, маршрутов, спортивного

оборудования, снаряжения и инвентаря, проверок безопасности проведения занятий, тренировок, соревнований, медицинского обеспечения.

5.2. Для контроля безопасности обслуживания потребителей спортивных услуг используют следующие методы:

– визуальный – осмотр физкультурно-оздоровительных и спортивных сооружений, трасс, маршрутов, спортивного оборудования, тренажеров, инвентаря и т.д.;

– инструментальный контроль – измерение состояния воздуха, воды, технического состояния спортивного оборудования, снаряжения, инвентаря и т.д.;

– социологические исследования – проведение опроса или интервьюирования потребителей услуг и оценка результатов опроса;

– аналитический – анализ содержания документации: паспорта спортивного сооружения, медицинского журнала осмотра спортсменов, наличия и правильности оформления обязательных документов и др.;

– врачебно-педагогическое наблюдение при проведении занятий, тренировок и соревнований (оценка уровня физической, технико-тактической, психологической и функциональной подготовленности спортсменов, а также состояния их здоровья);

– экспертный – опрос тренеров, преподавателей и др. о безопасности обслуживания потребителей при оказании услуг и оценка результатов опроса.

4.6

Санитарные правила устройства и содержания мест занятий по физической культуре и спорту

(с изменениями, внесенными постановлением Главного государственного санитарного врача РФ от 30.01.2003 № 5)

(извлечения)

I. Общая часть

Настоящие Санитарные правила распространяются на все виды спортивных сооружений и мест организованных занятий по физической культуре и спорту.

1. Выбор участка под размещение спортивных сооружений и мест организованных занятий по физической культуре и спорту, а также проекты расширения и реконструкции действующих спортивных сооружений подлежат согласованию с органами и учреждениями санитарно-эпидемиологической службы. Приемка выстроенных зданий и сооружений в эксплуатацию производится при обязательном участии представителей санитарно-эпидемиологической службы.

4. На спортивных базах должны быть оборудованы медицинские посты по оказанию первой медицинской помощи, обеспеченные необходимыми медикаментами и первичным материалом, а также соответствующей санитарно-просветительной литературой. В период работы спортивных баз должно быть установлено дежурство медицинского персонала.

Места нахождения медицинских пунктов должны быть обозначены четкими указателями.

5. Физкультурно-спортивные сооружения должны быть обеспечены доброкачественной водой, удовлетворяющей требованиям ГОСТа 2874-76 «Вода питьевая». Все сооружения должны быть оборудованы питьевыми фонтанчиками.

6. Физкультурно-спортивные сооружения размещаются на селитебных территориях, в местах отдыха населения и на других земельных участках, обеспеченных удобными подъездами и подходами от остановок общественного транспорта.

8. По периметру земельного участка комплексов открытых спортивных сооружений должны предусматриваться ветро- и пылезащитные полосы древесных и кустарниковых насаждений шириной не менее 10 м.

9. Открытые спортивные сооружения и трибуны для зрителей должны размещаться на участке с учетом исключения пересечения путей передвижения спортсменов (в спортивной одежде) с путями передвижения зрителей.

10. Общая площадь озеленения земельного участка спортивного сооружения должна составлять не менее 30% площади участка.

II. Открытые спортивные плоскостные сооружения

11. Участки для открытых спортивных плоскостных сооружений должны располагаться по возможности вблизи зеленых насаждений и естественных водоемов; должны быть удалены от источников шума и загрязнения воздуха, а также от транспортных магистралей с интенсивным движением на расстоянии не менее чем предусмотренное нормами до жилой застройки.

12. Открытые плоскостные спортивные сооружения должны иметь специальное покрытие с ровной и нескользкой поверхностью, не теряющей своей несущей способности при переувлажнении, не пылящей и не содержащей механических включений, которые могут привести к травмам.

Травяное покрытие (спортивный газон) должно быть низким, густым, морозостойким, устойчивым к вытаптыванию и частой стрижке, а также к засушливой и дождливой погоде.

13. Площадки для тенниса, городков, для метания диска, молота и копья должны иметь ограждения.

Ограждение площадки для тенниса должно быть предусмотрено вдоль боковых линий и в торцах высотой не менее 3 м; для городков – в торце площадки, вдоль вала, не менее 3 м, а по другим сторонам – не менее 1 м.

14. Метание снарядов (копье, молот, диск) должно проводиться с соблюдением мер предосторожности, исключающих возможность попадания снаряда за пределы площадки с пребыванием людей.

14а. Ямы для прыжков должны заполняться просеянным песком. Перед прыжками песок должен взрыхляться и выравниваться. Борты ям (кроме переднего) обиваются резиной или брезентом с мягкой набивкой на уровне грунта.

15. Открытые спортивные плоскостные сооружения должны иметь вспомогательные помещения для физкультурников (бытовые помещения, отдельные для мужчин и женщин, административно-хозяйственные помещения, в том числе комнаты инструктора, врача и др.) и для зрителей (помещения туалетов, отдельно для мужчин и женщин, и др.).

Катки

16. Ледяные катки для фигурного катания на коньках, для хоккея с шайбой и мячом и для скоростного бега на коньках должны размещаться на открытых плоскостных спортивных сооружениях, предназначенных для других видов спорта в летнее время.

Катки для массового катания и обучения катанию на коньках могут размещаться в парках, садах и скверах, на территории микрорайонов и жилых

групп, а также на участках спортивных сооружений, используя для ледяной поверхности катков свободные от застройки и зеленых насаждений территории (аллеи, дорожки, проезды и пр.).

17. Наливной каток должен иметь толщину льда не менее 5–6 см. Каток должен иметь гладкую поверхность льда без трещин и выбоин. Возникающие во время катания повреждения поверхности льда должны немедленно ограждаться подвижными знаками и устраняться.

18. Для начинающих кататься, а также для фигурного катания должны быть отведены отдельные, изолированные от площадок общего катания участки.

19. Размер ледяной поверхности площадки для фигурного катания определяется из расчета 30 кв. м льда на одного катающегося, при этом длина площадки должна быть 60 м, а ширина – 30 м.

20. Размер ледяной поверхности для массового катания и обучения катанию на коньках не нормируется и определяется из расчета 15 кв. м на одного катающегося и 25 кв. м на одного обучающегося катанию.

21. Искусственное освещение катка должно равномерно освещать всю ледяную поверхность. Освещенность поверхности льда для скоростного бега и фигурного катания на коньках, для хоккея с мячом должна быть не менее 50 лк, а для хоккея с шайбой – не менее 100 лк.

Примечание. Уровень средней горизонтальной освещенности на поверхности льда катков для массового катания (в том числе для обучающихся катанию) следует принимать не менее 10 лк. При использовании для устройства катка освещенных территорий в жилых группах, микрорайонах, садах, парках, не предназначенных для спортивных сооружений, уровень освещенности льда допускается принимать по нормам для этих территорий.

22. При катке должны быть оборудованы помещения гардероба, раздевальной, грелки (вестибюля-грелки), туалетов и др.

23. Температура воздуха в помещении грелки должна быть 16°C, кратность воздухообмена – 20 куб. м в час.

24. У входа на каток должна находиться доска с указанием температуры воздуха, измеряемой через каждые 3 часа.

При температуре ниже –15°C в безветренную погоду и при –10°C при сильном ветре дети, как правило, на каток не допускаются.

Катание детей в морозную погоду допускается в зависимости от климатических условий по согласованию с учреждениями санитарно-эпидемиологической службы, здравпунктами, врачебно-физкультурными кабинетами.

25. Соревнования по хоккею и скоростному бегу на коньках могут проводиться при температуре наружного воздуха не ниже –25°C в безветренную погоду и не ниже –17–18°C при сильном ветре.

Бассейны для плавания на естественных водоемах

26. Бассейны для плавания на естественных проточных водоемах должны располагаться выше по течению от места спуска сточных вод, а также мест купания скота, стоянок судов, стирки белья и пр.

27. Вода водоемов, используемых для организации открытого бассейна для плавания, должна отвечать требованиям, предъявляемым к составу и свойствам воды водоемов II категории водопользования согласно правилам охраны поверхностных вод от загрязнения сточными водами.

28. Берег водоема в месте расположения бассейна для плавания должен быть песчаным, не заболоченным, а дно бассейна пологим без ям, обрывов, коряг, ила и водорослей.

29. На участке водоема, отведенном под плавательный бассейн, не должно быть выхода холодных ключей. Течение воды не должно превышать 0,5 м/с. При большей скорости течения воды в водоеме вопрос о возможности устройства бассейна должен решаться комитетом по физической культуре и спорту.

30. При массовом купании площадь водной поверхности бассейна для плавания на естественном проточном водоеме должна быть не менее 5 кв. м на одного взрослого человека и 4 кв. м на ребенка.

Глубина воды в бассейне для взрослых должна быть 1,2–1,4 м и для детей – 0,5–0,8 м.

Глубина воды под прыжковыми устройствами должна соответствовать величинам, указанным в ниже приводимой таблице.

Наименование устройств прыжковых	Глубина воды (не менее), м	Указанная глубина должна сохраняться от середины переднего края прыжкового устройства, м		
		вперед	назад	в каждую сторону
Трамплин 1 м	3,5	7,5	1,5	2,5
Трамплин 3 м	4,0	9,0	1,5	3,5
Вышка 5 м	4,3	10,5	1,5	3,8
Вышка 10 м	5,0	13,5	2,0	4,5

31. Платформу вышек и трамплина необходимо огораживать барьером с боков и сзади. Каждая вышележащая платформа вышки должна выступать вперед по отношению к нижележащей на 1 м, расстояние между платформами по высоте должно быть не менее 3 м.

Платформы трамплинов и вышек должны иметь покрытие с поверхностью, исключающей скольжение (рифленая резина и др.).

32. Торцевые щиты бассейна должны быть спущены в воду не менее чем на 1 м, быть гладкими, без щелей и заусениц. К нижней части щита должна быть прикреплена сетка с грузами, доходящая до дна.

33. При открытых бассейнах для плавания на естественных проточных водоемах должны оборудоваться раздевальные, душевые установки и уборные.

Лыжные базы

34. Лыжные базы должны размещаться в зонах кратковременного отдыха и в парковых массивах населенных пунктов при обеспечении удобными подъездами, подходами от станций пригородного или внутригородского транспорта к зданию базы.

Примечание. Лыжные базы для многодневных учебно-тренировочных сборов могут размещаться за пределами зон кратковременного отдыха и парковых зон.

35. Выбор земельного участка для лыжной базы должен производиться в зависимости от назначения базы по виду лыжного спорта и характера использования.

Примечание. 1. По виду лыжного спорта лыжные базы подразделяются: для массового катания на лыжах; для лыжных гонок и гонок со стрельбой (биатлон); для горнолыжного спорта (слалома, слалома-гиганта, скоростного спуска и спуска на скорость); для прыжков на лыжах с трамплина; базы комплексного назначения.

2. По характеру использования лыжные базы подразделяются: для учебно-тренировочных занятий и соревнований; для многодневных учебно-тренировочных сборов; для массового катания на лыжах.

При выборе участка для размещения лыжной базы необходимо учитывать:

- возможность использования источников водоснабжения и электроснабжения, а также отвода канализационных вод и устройства очистных сооружений;

- размещение здания лыжной базы по возможности вблизи водоемов (рек, озер, прудов), шоссе и в лесных массивах для использования в летнее время и для других видов спорта и отдыха;

- использование рельефа местности и необходимость сохранения природного ландшафта.

При выборе участка следует исходить из условия, что все спортивные трассы (горнолыжные, для лыжных гонок, для биатлона) не должны пересекаться друг с другом, а также с трассами для массового катания.

Выбор участков для лыжных баз (трасс, трамплинов и зданий) должен производиться с участием представителей местных комитетов по физической культуре и спорту, а для лыжных баз, предназначенных для многодневных учебно-тренировочных сборов, – по согласованию с комитетами по физической культуре и спорту при Советах Министров союзных республик.

36. Площади земельных участков для зданий лыжных баз (без трасс и трамплинов) должны приниматься 0,3–0,5 га, а площадь стоянок автомобилей – исходя из нормы 25 кв. м на одно место; количество мест – одно на 30–40 одновременно катающихся.

37. Прокладка лыжных трасс через шоссе и дороги с большим движением, железнодорожные пути, а также по плохо замерзающим водоемам (рекам, озерам, болотам) и участкам с густым кустарником не должна допускаться.

Трассы для массового катания допускаются прокладывать по любой доступной для катания на лыжах местности.

38. Участки, предназначенные для горнолыжных трасс и массового катания с гор, должны располагаться на северных или северо-восточных склонах, быть лавинобезопасными, а также без пней, камней, ям и других препятствий, представляющих опасность для горнолыжников. При наличии отдельных опасных мест должны предусматриваться специальные противоползневые и противолавинные мероприятия (защитные и отбойные стенки, направляющие контрфорсы и т.п.). Такие препятствия, как деревья, валуны, расположенные по границам участка, должны ограждаться наклонными стенками (сетками), снежными валами и т.п.

Для спуска на скорость склон должен быть безлесным и гладким на протяжении не менее 1 км.

39. На трассах для скоростного спуска не должно быть препятствий, расположенных по внешним границам поворотов, чрезмерно крутых поворотов и резких спадов, заставляющих горнолыжника пролетать большие расстояния по воздуху.

Для массового катания с гор длина участков склонов и перепад высоты не лимитируются.

40. На старте спортивных трасс должны устраиваться ровные, горизонтальные стартовые площадки размером не менее 3 × 4 м. Площадки должны иметь ограждения, а в слаломе-гиганте и скоростном спуске кроме ограждений, в зависимости от климатических условий, и ветрозащитные устройства.

На базах, предназначенных для проведения соревнований республиканского значения и выше, в районе стартовых площадок слалома-гиганта и скоростного спуска должны предусматриваться павильоны для укрытия

и обогрева горнолыжников при подготовке к старту, обогрева судей и размещения дежурного персонала медицинской и горноспасательной службы.

Примечание: 1. Устройство павильона допускается на базах, предназначенных для учебно-тренировочных занятий и соревнований меньшего масштаба.

2. Допускается предусматривать вдоль трасс слалома-гиганта и скоростного спуска дополнительные помещения (хижины) для размещения дежурного персонала медицинской и спасательной служб и хранения необходимого инвентаря. Необходимость устройства этих помещений, их количество и места их размещения по трассе определяются местными климатическими условиями, характером рельефа склона и расположением на нем.

41. Площадки для финишей спортивных трасс и площадки для остановки за финишами должны быть ровными, свободными от каких-либо препятствий и иметь:

- не менее 50 м в длину и ширину – для слалома и слалома-гиганта;
- не менее 150 м в длину и 120 м в ширину – для скоростного спуска.

Для спуска на скорость, где финиш располагается непосредственно на склоне, зону остановки, которая начинается также непосредственно на склоне, а затем оканчивается горизонтальной площадкой (с переходом в контруклон), следует предусматривать длиной не менее 200 м и шириной не менее 100 м.

Площадка для остановки должна иметь ограждения по бокам и в конце (в стороне, противоположной финишу).

42. На финише трасс, постоянно действующих для соревнований, должно предусматриваться устройство павильона с застекленными проемами, обращенными в три стороны: к склону, на котором расположена трасса, к финишному створу и к площадке остановки.

Павильон должен размещаться на продолжении створа финиша в пределах огражденного участка, на расстоянии 15–20 м от ближайшей к нему финишной стойки.

43. Здание лыжной базы должно размещаться на расстоянии не более 200 м от подъемных устройств и 100 м от спортивных трамплинов.

45. Склон горы, выбираемой для трамплина, должен быть защищенным от бокового ветра и снежных заносов и иметь ориентацию на С (оптимально), СВ или В. Сооружение трамплинов на склонах, обращенных на Ю, ЮЗ и З, не допускается.

46. Стартовые площадки средних и больших спортивных трамплинов должны иметь ветрозащитные устройства, а в отдельных случаях, в зависимости от климатических условий, навес.

47. В составе вспомогательных помещений лыжных баз для массового катания и учебно-тренировочных занятий и сооружений должны предусматриваться:

– обслуживающие помещения (вестибюль, вестибюль-грелка, гардероб верхней одежды, раздевалки мужские и женские, душевые, уборные, комната инструктора, кабинет врача, помещение для отдыха, бытовые помещения обслуживающего персонала, буфеты, лыжехранилище, помещение хранения, выдачи и сушки обуви и др.);

- административные и хозяйственно-технические помещения.

48. Высота этажей лыжных баз должна быть равной 3,3 м (от пола до пола), спортивных залов – 5 м от низа выступающих конструкций.

49. Взаимное расположение помещений в здании лыжной базы должно обеспечивать поточность поступления занимающихся, исключая встречные

потоки лыжников. При этом должна соблюдаться следующая последовательность: вестибюль (вестибюль-грелка) с гардеробной верхней одежды – раздевальни – помещения хранения, выдачи и сушки обуви – помещения для выдачи и приема лыж – выход с лыжами; при возвращении – в обратной последовательности.

50. Перед входом-выходом из помещения выдачи и приема лыж на улицу должен быть предусмотрен навес (веранда) для подготовки лыж.

Входы и выходы из здания лыжной базы должны иметь двойные тамбуры с тремя последовательно расположенными дверями.

51. Вестибюли-грелки должны быть оборудованы скамьями для сидения и кабинами для переодевания.

52. Раздеальные должны быть раздельными для мужчин и женщин и оборудованы скамьями.

Хранение домашней одежды должно быть организовано в шкафах, непосредственно в помещении раздеальной или в отдельном помещении гардеробной с обслуживанием, располагаемом смежно с мужской и женской раздевальными и сообщающимся с ними для приема и выдачи одежды через проемы.

53. Помещение для выдачи и приема лыж должно размещаться смежно с лыжехранилищем и сообщаться с ним через проемы. Помещения хранения, выдачи и сушки обуви должны располагаться смежно с вестибюлем-грелкой.

III. Закрытые спортивные сооружения

Плавательные бассейны

55. Взаимное расположение помещений плавательного бассейна должно обеспечивать поточность поступления в бассейн занимающихся в следующей последовательности: вестибюль с гардеробом верхней одежды и регистратурой – раздевальная – площадка (зал) для подготовительных занятий – раздевалка – душевая – проходной ножной душ – выплыв – ванна; на обратном пути из ванны бассейна – душевая – раздевальная.

Примечание. Ванны для обучения плаванию детей от 7 до 14 лет должны размещаться обособленно от остальных ванн бассейна.

56. Ванны для обучения плаванию детей от 7 до 14 лет должны размещаться в каждом крытом бассейне.

Примечание. Ванны для обучения плаванию детей от 7 до 14 лет в открытых бассейнах круглогодичного действия должны размещаться в отапливаемых помещениях.

57. Материал, конструкция и облицовка внутренней поверхности стенок и дна ванн должны обеспечивать водонепроницаемость, механическую прочность, сопротивляемость размыву, устойчивость к применяемым химическим реагентам, а также легкую очистку и дезинфекцию.

58. Внутренняя поверхность дна и стенок ванн должна быть гладкой, нескользящей.

59. Стены ванного зала должны быть влагостойкими и допускать их очистку влажным способом.

60. При проточной системе заполнения и периодической смене воды в бассейне дезинфекцию проводят не реже двух раз в месяц.

Спуск воды из ванны бассейна при рециркуляционной системе должен производиться при наличии благоприятных физико-химических и бактериологических анализов – не реже одного раза в месяц.

Дезинфекцию ванн при рециркуляционной системе проводят при каждом опорожнении ванны бассейна.

В случае обнаружения загрязнения воды санитарно-эпидемиологическая станция должна закрыть бассейн для полного спуска воды и проведения дезинфекции ванны, независимо от срока проведения предыдущей дезинфекции.

61. В детских ваннах, емкостью до 200 куб. м, спуск воды и дезинфекцию ванн проводят не реже 1 раза в десять дней. Детские ванны должны иметь отдельную систему обработки и обеззараживания воды.

62. До проведения дезинфекции чашу бассейна следует тщательно очистить щетками и промыть мыльно-содовым раствором с последующим ополаскиванием горячей водой из шланга.

Для дезинфекции чаши бассейна применяется 5% раствор хлорамина Б и ХБ или 2–2,5% осветленный раствор хлорной извести (температура 18–22°C) двукратным орошением с нормой расхода 0,6–0,8 л/кв. м. Смыв дезинфицирующего раствора производится не менее чем через час после его нанесения.

63. Текущая дезинфекция осуществляется одновременно с ежедневной уборкой помещения. Дезинфекции подлежат обходные дорожки, полы, скамейки в раздевальных, коврики, дверные ручки, поручни. Дезинфекция производится протиранием ветошью, смоченной 0,5–1,0% раствором хлорамина или 3% раствором ниртана.

64. Периодическую дезинфекцию стен (до уровня не менее 2 м) и полов в зале бассейна и подсобных помещениях, а также предметов инвентаря и оборудования проводят в санитарные дни, как заключительную стадию генеральной уборки. Для периодической дезинфекции должны применяться дезпрепараты, указанные в п. 62.

65. Вода, подаваемая в плавательные бассейны, должна удовлетворять требованиям ГОСТа 2874-73 «Вода питьевая».

66. Независимо от принятой системы заполнения ванны плавательного бассейна, вода должна подвергаться обеззараживанию.

67. В качестве метода обеззараживания используется хлорирование или бромирование воды. С гигиенической точки зрения бром создает более благоприятные условия для пловцов, не оказывая раздражающего действия на слизистые оболочки. Обеззараживание осуществляется путем приготовления в специальном помещении концентрированных растворов, добавляемых к воде, поступающей на фильтры.

Постоянная концентрация остаточного количества хлора в воде должна поддерживаться на уровне 0,5–0,7 мг/л. В случае применения для обеззараживания воды препаратов брома постоянная концентрация остаточных количеств брома в воде должна быть на уровне 1,2 мг/л.

Примечание. Концентрация остаточного количества хлора в плавательных бассейнах, предназначенных для тренировки спортсменов-пловцов, может быть снижена до 0,3 мг/л.

68. При большом количестве посетителей и длительной работе бассейна (более 8 часов в сутки) допускается повышение остаточного активного хлора во время отсутствия посетителей (в ночное время) до 1,5–2,0 мг/л. В этом случае перед приходом посетителей концентрация хлора в воде должна быть снижена до 0,7 мг/л с одновременным интенсивным проветриванием помещения.

69. В бассейнах с проточной системой воды или частой периодической сменой воды (не менее одного раза в сутки) рекомендуется проводить обез-

зараживание хлорактивными или бромактивными препаратами (гипохлорит кальция, двутретьсоевая соль гипохлорита кальция, натриевая соль дихлоризоциануровой кислоты, дибромантин и др.). Растворы этих соединений готовятся в специальном подсобном помещении и периодически добавляются в воду из расчета поддержания остаточного хлора на уровне 0,5–0,7 мг/л, остаточного брома 1,2 мг/л.

70. Санитарный режим эксплуатации плавательных бассейнов должен соблюдаться в соответствии с требованиями «Рекомендаций по обеззараживанию воды, дезинфекции подсобных помещений и санитарному режиму эксплуатации купально-плавательных бассейнов», утвержденных 19 марта 1975 г. № 1229-75.

71. Состав и площади вспомогательных помещений купально-плавательных бассейнов следует принимать согласно табл. 4, 5, 6 главы СНиП II-Л.11-70 (см. приложение).

Спортивные залы

72. Здания спортивных залов должны размещаться с отступом от красной линии застройки не менее 6 м. При расположении залов для спортивных игр и легкой атлетики на отдельных участках допускается предусматривать при них открытые плоскостные спортивные сооружения (площадки, поля и др.) для этих спортивных игр и легкой атлетики с соответствующими вспомогательными помещениями, обеспечивающими обслуживание занимающихся в залах и на площадках. При этом пропускная способность зала и площадок должна суммироваться.

Санитарные требования к оборудованию

80. В спортивных залах должно размещаться только оборудование, необходимое для проведения занятий. Никаких посторонних предметов и лишних снарядов не должно быть.

81. В зале для борьбы должен быть мягкий ковер, размещаемый с отступом от стен 2 м. При невозможности организации такого отступа стены должны быть обиты матами на высоту 1,5 м. Сверху ковер покрывается стеганым покрывалом (стеганное ватное одеяло, войлок и пр.), поверх которого туго натягивается и закрепляется по краям покрывка из прочной и мягкой материи (бумагея, байка, фланель) без грубых швов.

Покрывка должна стираться по мере ее загрязнения и дезинфицироваться не реже 3–4 раз в месяц. Ковер под ней должен ежемесячно обеспыливаться.

82. Тренировочные мешки и чучела и переносный спортивный инвентарь должны не менее 1–2 раз в день протираться влажной ветошью, а металлические части спортивного инвентаря сухой тряпкой.

83. Металлические растяжки в углах ринга, с помощью которых натягиваются канаты, должны покрываться мягкими подушками в съемных белых чехлах. В непосредственной близости от обоих углов ринга должны быть установлены бачок с чистой водой и плевательница.

Вблизи ринга должны размещаться плоские ящики с канифолью для натирания подошв обуви. Посыпать брезент канифолью запрещается во избежание образования пыли.

Мягкий настил ринга должен обеспыливаться два раза в месяц с помощью пылесоса или сниматься и выколачиваться. Брезентовую покрывку также необходимо обеспыливать, а при ее загрязнении мыть и ежедневно протирать влажной тряпкой.

84. Употребляемые при прыжках маты не должны быть слишком легкими во избежание скольжения по полу; их поверхность также не должна быть скользкой, набивка матов должна быть равномерной по плоскости и состоять из материалов, легко поддающихся очистке от пыли.

Маты должны храниться в зале в вертикально подвешенном положении и не реже одного раза в неделю обеспыливаться с помощью пылесосов или выколачиваться на открытом воздухе.

Маты, исключая кожаные, должны иметь съемные матерчатые чехлы, которые по мере их загрязнения должны подвергаться стирке, но не реже одного раза в неделю.

85. Магнезия, используемая спортсменами для рук, должна храниться только в ящиках с крышками.

93. Все физкультурно-спортивные учреждения должны иметь санитарный журнал для записей предложений и замечаний учреждений санитарно-эпидемиологической службы по их содержанию.

94. Физкультурно-спортивные сооружения должны иметь вывешенными на видном месте правила внутреннего распорядка, согласованные с врачебно-физкультурным диспансером и санэпидстанцией.

95. Ответственность за выполнение настоящих Санитарных правил возлагается на администрацию физкультурно-спортивного сооружения.

96. Периодический контроль за выполнением настоящих Санитарных правил возлагается на учреждения санитарно-эпидемиологических станций.

97. Повседневный контроль за проведением санитарно-гигиенических мероприятий в пределах физкультурно-спортивного сооружения возлагается на медицинский персонал, обслуживающий данное сооружение (базу, бассейн и пр.).

ИЗВЛЕЧЕНИЕ ИЗ «УКАЗАНИЙ ПО ПРОЕКТИРОВАНИЮ СЕТИ ФИЗКУЛЬТУРНО-СПОРТИВНЫХ СООРУЖЕНИЙ ГОРОДОВ И ПОСЕЛКОВ ГОРОДСКОГО ТИПА» ВСН 2-71

Расчетные показатели физкультурно-спортивных сооружений населенных пунктов

Разме- щение	Радиус обслужи- вания	Сооружения		Единица изме- рения	Расчетный показа- тель на 1000 жителей	
		комплекс	территория и типы сооружений		при 9 м ² жилой площади на 1 чел.	на пер- спек- тиву
Микро- район	До 7-минутной пешеходной доступности:					
	50–100 м	Комплекс для детей до 7 лет	Площадки	га	0,03	0,05
	150–200 м	Комплекс для детей до 7–10 лет	–"–	–"–	0,04	0,06
	400–500 м	Физкультурные площадки для детей 11–17 лет и взрослых	–"–	–"–	0,12	0,2

Продолжение табл.

Разме- щение	Радиус обслужи- вания	Сооружения		Единица изме- рения	Расчетный показате- ль на 1000 жителей	
		комплекс	территория и типы сооружений		при 9 м ² жилой площади на 1 чел.	на пер- спек- тиву
Жилой район	До 20-минутной пешеходной доступности	Физкуль- турно- спортивный центр	Территория	га	0,18	0,3
			Спортивные залы	м ² площади зала	18	80*
			Бассейны крытые	м ² зеркала воды	–	4
			Бассейны открытые	то же	5–10**	26
Группа жилых районов	До 20-минутной транспортной доступности	Межрайонный спортивный центр	Территория	га	0,14	0,14
			Спортивные залы	м ² площади зала	6*	25*
			Бассейны крытые	м ² зеркала воды	2	5
Группа жилых районов		Физкуль- турная зона парка	Территория	га	0,08	0,13
			Бассейны открытые	м ² зеркала воды	5***	14
Населенное место	До 30-минутной транспортной доступности	Общегородской спортивный центр	Территория	га	0,11	0,11
			Спортивные залы	м ² площади зала	12*	45*
			Бассейны крытые	м ² зеркала воды	1,2–3**	3
Населенное место и при- городная зона	–	Сооружения общегородского назначения, указанные в табл.	Территория	га	0,12	0,2
ИТОГО на город:						
а) Участки спортивных комплексов и центров				га	0,67****	0,95****
б) Спортивные залы (включая легкоатлетические манежи)				м ² площади зала	36*	150*
в) Бассейны крытые				м ² зеркала воды	3,2–5**	12
г) Бассейны открытые				то же	10–15**	40

* В том числе сооружения с легкими покрытиями.

** Большая норма крытых бассейнов – для городов до 100 тыс. жителей, открытых – для городов и жилых районов до 50 тыс. жителей.

*** Возможны бассейны на естественных водоемах.

**** Исключая территории комплексов для детей и физкультурных зон в парках.

РАЗДЕЛ 5



**ФИЗКУЛЬТУРНЫЕ И СПОРТИВНЫЕ
МЕРОПРИЯТИЯ**



**Общие положения и требования
Свода правил МПК и Федерального закона
«О физической культуре и спорте в Российской Федерации»
по организации физкультурных и спортивных мероприятий**

Проведение физкультурных и спортивных мероприятий с участием инвалидов и лиц с ограниченными возможностями здоровья организуют федеральный орган исполнительной власти в области физической культуры и спорта, органы исполнительной власти субъектов Российской Федерации, органы местного самоуправления, а также физкультурно-спортивные организации, в том числе Паралимпийский комитет России и физкультурно-спортивные объединения инвалидов.

Организация и проведение физкультурных мероприятий или спортивных соревнований осуществляются в соответствии с положением (регламентом) о таком физкультурном мероприятии или таком спортивном соревновании, утверждаемым его организаторами.

Общие требования к содержанию положений (регламентов) о межрегиональных и всероссийских официальных физкультурных мероприятиях и спортивных соревнованиях, предусматривающие особенности отдельных видов спорта, устанавливаются федеральным органом исполнительной власти в области физической культуры и спорта.

Порядок утверждения положений (регламентов) об официальных физкультурных и спортивных мероприятиях субъекта Российской Федерации и муниципального образования, требования к их содержанию устанавливаются соответственно органом исполнительной власти субъекта Российской Федерации в области физической культуры и спорта и органами местного самоуправления.

В случае если организаторами физкультурного мероприятия или спортивного мероприятия являются несколько лиц, распределение прав и обязанностей между ними в отношении такого мероприятия осуществляется на основе договора и (или) положения (регламента) о таком мероприятии. Если иное не предусмотрено указанными документами, организаторы физкультурного или спортивного мероприятия несут солидарную ответственность за причиненный вред участникам мероприятия и (или) третьим лицам.

Спортивные соревнования: рекомендации по проведению

Статус и наименование чемпионата, кубка или первенства Российской Федерации, субъекта Российской Федерации, муниципального образования могут иметь только официальные спортивные соревнования.

Международные спортивные мероприятия могут проводиться на территории Российской Федерации только при условии согласования решений об их

проведении с общероссийскими спортивными федерациями по соответствующим видам спорта, с органами исполнительной власти субъектов Российской Федерации, на территориях которых планируется проведение таких международных спортивных мероприятий, и с федеральным органом исполнительной власти в области физической культуры и спорта.

Организаторы всероссийского официального спортивного мероприятия должны обеспечить условия для проведения обязательного допингового контроля с соблюдением требований международного стандарта для тестирований, определенного международной организацией, осуществляющей борьбу с допингом и признанной Международным паралимпийским комитетом.

Соревнования по паралимпийским видам спорта проводятся в соответствии с утвержденными календарными планами, положениями о соревнованиях, а также правилами соревнований, включающими в себя порядок, правила и требования классификации спортсменов по их функциональным возможностям.

Официальные соревнования по паралимпийским видам спорта должны быть организованы как отдельные независимые мероприятия и должны отвечать высоким организационным, социально-бытовым, эстетическим и духовно-нравственным требованиям.

Организаторы официальных соревнований по паралимпийским видам спорта совместно с главными судейскими коллегиями предусматривают и проводят торжественную церемонию открытия, награждения призеров и закрытия соревнований с использованием государственной символики (государственные флаг и гимн).

Никакие религиозные, политические, коммерческие, благотворительные или иные подобные мероприятия не должны проводиться на территории спортивного сооружения или комплекса спортивных сооружений в период проведения официальных соревнований по паралимпийским видам спорта.

В соревнованиях по паралимпийским видам спорта имеет право принять участие любой спортсмен с ограниченными возможностями функций опорно-двигательного аппарата, зрения и интеллекта в соответствии с условиями допуска к этим соревнованиям, изложенными в положении о данных соревнованиях.

По отношению к спортсменам-паралимпийцам не допускается никакая дискриминация, в том числе связанная с их вероисповеданием, политической ориентацией, степенью инвалидности, расовой или социальной принадлежностью.

В случае если спортивная организация региона, муниципального образования или иная спортивная организация, участие спортивной команды которой предусмотрено соответствующим положением о соревнованиях, не принимает участия в данных соревнованиях, то спортсмен, принадлежащий к этой спортивной организации, имеет право принять участие в указанных соревнованиях в составе команды любой другой спортивной организации, принимающей в них участие, если на это имеется ее согласие.

Все споры, касающиеся определения принадлежности спортсменов, входящих в сборные команды России по паралимпийским видам спорта, в том числе их территориальной принадлежности, должны быть решены Паралимпийским комитетом России (ПКР), а все споры, касающиеся определения принадлежности спортсменов, входящих в региональную сборную команду, должны быть решены соответствующим региональным отделением (представительством, филиалом) ПКР.

Организаторы соревнований по паралимпийским видам спорта и их главные судейские коллегии не вправе допускать к участию в этих соревнованиях лиц, не прошедших медицинское обследование в соответствующих медицинских организациях в установленные сроки. Они обязаны обеспечить их участниками квалифицированной медицинской помощью.

Каждый участник соревнований по паралимпийским видам спорта должен:

1) знать и выполнять правила соревнований по данному паралимпийскому виду спорта;

2) соблюдать принципы честной игры (фэйр плэй);

3) не использовать запрещенные к применению средства, методы, вещества и процедуры;

4) в ходе спортивных соревнований воздержаться от не предусмотренного организаторами этих соревнований рекламирования товаров и (или) услуг с использованием собственных имени или образа, или спортивных результатов;

5) пройти классификационные, допинговые и иные тесты и экспертизы, которые будут предложены для прохождения в соответствии с порядком, условиями и требованиями правил соревнований, положений о соревнованиях, классификации и допинг-контроля.

Любой участник соревнований по паралимпийскому виду спорта, отказавшийся пройти медицинские (классификационные, допинговые) и иные тесты и экспертизы, которые будут предложены для прохождения в соответствии с порядком, условиями и требованиями правил соревнований, положений о соревнованиях, классификации и допинг-контроля, не может быть допущен к участию в этих соревнованиях.

Организаторы спортивных мероприятий по паралимпийским видам спорта обязаны обеспечить условия для проведения классификации спортсменов-паралимпийцев по степени их функциональных возможностей, а также допингового контроля с соблюдением требований и решений международных спортивных организаций и законодательства.

Участник соревнований по паралимпийским видам спорта, спортсмен-паралимпиец, прямо причастный к производству, хранению, финансированию, распространению, продаже, обмену, продвижению и употреблению допинга или вещества из списка запрещенных Международным паралимпийским комитетом веществ, должен быть подвергнут санкциям вплоть до пожизненной дисквалификации и отстранения от всех форм участия в официальных соревнованиях по паралимпийским видам спорта.

Организаторы соревнований по паралимпийским видам спорта федерального, регионального и муниципального уровней при допуске для участия в них спортсменов, имеющих соответствующую спортивную квалификацию и классификацию по функциональным возможностям, отвечающих другим требованиям, оговоренным принятыми правилами соревнований, могут не предусматривать для них возрастных ограничений.

Любой участник соревнований по паралимпийским видам спорта, тренер, тренер-лидер, спортсмен-лидер, спортивный судья, любое иное должностное лицо, явно нарушающее правила соревнований, принципы честной игры, оскорбляющее других участников соревнований, судей или организаторов, своим поведением дискредитирующее эти соревнования и паралимпийский спорт, совместным решением организаторов соревнований и главной судейской коллегией может быть удален с этих соревнований.

В особо тяжелых случаях нарушения правил соревнований, принципов честной игры, оскорбления других участников соревнований, судей или организаторов, дискредитирующих паралимпийский спорт, Паралимпийский комитет России, общероссийская федерация по паралимпийскому виду спорта или иная соответствующая спортивная организация, к которой принадлежит виновное в нарушении лицо, по представлению организаторов соревнований, на которых произошел инцидент, может принять решение о недопущении этого виновного лица для участия в соревнованиях по паралимпийским видам спорта в любом качестве на определенный срок или пожизненно.

К судейству спортивных соревнований по паралимпийским видам спорта допускаются судьи по спорту, прошедшие специальную подготовку или переподготовку в организациях паралимпийского спорта в порядке, утвержденном органом исполнительной власти в области физической культуры и спорта, а также имеющие практику судейства соревнований по соответствующим паралимпийским видам спорта.

В качестве дополнительных рекомендаций по организации соревнований по паралимпийским видам спорта может быть использован материал, изложенный в подразделе «2.5. Паралимпийские игры» данной книги. Указанный материал содержит обобщенный международный опыт организации и проведения крупных комплексных паралимпийских состязаний. Данный опыт, содержащий в этом сложном деле практически на идеальном уровне весь комплекс необходимых положений и требований, может быть полезен при подготовке и проведении не только чемпионатов мира, Европы или Паралимпийских игр, но и при организации соревнований по паралимпийским видам спорта федерального, регионального или муниципального уровня. При этом в своеобразной роли ОКОИ выступает оргкомитет соответствующего уровня.

5.3

Порядок включения физкультурных мероприятий и спортивных мероприятий в Единый календарный план межрегиональных, всероссийских и международных физкультурных мероприятий и спортивных мероприятий

Утвержден приказом Минспорттуризма России от 8 мая 2009 г. № 289.

Зарегистрирован Министерством юстиции Российской Федерации.

Регистрационный № 14286 от 09 июля 2009 г.

I. Общие положения

1. Порядок включения физкультурных мероприятий и спортивных мероприятий в Единый календарный план межрегиональных, всероссийских и международных физкультурных мероприятий и спортивных мероприятий (далее – Порядок) разработан в соответствии с частью 2 статьи 23 Федерального закона от 4 декабря 2007 г. № 329-ФЗ «О физической культуре и спорте в Российской Федерации» и подпунктом 5.2.11.7 Положения о Министерстве спорта, туризма и молодежной политики Российской Федерации, утвержденного постановлением Правительства Российской Федерации от 29.05.2008 № 408 и определяет порядок включения физкуль-

турных мероприятий и спортивных мероприятий в Единый календарный план межрегиональных, всероссийских и международных физкультурных мероприятий и спортивных мероприятий (далее – ЕКП), процедуру и условия включения указанных мероприятий в ЕКП, внесения изменений и дополнений в ЕКП, основания для отказа во включении физкультурных мероприятий и спортивных мероприятий в ЕКП и исключения указанных мероприятий из ЕКП.

2. В ЕКП включаются физкультурные мероприятия и спортивные мероприятия, финансируемые как за счет средств федерального бюджета, предусмотренных Министерству спорта, туризма и молодежной политики Российской Федерации (далее – Министерство) на эти цели (за исключением военно-прикладных и служебно-прикладных видов спорта), так и за счет иных источников, не запрещенных законодательством Российской Федерации.

3. Основными задачами формирования ЕКП являются:

а) создание целостной системы физкультурных мероприятий, способствующей развитию массовой физической культуры среди различных слоев и социальных групп населения Российской Федерации;

б) создание целостной системы спортивных мероприятий по видам спорта, в целях развития видов спорта, отбора спортсменов в спортивные сборные команды Российской Федерации (основной и резервный составы) и обеспечения целенаправленной подготовки спортивных сборных команд Российской Федерации для их успешного участия в крупнейших международных соревнованиях – Олимпийских, Паралимпийских, Сурдлимпийских играх, чемпионатах и первенствах мира и Европы;

в) координация взаимодействия организаторов физкультурных мероприятий и спортивных мероприятий.

4. ЕКП состоит из двух частей:

а) первая часть ЕКП – содержит межрегиональные, всероссийские и международные физкультурные мероприятия;

б) вторая часть ЕКП – содержит межрегиональные, всероссийские и международные спортивные мероприятия.

5. Физкультурные мероприятия объединяются в группы следующим образом:

а) среди детей и учащейся молодежи;

б) среди лиц средних и старших возрастных групп населения;

в) среди инвалидов и лиц с ограниченными возможностями здоровья.

6. Внутри каждой группы физкультурные мероприятия по видам спорта располагаются в соответствии с Всероссийским реестром видов спорта (далее – ВРВС) в хронологическом порядке, далее располагаются комплексные физкультурные мероприятия – в хронологическом порядке.

7. Спортивные мероприятия объединяются в группы следующим образом:

а) спортивные мероприятия (межрегиональные, всероссийские и международные спортивные соревнования, а также учебно-тренировочные мероприятия спортивных сборных команд Российской Федерации) по видам спорта;

б) спортивные соревнования, проводимые одновременно по нескольким видам спорта (Олимпийские, Паралимпийские, Сурдлимпийские игры, универсиады, спартакиады).

8. Внутри группы, определенной подпунктом «а» пункта 7 Порядка, виды спорта располагаются в алфавитном порядке в соответствии с ВРВС.

Внутри вида спорта спортивные мероприятия располагаются в хронологическом порядке по возрасту участвующих спортсменов (мужчины, женщины, юниоры, юниорки, юноши, девушки).

9. Внутри группы, определенной подпунктом «б» пункта 7 Порядка, спортивные соревнования располагаются в хронологическом порядке.

10. ЕКП утверждается Министерством до начала соответствующего календарного года и размещается на Интернет-сайте Министерства.

II. Порядок включения в ЕКП физкультурных мероприятий

11. В ЕКП включаются физкультурные мероприятия среди различных слоев и социальных групп населения Российской Федерации, способствующие развитию массовой физической культуры.

12. В ЕКП включаются следующие физкультурные мероприятия:

а) международные физкультурные мероприятия;

б) всероссийские физкультурные мероприятия – если в них принимают участие команды, представляющие не менее 25% субъектов Российской Федерации;

в) межрегиональные физкультурные мероприятия – если в них принимают участие команды, представляющие не менее 50% субъектов Российской Федерации, входящих в федеральный округ Российской Федерации.

13. Предложения для включения физкультурных мероприятий в ЕКП с указанием названия мероприятий, согласованных сроков и мест проведения с приложением проектов положений о межрегиональных и всероссийских официальных физкультурных мероприятиях представляются в Министерство не позднее 10 сентября предшествующего года:

а) общероссийскими физкультурно-спортивными организациями;

б) общероссийскими спортивными федерациями;

в) органами исполнительной власти субъектов Российской Федерации в области физической культуры и спорта.

Физкультурные мероприятия также включаются в ЕКП по инициативе Министерства.

14. Общероссийские физкультурно-спортивные организации направляют в Министерство предложения для включения комплексных физкультурных мероприятий в ЕКП с приложением письменных согласований органов исполнительной власти субъектов Российской Федерации в области физической культуры и спорта, на территории которых предполагается проведение указанных мероприятий.

Предложения по включению в ЕКП физкультурных мероприятий по отдельным видам спорта направляются в соответствующие общероссийские спортивные федерации для согласования и подготовки спортивной федерацией сводной заявки по виду спорта в Министерство.

15. Общероссийские спортивные федерации направляют в Министерство предложения для включения физкультурных мероприятий по соответствующему виду спорта с приложением письменных согласований органов исполнительной власти субъектов Российской Федерации в области физической культуры и спорта, на территории которых предполагается проведение указанных мероприятий. При проведении физкультурных мероприятий по виду спорта совместно с федеральными органами исполнительной власти, а также общероссийскими физкультурно-спортивными организациями, предложения направляются с приложением согласований с данными организациями.

16. Органы исполнительной власти субъектов Российской Федерации в области физической культуры и спорта предложения для включения комплексных физкультурных мероприятий в ЕКП, согласованные с соответ-

ствующими общероссийскими спортивными федерациями, направляют в Министерство.

17. Предложения для включения в ЕКП международных физкультурных мероприятий, проводимых на территории Российской Федерации, представляются с приложением следующих документов:

а) копия (положения) регламента о проведении физкультурного мероприятия, утвержденного международной физкультурно-спортивной организацией (с переводом на русский язык);

б) письменного согласия правительства (администрации) субъекта Российской Федерации, на территории которого предполагается проведение физкультурного мероприятия (в нем должны быть отражены наличие и степень готовности спортивных сооружений, наличие спортивного инвентаря и оборудования, соответствие места проведения мероприятия требованиям безопасности, а также условия приема участников мероприятия, соответствующие международным требованиям);

в) решения международной физкультурно-спортивной организации о проведении международного физкультурного мероприятия на заявляемой территории.

18. Физкультурные мероприятия не включаются в ЕКП в следующих случаях:

а) представление документов, не соответствующих главе II Порядка, или с нарушением срока их подачи, установленного пунктами 13, 18 Порядка;

б) несоответствие заявляемого мероприятия Порядку.

III. Порядок включения в ЕКП спортивных мероприятий

19. В ЕКП включаются спортивные мероприятия по видам спорта, включенным в ВРВС (за исключением видов спорта, включенных в первый и третий разделы ВРВС), представляющие собой целостную систему спортивных соревнований и учебно-тренировочных мероприятий, соответствующую спорту высших достижений и решающую задачи по развитию вида спорта, отбору спортсменов в спортивную сборную команду Российской Федерации и обеспечению целенаправленной подготовки спортивной сборной команды Российской Федерации (основного и резервного состава) для ее успешного участия в крупнейших международных соревнованиях – Олимпийских, Паралимпийских, Сурдлимпийских играх, чемпионатах и первенствах мира и Европы.

20. Включение в ЕКП спортивных мероприятий осуществляется с учетом особенностей видов спорта в части формирования календарных планов международных спортивных федераций, осуществляющих развитие вида спорта в мире и (или) в Европе.

21. В ЕКП включаются следующие спортивные мероприятия, отвечающие требованиям Единой всероссийской спортивной классификации (далее – ЕВСК), утверждаемой в соответствии с порядком, предусмотренным Положением о Единой всероссийской спортивной классификации, утвержденным приказом Министерства от 21.11.2008 № 48 (зарегистрирован Министерством юстиции Российской Федерации 16.01.2009, регистрационный № 13902):

а) международные спортивные соревнования с участием спортивных сборных команд Российской Федерации, в том числе проводимые на территории Российской Федерации:

Олимпийские, Паралимпийские, Сурдлимпийские игры, Юношеские Олимпийские игры, универсиады;

чемпионаты, первенства, кубки мира и Европы, другие международные спортивные соревнования, являющиеся этапами подготовки для членов спортивных сборных команд Российской Федерации по видам спорта, если статус таких соревнований определен международной спортивной федерацией, осуществляющей развитие соответствующего вида спорта в мире и (или) в Европе;

б) всероссийские спортивные соревнования:

спортивные соревнования, проводимые по территориальному принципу (среди спортивных сборных команд субъектов Российской Федерации, федеральных округов Российской Федерации) при участии сильнейших спортсменов (спортивных команд) без ограничения верхней границы возраста, с ежегодным розыгрышем в одной спортивной дисциплине двух комплектов медалей – одного среди женщин и одного среди мужчин (далее – чемпионаты России). В игровых командных видах спорта чемпионаты России могут проводиться среди сильнейших команд физкультурно-спортивных организаций, в том числе спортивных клубов, соответствующих административно-территориальных образований, если это установлено положениями (регламентами) о таких спортивных соревнованиях;

спортивные соревнования, проводимые среди спортсменов (спортивных команд) без ограничения верхней границы возраста и, как правило, в несколько этапов (далее – кубки России), при ежегодном розыгрыше двух кубков России – одного среди женщин и одного среди мужчин. В кубках России наряду с награждением победителей в личных видах программы спортивных соревнований, кубок России разыгрывается и вручается победителю в виде программы соревнований с участием в каждой из противоборствующих сторон трех и более спортсменов (групп, экипажей, пар и т.д.), результаты которых суммируются с целью определения команды победительницы (далее – командные соревнования), или при ранжировании спортивных сборных команд – участниц спортивных соревнований по итогам выступления спортсменов (групп, экипажей, пар и т.д.) во всех видах программы спортивных соревнований (включая командные соревнования), без розыгрыша медалей и присвоения спортивных званий и спортивных разрядов по итогам командного зачета;

спортивные соревнования, проводимые по территориальному принципу (среди спортивных сборных команд субъектов Российской Федерации, федеральных округов Российской Федерации) при участии детей, подростков, молодежи с ограничением возраста участников спортивных соревнований в соответствии с ЕВСК и количеством возрастных групп не превышающем их количество на первенстве мира или Европы плюс одна следующая младшая возрастная группа, с ежегодным розыгрышем в одной спортивной дисциплине в одной возрастной группе двух комплектов медалей – одного среди юниорок (девушек) и одного среди юниоров (юношей) (далее – первенства России). В игровых командных видах спорта первенства России могут проводиться среди сильнейших команд физкультурно-спортивных организаций, в том числе спортивных клубов, если это установлено положениями (регламентами) о таких спортивных соревнованиях;

спортивные соревнования по военно-прикладным и служебно-прикладным видам спорта со статусом в соответствии с ЕВСК;

спортивные соревнования, проводимые по территориальному принципу (среди спортивных сборных команд субъектов Российской Федерации или федеральных округов Российской Федерации), при участии сильнейших

спортсменов (спортивных команд), как без ограничения верхней границы возраста, так и в возрастных группах в соответствии с ЕВСК, если в таких соревнованиях принимают участие спортивные сборные команды, представляющие не менее 25% субъектов Российской Федерации, которые могут иметь собственное наименование, соответствующее всероссийскому статусу спортивного соревнования (далее – другие всероссийские спортивные соревнования). В игровых командных видах спорта другие всероссийские спортивные соревнования могут проводиться среди сильнейших команд физкультурно-спортивных организаций, в том числе спортивных клубов, если это установлено положениями (регламентами) о таких спортивных соревнованиях;

спартакиады, универсиады России;

в) межрегиональные спортивные соревнования:

спортивные соревнования, проводимые по территориальному принципу (среди спортивных сборных команд субъектов Российской Федерации) при участии сильнейших спортсменов (спортивных команд) без ограничения верхней границы возраста с ежегодным розыгрышем в одной спортивной дисциплине двух комплектов медалей – одного среди женщин и одного среди мужчин, являющиеся отборочными к чемпионатам России, если в таких соревнованиях принимают участие спортивные сборные команды субъектов Российской Федерации, представляющие один федеральный округ Российской Федерации (далее – чемпионаты федеральных округов Российской Федерации). В игровых командных видах спорта чемпионаты федеральных округов Российской Федерации могут проводиться среди сильнейших команд физкультурно-спортивных организаций, в том числе спортивных клубов, если это установлено положениями (регламентами) о таких спортивных соревнованиях;

спортивные соревнования, проводимые по территориальному принципу (среди спортивных сборных команд субъектов Российской Федерации) при участии детей, подростков, молодежи с ограничением возраста участников спортивных соревнований в соответствии с ЕВСК, с ежегодным розыгрышем в одной спортивной дисциплине в одной возрастной группе двух комплектов медалей – одного среди юниорок (девушек) и одного среди юниоров (юношей), являющиеся отборочными к первенствам России, если в таких соревнованиях принимают участие спортивные сборные команды субъектов Российской Федерации, представляющие один федеральный округ Российской Федерации (далее – первенства федеральных округов Российской Федерации). В игровых командных видах спорта первенства федеральных округов Российской Федерации могут проводиться среди сильнейших команд физкультурно-спортивных организаций, в том числе спортивных клубов, если это установлено положениями (регламентами) о таких спортивных соревнованиях;

спортивные соревнования, проводимые по территориальному принципу (среди спортивных сборных команд субъектов Российской Федерации), при участии сильнейших спортсменов (спортивных команд), как без ограничения верхней границы возраста, так и в возрастных группах в соответствии с ЕВСК, являющиеся отборочными к чемпионатам и первенствам России соответственно, если в таких соревнованиях принимают участие спортивные сборные команды субъектов Российской Федерации, представляющие два и более федеральных округов Российской Федерации (далее – зональные соревнования). В игровых командных видах спорта зональные соревнования могут проводиться среди сильнейших команд физкультурно-спортивных организаций, в том числе спортивных клубов, если это установлено положениями (регламентами) о таких спортивных соревнованиях;

г) учебно-тренировочные мероприятия спортивных сборных команд России, организуемые для их подготовки к международным спортивным соревнованиям в целях достижения высоких спортивных результатов.

22. В ЕКП включаются спортивные соревнования, программа которых соответствует ВРВС.

23. Предложения для включения спортивных мероприятий в ЕКП, содержащие исчерпывающий перечень спортивных мероприятий по виду спорта на год представляются в Министерство не позднее 31 мая предшествующего года для зимних видов спорта и 31 июля предшествующего года по летним видам спорта:

а) общероссийскими спортивными федерациями;

б) федеральными органами исполнительной власти, осуществляющими руководство развитием военно-прикладных и служебно-прикладных видов спорта – для военно-прикладных и служебно-прикладных видов спорта.

24. Предложения для включения в ЕКП всероссийских и межрегиональных спортивных соревнований (кроме военно-прикладных и служебно-прикладных видов спорта) представляются с приложением письменных согласований органов исполнительной власти субъектов Российской Федерации в области физической культуры и спорта, на территории которых предполагается проведение указанных соревнований, а также проекта положения о межрегиональных и всероссийских официальных спортивных соревнованиях.

В случаях, когда место проведения спортивных соревнований определяется в их финальной стадии, письменное согласование с органом исполнительной власти субъекта Российской Федерации в области физической культуры и спорта, на территории которого планируется проведение данного мероприятия, представляется после определения места проведения.

Предложения для включения в ЕКП всероссийских спортивных соревнований общероссийских спортивных обществ, общественно-государственных организаций, спортивно-технических обществ и организаций представляются общероссийскими спортивными федерациями также с приложением копий обращений указанных организаций в общероссийские спортивные федерации о намерении проведения соответствующих спортивных соревнований, в которых указываются сроки и места их проведения, а также наличие источников их финансирования.

Предложения для включения в ЕКП всероссийских спортивных соревнований представляются с приложением документов подтверждающих правомочность использования в собственном наименовании всероссийского спортивного соревнования (за исключением чемпионата, первенства, кубка России, чемпионата, первенства федерального округа Российской Федерации, для которых наименованием является их статус) личного имени гражданина, символики, защищенной в соответствии с законодательством Российской Федерации, наименования юридического лица или органа государственной власти.

25. Предложения для включения в ЕКП международных спортивных соревнований представляются с приложением календарного плана спортивных соревнований международной спортивной федерации, осуществляющей развитие соответствующего вида спорта в мире и (или) Европе, с переводом на русский язык, заверенным в установленном порядке.

26. Предложения для включения в ЕКП международных спортивных соревнований, проводимых на территории Российской Федерации, представляются с приложением следующих документов:

а) копии регламента (контракта) о проведении международного спортивного соревнования, утвержденного международной спортивной федерацией, осуществляющей развитие соответствующего вида спорта в мире и (или) в Европе (с переводом на русский язык);

б) письменного согласия правительства (администрации) субъекта Российской Федерации, на территории которого предполагается проведение спортивного соревнования (в нем должны быть отражены наличие и степень готовности спортивных сооружений, наличие спортивного инвентаря и оборудования, соответствие места проведения соревнований требованиям безопасности, а также условия приема спортсменов, соответствующие международным требованиям);

в) решения (копии календарного плана) международной спортивной федерации, осуществляющей развитие соответствующего вида спорта в мире и (или) в Европе о проведении международного соревнования на заявляемой территории;

г) финансово-экономического обоснования с указанием планируемых источников финансирования спортивного соревнования, включая внебюджетные источники.

27. Спортивные соревнования, проводимые одновременно по нескольким видам спорта (Олимпийские, Паралимпийские, Сурдлимпийские игры, универсиады, спартакиады и др.), включаются в ЕКП по инициативе Министерства.

28. Спортивные мероприятия не включаются в ЕКП в следующих случаях:

а) представление документов, не соответствующих главе III Порядка, или с нарушением срока их подачи, установленного пунктом 23 Порядка;

б) несоответствие заявляемого мероприятия Порядку;

в) отсутствие утвержденного положения о межрегиональных и всероссийских официальных спортивных соревнованиях.

V. Внесение изменений и дополнений в ЕКП

29. Изменения и дополнения в ЕКП вносятся в следующих случаях:

а) изменение международными спортивными организациями, осуществляющими развитие видов спорта в мире и (или) Европе, сроков и (или) мест проведения международных спортивных соревнований;

б) включение вида спорта, спортивной дисциплины в ВРВС, внесение изменений в ВРВС в связи с объединением или разделением видов спорта, исключение спортивной дисциплины из ВРВС;

в) получение, приостановление, отзыв государственной аккредитации у общероссийской спортивной федерации, проводящей физкультурное или спортивное мероприятие;

г) изменение условий проведения мероприятия – для внесения изменений сроков и (или) мест проведения физкультурного мероприятия или спортивного мероприятия;

30. Изменения и дополнения в ЕКП вносятся по инициативе органов и организаций, указанных в пунктах 13 и 23 Порядка для физкультурных мероприятий и спортивных мероприятий соответственно, не позднее чем за три месяца до даты проведения физкультурного мероприятия, спортивного мероприятия.

Изменения и дополнения в ЕКП также вносятся по инициативе Министерства – для физкультурных мероприятий и спортивных мероприятий, включенных в ЕКП по инициативе Министерства.

31. Предложения по внесению изменений в ЕКП представляются в Министерство с обоснованием необходимости внесения соответствующих изменений и с приложением согласований органов исполнительной власти субъектов Российской Федерации в области физической культуры и спорта по месту проведения мероприятий.

32. Предложения по внесению дополнений в ЕКП представляются в Министерство с обоснованием необходимости внесения соответствующих дополнений с соблюдением процедуры, определенной Порядком для включения физкультурных мероприятий и спортивных мероприятий в ЕКП соответственно.

33. К предложению о внесении изменений и (или) дополнений в ЕКП на основании подпункта «а» пункта 29 Порядка также прилагается копия календарного плана международной спортивной организации, осуществляющей развитие видов спорта в мире и (или) Европе, подтверждающего необходимость внесения соответствующих изменений и (или) дополнений в ЕКП.

34. Изменения и дополнения в ЕКП не вносятся в следующих случаях:

- а) представление документов, не соответствующих главам II и III Порядка, или с нарушением срока их подачи, установленного пунктом 29 Порядка;
- б) несоответствие заявляемых изменений и (или) дополнений Порядку.

VI. Исключение физкультурных мероприятий или спортивных мероприятий из ЕКП

35. Физкультурное мероприятие, спортивное мероприятие исключается из ЕКП в следующих случаях:

а) исключение вида спорта, спортивной дисциплины из второго или четвертого раздела ВРВС – для спортивных мероприятий;

б) приостановление или отзыв государственной аккредитации – для физкультурных мероприятий и спортивных мероприятий, проводимых общероссийскими спортивными федерациями;

в) отсутствие утвержденного положения о межрегиональном или всероссийском официальном физкультурном мероприятии за три месяца до даты его проведения – для физкультурных мероприятий;

г) добровольный отказ от проведения мероприятия органа или организации, указанной в пункте 13 (для физкультурных мероприятий) или 23 (для спортивных мероприятий) Порядка, если иной организатор данного мероприятия не определен в соответствии с законодательством Российской Федерации.

36. В случае, предусмотренном подпунктом «г» пункта 35 Порядка, соответствующее заявление представляется в Министерство не позднее чем за 2 месяца до запланированной даты проведения мероприятия.

5.4

**Общие требования к содержанию положений (регламентов)
о межрегиональных и всероссийских официальных
физкультурных мероприятиях и спортивных соревнованиях**

*Утверждены приказом Минспорттуризма России
от 8 мая 2009 г. № 290.*

*Зарегистрированы Министерством юстиции Российской Федерации.
Регистрационный № 14187 от 1 июля 2009 г.*

I. Общие положения

1. Общие требования к содержанию положений (регламентов) о межрегиональных и всероссийских официальных физкультурных мероприятиях и спортивных соревнованиях (далее – Общие требования) разработаны в соответствии с частью 7 статьи 20 Федерального закона от 4 декабря 2007 г. № 329-ФЗ «О физической культуре и спорте в Российской Федерации» (Собрание законодательства Российской Федерации, 2007, № 50, ст. 6242; 2008, № 30 (ч. 2), ст. 3616; № 52 (ч. 1), ст. 6236) и подпунктом 5.2.3 Положения о Министерстве спорта, туризма и молодежной политики Российской Федерации, утвержденного Постановлением Правительства Российской Федерации от 29.05.2008 № 408 (Собрание законодательства Российской Федерации 2008, № 22, ст. 2585; № 42, ст. 4825; № 46, ст. 5337; № 50, ст. 5970) и определяют содержание и порядок подготовки положений (регламентов) о межрегиональных и всероссийских официальных физкультурных мероприятиях и спортивных соревнованиях.

2. Общие требования применяются при разработке положений (регламентов) о межрегиональных и всероссийских официальных физкультурных мероприятиях и спортивных соревнованиях, включаемых в установленном порядке в Единый календарный план межрегиональных, всероссийских и международных физкультурных мероприятий и спортивных мероприятий(1) (далее – ЕКП), за исключением физкультурных мероприятий и спортивных соревнований по военно-прикладным и служебно-прикладным видам спорта.

**II. Общие требования к содержанию положений (регламентов)
о межрегиональных и всероссийских официальных
физкультурных мероприятиях**

3. Положения (регламенты) о межрегиональных и всероссийских официальных физкультурных мероприятиях (далее для данной главы – Положения) составляются отдельно на каждое официальное межрегиональное и всероссийское физкультурное мероприятие (далее – физкультурное мероприятие).

4. Для физкультурных мероприятий, имеющих отборочную и финальную стадии их проведения, или проводящихся в несколько этапов, составляется одно Положение.

5. Положение включает в себя следующие разделы:

- а) «Общие положения». Данный раздел содержит:
причины и обоснование проведения физкультурного мероприятия – решение организатора (организаторов) физкультурного мероприятия;
цели и задачи проведения физкультурного мероприятия.

б) «Место и сроки проведения». Данный раздел содержит: место проведения (наименование субъекта Российской Федерации, населенного пункта); сроки проведения (дата, месяц, год), включая день приезда и день отъезда участников.

в) «Организаторы мероприятия». Данный раздел содержит: полные наименования (включая организационно-правовую форму) организаторов физкультурного мероприятия – юридических лиц; распределение прав и обязанностей между организаторами в отношении мероприятия и/или ссылка на реквизиты договора между организаторами о распределении таких прав и обязанностей; персональный состав организационного комитета физкультурного мероприятия или порядок и сроки его формирования.

г) «Требования к участникам и условия их допуска». Данный раздел содержит:

условия, определяющие допуск команд, участников к физкультурному мероприятию;

численные составы сборных команд субъектов Российской Федерации или федеральных округов Российской Федерации;

численные составы команд, участвующих в командных видах программы физкультурного мероприятия, – если программой предусмотрены командные виды программы;

группы участников по полу и возрасту;

необходимое количество тренеров и обслуживающего персонала (руководители, специалисты, спортивные судьи и т.п.) из расчета на одну сборную команду;

д) «Программа физкультурного мероприятия». Данный раздел содержит: расписание соревнований по дням, включая день приезда и день отъезда; порядок проведения соревнований по видам спорта, включенным в программы физкультурного мероприятия;

ссылку на правила видов спорта, включенных в программу физкультурного мероприятия.

е) «Условия подведения итогов». Данный раздел содержит:

условия (принципы и критерии) определения победителей и призеров в личных и (или) командных видах программы;

условия подведения итогов командного зачета среди субъектов Российской Федерации и (или) федеральных округов Российской Федерации – если командный зачет подводится по итогам физкультурного мероприятия;

сроки представления организаторами итоговых протоколов, фотоальбомов и справок об итогах проведения физкультурного мероприятия на бумажном и электронном носителях в Министерство спорта, туризма и молодежной политики Российской Федерации (далее – Министерство).

ж) «Награждение». Данный раздел содержит:

порядок и условия награждения победителей и призеров в личных видах программы;

порядок и условия награждения победителей и призеров в командных видах программы;

порядок и условия награждения победителей и призеров в командном зачете.

з) «Условия финансирования». Данный раздел содержит сведения об источниках и условиях финансового обеспечения физкультурного мероприятия, включая финансирование из федерального бюджета.

и) «Обеспечение безопасности участников и зрителей». Данный раздел содержит:

меры и условия, касающиеся обеспечения безопасности участников и зрителей при проведении физкультурного мероприятия;

меры и условия, касающиеся медицинского обеспечения участников физкультурного мероприятия.

к) «Страхование участников». Данный раздел содержит порядок и условия страхования несчастных случаев, жизни и здоровья участников физкультурного мероприятия.

л) «Подача заявок на участие». Данный раздел содержит:

сроки и порядок подачи заявок на участие в физкультурном мероприятии, подписанных руководителями органов исполнительной власти субъекта Российской Федерации в области физической культуры и спорта и/или физкультурно-спортивных организаций.

перечень документов, представляемых в мандатную комиссию физкультурного мероприятия;

адрес и иные необходимые реквизиты организаторов физкультурного мероприятия для направления заявок (адрес электронной почты, телефон/факс и пр.).

6. Положение о физкультурном мероприятии, утвержденное его организаторами, представляется в Министерство не позднее, чем за три месяца до проведения мероприятия.

III. Общие требования к содержанию положений (регламентов) о межрегиональных и всероссийских официальных спортивных соревнованиях

7. Положения (регламенты) о межрегиональных и всероссийских официальных спортивных соревнованиях по видам спорта, включенным во Всероссийский реестр видов спорта (2) (далее – ВРВС), развиваемым на общероссийском уровне включают в себя:

а) положения о межрегиональных и всероссийских официальных спортивных соревнованиях по виду спорта на год, разрабатываемое общероссийской спортивной федерацией по соответствующему виду спорта и утверждаемое данной общероссийской спортивной федерацией и Министерством, участвующем в организации межрегиональных и всероссийских официальных спортивных соревнований (далее для данной главы – Положение);

б) регламенты о межрегиональных и всероссийских официальных спортивных соревнований, разрабатываемые общероссийской спортивной федерацией по соответствующему виду спорта индивидуально на каждое спортивное соревнование и утверждаемые общероссийской спортивной федерацией по соответствующему виду спорта и иными организаторами спортивного соревнования (далее для данной главы – Регламенты). В случае если организаторами нескольких межрегиональных и всероссийских официальных спортивных соревнований (далее – спортивные соревнования) являются одни и те же лица, то на такие соревнования может быть составлен один регламент.

8. Положения включают в себя следующие разделы:

8.1. «Общие положения». Данный раздел содержит:

а) ссылку на решения и документы, являющиеся основанием для проведения спортивных соревнований:

номер и дату принятия решения федеральным органом исполнительной власти в области физической культуры и спорта об аккредитации обществен-

ной организации и наделении ее статусом общероссийской спортивной федерации;

решение постоянно действующего руководящего органа общероссийской спортивной федерации о проведении спортивных соревнований;

правила вида спорта, в соответствии с которыми проводится спортивное соревнование;

иные решения и документы, регулирующие проведение спортивного соревнования;

б) цель (развитие вида спорта) и задачи проведения спортивного соревнования, соответствующие спорту высших достижений;

в) основания для командирования спортсменов на спортивные соревнования.

8.2. «Права и обязанности организаторов». Данный раздел содержит общие принципы распределения прав и обязанностей между организаторами спортивных соревнований, в частности, ссылку на необходимость распределения таких прав и обязанностей (включая ответственность за причиненный вред участникам мероприятия и (или) третьим лицам) между общероссийской спортивной федерацией и иными организаторами спортивных соревнований в договоре между ними или в Регламентах.

8.3. «Обеспечение безопасности участников и зрителей». Данный раздел содержит:

а) общие требования по обеспечению безопасности участников и зрителей при проведении спортивного соревнования;

б) требования по страхованию несчастных случаев, жизни и здоровья участников спортивных соревнований;

в) общие требования по медицинскому обеспечению участников спортивных соревнований (наличие медицинского персонала для оказания в случае необходимости скорой медицинской помощи, проведение перед соревнованиями и во время соревнований медицинских осмотров, наличие у участников спортивных соревнований медицинских справок, подтверждающих состояние здоровья и возможность их допуска к соревнованиям и др.);

г) общие принципы проведения обязательного допингового контроля с соблюдением требований международного стандарта для тестирований участников спортивного соревнования, определенного международной организацией, осуществляющей борьбу с допингом и признанной Международным олимпийским комитетом;

д) ссылку на необходимость конкретизации требований, предусмотренных настоящим пунктом в регламентах.

8.4. «Чемпионат России».

8.5. «Кубок России».

8.6. «Первенство России».

8.7. «Всероссийские спортивные соревнования».

8.8. «Межрегиональные спортивные соревнования – чемпионаты федеральных округов Российской Федерации, двух и более федеральных округов Российской Федерации (зональные соревнования)».

8.9. «Межрегиональные спортивные соревнования» – первенства федеральных округов Российской Федерации, двух и более федеральных округов Российской Федерации (зональные соревнования).

9. Разделы Положения, предусмотренные пунктами 8.4–8.9 Общих требований, включают в себя следующие подразделы:

9.1. «Общие сведения о спортивном соревновании». Данный подраздел приводится в виде таблицы (образец указан в приложении) и содержит:

а) место проведения спортивных соревнований (субъект Российской Федерации, населенный пункт, наименование спортивного сооружения), номер этапа Кубка России (для Кубка России), наименование всероссийского спортивного соревнования;

б) характер подведения итогов спортивного соревнования;

в) планируемое количество участников спортивного соревнования;

г) состав спортивной сборной команды субъекта (или федерального округа) Российской Федерации (всего, спортсменов, тренеров, спортивных судей);

д) требуемую спортивную квалификацию спортсменов в соответствии с Единой всероссийской спортивной классификацией (Э) (далее – ЕВСК) (спортивный разряд), необходимую для допуска на спортивное соревнование;

е) группы участников спортивных соревнований по полу и возрасту в соответствии с ЕВСК;

ж) программу спортивных соревнований – сроки проведения, в т.ч. дата приезда и дата отъезда, наименование спортивной дисциплины (в соответствии с ВРВС) номер код спортивной дисциплины (в соответствии с ВРВС), количество видов программы.

9.2. «Требования к участникам и условия их допуска». Данный подраздел содержит:

а) исчерпывающие условия, определяющие допуск сильнейших спортсменов спортивных сборных команд субъектов (федеральных округов) Российской Федерации (или физкультурно-спортивных организаций, в том числе спортивных клубов – для командных игровых видов спорта) к спортивному соревнованию, включая минимально допустимый возраст спортсмена с учетом требований международных спортивных организаций, проводящих соответствующие международные соревнования;

б) сведения о численных составах команд, соревнующихся в видах программы соревнований с участием в каждой из противоборствующих сторон трех и более спортсменов (групп, экипажей, пар и т.д.), результаты которых суммируются с целью определения команды победительницы (далее – командные виды программы спортивных соревнований), а также в группах, экипажах и др. – если программой предусмотрены командные виды программы спортивных соревнований, участие групп, экипажей;

в) установленные ограничения на участие во всероссийских официальных спортивных соревнованиях спортсменов, не имеющих права выступать за спортивные сборные команды Российской Федерации в соответствии с нормами международных спортивных организаций, проводящих соответствующие международные соревнования;

Условия допуска к спортивным соревнованиям должны основываться на спортивных принципах отбора спортсменов на спортивные соревнования более высокого статуса со спортивных соревнований более низкого статуса. Спортивная квалификация спортсмена для его допуска на спортивное соревнование подтверждается выполнением данным спортсменом норм и требований по соответствующему виду спорта, предусмотренных ЕВСК. Положение не может содержать ограничения по допуску к спортивному соревнованию, исходя из членства спортсмена в какой-либо физкультурно-спортивной организации.

9.3. «Заявки на участие». Данный подраздел содержит:

а) порядок подачи заявок на участие в спортивном соревновании, подписанных руководителями органов исполнительной власти субъектов Российской Федерации в области физической культуры и спорта и/или аккредитованных региональных спортивных федераций (или физкультурно-

спортивных организаций, в том числе спортивных клубов – для командных игровых видов спорта);

б) исчерпывающий перечень документов, предъявляемых организаторам спортивных соревнований, удостоверяющих личность и подтверждающих возраст спортсмена, его спортивную квалификацию (спортивный разряд, спортивное звание), результаты выступления спортсмена на соревнованиях более низкого статуса, отсутствие медицинских противопоказаний для участия в спортивном соревновании, отсутствие ветеринарных противопоказаний для использования в спортивных соревнованиях животного, с которым выступает спортсмен (для видов спорта с использованием животных), техническую исправность и соответствие инвентаря (включая технические средства – самолет, вертолет, автомобиль и др.) правилам вида спорта.

Перечень не может содержать документы, касающиеся членства участника в какой-либо организации, оплаты вступительных и/или членских взносов в такую организацию.

9.4. «Условия подведения итогов». Данный подраздел содержит:

а) систему проведения соревнований, условия (принципы и критерии) подведения итогов спортивного соревнования, определения победителей и призеров в личных видах программы спортивных соревнований и (или) в командных видах программы спортивных соревнований и наделения статусом чемпионов, победителей первенств, обладателей кубков России;

б) условия подведения итогов при ранжировании спортивных сборных команд субъектов (и/или федеральных округов) Российской Федерации – участниц спортивных соревнований, по итогам выступления спортсменов (групп, экипажей, пар и т.д.) во всех видах программы соревнований, включая командные виды программы спортивных соревнований (далее – командный зачет) – если командный зачет подводится по итогам спортивного соревнования;

в) сроки представления общероссийской спортивной федерацией итоговых протоколов о проведенном спортивном соревновании на бумажном и электронном носителях в Министерство.

9.5. «Награждение победителей и призеров». Данный подраздел содержит:

а) порядок награждения победителей и призеров в личных видах программы спортивных соревнований официальными наградами спортивного соревнования – дипломами, медалями и памятным призами;

б) порядок награждения победителей и призеров в командных видах программы спортивных соревнований официальными наградами спортивного соревнования – дипломами, медалями и памятным призами;

в) порядок награждения тренеров, подготовивших победителей в личных и командных видах программы спортивных соревнований официальными наградами спортивного соревнования – дипломами;

г) порядок награждения спортивных сборных команд субъектов Российской Федерации и (или) федеральных округов Российской Федерации победителей командного зачета официальными наградами спортивного соревнования – дипломами и памятным призами (если положением предусмотрено подведение итогов командного зачета).

9.6. «Условия финансирования». Данный подраздел содержит сведения об источниках и условиях финансового обеспечения спортивного соревнования.

10. Проект Положения, разработанный в соответствии с Общими требованиями, представляется в Министерство общероссийской спортивной феде-

рацией не позднее 31 мая предшествующего года для зимних видов спорта и 31 июля предшествующего года для летних видов спорта.

11. Регламенты детализируют информацию Положения, не могут ему противоречить и включают в себя:

а) перечень организаторов спортивного соревнования;

б) распределение прав и обязанностей между организаторами спортивного соревнования, включая ответственность за причиненный вред участникам мероприятия и (или) третьим лицам, или ссылку на реквизиты договора между указанными организаторами спортивного соревнования, на основе которого распределяются права и обязанности между ними, включая ответственность за причиненный вред участникам мероприятия и (или) третьим лицам;

в) конкретные меры по обеспечению безопасности участников и зрителей спортивного соревнования;

г) детализированные требования по обеспечению медицинской помощью участников спортивного соревнования;

д) Конкретные меры по обеспечению условий для проведения обязательного допингового контроля с соблюдением требований и решений международных спортивных организаций и законодательства Российской Федерации;

е) адрес и иные необходимые реквизиты организаторов спортивного соревнования для направления заявок (почтовый адрес, адрес электронной почты, телефон/факс и пр.);

ж) даты и время начала заседаний главной судейской коллегии и мандатной комиссии спортивных соревнований, проведения жеребьевки участников, расписание стартов, соответствующие срокам проведения спортивных соревнований, указанным в Положении;

з) информацию о неофициальных наградах, установленных организаторами спортивного соревнования и порядок награждения такими наградами (если организаторами спортивного соревнования устанавливаются неофициальные награды);

и) порядок и условия внебюджетного финансового обеспечения спортивного соревнования, а также финансового обеспечения спортивного соревнования за счет средств бюджетов субъектов Российской Федерации и/или местных бюджетов (если в число организаторов спортивного соревнования входят соответствующие органы исполнительной власти субъектов Российской Федерации и/или органы местного самоуправления);

к) иные вопросы, предусматривающие особенности отдельных видов спорта и не противоречащие Общим требованиям.

12. Регламенты разрабатываются после утверждения Положения Общероссийской спортивной федерацией самостоятельно, совместно с иными организаторами спортивных соревнований и должны соответствовать III главе Общих требований.

IV. Технические требования к подготовке положений (регламентов)

13. Название документа (положение или регламент) располагается под грифами о его утверждении по центру.

Под названием документа:

а) для физкультурного мероприятия – приводится его полное наименование, соответствующее ЕКП;

б) для спортивных соревнований:

положения о межрегиональных и всероссийских официальных спортивных соревнованиях по виду спорта на год – приводятся слова «о межрегио-

нальных и всероссийских официальных спортивных соревнованиях по», далее следует наименование вида спорта в соответствии с ВРВС в дательном падеже и год, на который утверждается положение, ниже по центру приводится номер-код вида спорта в соответствии с ВРВС;

регламенты о межрегиональных и всероссийских официальных спортивных соревнованиях – приводится наименование спортивного соревнования в соответствии с Положением.

14. Положения печатаются на стандартной бумаге белого цвета в «книжном» формате А4, черным шрифтом Times New Roman, размер 14, с одинарным междустрочным интервалом.

15. Таблицы выполняются шрифтом Arial, размер 12 в «альбомном» формате.

16. Наименования разделов набираются прописными буквами, центрируются посередине листа и выделяются жирным шрифтом. Разделы нумеруются римскими цифрами и отделяются от текста двумя междустрочными интервалами.

17. Наименования подразделов набираются строчными буквами, начиная с заглавной буквы, центрируются посередине листа и выделяются жирным шрифтом. Подразделы нумеруются арабскими цифрами и отделяются от верхнего текста двумя междустрочными интервалами.

18. Нумерация страниц выполняется сверху листа, по центру.

19. Положение о межрегиональном или всероссийском официальном физкультурном мероприятии утверждается в количестве экземпляров, равном количеству их организаторов.

20. Положение о межрегиональных и всероссийских официальных спортивных соревнованиях по виду спорта на год утверждается в трех экземплярах – два для Министерства, третий – для Общероссийской спортивной федерации.

21. Регламенты о межрегиональных и всероссийских официальных спортивных соревнованиях утверждаются в количестве экземпляров, равном количеству организаторов.

22. Утвержденные положения о межрегиональных и всероссийских официальных физкультурных мероприятиях, а также положения о межрегиональных и всероссийских официальных спортивных соревнованиях по виду спорта на год размещаются на официальном Интернет-сайте Министерства.

5.5

Нормы расходов средств на проведение физкультурных и спортивных мероприятий, включенных в Единый календарный план межрегиональных, всероссийских и международных физкультурных мероприятий и спортивных мероприятий, за счет средств федерального бюджета

Утверждены приказом Министерства спорта, туризма и молодежной политики РФ от 16 апреля 2010 г. № 365 (изменения от 8 октября 2010 г. см. ниже 5.6.1)

*Зарегистрирован в Минюсте России 19 мая 2010 г.
Регистрационный № 17278*

Настоящие Нормы расходов средств на проведение физкультурных и спортивных мероприятий, включенных в Единый календарный план межрегиональных, всероссийских и международных физкультурных мероприятий и спортивных мероприятий разработаны в соответствии с частью 4 статьи 23 Федерального закона от 04.12.2007 № 329-ФЗ «О физической культуре и спорте в Российской Федерации», Положения о Министерстве спорта, туризма и молодежной политики Российской Федерации, утвержденного постановлением Правительства Российской Федерации от 29.05.2008 № 408 и устанавливают объемы средств по оплате услуг при проведении физкультурных мероприятий и спортивных мероприятий, включенных в Единый календарный план межрегиональных, всероссийских и международных физкультурных мероприятий и спортивных мероприятий (далее – физкультурные и спортивные мероприятия, включенные в ЕКП), за счет средств федерального бюджета.

Нормы расходов средств на обеспечение питанием спортсменов, тренеров и специалистов при проведении физкультурных и спортивных мероприятий, включенных в ЕКП

Наименование мероприятий	Нормы расходов на одного человека в день (в рублях)
1. Физкультурные мероприятия	450–550
2. Спортивные мероприятия	700–1000

Нормы расходов средств на оплату спортивным судьям за обслуживание физкультурных и спортивных мероприятий, включенных в ЕКП

Наименование судейских должностей	Размеры выплат с учетом судейских категорий (в рублях)				
	МК, ВК	1к	2к	3к	Ю/С
Главный судья	850	700	–	–	–
Главный судья-секретарь	850	700	–	–	–
Зам. главного судьи, гл. секретаря	780	650	520	–	–
Судьи	750	600	500	390	310
Командные игровые виды спорта					
Главный судья игры	400	360	–	–	–
Помощник главного судьи игры	400	330	–	–	–
Комиссар	380	–	–	–	–
Судьи (в составе бригады)	330	310	270	250	230

**Нормы расходов средств на приобретение наградной атрибутики
для награждения победителей и призеров физкультурных
и спортивных мероприятий, включенных в ЕКП**

Наименование спортивных мероприятий	Стоимость памятных призов (кубков) (в рублях)		Медали	Дипломы	Жетоны
	командные соревнования	личные соревнования			
1. Международные соревнования, проводимые на территории Российской Федерации:					
I место	2500	2000	200	50	50
II место	2300	1800	200	50	50
III место	2100	1600	200	50	50
2. Чемпионаты, первенства и финалы кубков России, а также физкультурные и спортивные мероприятия:					
I место	2000	1700	200	50	50
II место	1800	1500	200	50	50
III место	1600	1300	200	50	50

**Нормы расходов средств на приобретение сувенирной продукции
для участников физкультурных и спортивных мероприятий, включенных в ЕКП**

Сувенирная продукция	Стоимость в зависимости от количества участников (в рублях)
1. Физкультурные и спортивные мероприятия	25–500

**Нормы расходов средств стоимости 1 чел./дня при проведении
учебно-тренировочных мероприятий спортивных сборных команд
Российской Федерации, включенных в ЕКП**

Наименование	Стоимость 1 чел./дня (в рублях)
1. Место проведения УТМ	
1.1. Спортивные базы и центры, находящиеся в ведении Минспорттуризма России:	
– УТЦ «Новогорск»	4500
– ФГУПТЦ «Озеро Круглое»	4500
– РУТБ г. Руза	3000
– РУТБ «Ока»	4500
– ФГУП «Юг-Спорт» г. Сочи	4500
1.2. УТС, проводимые на объектах спорта в субъектах Российской Федерации	1800–3000
2. УТМ по отдельным видам спорта	
2.1. УТМ по видам спорта, использующим спортивное сооружение с искусственным льдом	4500
2.2. УТМ велотрек СЦП «Крылатское»	4500
2.3. УТМ по пулевой и стендовой стрельбе	5100
2.4. УТМ по современному пятиборью	3000

**Нормы расходов средств на обеспечение автотранспортом участников
физкультурных и спортивных мероприятий, включенных в ЕКП**

№ п/п	Вид транспорта	Место проведения	Стоимость услуг в час (в рублях)
<i>Физкультурные и спортивные мероприятия, международные спортивные мероприятия и учебно-тренировочные мероприятия при выездах на международные соревнования</i>			
1.	Автобус (более 40 мест)	г. Москва, Московская область, г. Санкт-Петербург, Ленинградская область (повышенной комфортности при проведении международных соревнований)	1300 1700
		Иные субъекты Российской Федерации	До 700
2.	Мини-автобусы (до 30 мест)	г. Москва, Московская область, г. Санкт-Петербург, Ленинградская область	1100
		Иные субъекты Российской Федерации	До 600
3.	М/автобус (не более 9 мест)	г. Москва, Московская область, г. Санкт-Петербург, Ленинградская область	700
		Иные субъекты Российской Федерации	До 550
4.	Грузовой а/т грузоподъемностью до 3,5 тонн	г. Москва, Московская область, г. Санкт-Петербург, Ленинградская область	700
		Иные субъекты Российской Федерации	До 600
5.	Грузовой а/т грузоподъемностью свыше 3,5 тонн	г. Москва, Московская область, г. Санкт-Петербург, Ленинградская область	950
		Иные субъекты Российской Федерации	До 800
6.	Легковой а/м	г. Москва, Московская область, г. Санкт-Петербург, Ленинградская область	До 700
		Иные субъекты Российской Федерации	До 550
7.	А/м «Скорая помощь»	г. Москва, Московская область, г. Санкт-Петербург, Ленинградская область и субъекты Российской Федерации	До 900
8.	Спецавтоконструкция	г. Москва, Московская область, г. Санкт-Петербург, Ленинградская область и субъекты Российской Федерации	3750

**Нормы расходов средств на возмещение затрат по услугам объектов спорта
при проведении физкультурных и спортивных мероприятий,
включенных в ЕКП**

Тип спортивного сооружения	Стоимость услуг в час (в рублях)
1. Спортивные сооружения	
а) открытые плоскостные спортивные сооружения (за 1 единицу)	
– игровая площадка, поле	До 800
– поле для пляжного волейбола, гандбола и баскетбола	До 1000
– теннисный корт	До 1600
– стадион	До 4500
– конькобежная дорожка с естественным льдом, стадионы для хоккея с мячом	До 3500
– конькобежная дорожка с искусственным льдом, стадионы для хоккея с мячом	До 7500

Тип спортивного сооружения	Стоимость услуг в час (в рублях)
б) крытые спортивные сооружения, включая вспомогательные помещения (за 1 единицу)	
– спортивный зал для игровых видов спорта	До 2200
– универсальный спортивный зал, дворец спорта (используемые для летних видов спорта), манеж, теннисный корт	До 7500
– ледовый дворец спорта	До 11 000
– ледовый тренировочный каток	До 5500
– ледовый стадион, конькобежная дорожка с искусственным льдом	До 14 000
2. Бассейны, включая вспомогательные помещения	
– крытый 50 м	До 10 000
– крытый 25 м	До 8500
– открытый 50 м	До 6500
– открытый 25 м	До 4500
3. Спортивные сооружения для стрелковых видов спорта, включая вспомогательные помещения	
– пулевая стрельба (одно стрелковое место)	150–300
– стендовая стрельба	До 5000
– стрельба из лука	До 2300
4. Спортивные сооружения для конного спорта и современного пятиборья	
крытый конно-спортивный манеж (включая предманежник)	До 5500
открытые спортивные сооружения	
– поле для выездки – конкурное поле – поле для манежной езды – трасса для полевых испытаний	До 4200
– разминочное поле	До 2000
вспомогательные помещения	
– судейский домик (в день)	До 550
– трибуна с радиотрансляцией, домик с радиотрансляцией (в день)	До 1800
– денник (в сутки)	До 800
4.1. Услуги по предоставлению лошадей (в день)	До 1500
5. Спортивные сооружения для гребных видов спорта (академическая гребля, гребля на байдарках и каноэ)	
– гребной канал, база	До 2000
6. Спортивные сооружения для парусного спорта	
– яхт-клуб	До 2000
7. Услуги по использованию катера	
– катер	До 800
8. Спортивные сооружения для лыжных видов спорта, включая вспомогательные помещения	
– лыжный комплекс, включающий стационарную лыжную трассу, стартовый и финишный домик, помещение для подготовки и хранения лыж, трибуна, ограждения и др.	До 3500
– лыжероллерная трасса	До 700
– стационарная трасса для биатлона, включая стрельбище и вспомогательное помещение	До 3500
– трамплин для прыжков на лыжах	До 3500

Окончание табл.

Тип спортивного сооружения	Стоимость услуг в час (в рублях)
горнолыжный комплекс (фристайл, горные лыжи, сноуборд и др.)	
– подготовка трассы	До 3000
– подъемное устройство (на 1 чел. в день)	До 450
9. Услуги по использованию снегохода	
– снегоход	До 470
10. Спортивные сооружения для санного спорта и бобслея, включая вспомогательные помещения	
– санно-бобслейная трасса (скелетон, бобслей, санный спорт) (1 заезд за 1 чел.)	До 1350
– подготовка трассы (склона) для натурбана	До 2200
11. Спортивные сооружения для велоспорта	
– велотрек крытый, включая вспомогательные помещения	До 15 000
– велотрек открытый, включая вспомогательные помещения	До 4500
– подготовка трассы для маунтинбайка и ВМХ (в день)	До 3000
12. Другие спортивные сооружения и виды работ	
– искусственный скалодром	До 3000
подготовка мест проведения соревнований по спортивному ориентированию (в день)	
– лето	До 3000
– зима	До 5500
– подготовка мест проведения соревнований для легкой атлетики, велоспорта на шоссе, триатлона (бег, плавание, велосипед, лыжная гонка, из расчета на каждый вид программы) (в день)	До 1500
– гребной слалом (в день)	До 2000
13. Дорожка для боулинга	
– боулинг (одна дорожка)	До 600

Норма расходов средств на информационно-техническое обеспечение физкультурных и спортивных мероприятий, включенных в ЕКП

Информационно-техническое обеспечение	Стоимость на 1 чел. в день (в рублях)
1. Физкультурные мероприятия	До 1000
2. Спортивные мероприятия	До 100 000

Нормы расходов средств на научно-методическое и антидопинговое обеспечение спортсменов – членов спортивных сборных команд Российской Федерации

Наименование обследования	Норма расходов на одно обследование спортсмена (в рублях)
1. Антидопинговый контроль (далее – АДК)	
1.1. Соревновательный АДК (по биопробе мочи)	До 5700
1.2. Соревновательный АДК (по биопробе крови)	До 6000
1.3. Внесоревновательный АДК (по биопробе мочи)	До 2850
1.4. Определение гематологических параметров в рамках антидопингового мониторинга	До 6000

Окончание табл.

Наименование обследования	Норма расходов на одно обследование спортсмена (в рублях)
1.5. Определение стероидных параметров в рамках антидопингового мониторинга	До 6200
1.6. Определение рекомбинантного гормона роста	До 4850
1.7. Определение происхождения стероидов методом масс-спектрометрии изотопного соотношения (по атипической биопробе мочи)	До 6500
1.7. Определение происхождения стероидов методом масс-спектрометрии изотопного соотношения (по атипической биопробе мочи)	До 6500
1.8. Определение рекомбинантного эритропоэтина в биопробах спортсменов	До 6000
1.9. Проведение исследования биологического материала у лошадей (кровь, моча)	До 5500
1.10. Услуги по сбору биопроб (кровь, моча) организацией выигравшей конкурс	До 8000
2. Этапные комплексные обследования (далее – ЭКО)	
2.1. ЭКО 1	До 6500
2.2. ЭКО 2	До 3000
2.3. Этапный контроль за функциональным состоянием организма спортсменов	До 7600
3. Текущие обследования (далее – ТО)	
3.1. ТО 1	До 3500
3.2. ТО 2	До 2000
3.3. Текущий контроль за функциональным состоянием организма спортсменов, контроль переносимости тренировочных нагрузок	До 12 000
4. Обследование соревновательной деятельности (далее – ОСД)	
4.1. Анализ выступления спортсменов на соревнованиях	До 3500

Нормы расходов средств на страхование участников физкультурных и спортивных мероприятий, включенных в ЕКП

Страхование	Стоимость услуг страхования на 1 чел. в день (в рублях)
1. Страхование участников физкультурных и спортивных мероприятий	До 25

Нормы расходов средств на аккредитацию при проведении физкультурных и спортивных мероприятий, включенных в ЕКП

Аккредитация	Стоимость аккредитации на 1 чел. (в рублях)
1. Аккредитация участников, прессы, гостей, официальных лиц и других участников физкультурных и спортивных мероприятий	50–200

Нормы расходов средств на услуги по обеспечению безопасности при проведении физкультурных и спортивных мероприятий, включенных в ЕКП

Безопасность	Стоимость услуг на 1 чел. в день (в рублях)
1. Обеспечение безопасности участников физкультурных и спортивных мероприятий	1000–5000

Нормы расходов средств на обеспечение экипировкой участников физкультурных и спортивных мероприятий, включенных в ЕКП

Экипировка	Стоимость на 1 чел. (в рублях)
1. Обеспечение участников спортивных мероприятий	7000–15 000
2. Обеспечение участников физкультурных мероприятий	150–1500

5.5.1

**ИЗМЕНЕНИЯ И ДОПОЛНЕНИЯ,
вносимые в Нормы расходов средств на проведение физкультурных и спортивных мероприятий, включенных в Единый календарный план межрегиональных, всероссийских и международных физкультурных мероприятий и спортивных мероприятий**

Приложение к приказу Министерства спорта, туризма и молодежной политики Российской Федерации от 8 октября 2010 г. № 1052.

Зарегистрирован в Минюсте РФ 11 ноября 2010 г.

Регистрационный № 18931

1. В Нормы расходов средств, в стоимость 1 чел./дня при проведении учебно-тренировочных мероприятий спортивных сборных команд Российской Федерации, включенных в ЕКП, внести следующие изменения:

а) в подпункте 1.1 «Спортивные базы и центры, находящиеся в ведении Минспорттуризма России» пункта 1 «Место проведения УТМ»:

– в строке УТЦ «Новогорск», в графе «Стоимость 1 чел./дня (в рублях)» цифру «3000» заменить цифрой «4500»;

– в строке ФГУПТЦ «Озеро Круглое», в графе «Стоимость 1 чел./дня (в рублях)» цифру «3000» заменить цифрой «4500»;

– в строке РУТБ «Ока», в графе «Стоимость 1 чел./дня (в рублях)» цифру «3000» заменить цифрой «4500»;

– в строке ФГУП «Юг-Спорт» г. Сочи, в графе «Стоимость 1 чел./дня (в рублях)» цифру «3000» заменить цифрой «4500»;

б) в подпункте 1.2 «УТС, проводимые на объектах спорта в субъектах Российской Федерации» пункта 1 «Место проведения УТМ» в графе «Стоимость 1 чел./дня (в рублях)» цифры «1800–2500» заменить цифрами «1800–3000»;

в) в подпункте 2.1 «УТМ по видам спорта, использующим спортивное сооружение с искусственным льдом» пункта 2 «УТМ по отдельным видам спорта» в графе «Стоимость 1 чел./дня (в рублях)» цифру «3000» заменить цифрой «4500»;

г) в подпункте 2.2 «УТМ велотрек» пункта 2 «УТМ по отдельным видам спорта» в графе «Стоимость 1 чел./дня (в рублях)» цифру «3000» заменить цифрой «4500»;

д) в подпункте 2.4 «УТМ современному пятиборью» пункта 2 «УТМ по отдельным видам спорта» в графе «Стоимость 1 чел./дня (в рублях)» цифру «2800» заменить цифрой «3000».

2. Нормы расходов средств на обеспечение автотранспортом участников физкультурных и спортивных мероприятий, включенных в ЕКП, дополнить пунктом 8 следующего содержания:

Графу «Вид транспорта» дополнить словом «Спецавтоконструкция», графу «Место проведения» дополнить словами «г. Москва, Московская область, г. Санкт-Петербург, Ленинградская область и субъекты Российской Федерации», графу «Стоимость услуг в час (в рублях)» дополнить цифрой «3750».

3. Пункт 4 «Спортивные сооружения для конного спорта и современного пятиборья» Норм расходов средств на возмещение затрат по услугам объектов спорта при проведении физкультурных и спортивных мероприятий, включенных в ЕКП, дополнить подпунктом следующего содержания:

Графу «Тип спортивного сооружения» дополнить словами «4.1. Услуги по предоставлению лошадей (в день)», графу «Стоимость услуг в час (в рублях)» дополнить цифрой «до 1500».

РАЗДЕЛ 6



КЛАССИФИКАЦИЯ



Классификационный кодекс МПК*

(Утвержден Генеральной ассамблеей МПК 24 ноября 2007 года)

(извлечения)

ВВЕДЕНИЕ

В Кодексе признается решающая роль спортсменов в классификации. Кодекс также подтверждает, что все спортсмены, вспомогательный персонал спортсменов и классификаторы обязаны ознакомиться со своими правами и обязанностями, связанными с классификацией, обеспечивая при этом соблюдение Кодекса этики МПК (как указано в Справочнике МПК).

1. РУКОВОДСТВО МПК

1.2.1. Классификационный комитет МПК отвечает за подготовку рекомендаций по политике, директивам и процедурам, связанным с Кодексом. Директор МПК по медицине и науке несет ответственность за применение положений Кодекса.

2. КЛАССИФИКАЦИЯ

2.1. Международная классификация в Паралимпийском движении

2.1.1. Международная классификация (именуемая в Кодексе «классификация») обеспечивает создание структуры соревнований. Классификация проводится с целью гарантировать, что имеющееся у спортсмена нарушение является релевантным для спортивных результатов, а также что спортсмен будет вести справедливое состязание с другими спортсменами.

2.1.2. Классификация выполняет две важные функции:

- определение соответствия критериям для участия в соревнованиях;
- распределение спортсменов по группам для соревнований.

2.2. Классификационный кодекс

2.2.1. В Кодексе подробно излагаются принципы политики и порядок, которые должны быть общими для всех видов спорта, а также устанавливаются принципы, применяемые во всех видах спорта в рамках Паралимпийского движения. Каждая МСФ может иметь собственные Правила классификации, которые должны соответствовать Кодексу. Предполагается, что положения Кодекса являются достаточно конкретными для того, чтобы обеспечить согласованность в вопросах классификации в случаях, когда требуется стандартизация, и в то же время несут достаточно общий характер в других сферах, обеспечивая гибкость в реализации согласованных принципов.

2.2.3. Кодекс распространяется на все виды спорта в рамках Паралимпийского движения и на Паралимпийские игры. Все соревнования должны проводиться в соответствии с требованиями Кодекса.

2.2.4. Кодекс устанавливает последовательную политику в области классификации, в том числе в отношении:

- обеспечения подотчетности и соблюдения принципов честной игры;
- защиты прав всех спортсменов и классификаторов;
- оценки спортсменов;
- определения спортивного класса и статуса спортивного класса;
- протестов и апелляций.

* Классификационный кодекс МПК является составной частью Свода правил МПК.

2.2.5. МПК требует, чтобы МСФ, в качестве необходимого условия своего членства, разработали и внедрили Классификационные правила в соответствии с настоящим Кодексом и чтобы все НПК, входящие в Паралимпийское движение, также соблюдали требования Кодекса.

2.3. Международные стандарты

2.3.1. Кодекс дополняется Международными стандартами, которые устанавливают технические и эксплуатационные требования для целей классификации. Международные стандарты относятся к:

- оценке спортсмена;
- протестам и апелляциям;
- подготовке и сертификации классификаторов.

2.3.2. Соблюдение Международных стандартов является необходимым условием соответствия требованиям Кодекса.

2.5. Классификационные правила

2.5.1. Классификационные правила должны включать положения, относящиеся к:

- оценке спортсмена;
- допуску к соревнованиям;
- определению спортивного класса и статуса спортивного класса;
- протестам и апелляциям.

2.5.2. Классификационные правила включаются в правила вида спорта, в котором проводится классификация. Все участники спортивных соревнований принимают эти правила в качестве условия своего участия.

2.6. Главный классификационный список

2.6.1. С целью оказания содействия в процессе классификации, МСФ должны вести Главный классификационный список спортсменов, который как минимум должен включать имя, страну, спортивный класс и статус спортивного класса спортсмена. В Главном классификационном списке указываются спортсмены, принимающие участие в международных соревнованиях.

2.6.2. МСФ должны предоставлять Главный классификационный список своим соответствующим Национальным спортивным федерациям и соответствующим НПК.

3. КЛАССИФИКАЦИОННЫЙ ПЕРСОНАЛ

3.1. Классификатор

3.1.1. Классификатор – официальное лицо, уполномоченное МСФ для оценки спортсменов; при этом он также является членом Классификационной комиссии. Обязанности и ответственность классификатора подробно описаны в Международном стандарте по сертификации и подготовке классификаторов.

3.1.2. Классификаторы должны быть подготовлены и сертифицированы МСФ в соответствии с Международным стандартом по сертификации и подготовке классификаторов.

3.2. Классификационные должности

МСФ должна иметь следующие должности:

3.2.1. Руководитель классификации.

Руководитель классификации – классификатор, ответственный за управление, администрирование, координацию и реализацию вопросов классификации в рамках МСФ.

3.2.2. Главный классификатор.

Главный классификатор – классификатор, ответственный за управление, администрирование, координацию и реализацию вопросов классификации в рамках определенных соревнований.

3.3. Классификационная комиссия

3.3.1. Классификационная комиссия – группа классификаторов, назначенная МСФ для конкретных соревнований в целях определения Спортивного класса и Статуса спортивного класса. Данная процедура выполняется в соответствии с Классификационными правилами соответствующей МСФ.

3.3.2. Международные классификационные комиссии должны включать не менее двух классификаторов, за исключением случаев, когда по требованию МСФ в состав Классификационной комиссии должно входить более двух классификаторов.

3.3.3. Во время соревнований члены Классификационной комиссии не должны иметь других официальных обязанностей, кроме тех, которые связаны с классификацией.

3.4. Кодекс поведения

3.4.1. Каждая МСФ должна требовать от классификаторов соблюдения требований Кодекса поведения, включенного в Международный стандарт подготовки и сертификации классификаторов.

4. ОЦЕНКА СПОРТСМЕНА

4.1. Оценка спортсмена – процесс оценки спортсмена в соответствии с Классификационными правилами МСФ.

4.2. Каждая МСФ должна обеспечить наличие процесса, по результатам которого определяется Спортивный класс и Статус спортивного класса спортсменов в соответствии с Международным стандартом оценки спортсменов. Данная процедура должна быть включена в Классификационные правила каждой МСФ.

5. ДОПУСК К СОРЕВНОВАНИЯМ

5.1. Критерии принятия решения о допуске спортсмена к соревнованиям определяются для каждого вида спорта соответствующей МСФ. Каждая МСФ должна иметь критерии допуска, основанные на конкретных нормах соревнований в каждом виде спорта. Как следствие, спортсмен может удовлетворять критериям допуска в одном виде спорта, но не быть допущенным к соревнованиям в другом виде спорта. Соответствие спортсмена критериям допуска оценивается в соответствии с требованиями Кодекса и Международного стандарта оценки спортсменов.

5.2. Чтобы удовлетворять критериям допуска к соревнованиям, спортсмен должен иметь физическое нарушение, которое приводит к постоянному и подающемуся проверке ограничению активности.

5.3. Нарушение должно ограничивать возможности спортсмена соревноваться на равных со спортсменами без нарушений в спорте высших достижений.

5.4. Если ограничение активности спортсмена является результатом нарушения, которое не является постоянным и/или не лишает спортсмена возможности соревноваться на равных со спортсменами без нарушений в спорте высших достижений, спортсмен считается не удовлетворяющим критериям допуска к соревнованиям.

5.5. Если спортсмен не удовлетворяет критериям допуска в определенном виде спорта, спортсмен объявляется не имеющим права участия в соревнованиях в данном виде спорта.

5.6. Если спортсмен считается не имеющим права участия в соревнованиях в соответствии с правилами МСФ, это не ставит под сомнение наличие у него реального физического нарушения. Это является только решением о допуске спортсмена к соревнованиям согласно правилам данной МСФ.

6. ПРИСВОЕНИЕ СПОРТИВНОГО КЛАССА И СТАТУСА СПОРТИВНОГО КЛАССА

После проведения оценки спортсменов каждому спортсмену присваивается Спортивный класс и Статус спортивного класса в соответствии с Международным стандартом оценки спортсменов.

6.1. Спортивный класс

6.1.1. Спортивный класс – категория, определяемая каждой МСФ, в которую включаются спортсмены в зависимости от степени ограничения активности, связанной с физическим нарушением.

6.1.2. Спортивный класс спортсменов определяется на основе Классификационных правил каждой МСФ.

6.1.3. Несоответствие спортсмена критериям допуска к соревнованиям рассматривается как Спортивный класс.

6.2. Статус спортивного класса

6.2.1. Для каждого спортсмена определяется Статус спортивного класса, показывающий необходимость проведения оценки спортсмена (см. Международный стандарт оценки спортсменов) и возможности для подачи протеста (см. Международный стандарт по протестам и апелляциям).

7. УЧАСТИЕ В СОРЕВНОВАНИЯХ В ДРУГОМ СПОРТИВНОМ КЛАССЕ

Правила проведения соревнований МСФ при необходимости должны устанавливать процесс и последствия, на основании которых спортсмену разрешается или не разрешается соревноваться в другом Спортивном классе, чем класс, установленный для данного спортсмена.

8. ПРОТЕСТЫ И АПЕЛЛЯЦИИ

8.1. Протест

8.1.1. Протест – процедура заявления официального возражения против установленного Спортивного класса спортсмена и последующего принятия решения по данному вопросу. Протесты рассматриваются в соответствии с Международным стандартом по протестам и апелляциям.

8.3. Передача и разглашение информации по протестам и апелляциям

8.3.1. Стороны, указанные в протестах и апелляциях, должны информироваться о статусе рассмотрения протеста или апелляции и полученных в результате данных; кроме того, им должно быть представлено мотивированное решение по итогам рассмотрения протеста или апелляции. Стороны-получатели данной информации не должны разглашать ее до тех пор пока МСФ не будет принято решения по протесту и апелляции.

8.3.2. МСФ не имеет права разглашать информацию о личности спортсменов, по Спортивному классу которых был заявлен протест и/или подана апелляция, до окончания процесса рассмотрения протеста или апелляции.

9. НЕЯВКА СПОРТСМЕНА ДЛЯ ПРОХОЖДЕНИЯ ОЦЕНКИ

9.1. В случае неявки спортсмена для прохождения оценки ему не присваивается Спортивный класс и Статус спортивного класса и он не допускается к соответствующим соревнованиям в данном виде спорта.

9.2. Если Главный классификатор убедится в наличии уважительной причины неявки спортсмена для прохождения оценки, спортсмену может быть предоставлен второй и последний шанс для прохождения процедуры оценки.

9.3. Спортсмену засчитывается неявка для прохождения оценки в следующих случаях:

- неявка для прохождения оценки в указанное время или место;
- явка для прохождения оценки без соответствующего оборудования/экипировки и/или документации;
- явка для прохождения оценки без сопровождения требующегося вспомогательного персонала спортсмена.

10. ОТКАЗ ОТ СОТРУДНИЧЕСТВА ВО ВРЕМЯ ОЦЕНКИ

10.1. Если по мнению Классификационной комиссии спортсменов не может или не желает участвовать в оценке, это рассматривается как отказ от сотрудничества при проведении оценки.

10.2. Если спортсмен отказывается от сотрудничества во время проведения оценки, ему не присваивается Спортивный класс или Статус Спортивного класса и он не допускается к соответствующим соревнованиям в данном виде спорта.

10.3. Если Главный классификатор убедится в наличии уважительной причины для отказа спортсмена от сотрудничества при проведении оценки, ему может быть предоставлен второй и последний шанс для прохождения оценки.

10.4. При установлении факта отказа от сотрудничества во время оценки Международная спортивная федерация не должна допускать спортсмена к прохождению последующей оценки в данном виде спорта не менее чем в течение трех месяцев (или более длительного периода, который МСФ сочтет целесообразным), начиная с момента отказа спортсмена от сотрудничества.

11. ПРЕДСТАВЛЕНИЕ ЗАВЕДОМО ЛОЖНОЙ ИНФОРМАЦИИ ОБ УРОВНЕ КВАЛИФИКАЦИИ И/ИЛИ ВОЗМОЖНОСТЕЙ

11.1. Спортсмен, который по мнению Классификационной комиссии предоставил заведомо ложную информацию о своей квалификации и/или возможностях, считается нарушившим Классификационные правила.

11.2. Если спортсмен предоставил заведомо ложную информацию о своей квалификации и/или возможностях, ему не присваивается Спортивный класс или Статус спортивного класса и он не допускается к соответствующим соревнованиям в данном виде спорта.

11.3. Кроме того, МСФ должна:

- Не допускать спортсмена к прохождению дальнейшей оценки в данном виде спорта не менее чем в течение двух лет с момента предоставления заведомо ложной информации о своей квалификации и/или возможностях.
- Аннулировать Спортивный класс или Статус спортивного класса, присвоенный спортсмену на основе Главного классификационного списка.

- Поставить отметку «IM» (намеренное введение в заблуждение) против фамилии спортсмена в Главном классификационном списке.

- Не допускать спортсмена к прохождению дальнейшей оценки в любом виде спорта в рамках МСФ в течение двух лет с момента предоставления спортсменом заведомо ложной информации о своей квалификации и/или возможностях.

11.4. Спортсмену, в следующий раз повторно предоставившему заведомо ложную информацию о своей квалификации и/или возможностях, пожизненно запрещается участие в Паралимпийских играх. Кроме того, к спортсмену применяются другие санкции, которые МСФ считает целесообразными.

12. ПОСЛЕДСТВИЯ ДЛЯ ВСПОМОГАТЕЛЬНОГО ПЕРСОНАЛА СПОРТСМЕНА

12.1. К вспомогательному персоналу спортсмена, оказывающему ему содействие или подстрекающему его к неявке для прохождения оценки, отказу от сотрудничества, представлению заведомо ложной информации или срыву процесса оценки иным образом, применяются санкции со стороны МСФ.

12.2. Лица, уличенные в даче спортсменам совета предоставить заведомо ложную информацию о квалификации и/или возможностях, подлежат санкциям, которые, как минимум, являются не менее строгими, чем санкции в отношении самого спортсмена.

12.3. В этих обстоятельствах сообщение о действиях вспомогательного персонала соответствующим сторонам является важным шагом по недопущению предоставления спортсменом заведомо ложной информации.

13. ПУБЛИКАЦИЯ ИНФОРМАЦИИ О ШТРАФНЫХ САНКЦИЯХ

МСФ вправе разгласить информацию о штрафных санкциях, наложенных на спортсмена и вспомогательный персонал спортсмена согласно Статьям 9–12 настоящего Кодекса.

16. ФУНКЦИИ И ОБЯЗАННОСТИ

16.3. Функции и обязанности НПК

16.3.1. Обеспечение соответствия своих Классификационных правил настоящему Кодексу.

16.3.2. Разработка и реализация политики для обеспечения соблюдения Кодекса своими членами и установление порядка рассмотрения случаев его несоблюдения.

16.3.3. Оказание содействия в разработке Национальной классификационной стратегии, включая обучение.

16.3.4. Дача Национальным спортивным федерациям рекомендаций по обеспечению соответствия настоящему Кодексу Классификационных правил отдельных НСФ.

18. ИНТЕРПРЕТАЦИЯ КОДЕКСА

18.1. Официальный текст Кодекса составляется МПК и публикуется на английском языке.

18.2. Кодекс должен интерпретироваться в качестве независимого, автономного текста, а не путем отсылки к действующему законодательству или положениям МПК.

18.3. Введение, Глоссарий и Международные стандарты считаются неотъемлемой частью настоящего Кодекса.

18.4. Настоящий Кодекс не имеет обратной силы в отношении вопросов, ожидавших решения до даты принятия Кодекса членом МПК и его реализации в своих правилах.

6.2

Международный стандарт оценки спортсменов*

(Утвержден Генеральной ассамблеей МПК 24 ноября 2007 г.)
(извлечения)

ВВЕДЕНИЕ

В Классификационном кодексе МПК подробно описываются политика и процедуры, общие для классификации во всех видах спорта.

Данный Кодекс дополняется Международными стандартами, которые устанавливают технические и операционные требования в области классификации. Соблюдение Международных стандартов является обязательным условием соответствия требованиям Кодекса.

При этом признается, что международные спортивные федерации могут адаптировать конкретные аспекты своих Классификационных правил при условии соблюдения Кодекса и Международных стандартов.

Целью Международного стандарта оценки спортсменов является детализация принятых процедур оценки спортсменов и установления Спортивного класса и Статуса спортивного класса.

1. ОЦЕНКА СПОРТСМЕНА

1.1. Оценка спортсмена – процесс прохождения спортсменом экспертизы для присвоения ему Спортивного класса и/или Статуса спортивного класса в соответствии с Классификационными правилами международной спортивной федерации.

2. ОБЩИЕ ПРИНЦИПЫ

2.1. Классификация – непрерывный процесс, при котором все спортсмены находятся под регулярным наблюдением классификаторов, что позволяет обеспечить последовательность и справедливость в отношении всех спортсменов.

2.5. МСФ должны надлежащим образом уведомлять национальные спортивные федерации (включая Национальные Паралимпийские комитеты) и Международных классификаторов об ожидаемом внесении изменений в Классификационные правила.

3. СПОРТИВНЫЙ КЛАСС И СТАТУС СПОРТИВНОГО КЛАССА

3.1. Каждому спортсмену, желающему принять участие в соревнованиях, должен быть присвоен Спортивный класс и Статус спортивного класса в соответствии с Классификационными правилами международной спортивной федерации соответствующего вида спорта.

3.2. Спортивный класс

3.2.1. Спортивный класс – категория, определяемая каждой МСФ, в которую включаются спортсмены в зависимости от степени ограничения активности, связанной с физическим нарушением.

* Международный стандарт оценки спортсменов является составной частью свода правил МПК.

3.2.2. Несоответствие критериям допуска к соревнованиям является Спортивным классом. Каждая международная спортивная федерация должна установить критерии допуска в рамках своих Классификационных правил.

3.3. Статус спортивного класса

3.3.1. Статус спортивного класса присваивается спортсмену с целью указания необходимости проведения оценки спортсмена и возможностей для подачи протеста.

3.3.2. Присвоение Статуса спортивного класса помогает определять спортсменов:

- спортивные классы которых ранее не были классифицированы;
- спортивный класс которых требует пересмотра;
- не нуждающихся в оценке для участия в конкретных соревнованиях.

3.3.3. Всеми международными спортивными федерациями должны применяться следующие виды Статуса спортивного класса:

НОВЫЙ (N)

• Статус спортивного класса N присваивается спортсмену, который ранее не оценивался Международной классификационной комиссией и не имеет начального Спортивного класса, подтвержденного международной спортивной федерацией.

• Статус спортивного класса N также назначается спортсменам, которым национальной спортивной федерацией был присвоен Спортивный класс для целей подачи заявки.

• Спортсмены со Статусом спортивного класса N должны пройти оценку, прежде чем участвовать в международных соревнованиях.

ПОДЛЕЖАЩИЙ ПЕРЕСМОТРУ (R)

• Статус спортивного класса R присваивается спортсмену, который ранее прошел оценку Международной классификационной комиссии, но по причинам, определенным МСФ, его Спортивный класс требует пересмотра.

• Текущий Спортивный класс спортсмена является действительным, но спортсмен подлежит повторной оценке, в результате которой его Спортивный класс может быть изменен до или в ходе соревнований.

• Статус спортивного класса R подразумевает, среди прочего:

– необходимость дальнейшего наблюдения во время соревнований для подтверждения Спортивного класса;

– непостоянный характер физических нарушений;

– Спортивный класс еще может быть опротестован в соответствии с требованиями международной спортивной федерации к Первому выступлению (см. статью 9.1);

– спортсмены со статусом Спортивного класса R должны пройти процедуру оценки, прежде чем участвовать в международных соревнованиях.

ПОДТВЕРЖДЕННЫЙ (C)

• Статус спортивного класса C присваивается спортсмену в случае если он ранее прошел оценку Международной классификационной комиссии, которая приняла решение оставить Спортивный класс без изменений.

• МСФ признает, что присвоенный спортсмену Спортивный класс является действительным и не может быть изменен до или во время соревнований, кроме случаев подачи протеста в исключительных обстоятельствах (см. Международный стандарт по протестам и апелляциям).

• Спортсменам со Статусом спортивного класса С не требуется проходить оценку до участия в международных соревнованиях, за исключением повторной оценки в результате подачи протеста в исключительных обстоятельствах (см. Международный стандарт по протестам и апелляциям).

5. ЗАДАЧИ ДО НАЧАЛА СОРЕВНОВАНИЙ

5.3. Определение спортсменов, подлежащих оценке

5.3.1. Главному классификатору соревнований должно быть предоставлено как минимум четыре недели для того, чтобы у него имелось достаточное время для:

- сверки регистрационных данных спортсмена и данных заявки на участие в соревнованиях с Главным классификационным списком МСФ;
- присвоения Статуса спортивного класса N спортсменам, которые ранее не были включены в Главный классификационный список, и внесения их в данный список;
- определения спортсменов со Статусом спортивного класса R, подлежащих оценке в период классификационной оценки;
- подготовки графика мероприятий в период классификационной оценки;
- доведения необходимой информации до сведения стран/федераций, участвующих в соревнованиях.

5.4. Сбор классификационной документации

5.4.1. Главный классификатор взаимодействует с Местным оргкомитетом, национальными паралимпийскими комитетами/национальными спортивными федерациями и международными спортивными федерациями в целях сбора классификационной документации в соответствии с Классификационными правилами и/или уведомления их о дополнительной классификационной документации, которую спортсмен должен представить во время проведения оценки согласно Классификационным правилам в соответствующем виде спорта.

5.4.2. МСФ вправе потребовать от спортсмена предоставления подробной медицинской документации по своему физическому нарушению на английском языке. Главный классификатор имеет право запросить такую документацию и не присваивать Спортивный класс и/или Статус спортивного класса при ее отсутствии.

5.4.2. Национальная спортивная федерация несет ответственность за обеспечение того, чтобы спортсмен, чье физическое нарушение является результатом необычного или редкого заболевания, предоставил подтверждающую документацию от специалистов на английском языке при представлении спортсмена для прохождения оценки.

5.4.4. Спортсмены должны предоставить любую релевантную документацию, предусмотренную Классификационными правилами, которая могла бы помочь Классификационной комиссии при принятии решения, в том числе:

- медицинские заключения;
- визуальную оценку нарушения;
- рентгенограммы.

5.5. Подготовка и рассылка графика мероприятий в период классификационной оценки

5.5.1. После определения Главным классификатором спортсменов, подлежащих оценке, после проведения консультаций с Местным оргкомитетом составляется график мероприятий в период классификационной оценки.

5.5.2. Спортсмены со статусом спортивного класса N и R должны быть включены в график Классификационной оценки до начала соревнований.

5.5.3. Главный классификатор должен сообщить всем заинтересованным сторонам в письменной форме о сроках и месте проведения оценки спортсменов заблаговременно до их прибытия, в том числе:

- национальным спортивным федерациям и/или НПК;
- местному оргкомитету;
- главе классификации МСФ.

5.5.4. Для проведения оценки должно быть выделено достаточное количество времени в зависимости от количества спортсменов, подлежащих оценке. Требования, установленные в Классификационных правилах каждой МСФ и технических правилах в отдельном виде спорта, могут отличаться. На крупных соревнованиях для классификационной оценки рекомендуется выделить как минимум два полных дня.

5.6. Организация логистики в период классификационной оценки

5.6.1. Руководитель классификации и/или Главный классификатор несет ответственность за взаимодействие с Местным оргкомитетом в целях обеспечения надлежащей подготовки к проведению классификации до начала мероприятия. С Местным оргкомитетом должен быть согласован план действий, предусматривающий следующее:

- определение классификаторов, которые будут присутствовать на соревнованиях;
- помещения и место проведения оценки спортсменов;
- помещения и место проведения классификации;
- объем потребностей в оборудовании;
- техническая поддержка;
- рес проживание и питание;
- суточные;
- заявки на проезд до места проведения соревнований и обратно;
- транспортное обеспечение мероприятия.

6. ПРЕДСТАВЛЕНИЕ СПОРТСМЕНА ДЛЯ ПРОХОЖДЕНИЯ ОЦЕНКИ

6.1. Представление спортсмена

6.1.1. Спортсмены должны быть одеты соответствующим образом, а также привезти в собой все оборудование и устройства, требующиеся согласно Правилам спортивной классификации, включая, среди прочего:

- документацию (см. статью 6.2.1);
- ортопедическую и реабилитационную аппаратуру;
- инвалидную коляску для участия в соревнованиях и/или повседневного использования;
- протезы и/или ортопедические аппараты для участия в соревнованиях и/или повседневного использования;
- любые другие приспособления, предназначенные для использования в ходе соревнований.

6.1.2. Спортсмены с нарушением зрения должны иметь при себе очки и/или контактные линзы, используемые для коррекции зрения.

6.1.3. Спортсмена может сопровождать переводчик, а также не более одного представителя НПК/Национальной спортивной федерации спортсмена.

6.1.4. В случае ненадлежащего представления спортсмена для прохождения оценки применяются положения статей 9, 10 и/или 11 настоящего Кодекса.

6.2. Проверка аккредитации, сверка документации и медицинский осмотр

6.2.1. Главный классификатор или назначенный представитель встречает спортсмена и его сопровождающих в приемном помещении для выполнения следующих действий:

- проверка аккредитации спортсмена и сопровождающих его лиц (если это не было выполнено представителем Местного оргкомитета);
- проверка выполнения спортсменом требований к форме одежды и экипировке для оценки спортсмена в соответствии с Правилами спортивной классификации;
- получение затребованной документации, которую спортсмен должен иметь при себе в соответствии со статьей 5.4.

6.2.2. Член Классификационной комиссии может дополнительно затребовать информацию о состоянии здоровья спортсмена до проведения оценки. Непредставление такой информации может рассматриваться как отказ от сотрудничества при проведении оценки (Классификационный кодекс МПК, статья 10).

6.2.3. Если спортсмен имеет заболевание, сопровождающееся болями, которые ограничивают или не позволяют прилагать все усилия во время оценки, то такой спортсмен не может проходить оценку в этот момент. Если время позволяет, Главный классификатор может назначить другое время проведения оценки. Однако если в конечном итоге спортсмену не будет присвоен Спортивный класс или Статус спортивного класса, он не допускается к участию в соревнованиях.

6.3. Инструктаж по процессу классификации

6.3.1. До начала оценки спортсмена член Классификационной комиссии проводит инструктаж спортсмена и сопровождающих его лиц по процедурам Классификационного процесса.

6.4. Заполнение форм заявления о согласии

6.4.1. Спортсмены должны подтвердить свое согласие на проведение оценки путем подписания формы заявления о согласии на классификацию с указанием своей готовности пройти классификацию и подтверждением своего согласия прилагать все усилия и сотрудничать на всем протяжении процесса классификации.

6.4.2. В форме заявления о согласии на классификацию спортсменам должно напоминаться о том, что отказ от сотрудничества с классификаторами или невыполнение классификационного процесса может стать причиной применения санкций в соответствии со статьей 10 «Отказ от сотрудничества во время оценки» или статьей 11 «Предоставление заведомо ложной информации о квалификации и возможностях» настоящего Кодекса.

6.4.3. Согласие с проведением классификации должно быть составной частью Классификационных правил МСФ. Подписание этого соглашения включает в себя, среди прочего:

- готовность к прохождению Классификационного процесса, включая все его составные части, в соответствии с требованиями в определенном виде спорта, а также к полному сотрудничеству с классификаторами;
- признание того, что классификаторы не несут ответственности за любые болевые ощущения или страдания, возникающие в ходе проведения оценки;
- согласие на фотографирование и/или видеозапись в учебных целях.

7. ОЦЕНКА СПОРТСМЕНА

7.1. Оценка спортсмена может включать, среди прочего:

- физическую оценку;
- техническую оценку;
- оценку по данным наблюдений.

7.2. Физическая и техническая оценка проводятся в период классификационной оценки. Оценка по данным наблюдений проводится в период классификационной оценки (в случае проведения официальных тренировок) и/или в период классификационных соревнований (см. раздел «Первое выступление»).

7.3. Физическая оценка

7.3.1. Классификационная комиссия проводит физическую оценку спортсмена в соответствии с Методами оценки, предусмотренными Классификационными правилами МСФ.

7.3.2. Физическая оценка может включать, среди прочего: проверку физического и мышечного тонуса, координации, амплитуды движения, выносливости, чувствительности и умственных способностей (например, зрения, силы или уравновешенности).

7.4. Техническая экспертиза

7.4.1. Классификационная комиссия проводит техническую оценку спортсмена в соответствии с Методами оценки, предусмотренными Классификационными правилами МСФ.

7.4.2. Физическая оценка может включать, среди прочего: оценку выполнения конкретных задач и действий, являющихся частью вида спорта, которым занимается спортсмен, не в условиях соревнований.

7.4.3. Классификаторы могут создавать для спортсмена определенные условия с целью наблюдения за его действиями в смоделированных условиях занятия спортом (например, за умением управлять коляской/гребками при плавании).

7.4.4. Классификатор должен быть уверен в том, что в ходе технической оценки спортсмен продемонстрировал свои наилучшие возможности, и вправе потребовать большей отдачи для обеспечения оптимальной возможности для наблюдения.

7.5. Оценка по данным наблюдений

7.5.1. Классификационная комиссия может вести наблюдение за спортсменом при выполнении специальных упражнений, которые считаются частью данного вида спорта, во время тренировки или во время первого выступления (см. статью 10) в соответствии с Классификационными правилами.

7.5.2. Классификационная комиссия вправе использовать видеоматериалы и/или фотографии для всех классификационных целей, связанных с соревнованиями.

7.6. Повторная оценка в случае несоответствия спортсмена критериям допуска

7.6.1. МСФ должны иметь в своих Классификационных правилах четко сформулированные критерии допуска к соревнованиям, определяющие право участия в соревнованиях в соответствии со статьей 5 «Допуск к соревнованиям» настоящего Кодекса.

7.6.2. В обстоятельствах, когда определение соответствия критериям допуска предусматривает прохождение оценки Классификационной комиссией на соревнованиях и комиссией присваивается Статус спортивного класса

«Несоответствие критериям допуска к соревнованиям», спортсмен должен пройти освидетельствование второй Классификационной комиссией согласно Международному стандарту по протестам и апелляциям Классификационного кодекса МПК. Если вторая Комиссия по классификационным протестам подтверждает Спортивный класс спортсмена «Несоответствие критериям допуска к соревнованиям», спортсмену не разрешается участвовать в соревнованиях и он не имеет права на дальнейшее опротестование.

8. ПРИСВОЕНИЕ НАЧАЛЬНОГО СПОРТИВНОГО КЛАССА И ОБНОВЛЕНИЕ СТАТУСА СПОРТИВНОГО КЛАССА

8.1. После выполнения физической и/или технической оценки спортсмену присваивается начальный Спортивный класс и Статус спортивного класса.

8.2. После принятия Классификационной комиссией решения по Спортивному классу спортсмена член Классификационной комиссии информирует его о принятом решении. При этом предполагается, что спортсмен должен быть проинформирован в возможно кратчайшие сроки после принятия решения. При этом соответствующим образом обновляется Статус спортивного класса.

8.3. В случае если для подтверждения Спортивного класса спортсмена Квалификационной комиссии потребуется провести оценку по данным наблюдений, Квалификационная комиссия и спортсмен информируются о таком решении на данном этапе.

8.4. Если Спортивным классом, наиболее близко соответствующим функциональным возможностям спортсмена, является класс «Несоответствие критериям допуска к соревнованиям», спортсмен немедленно проходит оценку второй Классификационной комиссией.

8.5. Спортсмену должно быть направлено письменное уведомление, желательное в стандартной форме, разработанной МСФ, с указанием следующей информации:

- спортивный класс, присвоенный спортсмену;
- обновленный Статус спортивного класса спортсмена;
- связанные с этим процедуры/возможности подачи протеста.

8.6. Уведомление третьих лиц

8.6.1. Местный оргкомитет отвечает за уведомление всех заинтересованных сторон о результатах оценки спортсмена после получения соответствующего указания от Главного классификатора. Это включает в себя направление командам четкой информации, которая им необходима для наблюдения за заявленными для участия в соревнованиях спортсменами со Статусом спортивного класса N или R. Данная информация нужна командам для того, чтобы у них была возможность опротестовать те или иные вновь присвоенные Спортивные классы в соответствии с требованиями к Первому выступлению в своем виде спорта (см. статью 9).

8.6.2. По окончании каждой сессии в течение периода классификационной оценки Главный классификатор должен направлять сведения о присвоении Спортивного класса и обновлении Статуса спортивного класса в Местный оргкомитет, чтобы тот мог подготовить стартовые протоколы и предпринять соответствующие распорядительные меры.

9. ПЕРВОЕ ВЫСТУПЛЕНИЕ

9.1. Первое выступление спортсменов со Статусом спортивного класса N и R, как правило, определяется как первое участие спортсмена в состязании

на соревнованиях. МСФ должны определить применимо ли понятие Первого выступления в конкретном виде спорта.

9.1.1. В индивидуальных видах спорта понятие Первого выступления, если оно применимо, обычно рассматривается для каждого вида соревнований, где требуются разные с технической точки зрения навыки.

9.1.2. В командных видах спорта Первое выступление, если это понятие применимо, обычно определяется как выступление, при котором спортсмен в первый раз показал значимое игровое время (согласно определению Главного классификатора) в ходе предварительных раундов или соревнований в подгруппах. Международные спортивные федерации обязаны дать четкое определение слову «значимый» с использованием объективных терминов.

9.2. Спортсменам не может быть присвоен Статус спортивного класса С до тех пор, пока они не выполнят требований к Первому выступлению в данном виде спорта, чтобы остальные участники соревнований/страны имели возможность:

- наблюдать за выступлением спортсмена на соревнованиях;
- потенциально опротестовать присвоенный ему Спортивный класс.

10. УВЕДОМЛЕНИЕ ОБ ИЗМЕНЕНИИ СПОРТИВНОГО КЛАССА В РЕЗУЛЬТАТЕ ПРОВЕДЕНИЯ ОЦЕНКИ ПО ДАННЫМ НАБЛЮДЕНИЙ

10.1. Если в период классификационных соревнований Классификационной комиссией принимается решение об изменении присвоенного спортсмену Спортивного класса в результате проведения Оценки по данным наблюдений, то:

- член Классификационной комиссии должен проинформировать спортсмена, представителя страны-участницы и Местный оргкомитет о принятом Комиссией решении в возможно кратчайшие сроки с точки зрения логистики;
- при этом может потребоваться корректировка результатов Местным оргкомитетом в соответствии со Спортивными и/или Классификационными правилами международной спортивной федерации;
- местный оргкомитет должен внести коррективы в стартовые протоколы и расписание в соответствии со Спортивными и/или Классификационными правилами международной спортивной федерации;
- местный оргкомитет должен сообщить другим командам/странам и любым другим заинтересованным сторонам о внесенных изменениях в возможно кратчайшие сроки в соответствии со Спортивными и/или Классификационными правилами МСФ.

10.2. Спортсмену должно быть направлено письменное уведомление об изменениях, внесенных в результате Оценки по данным наблюдений, желательно в стандартной форме МСФ, с указанием:

- присвоенного спортсмену Спортивного класса;
- обновленного Статуса спортивного класса спортсмена;
- процедур/возможности подачи протеста в этой связи.

11. РАССМОТРЕНИЕ ПРОТЕСТОВ СПОРТСМЕНОВ

11.1. Протесты спортсменов должны рассматриваться второй Квалификационной комиссией в соответствии с Международным стандартом по протестам и апелляциям.

11.2. Главный классификатор обязан постараться назначать рассмотрение любых протестов спортсменов в отношении присвоенного начального Спортивного класса на период классификационной оценки.

11.3. Главный классификатор обязан постараться назначать рассмотрение протестов спортсменов в отношении присвоенного начального Спортивного класса в возможно кратчайшие с точки зрения логистики сроки. Если логистика не позволяет рассмотреть данный протест до следующего выступления спортсмена, то спортсмен должен участвовать в соревнованиях в последнем присвоенном ему Спортивном классе.

13. СПЕЦИАЛЬНЫЕ ПРАВИЛА ДЛЯ ПАРАЛИМПИЙСКИХ ИГР

13.1. Оценка спортсмена во время Паралимпийских игр проводится в соответствии с положениями настоящего Международного стандарта с учетом изменений, внесенных Руководством по классификации для соответствующих Паралимпийских игр. МПК подробно описывает процедуры с указанием сроков и мест проведения оценки на соответствующих Паралимпийских играх.

13.2. Спортсменам, имеющим до начала соревнований статус N, не разрешается участвовать в Паралимпийских играх. Исключения рассматриваются Правлением МПК в индивидуальном порядке.

6.3

Описание функциональных классов в отдельных видах спорта*

1. БОЧЧА

Классы в бочча включают спортсменов в креслах-колясках с серьезной двигательной дисфункцией во всех конечностях церебрального (например спастика, атаксия или атетоз) или нецеребрального происхождения, которые могут бросить мяч для бочча через линию V на игровой площадке.

КЛАСС ВС1

К этому классу относятся: класс CP1 (по классификации CPISRA) и класс CP2-нижний (по классификации CPISRA).

Класс CP1

Спаستическая квадролегия (тетраплегия)/ атетоз/ смешанная картина/ атаксия:

- уровень спастики от 4 до 3, с атетозом или без него;
- ограниченный функциональный диапазон движений и/или слабая функциональная сила во всех конечностях и туловище;
- или сильно выраженный атетоз со слабой функциональной силой и управлением;
- или выраженная атаксия;

* Подраздел подготовлен Н.А. Сладковой, кандидатом педагогических наук, заслуженным работником физической культуры РФ. Материал по классификации спортсменов с нарушением зрения переведен с английского и адаптирован Р.А. Толмачевым. Материал по классификации спортсменов с нарушением интеллекта в плавании переведен с английского А.Ю. Суховым. В разделе «Функциональная классификация в плавании спортсменов с физическими нарушениями» использован материал И.П. Бондарева, Т.Я. Белоусовой и П.Н. Мирошниченко.

- при передвижении нуждается в кресле-коляске с электроприводом или в посторонней помощи; спортсмен не в состоянии функционально управлять инвалидной коляской.

Туловище: статическое и динамическое управление туловищем очень слабое или отсутствует совсем. Спина с большим трудом удерживается в прямом положении при выполнении спортивных упражнений.

Верхние конечности: серьезные функциональные ограничения в диапазоне движений рук или сильный атетоз. К примеру, они ограничивают движения при выполнении метаний, что приводит к явно слабому броску.

Спортсмен может выполнять захват, используя большой и любой другой пальцы. У этих спортсменов наблюдаются разные способы захвата и высвобождения. Если у спортсмена нет возможности взять в руки мяч и/или совершить его бросок, то он помещается в класс ВС3.

Нижние конечности нефункциональны из-за сильно выраженной спастики, ограниченный диапазон движений и управление. Не имеет функциональных возможностей к ходьбе или имеет функцию для броска мяча ногой за линию V.

Описание функций игроков класса ВС1

Игроки этого класса могут бросить мяч за линию V в выбранном направлении. Они используют ладонный захват при удержании мяча.

Игрокам класса CP2-нижний, которые выбирают толчок мяча ногой, разрешается играть в классе ВС1.

Минимальные или непреднамеренные движения ног спортсмена не являются поводом для изменения этого класса.

КЛАСС ВС2

К этому классу относятся игроки класса CP2 (по классификации CPISRA).
Класс CP2

Спастическая квадролегия (тетраплегия)/ атетоз:

- нарушение функций от глубокого до умеренного;
- уровень спастики – 3 с атетозом или без него;
- выраженный атетоз;
- тетраплегия;
- недостаточная функциональная сила во всех конечностях и туловище, однако она позволяет управлять инвалидным креслом.

Верхние конечности: спортсмен может показать достаточную ловкость, чтобы управлять и бросить мяч. Часто спортсмены могут выполнять бросок мяча как сверху, так и снизу. Если у спортсменов имеется спастика или смешанные ограничения движений, то они не позволяют полностью согнуть или поднять плечо при броске мяча.

- Уровень поражения рук – от глубокого до среднего.
- У спортсменов со спастической квадроплегией уровень спастики – 3.
- Спортсмены с атетозом часто имеют цилиндрический или сферический захват, но имеют проблемы с управлением рукой при броске.

Нижние конечности: спортсмен, который имеет в одной или обеих ногах очевидную функцию, позволяющую передвигать ими кресло-коляску, автоматически квалифицируется в класс 2-нижний.

Спортсмены класса 2 (верхний или нижний) могут иногда ходить, но не имеют функций для бега.

Туловище: имеется статическое равновесие тела. Динамический контроль над телом слабый, что, следовательно, требует применения верхних конечностей и/или головы для того, чтобы помочь телу вернуться в прямое поло-

жение. Если спортсмен во время выполнения броска может вращать туловищем, то он помещается в класс CP3.

Примечание. Если спортсмен класса CP2-нижний выбирает толчок мяча ногой, ему разрешается играть в классе BC1.

КЛАСС BC3

Этот класс для всех игроков, которые используют вспомогательные устройства для выбрасывания мяча. К этому классу относятся игроки класса CP1, а также с другими поражениями (нецеребрального происхождения), которые не имеют возможности взять и/или бросить мяч бочка на площадку целенаправленно и с достаточной скоростью, чтобы играть и соответствовать другим перечисленным критериям для игроков. Игроки используют вспомогательные устройства (скаты, желоба), чтобы бросить мяч.

КЛАСС BC4

К этому классу относятся спортсмены с поражениями нецеребрального происхождения. Он включает спортсменов в креслах-колясках с тяжелой двигательной дисфункцией во всех конечностях (например, у кого нет спастики, атаксии или атетоза), которые могут бросить мяч для бочка на площадку целенаправленно и с достаточной скоростью, чтобы играть.

- Спортсмены, которые отвечают критериям ограничения функции, перечисленным ниже, могут иметь право играть в бочка в классе BC4.

- Функциональная характеристика и механизм броска у этих спортсменов свойственны игрокам класса BC1 или BC2.

- Усталость или потеря мышечной силы должны быть основным показателем при поражении.

Нижние конечности: спортсмен нефункционален – не может ходить и использует кресло-коляску для передвижения. Может иногда ходить, но требует постороннюю помощь.

Управлением туловищем: спортсмен демонстрирует недостаточную силу или серьезную нехватку координации, объединенную с плохим динамическим управлением туловища. Усталость является показателем. Использование руки или толчок головой часто необходимы, чтобы возвратиться в вертикальное положение сидя после нарушения равновесия, например действия броска.

Верхние конечности: активный диапазон движения ограничен из-за недостатка силы или ограничения подвижности.

Ограниченная сила в верхней конечности или плохое управление захватом и броском должны быть очевидны. Часто можно заметить использование действия силы тяжести, которое помогает при броске мяча.

Спортсмен может бросать мяч от плеча или выше, однако неспособен поднять локоть выше плеча. Используя медицинскую терминологию, у него нет ни активного разгибания плеча, ни отведения плеча более чем на 90 градусов, или, другими словами, нет достаточной силы в мышцах плеча, чтобы сопротивляться силе тяжести при разгибании или отведении плеча более чем на 90 градусов (3 из 5 баллов или меньше чем 3).

Вследствие того что локоть не может быть поднят выше плеча, мяч часто выпускается:

- при двустороннем захвате и движении толчка от груди,
- с использованием маятникового движения или
- другим путем использования силы тяжести, помогающим выпустить мяч.

Однако спортсмен в состоянии продемонстрировать достаточную ловкость, чтобы независимо управлять и бросать мяч для бочча на площадку целенаправленно и с достаточной скоростью, чтобы играть. Спортсмен может управлять креслом-коляской. Однако быстрые движения не возможны.

Спортсмены со следующим диагнозом и вышеупомянутыми функциональными ограничениями могут иметь право играть в бочча:

- миопатия с силой в сумме 3 из 5 баллов или меньше в плечах и неспособность поднять локоть выше уровня плеча;
- поражение позвоночника полное или неполное, тетраплегия с силой в сумме 3 из 5 баллов или меньше в плечах и неспособность поднять локоть выше уровня плеча;
- спина бифида комбинированная с поражением верхних конечностей и с силой в сумме 3 из 5 баллов или меньше в плечах и неспособность поднять локоть выше уровня плеча;
- другие заболевания, такие как мышечная дистрофия, рассеянный склероз или заболевание двигательных нейронов, которые приводят к ограничению силы и/или координации.

Тем спортсменам, которые имеют значительную двигательную дисфункцию во всех конечностях нецеребрального происхождения (например, у которых нет спастики, атаксии или атетоза), которые не могут захватить/бросить мяч для бочча на площадку целенаправленно и с достаточной скоростью, чтобы играть, можно разрешить использовать вспомогательное устройство и в связи с этим выступать в классе ВС3.

2. БАСКЕТБОЛ НА КОЛЯСКАХ

В баскетболе на колясках участвуют спортсмены с поражением опорно-двигательного аппарата.

Минимальные критерии поражений для допуска спортсменов к участию в соревнованиях по баскетболу на колясках:

- Игрок в баскетбол на колясках должен иметь постоянное физическое поражение, которое ограничивает функцию нижних конечностей до такой степени, что он не может бегать, делать вращения или прыгать на скорости и с таким контролем, безопасностью, стабильностью и выносливостью, как у здорового спортсмена.
- Поражение должно быть подтверждено известными медицинскими исследованиями, такими как измерения, рентгеноскопия, МРТ и др.
- Лица, у которых было замещение тазобедренного или коленного сустава, подтвержденное рентгеновскими снимками и медицинскими документами о проведенной операции, считаются отвечающими требованиям минимального поражения.
- В случае ампутации минимальным поражением считается полное удаление первого луча стопы (фаланг и костей большого пальца).
- В случае разной длины нижних конечностей минимальная разница должна составлять 6 см, измеренная от большого вертела до земли при рентгеноскопии в положении стоя.

Игроки в каждом классе различаются объемом движений, что определяет заключительную классификацию. Классы в баскетболе на колясках следующие: 1.0; 2.0; 3.0; 4.0; 4.5.

Краткая характеристика классов

Класс 1.0

Спортсмен класса 1.0 имеет минимальный объем движений по сравнению со спортсменами других классов. Вследствие паралича мышц туловища и ног у него очень ограничены движения туловища вперед, в стороны или повороты туловища.

- Спортсмен не может держать баскетбольный мяч обеими вытянутыми вперед руками без наклона головы и/или туловища назад в качестве балансировки.

- Опирается на коляску или руки для поддержки во время движений.

Класс 2.0

Спортсмен класса 2.0 может частично управлять движениями туловища вперед и делать повороты в стороны, но наклоны туловища в сторону невозможны по причине паралича мышц туловища и ног.

- Спортсмен может держать мяч на вытянутых вперед или над головой в руках без наклона головы и/или туловища назад в качестве балансировки.

- Может наклонить туловище вперед примерно на 45 градусов и затем вернуться в исходное положение.

- Не может выпрямить туловище из положения полного наклона вперед без помощи хотя бы одной руки, пока не примет такое положение сидя, при котором колени будут находиться выше бедер.

- При потере равновесия нуждается в помощи одной или двух рук, чтобы принять вертикальное положение.

Примечание: важно знать, что при хорошей подгонке коляски может показаться что спортсмен класса 2.0 имеет хорошие функции нижней части туловища.

Класс 3.0

Спортсмен класса 3.0 имеет полный диапазон движений туловищем в вертикальном положении и наклонах вперед, но очень маленький диапазон или полное отсутствие движений в стороны, по причине недостатка устойчивости бедер из-за парализованных мышц или высокой ампутации обеих ног.

- Спортсмен имеет хороший объем движений в вертикальной плоскости с активными вращениями верхней и нижней частей туловища.

- Может держать мяч вытянутыми руками перед собой и над головой без какой-либо потери устойчивости туловища и без использования наклона головы и/или туловища назад в качестве балансировки.

- Может наклонить туловище вперед примерно на 90 градусов и затем вернуться в исходное положение без помощи рук.

- При наклоне в сторону нуждается в поддержке рукой для возвращения в исходное положение.

Класс 4.0

Нормальное движение туловищем, но обычно из-за ограничений в одной нижней конечности у игрока имеются трудности при движении туловища в одну сторону.

- Может держать мяч вытянутыми руками перед собой и над головой без какой-либо потери устойчивости туловища даже при ситуации контакта с игроками.

- Может наклоняться вперед с полной амплитудой и без помощи рук возвращается в исходное положение.

- Может делать наклон в сторону и обычно очень слабый наклон в пораженную сторону.

Класс 4.5

Спортсмен имеет полный объем движений во всех плоскостях без выраженных ограничений.

Спортсмен класса 4.5 имеет все признаки игрока класса 4.0, но он в состоянии управлять движениями в любую сторону.

3. ВЕЛОСПОРТ ПАРАЛИМПИЙСКИЙ

В паралимпийском велоспорте имеются четыре группы поражений.

1. Неврологическое – поражение центральной или периферической нервной системы, врожденное или приобретенное. Признаки:

- спастика;
- атетоз;
- атаксия;
- дистония и смешанные – спастика/атетоз/атаксия/дистония;
- поражение периферических нервов;
- нарушение мышечной силы.

2. Локомоторное, включающее:

- ампутации – как определяется в спортивных классах;
- укорочение конечности и разница в длине конечностей;
- нарушение мышечной силы;
- уменьшение диапазона пассивного движения сустава;
- множественные поражения, которые приводят к постоянному и поддающемуся проверке ограничению деятельности.

3. Поражение спинного мозга – полное или неполное.

4. Нарушение зрения – спортсмены, которые соответствуют критериям, установленным для класса В в тандемах. Специфическая система классификации в паралимпийском велоспорте оценивает возможности спортсмена, основанные на уровне поражения спортсмена.

В случае неполного поражения спинного мозга, функциональные возможности спортсменов определяют окончательную классификацию и решение классификатора UCI должно быть последним.

Спортсмены, которые имеют возможность выбора класса, должны выбрать свой класс в течение процедуры классификации и затем соответствовать этому классу.

Прерогативой группы классификаторов – решать нуждается ли спортсмен в перемещении в другой класс, менее или более высокий, в зависимости от их оценки поражения спортсмена. Спортсмены будут оценены при помощи тестов, которые соответствуют их поражению.

Описание классов, в которых спортсмены соревнуются

Ручной велосипед, класс Н1

Н1.1 – тетраплегия на уровне С6 или выше и серьезный атетоз/ атаксия

- тетраплегия с поражением, соответствующим полному поражению в шейном отделе С6 или выше;
- полная потеря функций туловища и нижних конечностей;
- ограниченное разгибание локтя с оценкой мышечной силы в 6 баллов (в общей сложности обе трехглавые мышцы);
- ограниченный захват кисти;

- неповрежденный спинной мозг, но эквивалент описанию функциональных возможностей классу Н1.1;
- ограничения терморегуляторной системы и нарушения нервной симпатической системы;

- положение лежа в ручном велосипеде обязательно (велосипеды АР);
- серьезный атетоз/атаксия и ограниченное разгибание локтя.

Н1.2 – тетраплегия на уровне С7/С8 и серьезный атетоз/атаксия

- тетраплегия с ухудшением, соответствующим полному поражению в шейном отделе на уровне С7/С8 или выше;
- полная потеря функций туловища и нижних конечностей;
- неповрежденный спинной мозг, но эквивалент описанию функциональных возможностей классу Н1.2;
- ограничения терморегуляторной системы и нарушения нервной симпатической системы;
- положение лежа в ручном велосипеде обязательно (велосипеды АР);
- серьезный атетоз/атаксия и ограниченное разгибание локтя;
- умеренная асимметричная или симметричная тетраплегия уровня 2 в доминирующей руке или серьезная спастика уровня 3–4.

Ручной велосипед, класс Н2

Н2.1

- параплегия с ухудшением, соответствующим полному поражению на уровне Th1 – Th3;
- очень ограниченная устойчивость туловища;
- поражение симпатической нервной системы;
- неповрежденный спинной мозг, но эквивалент описанию функциональных возможностей классу Н2.1;
- положение лежа в ручном велосипеде обязательно (велосипеды АР).

Н2.2

- параплегия с ухудшением, соответствующим полному поражению на уровне Th4 – Th9/Th10;
- ограниченная устойчивость туловища;
- неповрежденный спинной мозг, но эквивалент описанию функциональных возможностей классу Н 2.2;
- положение лежа в ручном велосипеде обязательно (велосипеды АР);
- глубокая тетраплегия с/без атетоза/атаксии;
- глубокая гемиплегия (неходячие);
- глубокая диплегия (неходячие) и атетоз/атаксия;
- умеренная спастика верхней конечности уровня 2, серьезная спастика нижней конечности уровня 3–4.

Ручной велосипед, класс Н3

- параплегия с ухудшением, соответствующим полному поражению на уровне Th11 или ниже;
- отсутствие функции нижней конечности или ограниченная функция;
- нормальная или почти нормальная устойчивость туловища;
- неповрежденный спинной мозг, но эквивалент описанию функциональных возможностей классу Н3;
- неполная потеря функции нижней конечности, функциональные возможности эквивалентны классу Н3 или Н4 с другими поражениями, которые не позволяют безопасное использование стандартного велосипеда, трехколесного велосипеда или положения стоя на коленях в ручном велосипеде;

- положение лежа в ручном велосипеде (АР или велосипед АТР);
- диплегия и атетоз/атаксия/дистония (почти нормальное UE);
- спастическая гемиплегия уровня 2–3, больше поражена нижняя конечность.

Ручной велосипед, класс Н4

Спортсмен, который может использовать позицию стоя на коленях, должен использовать ее и, следовательно, иметь соответствующий класс:

- параплегия с ухудшением, соответствующим полному поражению на уровне Th11 или ниже;
- двухсторонняя ампутация на уровне колена или ниже колена;
- односторонняя ампутация, минимальное поражение – ампутация ниже колена;
- неполная потеря функции нижней конечности, с другими поражениями, которые не позволяют безопасно использовать стандартный велосипед или трехколесный велосипед;
- положение стоя на коленях (велосипед НК), в случае уменьшения подвижности, которое не позволяет становиться на колени, спортсмен может использовать лежачий велосипед в классе НЗ;

- спастическая гемиплегия уровня 2, более поражена нижняя конечность;
- диплегия, спастика нижних конечностей уровня 2 в обеих ногах;
- атетоз или атаксия от легкой до средней.

Трехколесный велосипед, класс Т1

Неврологический:

- спастическая гемиплегия уровня 3–4 в нижней и верхней конечностях;
- триплегия со спастикой в обеих ногах на уровне 3–4;
- серьезный атетоз или атаксия;
- серьезная локомоторная дисфункция, может быть смешанная (атетоз, спастика или атаксия);
- равновесие, требующееся для обычного велосипеда, очень слабое, поэтому требуется трехколесный велосипед;
- полио, периферическое неврологическое поражение, неполное поражение спинного мозга, ампутации нет, отсутствует способность ездить на обычном велосипеде.

Сравнимые поражения:

- множественные нарушения (например, ампутация с неврологическим ухудшением).

Трехколесный велосипед, класс Т2

Неврологический:

- спастическая гемиплегия уровня 3, больше вовлечена нижняя конечность;
- двойная спастическая гемиплегия уровня 3;
- диплегия, спастика уровня 3 в обеих ногах;
- средний до глубокого атетоз или атаксия;
- уменьшение мышечной силы;
- между 160 и 209 баллами (полио, периферические неврологические поражения, неполное поражение спинного мозга, никаких ампутаций, не способны ездить на обычном велосипеде).

Сравнимые поражения:

- множественные поражения (например, ампутация с неврологическим ухудшением), но хорошие движения и управление велосипедом.

Велосипед, класс С1**Неврологический:**

- гемиплегия, спастика на уровне 3 в нижней и верхней конечностях;
- диплегия, спастика на уровне 2–3 в обеих ногах;
- атетоз или атаксия, но с достаточным равновесием, чтобы ездить на велосипеде;
- локомоторная дисфункция, может быть смешенной (атетоз, спастика или атаксия);
- недостаточная функциональная сила в туловище, и / или во всех конечностях.

Ампутация:

- односторонняя ампутация ноги выше колена и руки выше или ниже локтя с одной стороны или по диагонали, с использованием протезов или без них;
- двухсторонняя ампутация на уровне колена с использованием протезов;
- двухсторонняя ампутация ниже локтя плюс односторонняя ампутация выше колена, без использования протезов.

Сравнимое поражение: неполное поражение спинного мозга или сравнимые множественные поражения, в сумме при тестировании дающие более 210 баллов.

Велосипед, класс С2**Неврологический:**

- гемиплегия, спастика уровня 2, нижняя конечность более сильно поражена;
- диплегия, спастика уровня 3 в обеих ногах;
- атетоз или атаксия уровня от среднего до глубокого;
- уменьшение мышечной силы;
- между 160 и 209 баллами (полио, периферическое неврологическое поражение, неполное поражение спинного мозга, HMSN, MC).

Ампутация:

- односторонняя ампутация выше локтя с использованием протеза или без него плюс односторонняя ампутация на уровне колена с использованием протеза;
- двухсторонняя ампутация выше локтя плюс односторонняя ампутация на уровне колена с использованием протеза;
- двухсторонняя ампутация ниже колена с использованием протезов плюс односторонняя ампутация выше локтя без использования протеза;
- односторонняя ампутация выше колена без использования протеза, может иметься поддержка культи.

Сравнимое поражение:

- множественные поражения (например, ампутация с неврологическим ухудшением), но с хорошими движениями и управлением велосипедом;
- ограниченный диапазон движений бедра или колена или слабость мышц, которые не позволяют выполнять функциональное полное круговое вращение педалей. В этом случае *радиус педалей должен быть ограниченным до 0 см.*

Велосипед, класс С3**Неврологический:**

- гемиплегия, спастика уровня 2, нижняя конечность поражена более;
- моноплегия, спастика уровня 2 в нижней конечности;

- диплегия, спастика уровня 2 в обеих ногах;
- средний атетоз или атаксия;
- ограниченный диапазон движений бедра или колена, который не позволяет выполнять нормальное функциональное полное вращение педалей. В этом случае велосипедист имеет право укоротить педаль до оптимального размера.

Ампутация:

- односторонняя ампутация выше локтя без использования протеза плюс односторонняя ампутация ниже колена с использованием протеза;
- односторонняя ампутация на уровне колена с использованием протеза плюс односторонняя ампутация ниже локтя;
- односторонняя ампутация на уровне колена с использованием протеза;
- двухсторонняя ампутация ниже колена с использованием протезов.

Сравнимые множественные поражения, при тестировании дающие в сумме между 110 и 159 баллами.

Велосипед, класс С4

Неврологический:

- гемиплегия, спастика от 1 до 2 баллов, нижняя конечность поражена более;
- диплегия, спастика от 1 до 2 в обеих ногах;
- атетоз или атаксия от слабой до средней;
- ограниченный диапазон движений бедра или колена, который не позволяет выполнять нормальное функциональное полное вращение педалей. В этом случае велосипедист имеет право укоротить педаль до оптимального размера.

Ампутация:

- односторонняя ампутация ниже колена с использованием протеза плюс односторонняя ампутация ниже локтя с использованием протеза или без него;
- односторонняя ампутация ниже колена, с использованием протеза;
- двухсторонняя ампутация ниже локтя с использованием протезов или без них, позволяющая по возможности максимальный функциональный контакт с рулем.

Сравнимые множественные поражения, при тестировании дающие в сумме между 60–109 баллами.

Велосипед класс С5

Этот класс для спортсменов с минимальным поражением.

Неврологический:

- четкое свидетельство спастики;
- моноплегия, спастика от 1 до 2, плюс явные неврологические признаки;
- положительный односторонний или двухсторонний Babinski/Hoffman;
- односторонний или двухсторонний клонус от 4 ударов или более;
- заметные живые рефлексы или ясные различия в рефлексах слева от рефлексов справа;
- минимальный атетоз или атаксия с явными признаками дисфункции церебрального происхождения.

Ампутация:

- односторонняя ампутация выше локтя с использованием протеза или без него, функциональный захват отсутствует;
- односторонняя ампутация ниже локтя с использованием протеза.

Минимальные поражения:

- ампутация всех пальцев ноги, включая большой палец (через MCP), или ампутация более половины стопы;

- в случае односторонней ампутации выше локтя или ниже локтя или односторонней дисмелии верхней конечности, минимальным поражением будет считаться ампутация или недоразвитие всех пальцев, включая большой палец, одной руки, которая проходит через сустав МСР или другое сходное поражение без функционального захвата. Как доказательство потери функционального захвата, спортсмен не может управлять установленными на руле устройствами и рычагами тормоза пораженной рукой.

Сравнимые множественные поражения, при тестировании дающие в сумме между 20 и 59 баллами.

Велотандем, класс В

Слепые или слабовидящие спортсмены (VI).

Этот класс для спортсменов, которые или не имеют никакого световосприятия в любом глазу или их острота зрения составляет до 6/60 и/или поле зрения менее чем 20 градусов. Классификация осуществляется по лучшему глазу с лучшей коррекцией (то есть все спортсмены, использующие контактные или корректирующие линзы, должны носить их во время классификации, независимо от того, носят они их на соревнованиях или нет). Классификация осуществляется аккредитованным классификатором UCI.

4. ГОРНОЛЫЖНЫЙ СПОРТ

Распределение спортсменов по функциональным классам в горнолыжном спорте

Если кому-то из спортсменов заявили, что он не имеет права участвовать в соревнованиях или не поддается классификации, то это не означает, что он не является инвалидом. Глубина поражения не должна вызывать сомнения, однако некоторые поражения не вписываются в систему классификации.

Участники соревнований в паралимпийском горнолыжном спорте разделяются на три основные категории: спортсмены, которые соревнуются стоя (классы LW1–9), спортсмены, соревнующиеся в положении сидя на приспособлении, называемом монолыжа или «боб» (классы LW10–12), и спортсмены с нарушением зрения (классы B1–3). В свою очередь каждая категория подразделяется на несколько классов в соответствии со степенью имеющегося нарушения.

Спортсмены с нарушением интеллекта не разделяются на классы.

Примечание: при обозначении классов у спортсменов с поражением опорно-двигательного аппарата в паралимпийских зимних видах спорта буквы LW означают «локомотор уинтер» или «движение зимой».

КРАТКОЕ ОПИСАНИЕ КЛАССОВ

СПОРТСМЕНЫ С НАРУШЕНИЕМ ЗРЕНИЯ (КЛАССЫ В)

Все спортсмены с нарушением зрения во время соревнований должны иметь лидеров.

К соревнованиям допускаются спортсмены классов B1, B2 или B3 (ИБСА). В случае если спортсмен не отвечает минимальным поражениям, он должен быть классифицирован как «не допущенный к соревнованиям».

Минимальные поражения:

- нарушения в структуре глаза;
- нарушения нервно-оптических волокон;
- нарушения зрительных клеток коры головного мозга.

Поражение должно быть диагностировано офтальмологом и подтверждено соответствующими медицинскими документами (Медицинская диагностическая форма), которые спортсмен должен предъявить в начале процедуры классификации.

Медицинская диагностическая форма должна содержать следующую информацию:

- ✓ паспортные данные спортсмена;
- ✓ данные офтальмолога;
- ✓ медицинский диагноз;
- ✓ перечень медикаментов, применяемых в настоящее время;
- ✓ перечень средств коррекции зрения (очки, линзы и т.п.);
- ✓ описание прогрессивных изменений в состоянии здоровья;
- ✓ в зависимости от природы нарушения самая последняя информация:
 - о тестировании поля зрения,
 - результаты электроретинографии (ERG/EOG),
 - зрительный вызванный потенциал (EVP),
 - снимки магнитно-резонансного тестирования головного мозга (MRI).

Тестирование спортсмена и определение его спортивного класса основывается на изучении остроты зрения в глазе с лучшей остротой зрения с использованием очков или контактных линз.

Спортсмены, использующие корректирующие средства (очки, контактные линзы) во время соревнований, должны проходить классификацию с этими средствами и рецептами на их использование.

Спортсмен должен сообщать в комитет горнолыжного спорта МПК обо всех изменениях корректирующих средств до начала соревнований. После этого спортсмен должен заново пройти классификацию до начала следующих соревнований.

Спортивные классы спортсменов с нарушением зрения (классы В)

1. Введение

1.1. Комитет Международного паралимпийского комитета (МПК) по горным лыжам определил спортивные классы В1–В3 для спортсменов с нарушением зрения. В данном приложении спортсмены называются «Спортсмены с нарушением зрения».

1.2. Комитет Международного паралимпийского комитета (МПК) по горным лыжам в настоящее время пересматривает спортивные классы для спортсменов с нарушением зрения с целью создания связанной с конкретными видами спорта системы классификации на основе ограничения деятельности, которые являются результатом нарушения зрения. Пока такая система не утверждена, применяются процедуры тестирования спортсменов, описанные в этом приложении по определению спортивных классов для спортсменов с нарушением зрения.

1.3. Процесс, описанный в этом документе, распространяется на проведение тестирования спортсмена для определения спортивного класса, разработанный Комитетом МПК по горным лыжам для спортсменов с нарушением зрения.

1.4. Спортивный класс, установленный для спортсменов с нарушением зрения, действует на всех соревнованиях.

1.5. Все спортсмены класса В должны иметь лидера.

1.6. В соответствии с данным документом, тестирование во время наблюдения не распространяется на спортсменов с нарушением зрения.

2. Критерии годности спортсмена к участию в соревнованиях

2.1. Чтобы получить допуск к соревнованиям в спортивном классе В1–В3, спортсмен должен иметь по крайней мере одно из следующих нарушений, в результате заболевания/расстройства:

- 2.1.1. нарушение структуры глаза;
- 2.2.2. нарушение зрительного нерва/оптического пути;
- 2.2.3. нарушение в зрительной коре головного мозга.

2.2. Нарушения должны быть диагностированы офтальмологом и подтверждены достаточной медицинской документацией. Диагноз должен быть представлен не позднее чем к началу тестирования спортсмена. Для этого спортсмен должен принести полностью заполненную «Медицинскую диагностическую форму». Эта форма должна включать как минимум следующее:

- 2.2.1. паспортные данные спортсмена;
- 2.2.2. данные офтальмолога;
- 2.2.3. медицинскую диагностику;
- 2.2.4. список лекарств, используемых в настоящее время;
- 2.2.5. список используемой коррекции зрения (очки, контактные линзы), которая в настоящее время используется, в котором детализируется тип и сила коррекции, если она применяется;
- 2.2.6. результаты любой глазной хирургии и результаты последствий, если это применимо;
- 2.2.7. описание динамики при прогрессировании (болезни), если это применимо;
- 2.2.8. в зависимости от характера нарушения – последние результаты оценки:

- поля зрения*;
- электроретинографии (ERG / ЭОГ);
- вызванных потенциалов зрительной коры (EVP);
- церебральной магнитно-резонансной томографии (МРТ).

2.3. Вся документация должна быть отпечатана и представлена на английском языке. Результаты, о которых говорится в пункте 2.2.8, не могут быть старше 12 месяцев от даты обследования спортсмена.

2.4. Непредставление указанной выше информации будет давать право Группе классификаторов не приступать к оценке спортсмена и может привести к определению категории «не пригоден к участию в соревнованиях» («Not Eligible»).

3. Оценка спортсмена

3.1. Вся оценка спортсмена и определение спортивного класса основаны на оценке остроты зрения лучшего глаза при использовании лучшей оптической коррекции очками или контактными линзами.

3.2. Спортсмены, которые используют любые корректирующие устройства (интегрированные очки, линзы) во время соревнований, должны обследоваться на классификации с этими устройствами и их назначением.

3.3. Любой вспомогательный персонал, сопровождающий спортсмена в помещение тестирования, должен оставаться вне поля зрения спортсмена во время оценки остроты зрения.

* Поле зрения должно быть проверено по полной стратегии (30-градусное центральное тестирование поля приниматься не будет). Оценка должна быть сделана одним из следующих устройств: периметр поля зрения по Гольдману, Стимул Н1/4, Анализатор поля по Хамфри (HFA), Twinfield (Oculus), Octopus (Interzeag), Rodenstock Peristat, Medmont (MAP).

3.4. Спортсмен, уличенный в использовании корректирующих устройств во время соревнований, которые не были заявлены во время обследования на классификации, может быть предметом дальнейшего расследования как «недобросовестное сотрудничество во время обследования» (см. Правила и инструкции по классификации Комитета МПК по горным лыжам, раздел 6.2) или как «умышленное предоставление неправильной информации» (см. Правила и инструкции по классификации Комитета МПК по горным лыжам, раздел 6.3).

3.5. Спортсмены обязаны декларировать любые изменения в режиме оптической коррекции в Комитет МПК по горным лыжам перед любым соревнованием. Спортсмен будет проходить новую классификацию до следующих соревнований в соответствии с положениями «Комитет МПК по горным лыжам. Правила и инструкции по классификации». Невыполнение этого требования может привести к формулировке «Умышленное предоставление неправильной информации» (см. Правила и инструкции по классификации Комитета МПК по горным лыжам, раздел 6.3).

4. Спортивные классы

4.1. Класс В1

Спортсмен должен соревноваться в спортивном классе В1, если он не в состоянии признать ориентацию 100M Single Tumbling E мишень (высота объекта 145 мм) на расстоянии 250 мм. В этом классе способность видения может варьироваться от полного отсутствия световосприятия Single Tumbling E до остроты зрения хуже, чем $\text{LogMAR} = 2,60$.

Все спортсмены (за исключением имеющих протезы на обоих глазах) должны носить непрозрачные очки на весь период проведения соревнования. Для спортсмена, у которого особенности лица не смогут удерживать очки, требуется непрозрачная повязка для закрытия глаз.

4.2. Класс В2

Спортсмен должен соревноваться в спортивном классе В2, если он не в состоянии различить ориентацию 40M Single Tumbling E мишень (высота объекта 58 мм) на расстоянии 1 м ($\text{STE LogMAR} = 1,60$) и/или имеет сужение поля зрения диаметром менее 10 градусов. В этом классе острота зрения может варьироваться от Single Tumbling E с остротой зрения хуже, чем $\text{LogMAR} = 1,60$, до Single Tumbling E остроты зрения $\text{LogMAR} = 2,60$.

4.3. Класс В3

Спортсмен должен соревноваться в спортивном классе В3, если он имеет остроту зрения, хуже, чем $\text{LogMAR} = 1,00$ (6/60), измеренную графиком буквенных таблиц ETDRS или эквивалентом на графике (Single Tumbling E) в LogMAR формате, представленном на расстоянии не менее 1 метра, и/или имеет сужение поля зрения диаметром менее 40 градусов. В этом классе острота зрения может варьироваться от остроты зрения хуже, чем $\text{LogMAR} = 1,60$, до Single Tumbling E остроты зрения $\text{LogMAR} = 1,60$.

СПОРТСМЕНЫ С ПОРАЖЕНИЕМ ОПОРНО-ДВИГАТЕЛЬНОГО АППАРАТА (КЛАССЫ LW)

К соревнованиям допускаются спортсмены, отвечающие требованиям классов LW. В случае если спортсмен не отвечает минимальным требованиям (минимальное поражение), он должен быть классифицирован как «не допущенный к соревнованиям». Некоторые спортсмены в соответствии со своими поражениями могут участвовать в других видах спорта, но не могут быть допущены к соревнованиям в горных лыжах.

Не допускаются к соревнованиям среди спортсменов с поражением опорно-двигательного аппарата по горным лыжам люди с такими поражениями, как:

- хроническая боль;
- общее хроническое заболевание;
- тучность;
- остеохондрозы, артриты, смещения суставов;
- психиатрические состояния;
- кожные заболевания;
- гемофилия;
- эпилепсия;
- респираторные заболевания;
- фибромиалгия и энцефалиты;
- головокружение;
- дисфункция внутреннего органа или его отсутствие;
- заболевания сердечно-сосудистой системы.

Классификация спортсменов с нарушением опорно-двигательного аппарата основывается на следующих процедурах:

- ознакомление с медицинской документацией спортсмена;
- обзор медицинской истории спортсмена;
- физическая оценка спортсмена с функциональным тестированием;
- наблюдение за спортсменом во время тренировок и/или соревнований.

Классы спортсменов, соревнующихся стоя

Класс LW 1

Спортсмены с тяжелыми функциональными поражениями обеих нижних конечностей, с потерей мышечной силы в обеих ногах (в сумме меньше 35 баллов при норме – 80), например:

- неполная параплегия,
- двухсторонняя ампутация выше колена с использованием протезов,
- спина бифида, неврологические нарушения, повлиявшие на функции обеих ног,
- ампутация одной ноги выше колена, ампутация второй ноги ниже колена с использованием протезов,
- поражение церебральным параличом (классы C5–C6).

Спортсмены используют одну или две лыжи и две лыжные палки или аутриггеры.

Технические особенности: спортсмен не может удержать закантованную наружную лыжу при повороте с большим радиусом.

Класс LW 2

Спортсмены с тяжелыми поражениями в одной нижней конечности. Полная или частичная (менее 20 баллов при норме 40 баллов) потеря мышечной силы. Примеры:

- односторонняя ампутация ноги выше или ниже колена;
- тяжелая деформация или слабость в одной ноге;
- артроз колена и тазобедренного сустава с одной стороны.

Спортсмены используют одну лыжу и аутриггеры или лыжные палки.

Технические особенности: спортсмен может выполнять все движения с постоянной нагрузкой на одну ногу.

Класс LW 3

Спортсмены с поражениями в обеих нижних конечностях. Потеря мышечной силы в обеих ногах (в сумме меньше 60 баллов при норме – 80).

Примеры:

- двухсторонняя ампутация ниже колена (минимальное поражение – ампутация через лодыжку);
- неполная параплегия, спина бифида, неврологические заболевания;
- поражение церебральным параличом (классы C5–C6, от средней до небольшой диплегии, минимальный атетоз).

Спортсмены используют две лыжи и две лыжные палки или аутриггеры.

Класс LW 4

Спортсмены с функциональным нарушением в одной нижней конечности. Потеря мышечной силы в ноге (меньше 30 баллов при норме – 40).

Примеры:

- односторонняя ампутация ниже колена (минимальное поражение – ампутация на уровне лодыжки) (предлагается предъявить классификаторам рентгеновский снимок);
- уменьшение мышечной силы в одной ноге;
- неподвижное колено (артроз);
- артроз тазобедренного сустава.

Неподвижная лодыжка не считается минимальным поражением.

Спортсмены используют две обычные лыжи и две лыжные палки.

Технические особенности: спортсмены используют протез во время соревнований.

Класс LW 5/7

Спортсмены с поражением двух верхних конечностей, при котором они не могут использовать лыжные палки.

Примеры:

- ампутация или дисмелия двух верхних конечностей (рук или кистей);
- мышечная слабость в обеих верхних конечностях.

Спортсмены используют две обычные лыжи. Лыжные палки спортсмены не должны использовать.

Технические особенности: спортсмены могут использовать свои протезы во время соревнований.

LW 5/7-1

- Двусторонняя ампутация выше локтя.

• Укорочение конечностей: отсутствие локтевых суставов или предплечий.

LW 5/7-2

Двухсторонняя ампутация верхних конечностей: одна – выше локтя, другая – ниже локтя.

LW 5/7-3

Двусторонняя ампутация ниже локтя.

Функциональное нарушение рук ниже локтя.

Обе руки не способны держать лыжные палки.

Класс LW 6/8

Спортсмены с поражениями одной верхней конечности:

- ампутация или дисмелия одной руки или кисти;
- паралич одной руки в результате травмы плечевого сплетения.

Поражение должно быть таким, что функциональное использование более одной лыжной палки является невозможным.

Спортсмены используют две обычные лыжи и одну лыжную палку.

Технические особенности: спортсмены могут использовать свой протез во время соревнований.

LW 6/8-1

Односторонняя ампутация или дисфункция руки выше локтя.

Паралич верхней конечности с ее фиксацией к туловищу.

Технические особенности: спортсмен во время соревнований должен прочно закрепить пораженную руку к туловищу и поместить руку под стартовый номер.

LW 6/8-2

Односторонняя ампутация или дисфункция верхней конечности ниже локтя.

Паралич одной верхней конечности без ее фиксации к туловищу.

Технические особенности: спортсмен, использующий во время соревнований протез и лыжную палку, должен иметь возможность освобождения от палки в случае падения.

Класс LW 9

Спортсмены с потерей функций верхней и нижней конечностей с одной стороны туловища или с противоположных сторон.

Примеры:

- ампутация верхней и нижней конечностей;
- гемиплегия;
- церебральный паралич (класс C7 или C8).

Спортсмены используют одну или две лыжи, одну или две лыжные палки или аутриггеры по выбору.

LW 9-1

Поражение одной верхней конечности и ампутация одной нижней конечности выше колена.

Спортсмены с глубокой гемиплегией.

Церебральный паралич – класс C7.

LW 9-2

Поражение одной верхней конечности и ампутация одной нижней конечности ниже колена.

Спортсмены с умеренной гемиплегией.

Церебральный паралич – класс C8.

Классы спортсменов, соревнующихся сидя

Спортсмены с поражениями нижних конечностей, которые соревнуются в положении сидя в «бобе» (монолыже).

Класс LW 10*LW 10-1*

У спортсменов отсутствует функциональное равновесие в положении сидя, а также отсутствует осязаемое сокращение верхних брюшных мышц.

Примеры:

- поражение спинного мозга на уровне T5–T6 и выше;
 - церебральный паралич с поражением четырех конечностей (C4 или C5).
- Спортсмены используют монолыжу («боб») и аутриггеры.

Технические особенности: при классификации на тестовой доске – от 0 до 8 баллов.

LW 10-2

У спортсменов имеются некоторые функции верхних брюшных мышц и слабое функциональное равновесие в положении сидя.

Примеры:

- поражение спинного мозга на уровне T7–T10;

- церебральный паралич с поражением четырех конечностей (С4 или С5). Спортсмены используют монолыжу («боб») и аутриггеры.

Технические особенности: при классификации на тестовой доске – от 0 до 8 баллов.

Класс LW 11

У спортсменов неплохое равновесие в положении сидя на тестовой доске и наблюдается сокращение брюшных мышц.

Примеры:

- поражение спинного мозга на уровне T11 – L1;
- церебральный паралич с поражением нижних конечностей.

Спортсмены используют монолыжу («боб») и аутриггеры.

Технические особенности: при классификации на тестовой доске – от 9 до 15 баллов.

Класс LW 12

LW 12-1

У спортсменов хорошее равновесие в положении сидя и имеется сокращение нижних брюшных мышц.

Пример:

- поражение спинного мозга на уровне ниже L1;
- церебральный паралич с поражением нижних конечностей.

Спортсмены используют монолыжу («боб») и аутриггеры.

Технические особенности: при классификации на тестовой доске – от 16 до 18 баллов.

LW 12-2

Спортсмены с ампутацией одной или обеих нижних конечностей.

Примеры:

- ампутация ниже колена, как описано в классе LW4;
- врожденное отсутствие или дисмелия нижних конечностей;
- мышечная слабость или паралич одной ноги – от 20 баллов и меньше при тестировании мышечной силы (в норме 40).

Спортсмены могут выбрать соревнования на монолыже («бобе»), если их культи не могут выдержать давление при использовании обычных лыж. Спортсмен может отвечать требованиям данного класса, если у него отсутствует часть одной или обеих ног.

ОСОБЕННОСТИ ПРОВЕДЕНИЯ ТЕСТИРОВАНИЯ СПОРТСМЕНОВ-КОЛЯСОЧНИКОВ

Оборудование для проведения классификации

1. Форма для прохождения тестов.
2. Испытательная панель (доска) с тремя (3) ремнями (стоящая на твердой поверхности с тонким ковриком).
3. Набивной мяч, 1кг.

Процедура классификации

1. Заполнить личные данные в форму для прохождения тестов.
2. Проверить медицинскую классификационную карточку или при необходимости заполнить ее.
3. Провести функциональное тестирование.
4. Оценить выполнение тестов в баллах:
 - 0 = функции нет, тест невозможен,
 - 1 = слабая или бедная функция,
 - 2 = небольшая (средняя) функция,
 - 3 = нормальная функция.

Тест 1

Проверка кисти, руки и функции плеча. Сила, гибкость, координация и амплитуда движения.

Тест 2а

Равновесие сидя в сагиттальной плоскости. В положении сидя с руками, находящимися за шейей, наклониться вперед как можно ниже к талии. Затем вытянуть туловище вперед и поднять его до положения 45° . Удерживать это положение с руками, находящимися за шейей.

Тест 2б

Равновесие сидя в сагиттальной плоскости. В положении сидя с руками, находящимися на груди, откинуть спину назад на 45° и удерживать это положение. При возможности подняться из положения лежа на спине на 45° .

Тест 2с

Равновесие сидя в сагиттальной и фронтальной плоскостях. Свободное вращение туловища в положении сидя, руки не участвуют.

Тест 3

Равновесие сидя во фронтальной плоскости. Раскачивание испытательной (доски) панели из одной стороны в другую, перемещая вес тела вбок и удержание как можно более удаленного положения тела без потери равновесия.

Тест 4

Равновесие во фронтальной и сагиттальной плоскостях. Устойчивость положения туловища. Сидя на испытательной панели (доске), поднять с пола мяч (весом 1 кг, диаметром 20 см), находящийся на уровне таза, не наклоняясь к нему, поднять мяч над головой и положить его с другой стороны панели (исходное положение мяча на полу зависит от длины руки и должно быть приспособлено к индивидууму).

Определение функционального класса спортсмена

Очки, полученные во время функционального тестирования на испытательной панели (доске), складываются.

Система с 3 классами:

LW10	0–8 очков
LW11	9–15 очков
LW12	16–18 очков

Классификация согласно подсчету очков является основной.

Функцию спортсмена необходимо рассматривать относительно характеристики его класса. Наблюдение является окончательным критерием оценки, и в пограничных случаях наблюдение будет проводиться как на тренировках, так и во время соревнований.

Наблюдение на соревнованиях

Наблюдение на соревнованиях является частью классификации. Особое внимание должно уделяться пограничным случаям, поражениям, связанным с нарушением координации, и сомнительным случаям.

Наблюдение во время соревнований должно проводиться одной официальной группой классификаторов, состоящей из технических и медицинских специалистов.

Официальная группа классификаторов может изменить любой класс во время соревнований. Новый класс спортсмена, измененный во время соревнований, будет использоваться в его/ее следующем старте на данных соревнованиях.

Критерии для наблюдения:**Сидячие горнолыжники:**

1. Угол наклона, помощь туловища и движения тазом.
2. Способность к активному наклону назад.

ОСОБЕННОСТИ ПРОВЕДЕНИЯ ТЕСТИРОВАНИЯ СПОРТСМЕНОВ С ЦЕРЕБРАЛЬНЫМ ПАРАЛИЧОМ

Класс LW1

1. Тяжелое поражение, относящееся к диплегии.
2. Ходьба при помощи вспомогательных устройств.
3. Бег частично возможен или невозможен вообще.
4. Может стоять на одной ноге только в течение короткого времени.
5. Глубокое поражение атетозисом или атаксией.
6. Слабое равновесие.
7. Затрудненные движения.
8. Туловище колеблется, что ведет к очень ограниченному движению.

Класс LW3

1. Умеренное или небольшое воздействие диплегии.
2. Минимальный атетозис.
3. Ходьба и бег без сильных колебаний туловища.
4. Может стоять на одной ноге, также прыгать на одной ноге.

Класс LW9-1

1. От тяжелого до среднего поражения гемиплегией.
2. Ходьба возможна с заметным прихрамыванием.
3. Бег ограничен.
4. Прыжки на одной ноге невозможны.
5. Положение стоя на одной ноге едва возможно.

Класс LW 9-2

1. От умеренной к слабой гемиплегии.
2. Заметная хромота при ходьбе.
3. Хромота исчезает при беге.
4. Может встать и делать подскоки на пораженной стороне.

5. ГРЕБЛЯ АКАДЕМИЧЕСКАЯ

В соревнованиях по паралимпийской гребле участвуют спортсмены с поражением опорно-двигательного аппарата, с нарушением зрения и нарушением интеллекта.

Класс LTA (ноги, туловище и руки)

Класс LTA включает гребцов-инвалидов, у которых функционируют ноги, туловище и руки и которые могут использовать подвижную банку. Гребцы класса LTA должны соответствовать минимуму требований по степени поражения по крайней мере в одной из трех следующих категорий:

(1) Умственная отсталость

Спортсмен должен соответствовать требованиям права на участие в соревнованиях, установленным Международной спортивной ассоциацией лиц с нарушением интеллекта (INAS-FID), заполнить анкету спортсмена на пригодность, опубликованную в апреле 2005 г. на сайте INAS-FID (www.inas-fid.org), и получить карту спортсмена INAS-FID. Заявление на участие в отборе FISA должно быть заполнено и предоставлено в FISA вместе с копией анкеты INAS-FID и подтверждающими документами, такими как копия результатов тестирования IQ (коэффициент умственного развития), карта спортсмена INAS-FID, до начала соревнований, в которых спортсмен изъя-

вил желание участвовать. В 2007 г. спортсмены с умственной отсталостью (ID) не допускались к участию в чемпионатах мира по гребле. Это связано с тем, что Международный паралимпийский комитет отказал спортсменам с умственными недостатками в праве участвовать в Паралимпийских играх. Поскольку чемпионаты мира по гребле являются подготовительным этапом для Паралимпийских игр, на них распространяются те же правила.

(2) Нарушение зрения

Офтальмолог или Международная ассоциация спорта слепых (IBSA) должны определить, к какому классу из трех – В3, В2 или В1 – относится спортсмен. Заявление на участие в отборе FISA и подтверждающая документация должны быть предоставлены в FISA до начала соревнований, в которых спортсмен изъявил желание участвовать. Все спортсмены с нарушением зрения должны пройти процесс классификации у классификаторов IBSA до участия в чемпионатах мира по гребле.

(3) Поражение опорно-двигательного аппарата

Минимальным поражением является потеря 10% одной конечности или 15% двух конечностей при оценке с помощью функциональных классификационных тестов (как оговорено в заявлении для спортсменов с физическими недостатками), либо полная потеря трех пальцев на одной руке или плюсневая метатарзальная ампутация стопы.

Обычно спортсмены класса LTA, годные к участию в соревнованиях, имеют следующие поражения:

- ампутация;
- неврологические нарушения, эквивалентные частичному поражению на уровне S1;
- церебральный паралич, класс 8 (CP-ISRA);
- нарушение зрения: 10% зрения в лучшем глазу после коррекции (острота зрения от 2/60 до 6/60 и/или поле зрения более 5°, но менее 20°);
- умственная отсталость: INAS-FID в соответствии с критериями апреля 2005 г.

Примечание:

Если в команду входят гребцы с нарушением зрения, то в LTA4+ допускается не более двух таких гребцов, один из которых должен иметь класс В1 или В2. Все гребцы с нарушением зрения должны носить очки, одобренные FISA, постоянно как на тренировках, так и во время соревнований, с начала открытия чемпионата и до финальной гонки. Подобные очки полностью блокируют попадание света. Члены контрольной комиссии и/или классификаторы вправе провести проверку очков на соответствие требованиям во время соревнований.

Класс ТА (туловище и руки)

Класс ТА включает гребцов, у которых функционирует верхняя часть тела, но которые не способны использовать подвижную банку для приведения лодки в движение ввиду значительно сниженных функций нижних конечностей.

Обычно спортсмены класса ТА, годные к участию в соревнованиях, имеют следующие поражения:

- двухсторонняя ампутация на уровне колена или поражение четырехглавой мышцы, или
- неврологические нарушения, эквивалентные полному поражению на уровне L3 или частичному поражению на уровне L1, или

- комбинация вышеперечисленного, например односторонняя ампутация на уровне колена и поражение четырехглавой мышцы другой конечности, или
- церебральный паралич, класс CP5.

Класс А (только руки)

Класс А включает гребцов с полной или максимальной дисфункцией туловища (т.е. функционируют только плечи). Гребцы класса А могут прикладывать силу только с помощью кистей и/или предплечий.

Обычно спортсмены, годные к участию в соревнованиях, имеют следующие поражения:

- церебральный паралич, класс 4 (CP-ISRA), или
- неврологические нарушения с полным поражением на уровне T12 или частичным поражением на уровне T10.

Примечание. В ходе соревнований спортсмены могут переходить на класс выше без влияния на свой классификационный статус, но не могут переходить на класс ниже. Например, спортсмены класса TA могут участвовать в соревнованиях в классе LTA, но не могут участвовать в классе А.

6. КЁРЛИНГ НА КОЛЯСКАХ

К спортсменам, которые могут участвовать в соревнованиях по кёрлингу на колясках, относятся те, что соревнуются только находясь в коляске.

К ним относятся:

1. Спортсмены, у которых разгибание локтя и руки достигается с помощью вращательного движения от плеча; координация движений пораженной руки значительно хуже, чем здоровой. Все движения туловища обеспечиваются за счет удержания рукой или бедром за инвалидную коляску.

2. Спортсмены, у которых локоть разгибается достаточно хорошо и движения руки хорошо скоординированы, но им недостает силы. Положение туловища обеспечивается за счет удержания рукой или бедром за инвалидную коляску.

3. Спортсмены с минимальной потерей функций в доминирующей руке, но эти нарушения не так существенны, чтобы повлиять на любой известный в кёрлинге навык. Имеются легкие изменения в положении тела, и они поддерживают коляску свободной рукой, толкая ее и придерживая. Нижняя часть тела нуждается в постоянном контакте со спинкой кресла. Движения руки назад ограничены в силу того, что нарушено равновесие тела. Целенаправленные движения инвалидной коляски являются главным образом неэффективными.

4. Спортсмены с нормальными движениями руки и тела. Сидят в коляске вертикально. Диапазон движений тела спортсмены могут увеличить лишь с помощью свободной руки, толкая и поддерживая коляску. Возможны целенаправленные движения коляски. При выпрямлении руки вперед тело не может оптимально наклониться за рукой. Боковые движения невозможны без помощи свободной руки.

5. Спортсмены, которые могут наклоняться вперед и назад без помощи свободной руки, имеют хорошее отталкивание бедрами или даже стопами. Управление инвалидной коляской оптимально благодаря хорошим движениям туловища вперед и назад. Возможны некоторые боковые движения туловища.

6. У спортсменов с церебральным параличом имеется асимметричная или симметричная квадролегия, серьезные нарушения равновесия туловища в положении сидя. Спастика верхней конечности на уровне 3–4.

7. Спортсмены с церебральным параличом имеют триплегию, серьезные нарушения равновесия туловища. Спастика верхней конечности на уровне 2–3.

8. Спортсмены с церебральным параличом имеют серьезную диплегию и минимальные ограничения в управлении верхними конечностями. Умеренные нарушения равновесия туловища. Серьезная спастика в нижних конечностях на уровне 4.

9. Спортсмены с церебральным параличом имеют умеренную диплегию и умеренные нарушения равновесия туловища. Умеренная спастика в нижних конечностях на уровне 3.

10. Спортсмены с церебральным параличом – небольшая диплегия. Имеют минимальные нарушения равновесия туловища. Имеется небольшая спастика в нижних конечностях. Не могут выполнять многие упражнения стоя.

11. Спортсмены-колясочники с неполным поражением спинного мозга.

12. Ампутанты с вычленением бедра или двусторонней ампутацией выше или ниже колена.

13. Спортсмены с прочими физическими поражениями, которые не позволяют играть в положении стоя.

7. КОННЫЙ СПОРТ

В паралимпийском конном спорте соревнуются спортсмены с поражением опорно-двигательного аппарата и с нарушением зрения. В процессе обсуждения – участие спортсменов с нарушением интеллекта.

Классы и описание

№ 1. Лица, которые почти не используют все четыре конечности. Они вынуждены пользоваться электрическим инвалидным креслом или передвигаться в обычной инвалидной коляске с посторонней помощью. Обычно они очень плохо управляют туловищем.

№ 2. Лица, которые почти не используют все четыре конечности, но могут сгибать руки в локтях и пытаться вращать колесо обычной инвалидной коляски. Могут нуждаться в электрической коляске для передвижений на длинные расстояния. Туловищем управляют слабо.

№ 3. Лица, которые пользуются инвалидной коляской, но имеют очень слабое равновесие и неспособны захватывать и выпускать предметы. Туловищем управляют слабо.

№ 4. Лица, которые почти не используют четыре конечности, но хорошо управляют туловищем. Обычно они способны управлять инвалидной коляской. Управляют движениями лошади главным образом со своим сиденьем.

№ 5. Лица, которые пользуются инвалидной коляской. При попытке выполнить любое движение возникают проблемы в управлении конечностями. Часто имеют умеренный контроль туловища.

№ 6. Лица, которые пользуются инвалидной коляской. Туловищем управляют слабо и имеют слабые руки или недостаточный контроль в управлении руками.

№ 7. Лица, которые пользуются инвалидной коляской, с хорошим управлением только одной рукой. Могут нуждаться в электрическом инвалидном кресле при неспособности управлять обычной коляской. Туловищем управляют с трудом.

№ 8. Лица, которые пользуются инвалидной коляской, с некоторым контролем туловища и несколько слабыми руками или кистями.

№ 9. Лица, которые пользуются инвалидной коляской, с хорошей работой кистей, но могут управлять только верхней частью туловища. Неспособны

выполнять движения тазом. Отсутствует контроль над нижней частью туловища (Т1–Т5).

№ 10. Лица, которые пользуются инвалидной коляской, с хорошей работой туловища и кистей, но не способны использовать бедра, чтобы помочь движению туловища. Туловищем управляют с трудом (Т5–Т10).

10а. Лица, которые имеют серьезные проблемы в равновесии, поэтому не способны совершать движения тазом.

10b. С трудом выполняют движения тазом, однако способны его перемещать.

№ 11. Лица, которые пользуются инвалидной коляской, с хорошим управлением туловищем, кистями и некоторым контролем бедер. Хороший наклон таза (Т10–L3). Могут отсутствовать обе ноги.

11а. Лица, которые не используют протезы, с укороченной конечностью длиной менее 10 см.

11b. Лица с ампутацией, но с более длинными культями.

№ 12. Лица, у которых сильно поражены все четыре конечности. Однако спортсмены могут ходить. Управление туловищем – от хорошего до умеренного.

12а. Имеется серьезная проблема управления всеми четырьмя конечностями при выполнении движений.

12b. Имеется серьезная деформация или слабость во всех четырех конечностях.

№ 13. Способны ходить, но имеют три слабые конечности и обычно используют палочку в здоровой руке. Управление туловищем варьирует, часто от сильного до умеренного.

№ 14. Способны ходить, но поражена одна сторона тела. Обычно они могут балансировать без помощи только на здоровой ноге. Неустойчивость тела мешает балансировать на лошади.

№ 15. Способны ходить, но минимально поражена одна сторона тела. Хотя неустойчивость есть, балансируют на лошади легче.

№ 16. Одна верхняя конечность отсутствует или она немного либо совсем не используется.

№ 17. Способны ходить, хотя обе нижние конечности глубоко поражены; они действуют больше в качестве опоры. Для ходьбы могут нуждаться в костылях или трости.

17а. Функциональное использование таза очень слабое или совсем отсутствует. Спортсмены не способны управлять лошадью с помощью таза.

17b. Управление тазом от среднего до хорошего. Наездники способны управлять лошадью с помощью таза.

№ 18. Способны ходить, но одна нога сильно поражена и используется в качестве опоры. Другая нога лучше, но не в норме.

18а. Функция таза очень небольшая или отсутствует. Наездники не способны управлять лошадью с помощью таза.

18b. Управление тазом от среднего до хорошего. Наездники способны управлять лошадью с помощью таза.

№ 19. Способны ходить, но одна нога сильно поражена и используется в качестве опоры, другая нога в норме.

19а. Наездник является ампутантом, но управляет лошадью без протеза. Культия имеет размер 10 см или меньше.

19b. Парез или ампутация. Наездник управляет лошадью с помощью протеза.

№ 20. Способны ходить и бегать, но обе ноги слегка поражены. Например, диплегия от слабой до средней (сохранены 50% или меньше нижней части ноги).

№ 21. Обе руки глубоко поражены или отсутствуют.

№ 22. Обе руки поражены немного или отсутствуют ниже локтя. Наездники способны держать узду с помощью протеза или без него. Для определения, имеет ли наездник право на участие в соревнованиях ИРЕС, будет использоваться база очков.

№ 23. Одна нога немного поражена или отсутствует ниже колена (сохраняется 50% или меньше нижней части ноги). Спортсмен обычно может бегать, если достаточно соответствует этому определению. Ампутация стопы не дает права на участие в соревнованиях.

№ 24. Одна рука немного поражена, наездники не способны держать узду одной рукой. Для определения, имеет ли наездник право на участие в соревнованиях РЕ, будет использоваться база очков.

№ 25. Лица с очень маленьким ростом из-за чрезвычайно коротких конечностей (ахондроплазия). Рост от 129,5 см или ниже.

№ 26. Умеренное поражение всех четырех конечностей.

26a. Нарушение координации.

26b. Нарушение силы мышц или диапазона движений.

№ 27. Лица, у которых глубоко поражены или отсутствуют противоположные рука и нога.

№ 28. Оба бедра поражены, создавая трудности при ходьбе, обычно ковыляющая походка. Поражение бедра должно быть достаточным, чтобы вызвать слабый контроль таза или его отсутствие.

№ 29. Поражены оба плеча.

№ 30. Деформация или слабость туловища.

№ 31. Способны ходить, но обе ноги глубоко поражены. Поражение рук от умеренного до слабого. Управление туловищем варьирует, часто от хорошего до умеренного.

31a. Функциональное использование таза очень небольшое или отсутствует.

31b. Управление движениями тазом от среднего до хорошего.

№ 32. Способны ходить, обе ноги слегка поражены, руки поражены сильно.

№ 33–35. Доступны для введения новых описаний.

№ 36. Тотально слепой (В1).

№ 37. С нарушением зрения.

37a. Слабовидящий (В2).

37b. Слабовидящий (В3).

№ 38. Нарушение слуха.

№ 39. Нарушение интеллекта. Показатель интеллекта ниже 70 IQ. (Это находится на рассмотрении.)

№ 40–41. Доступны для введения новых описаний.

№ 42. Неопределенное поражение, которое является изменчивым и трудным для измерения или определения. Например: тучность, астма, кожное заболевание, эпилепсия, гемофилия, возрастное изнашивание суставов, недостаток или проблемы с внутренними органами, боль, вызванная состояниями, которые не приводят к объективному поражению, и общие хронические заболевания.

№ 43–47. Доступны для введения новых описаний.

№ 48. Здоровые люди.

РАЗДЕЛЕНИЕ НАЕЗДНИКОВ НА ГРУППЫ ДЛЯ УЧАСТИЯ В СОРЕВНОВАНИЯХ

Группа Ia

Классы 1, 2, 3, 5, 7, 12а, 13.

Группа Ib

Классы 4, 6, 9, 10а, 11а, 12b, 31а.

Главным образом это инвалиды на колясках со слабым равновесием туловища и/или поражением функции во всех четырех конечностях, или отсутствием равновесия туловища и хорошей функцией верхних конечностей, или умеренным равновесием туловища и серьезным поражением всех четырех конечностей.

Группы Ia и Ib могут быть объединены.

Группа II

Классы 8, 10b, 11b, 14, 17а, 18а, 27, 31b, 32.

Главным образом инвалиды на колясках или лица с серьезным двигательным поражением, захватывающим туловище, и с функцией рук от хорошей до умеренной; лица с серьезным поражением рук и небольшим поражением ног или глубоким односторонним поражением.

Группа III

Классы 15, 17b, 18b, 19а, 21, 25, 26а, 28, 36, 39.

Обычно способны ходить без поддержки. Умеренное одностороннее поражение, или умеренное поражение четырех конечностей, или серьезное поражение руки. Могут нуждаться в инвалидном кресле для передвижения на более длинные расстояния или из-за нехватки устойчивости. Полная потеря зрения или умственная отсталость. Наездники описания 36 должны носить черные очки или глазные повязки.

Группа IV

Классы 16, 19b, 20, 22, 23, 24, 26b, 37а.

Поражение одной или двух конечностей или нарушение зрения.

Группа V

Не имеют допуска для участия в соревнованиях классы: 29, 30, 37b, 38, 42, 48.

8. ЛЕГКАЯ АТЛЕТИКА

В паралимпийской легкой атлетике участвуют спортсмены:

- с нарушением зрения (классы T/F11, T/F12, T/F13);
- с нарушением интеллекта (класс T/F20);
- с церебральным параличом (классы T/F32–38);
- карлики (класс F40);
- ампутанты и «прочие» (классы T/F42–46, F55–58);
- колясочники (спинальники) (классы T/F51–54);

Буква **T** обозначает беговые дисциплины и гонки на колясках, буква **F** обозначает метания, прыжки.

КЛАССИФИКАЦИЯ СПОРТСМЕНОВ С НАРУШЕНИЕМ ЗРЕНИЯ

Спортивные классы спортсменов с нарушением зрения (классы T/F11–13)

1. Введение.

1.1. Комитет Международного паралимпийского комитета (МПК) по легкой атлетике определил спортивные классы – T/F11–T/F13 – для спортсме-

нов с нарушением зрения. Эти спортсмены называются «Спортсмены с нарушением зрения» в этом приложении.

1.2. Комитет Международного паралимпийского комитета (МПК) по легкой атлетике в настоящее время пересматривает спортивные классы для спортсменов с нарушением зрения с целью создания связанной с конкретными видами спорта системы классификации на основе ограничения деятельности, которые являются результатом нарушения зрения. Пока такая система не утверждена, применяются процедуры тестирования спортсменов, описанные в этом документе по определению спортивных классов для спортсменов с нарушением зрения.

1.3. Процесс, описанный в этом документе, распространяется на проведение тестирования спортсмена для определения спортивного класса, разработанный Комитетом МПК по легкой атлетике для спортсменов с нарушением зрения.

1.4. Спортивный класс, установленный для спортсменов с нарушением зрения, действует на всех соревнованиях.

1.5. Все спортсмены класса В должны иметь лидера.

1.6. В соответствии с данным документом, тестирование во время наблюдения не распространяется на спортсменов с нарушением зрения.

2. Критерии годности спортсмена к участию в соревнованиях.

2.1. Чтобы получить допуск к соревнованиям в спортивном классе T/F11–T/F13, спортсмен должен иметь по крайней мере одно из следующих нарушений в результате заблуждения/расстройств:

2.1.1. нарушение структуры глаза;

2.2.2. нарушение зрительного нерва/оптического пути;

2.2.3. нарушение в зрительной коре головного мозга.

2.2. Нарушения должны быть диагностированы офтальмологом и подтверждены достаточной медицинской документацией. Диагноз должен быть представлен не позднее чем к началу тестирования спортсмена. Для этого спортсмен должен принести полностью заполненную «Медицинскую диагностическую форму». Эта форма должна включать как минимум следующее:

2.2.1. паспортные данные спортсмена;

2.2.2. данные офтальмолога;

2.2.3. медицинскую диагностику;

2.2.4. список лекарств, используемых в настоящее время;

2.2.5. список используемой в настоящее время коррекции зрения (очки, контактные линзы), в котором детализируется тип и сила коррекции, если она применяется;

2.2.6. представляются результаты любой глазной хирургии и результаты последствий, если это применимо;

2.2.7. описание динамики при прогрессировании (болезни), если это применимо;

2.2.8. в зависимости от характера нарушения, последние результаты оценки:

- поля зрения*;
- электроретинографии (ERG / ЭОГ);
- вызванных потенциалов зрительной коры (EVP);
- церебральной магнитно-резонансной томографии (МРТ).

* Поле зрения должно быть проверено по полной стратегии (30-градусное центральное тестирование поля приниматься не будет). Оценка должна быть сделана одним из следующих устройств: периметр поля зрения по Гольдману, Стимул HI/4, Анализатор поля по Хамфри (HFA), Twinfield (Oculus), Octopus (Interzeag), Rodenstock Peristat, Medmont (MAP).

2.3. Вся документация должна быть отпечатана и представлена на английском языке. Результаты, о которых говорится в пункте 2.2.8, не могут быть старше 12 месяцев от даты обследования спортсмена.

2.4. Непредставление указанной выше информации будет давать право Группе классификаторов не приступать к оценке спортсмена и может привести к определению категории «не пригоден к участию в соревнованиях» («Not Eligible»).

3. Оценка спортсмена.

3.1. Вся оценка спортсмена и определение спортивного класса основаны на оценке остроты зрения лучшего глаза при использовании лучшей оптической коррекции очками или контактными линзами.

3.2. Спортсмены, которые используют любые корректирующие устройства (интегрированные очки, линзы) во время соревнований, должны обследоваться на классификации с этими устройствами и их назначением.

3.3. Любой вспомогательный персонал, сопровождающий спортсмена в помещении тестирования, должен оставаться вне поля зрения спортсмена во время оценки остроты зрения.

3.4. Спортсмен, уличенный в использовании корректирующих устройств во время соревнований, которые не были заявлены во время обследования на классификации, может быть предметом дальнейшего расследования как «недобросовестное сотрудничество во время обследования» (см. Правила и инструкции по классификации Комитета МПК по легкой атлетике, раздел 6.2) или как «умышленное предоставление неправильной информации» (см. Правила и инструкции по классификации Комитета МПК по легкой атлетике, раздел 6.3).

3.5. Спортсмены обязаны декларировать любые изменения в режиме оптической коррекции в Комитет МПК по легкой атлетике перед любым соревнованием. Спортсмен будет проходить новую классификацию до следующих соревнований в соответствии с положениями «Комитет МПК по легкой атлетике. Правила и инструкции по классификации». Невыполнение этого требования может привести к формулировке «Умышленное предоставление неправильной информации» (см. Правила и инструкции по классификации Комитета МПК по легкой атлетике, раздел 6.3).

4. Спортивные классы.

4.1. Класс T/F11

Спортсмен должен соревноваться в спортивном классе B1, если он не в состоянии признать ориентацию 100M Single Tumbling E мишень (высота объекта 145 мм) на расстоянии 250 мм. В этом классе способность видения может варьироваться от полного отсутствия световосприятия Single Tumbling E до остроты зрения хуже, чем $\text{LogMAR} = 2,60$.

Все спортсмены (за исключением имеющих протезы на обоих глазах), должны носить непрозрачные очки на весь период проведения соревнования. Для спортсмена, у которого особенности лица не смогут удерживать очки, требуется непрозрачная повязка для закрытия глаз.

4.2. Класс T/F12

Спортсмен должен соревноваться в спортивном классе B2, если он: не в состоянии различить ориентацию 40M Single Tumbling E мишень (высота объекта 58 мм) на расстоянии 1 м ($\text{STE LogMAR} = 1,60$) и/или имеет сужение поля зрения диаметром менее 10 градусов. В этом классе острота зрения может варьироваться от Single Tumbling E с остротой зрения хуже, чем $\text{LogMAR} = 1,60$, до Single Tumbling E остроты зрения $\text{LogMAR} = 2,60$.

4.3. Класс T/F13

Спортсмен должен соревноваться в спортивном классе В3, если он: имеет остроту зрения, хуже, чем $\text{LogMAR} = 1,00$ (6/60), измеренную графиком буквенных таблиц ETDRS или эквивалентом на графике (Single Tumbling E) в LogMAR формате, представленном на расстоянии не менее 1 м; и/или имеет сужение поля зрения диаметром менее 40 градусов. В этом классе острота зрения может варьироваться от остроты зрения хуже, чем $\text{LogMAR} = 1,60$, до Single Tumbling E остроты зрения $\text{LogMAR} = 1,60$.

КЛАССИФИКАЦИЯ СПОРТСМЕНОВ С НАРУШЕНИЕМ ИНТЕЛЛЕКТА

Спортсмены с нарушением интеллекта участвуют в соревнованиях по легкой атлетике в классах T/F20.

Чтобы принимать участие в официальных соревнованиях на российском уровне, на соревнованиях необходимо предъявить справку из психоневрологического диспансера о подтверждении диагноза спортсмена.

Член сборной команды России, для того чтобы участвовать в официальных международных соревнованиях, должен пройти международную классификацию, процесс которой состоит из двух этапов.

Первый этап – регистрация в ИНАС-ФИД и попадание в классификационный мастер-лист ИНАС-ФИД. Для выполнения первого этапа необходимо прохождение следующих тестов:

- ✓ тест Векслера (определение IQ),
- ✓ тест Вайнленда (определение адаптивного поведения).

Результаты тестов направляются в национальную классификационную комиссию. При принятии положительного решения комиссия направляет результаты тестов в ИНАС-ФИД.

Второй этап – классификация на международном уровне по определенному виду спорта (описание приводится ниже).

КЛАССИФИКАЦИЯ СПОРТСМЕНОВ С ПОРАЖЕНИЕМ ОПОРНО-ДВИГАТЕЛЬНОГО АППАРАТА, ЦЕРЕБРАЛЬНЫМ ПАРАЛИЧОМ, ПРОЧИМИ НЕВРОЛОГИЧЕСКИМИ И ЛОКОМОТОРНЫМИ НАРУШЕНИЯМИ

1. Спортсмены на колясках:

1.1. Гонки – классы T32, T33, T34, T51, T52, T53, T54.

1.2. Метания – классы F32, F33, F34, F51, F52, F53, F54, F55, F56, F57, F58.

2. Ходячие спортсмены:

2.1. Бег – классы T35, T36, T37, T38, T42, T43, T44, T45, T46.

2.2. Метания и прыжки – классы F35, F36, F37, F38, F40, F42, F43, F44, F45, F46, F58 стоя.

Система классификации была разработана классификаторами Комитета Международного паралимпийского комитета по легкой атлетике для того, чтобы определить, какую максимальную функцию спортсмен может иметь в отдельном классе. Если спортсмен имеет поражение, отличающееся от других своим происхождением, то важно сравнить это поражение с описаниями, приведенными ниже.

СПОРТСМЕНЫ НА КОЛЯСКАХ

Функциональная характеристика

Гонки на колясках

Класс T51

Эти спортсмены обычно имеют гипофункцию плеча, сгибание локтя и сгибание назад запястья силой до 5 баллов, функцию трицепса на уровне 0–3 балла.

Класс T52

Максимальные функции, которые эти спортсмены будут иметь, это нормальная функция плеча, локтя и запястья, и от слабой до нормальной – функцию сгибателей и разгибателей пальцев.

Класс T53

Эти спортсмены имеют нормальную функцию верхних конечностей, но не имеют функций на уровне брюшного пресса или нижней части позвоночника.

Класс T54

Спортсмены имеют нормальную функцию верхних конечностей с диапазоном функции туловища, простирающимся от частичной до нормальной. У спортсменов, соревнующихся в этом классе, может наблюдаться существенная функция нижних конечностей.

Метания

Класс F51

Спортсмены имеют гипофункцию плеча, сгибание локтя и сгибание назад запястья силой до 5 баллов, функцию трицепса на уровне 0–3 балла.

Класс F52

Спортсмены имеют хорошую функцию плеча, почти нормальную функцию локтя, хорошую функцию запястья, но уровень функции сгибателей и разгибателей пальцев – максимум 3 балла.

Класс F53

Максимальные функции, которые эти спортсмены будут иметь, это нормальная функция плеча, локтя и запястья, хорошая или нормальная функция сгибателей и разгибателей пальцев, при этом наблюдается слабость внутренних мышц рук.

Класс F54

Спортсмены имеют нормальную функцию верхних конечностей. У них отсутствует функция грудной или нижней части позвоночника.

Класс F55

Спортсмены имеют нормальные функции верхних конечностей. У них может быть частично или полностью нормальная функция туловища. Двустороннее вычленение бедра.

Класс F56

У спортсменов имеется нормальная функция верхних конечностей и туловища. Они имеют функции сгибания и приведения бедра, функцию разгибания колена, а сила двуглавой мышцы бедра доходит до уровня 3 балла (сгибатели колена). Двусторонняя ампутация выше колена.

Класс F57

У спортсменов нормальная функция верхних конечностей и туловища. Они имеют функции сгибания и приведения бедра, отведения бедра, функции сгибания и разгибания колена и некоторую функцию мышц, сгибающих на себя лодыжку, и функцию подошвенных мышц-сгибателей. Двусторонняя ампутация выше колена на уровне, проходящем через нижнюю половину бедра, или одностороннее вычленение бедра.

Класс F58

Спортсмены имеют нормальную функцию верхних конечностей и туловища, функции сгибания, разгибания, отведения и приведения бедра. Имеется сгибание и разгибание колена и функции сгибания лодыжки и мышц-сгибателей подошвы. Спортсмены должны отвечать критериям минимального поражения. Односторонняя ампутация выше колена или двусторонняя – ниже колена.

Классы спортсменов с церебральным параличом

Класс T/F31

1. Спортсмены с параплегией или тетраплегией – глубокое поражение. Уровень спастики от 4 до 3+, с атетозом или без, или с неполным функциональным диапазоном движений и слабой функциональной силой во всех конечностях и туловище, или с тяжелым атетозом со спастикой или без нее и слабой функциональной силой и управлением. Спортсмен нуждается в инвалидном кресле с электроприводом или в посторонней помощи для передвижения. Спортсмен не способен функционально управлять инвалидным креслом. Нижние конечности считаются нефункционирующими для занятий любым видом спорта из-за ограничения в диапазоне силы движения и/или управления. Имеющееся минимальное или непреднамеренное движение не должно изменить класс этого человека.

2. Статическое и динамическое равновесие туловища очень слабое или отсутствует совсем. При выполнении спортивных движений спортсмен с большим трудом удерживает спину в среднем или вертикальном положении. Верхние конечности имеют значительное ограничение в функциональном диапазоне движений или ощутимый атетоз, что является основным признаком во всех спортивных дисциплинах, и очевидно ограничение метательного движения со слабым последующим броском. Противоположение большого пальца с другим пальцем может дать спортсмену возможность осуществлять захват.

3. Явным признаком класса F31 является очень слабая функция при управлении булавой, ядром или диском при выполнении метательного движения. Спортсмен может иметь адекватную функцию руки в статическом положении, но при выполнении метательных движений эта функция уменьшается по причине атетоза или спастики.

Класс T/F32

1. Спортсмены с параплегией или тетраплегией – глубокое или среднее поражение. Спастика на уровне от 3+ до 3 с атетозом или без. Выраженный атетоз или тетраплегия с более заметной функцией в менее пораженной стороне. Имеется очень незначительная функциональная сила во всех конечностях и туловище, тем не менее спортсмен способен самостоятельно вращать колесо коляски.

2. Нижние конечности – очевидный уровень функции одной или обеих ног, который позволяет спортсмену передвигать кресло-коляску с помощью отталкивания ногами, автоматически помещает спортсмена в класс 2-нижний. Если же группа классификаторов определит, что функции верхних конечностей подходят к более высокому классу, то спортсмен не может быть квалифицирован по классу 2. Спортсмены класса 2 (верхний или нижний) могут иногда ходить, но никогда не смогут бегать.

3. Имеется статическое равновесие туловища. В динамике управление туловищем плохое, что демонстрируется обязательным включением спортсменом верхних конечностей и/или головы, чтобы помочь возвращению туловища в вертикальное положение.

4. Верхние конечности. Уровень поражения рук – от глубокого до среднего. Уровень спастики – 3 балла. Если функция руки и кисти соответствует описанию класса 1, то определение, относится ли спортсмен к классу 2, будет зависеть от функций нижних конечностей.

5. Спортсмены класса 2-верхний часто имеют цилиндрический или сферический захват и могут демонстрировать достаточную ловкость, чтобы умело обращаться с мячом и бросать его, но захват и бросок у них при этом слабые. Необходимо проверить выполнение метательных движений на предмет функций руки. Спортсмены могут передвигаться в инвалидном кресле с помощью функций верхних конечностей. Уровень нарушения активного диапазона движений – от среднего до глубокого, таким образом, основной функцией является функция рук.

6. Спортсмены с атетозом могут демонстрировать достаточное вращение верхних конечностей во время выполнения броска, но с неуверенным выпуском снаряда. У спортсменов со спастикой или атетозом туловище очень ограниченно участвует в метании снаряда.

Класс T/F33

1. Спортсмены в инвалидном кресле с параплегией, тетраплегией, триплегией, тяжелой формой гемиплегии, умеренной (асимметричной или симметричной) параплегией или тяжелой формой гемиплегии с почти полной функциональной силой в доминирующей верхней конечности. Редко, когда спортсмен с атетозом включается в этот класс, если он или она не имеет преобладающую гемиплегию или триплегию с почти полной функцией в доминирующей верхней конечности. Они могут управлять инвалидным креслом самостоятельно.

2. Нижние конечности – уровень спастики от 4 до 3, некоторая функция может появиться во время передвижения. Спортсмен может ходить с постоянной помощью или с применением вспомогательных приспособлений, но только на короткие расстояния.

3. Управление туловищем достаточное для управления коляской, однако во время сильного отталкивания часто наклон туловища вперед ограничивается повышенным тонусом разгибателей спины. Некоторые движения туловища могут быть отмечены также при выполнении броска, для исправления позы, но метательное движение происходит главным образом при помощи рук. Ограниченное вращение туловища является главным фактором при определении неспособности к ходьбе. Уровень спастики 2+.

4. Верхние конечности – умеренное ограничение из-за спастики в доминирующей руке на уровне 2+, демонстрируемой ограничением при выполнении выпрямления.

5. Функция доминирующей руки допускает цилиндрический и сферический захват, со слабой ловкостью пальцев, демонстрируемой при выпуске ядра и диска.

6. Гонки на колясках (T33). Чтобы дифференцировать классы 3 и 4, важно ознакомиться с подвижностью туловища при управлении коляской. Если спортсмен демонстрирует очень слабую способность использовать быстрые движения туловища при отталкивании или существенную асимметрию в действиях рук или захвате и выпуске, что препятствует созданию импульса продвижения вперед, то он или она относится к классу 3 (T33). Спортсмен, использующий только одну руку для управления коляской, имеющий длинные взмахи рукой и быстрые захват и выпуск доминирующей рукой, будет также относиться к классу 3 (T33).

7. **Метания (F33).** Иногда спортсмен с гемиплегией с уровнем спастики от 4 до 3 в недоминирующей руке и почти нормальной функцией в доминирующей руке, или спортсмен класса 3 с асимметричной диплегией будут больше соответствовать классу 4. Однако необходимо очень внимательно рассмотреть движения туловища, поскольку они часто являются определяющим фактором. Во всех случаях движение, его продолжение и завершение являются окончательными факторами при рассмотрении класса. Иногда в этих случаях может произойти разделение классов.

Класс T/F34

1. Спортсмены с диплегией – поражение от умеренной формы до тяжелой.

2. В верхних конечностях и туловище отмечается хорошая функциональная сила с минимальным ограничением или проблемами управления.

3. Нижние конечности – поражение от умеренного до тяжелого в обеих ногах. Уровень спастики от 4 до 3 обычно делает спортсменов неспособными к передвижению на ногах на большие расстояния без использования вспомогательных средств. Обычно для занятий спортом выбирается кресло-коляска.

4. Туловище – уровень спастики от 2 до 1. Имеется минимальное ограничение движений туловища при управлении коляской и в метаниях. У некоторых спортсменов усталость может увеличить спастику, которая может быть преодолена с помощью принятия соответствующей позы. В положении стоя равновесие плохое даже при использовании вспомогательных средств.

5. Верхние конечности часто проявляют нормальную функциональную силу.

6. Может наблюдаться минимальное ограничение диапазона движений, но при выполнении метаний или управлении коляской движения близки к норме.

7. Функции кистей – нормальное цилиндрическое/сферическое противоположение и хороший захват наблюдаются во всех спортивных дисциплинах. Если ограничение проявляется, то только при выполнении быстрых точных двигательных задач. Необходимо помнить, что диплегия подразумевает большую спастику в нижних конечностях, чем в верхних. Некоторые признаки спастики уровня от 2+ до 1 могут быть замечены в функциональных движениях рук, кистей и туловища.

8. Гонки на колясках (T34). Спортсмен в состоянии выполнять длинные и сильные движения рук с быстрым захватом и выпуском, хотя точность движений рук может быть недостаточной. Хотя во время выполнения отталкивания точность движений не является существенной. Сильные движения туловища в направлении вперед и назад дополняют движения рук. Если этих движений нет, то туловище хорошо уравнивается и формирует устойчивую базу для движений рук. Когда коляска делает поворот, туловище следует за ней без изменения равновесия.

9. **Метания (F34).** В метательных упражнениях туловище должно делать сложное, сильное и быстрое движение. Это движение сложное, потому что оно требует координации вращения, наклонов вперед и в стороны (более сложное, чем необходимое для выполнения отталкивания). Из-за небольшой спастики в мышцах туловища и негативного влияния спастичных ног могут быть замечены некоторые проблемы при выполнении движений, в которых требуются сила и скорость. Небольшие ограничения, препятствующие выполнению точных движений, могут создать проблемы при выполнении метания диска и уменьшить дальность броска копья. Намного меньше существует проблем с ядром.

10. Чтобы определить, в какой класс (4 или 5) в метаниях поместить спортсмена, необходимо учесть предпочтение самого спортсмена, если только его функциональное состояние ему позволяет это сделать. Спортсмен с гемиплегией в инвалидном кресле с одной функционирующей рукой и свободно двигающимся туловищем будет относиться к классу 4 для соревнований в метаниях.

ХОДЯЧИЕ СПОРТСМЕНЫ

Класс 40

Этот класс для спортсменов, которые являются карликами по причине ахондроплазии или ее вариантов.

1. Спортсмены должны иметь ахондроплазию или ее разновидность. Имеется ограничение роста спортсменов: для мужчин предел – 145 см, для женщин – 140 см. Любой спортсмен, который подвергся вмешательству в форме удлинения ног или гормонального лечения, чтобы увеличить рост, все еще имеет право участвовать в соревнованиях.

2. Примечания относительно медицинских терминов:

- Ахондроплазия – это нарушение нормального развития хрящей, приводящее к карликовости.

- Карликовость обычно проявляется из-за унаследованных генов, что приводит к ненормальному росту и развитию костей и хряща. Состояние не связано с гипопизом. Соответствующие классу спортсмены обычно имеют нормальную длину позвоночника и укороченные конечности. Спортсмены с пораженным гипопизом имеют укорочение позвоночника и конечностей.

- Гипофиз производит секрецию, которая может затронуть телосложение и функции тела.

Класс 42

Спортсмены с односторонней ампутацией выше колена и спортсмены с другими поражениями, которые являются эквивалентными ампутации выше колена.

Класс 43

Спортсмены с двусторонней ампутацией ниже колена и другие спортсмены с поражениями, которые являются эквивалентными двусторонней ампутации ниже колена.

Класс 44

Спортсмены с односторонней ампутацией ниже колена и другие спортсмены с поражениями, которые являются эквивалентными односторонней ампутации ниже колена.

Класс 45

Спортсмены с двусторонней ампутацией рук (любой выше или ниже локтя) и спортсмены с другими поражениями, которые являются эквивалентными двусторонней ампутации рук.

Класс 46

Спортсмены с односторонней ампутацией руки (выше или ниже локтя) и спортсмены с поражениями, которые являются эквивалентными односторонней ампутации руки.

КЛАССЫ СПОРТСМЕНОВ С ЦЕРЕБРАЛЬНЫМ ПАРАЛИЧОМ

Класс T/F35

1. Спортсмены с диплегией – умеренное поражение. Этим спортсменам может потребоваться вспомогательное средство при ходьбе, но оно не обязательно в положении стоя или при метании. Изменение центра тяжести может

привести к потере равновесия. В этом классе могут быть спортсмены с триплегией.

2. Уровень спастики нижних конечностей – от 3 до 2. Поражение одной или обеих ног, которое может потребовать использования при ходьбе вспомогательных средств. Спортсмен класса 5 имеет функцию, достаточную для бега. Если эта функция недостаточна, то спортсмен больше соответствует классу 4. Равновесие – обычно спортсмен имеет нормальное статическое равновесие, но демонстрирует трудности в динамическом равновесии, например при попытке вращения или сильном броске.

3. Верхние конечности. Здесь могут быть варианты. Часто встречаются некоторые ограничения в движениях верхних конечностей – от умеренных до минимальных, особенно при метании, однако сила остается в пределах нормы. Функция кисти – нормальный цилиндрический/сферический захват и выпуск в доминирующей руке – отмечается во всех видах спорта.

4. Метания (F35). Главная проблема – динамическое равновесие и функция в положении стоя с вспомогательными приспособлениями или без них. Спортсмены класса 5 могут использовать разбег в метаниях.

Класс T/F36

1. Спортсмены с атетозом или атаксией – умеренное поражение.

Спортсмен передвигается без вспомогательных средств. Атетоз – самый распространенный фактор, хотя некоторые ходячие спортсмены со спастической тетраплегией (то есть большее поражение рук, чем у ходячих спортсменов с диплегией), также могут соответствовать этому классу. Атетоз – означает «неустойчивый», «корчиться», «не имеющий способности оставаться неподвижным». Обычно все четыре конечности демонстрируют функциональную возможность выполнять спортивные движения. У спортсменов класса 6 имеется больше проблем в управлении верхними конечностями, чем у спортсменов класса 5, но они обычно имеют лучшую функцию в нижних конечностях, особенно при беге.

2. Нижние конечности. В зависимости от спортивных навыков их функция может значительно меняться от затрудненной, медленной ходьбы до бегущей походки, которая часто показывает более хорошую механику. Может быть отмечен контраст между атетоидной ходьбой с некоординированной походкой и гладким, даже широким, координированным бегом. Намного лучше выполняются циклические движения при езде на велосипеде, в беге и плавании вольным стилем.

3. Равновесие. Спортсмен может иметь хорошее динамическое равновесие по сравнению со статическим. Спастика является обычной у спортсменов класса 6 и не должна быть причиной для помещения спортсменов в класс 5.

4. У спортсменов со средним или глубоким атетозом поражение верхних конечностей и управление захватом кистью и выпуском при метании могут значительно ограничивать выполнение упражнения. Чем сильнее спастика, тем больше ограничение при выполнении броска и при удержании равновесия после него.

5. Бег (T36). При старте у этих спортсменов могут быть проблемы (например, фальстарт). Взрывные движения для них также трудно выполнимы. Это заметно при выполнении прыжка в длину, где спортсмен может набрать хорошую скорость, но высота при отталкивании будет невелика, вследствие чего ограничивается дальность прыжка.

6. Метания (F36). Метательные виды требуют взрывного движения. По той же самой причине, что во время бега, атетоидные спортсмены име-

ют трудности, заметные при выполнении движений, требующих взрывной силы. Это особенно очевидно в толкании ядра. Спортсмены с атаксией могут демонстрировать эти проблемы в меньшей степени, поскольку дрожание стабилизируется весом снаряда. В метании копья возможен разбег.

Класс Т35/Ф36

1. Спортсмены с квадроплегией, атетозом или атаксией со спастикой. Умеренное поражение.

2. Нижние конечности – спастика на уровне 3 или 2. Поражение обеих ног с достаточной функцией для того, чтобы бегать. Обычно эти спортсмены имеют хорошее статическое равновесие, но демонстрируют проблемы в динамическом равновесии.

3. Верхние конечности – атетоз является самым распространенным фактором, и спортсмен демонстрирует значительно больше проблем в управлении, чем спортсмен Т/Ф35. Выполнение управления руками, захвата снаряда и выпуска при броске затруднено.

4. Спортсменам, которые соответствуют данной характеристике, дается возможность бегать со спортсменами класса Т35 и метать со спортсменами класса Ф36, таким образом разделять классы.

Класс Т/Ф37

1. Спортсмены с гемиплегией. Этот класс для истинного ходячего спортсмена с гемиплегией. Спортсмены класса 7 имеют спастическую на уровне 3 или 2 в одной половине тела. Они передвигаются без вспомогательных устройств, но часто хромают из-за спастической в нижней конечности. Наблюдаются хорошие функциональные показатели в доминирующей стороне тела.

2. Нижние конечности – гемиплегия, спастика на уровне от 3 до 2. Доминирующая сторона имеет лучшее развитие и хорошо выполняет движение при ходьбе и беге. Спортсмен имеет проблемы при ходьбе на пятках и имеет существенную проблему при подскоках на пораженной ноге. Также затруднено выполнение приставных шагов в сторону пораженной ноги. Спортсмены с минимальным атетозом не соответствуют данному классу.

3. Верхние конечности: рука и управление кистью поражены только в недоминирующей стороне. На доминирующей стороне наблюдается хорошее функциональное управление.

4. Бег (Т37). При ходьбе спортсмены класса 7 демонстрируют хромоту на пораженную сторону. При беге хромота может исчезнуть почти полностью. Причина в том, что при ходьбе опора на ногу во время фазы приземления начинается с пятки. Это самое трудное действие для людей со спастическим парезом. При беге опора и отталкивание производится передней частью стопы. Напряженные мышцы голени у спортсменов в классе 7 способствуют отталкиванию, поэтому в ударе пяткой нет необходимости. Таким образом, структура бега выглядит более нормальной.

5. Спортсмены класса 7 демонстрируют при выполнении спринта слабый подъем колена вверх, а также ассиметричную длину шага из-за недостаточно полного вращения в тазобедренном суставе и спастической двуглавой мышцы бедра, замедляющей движение ноги в пораженной стороне.

6. Метания (Ф37). В метательных видах спортсмены с гемиплегией часто демонстрируют сгибание бедра на пораженной стороне вместо переразгибания. Вращение туловища во время выполнения броска также указывает на потерю плавности движения. В метании копья переход от разбега к фазе броска явно демонстрирует эти проблемы.

Класс Т/Ф38

1. Спортсмены с минимальным поражением. Этот класс для спортсменов с минимальным проявлением диплегии, спастика на уровне 1; или гемиплегии, спастика на уровне 1; или моноплегии, минимальным атетозом/атаксией.

2. Спортсмен должен иметь очевидное ухудшение функции, заметное во время классификации. Может показаться, что у этого спортсмена функция близка к нормальной при беге, но спортсмен должен продемонстрировать классификаторам ограничение в функции, основанное на наличии спастики (увеличенный тонус), атаксии, атетоза или дистонических движений, во время соревнований или тренировок.

Явное свидетельство принадлежности спортсмена к данному классу должно включать по крайней мере один главный и один второстепенный признак из списка, приведенного ниже.

Главные признаки:

- явный односторонний или двусторонний Бабински;
- явный односторонний или двусторонний клонус (подергивание мышц);
- выраженные рефлексы или явное различие в рефлексах левой и правой конечности;
- явное наличие атетоза или атаксии.

Второстепенные признаки:

- контрактуры или жесткость в одной или более конечностях;
- умеренная атрофия или укорочение конечности.

ОСОБЕННОСТИ В КЛАССИФИКАЦИИ СПОРТСМЕНОВ КЛАССОВ Т/Ф34–Т/Ф35 И Ф42–Ф58

Международный паралимпийский комитет признает, что бывают случаи, когда спортсмен может иметь поражение, которое отвечает требованиям двух классов, например в метаниях он может соревноваться в положении сидя на стуле или в положении стоя без использования каких-либо приспособлений.

1. Ходячий спортсмен со спастической диплегией (спастика нижних конечностей на уровне 3 балла) может быть отнесен по своим характеристикам к одному из следующих классов:

- бег – Т35 (бег) или Т34 (гонки на колясках);
- метания – Ф35 (метание стоя) или Ф34 (метание сидя).

2. Спортсмен с ампутацией нижней конечности выше колена или с эквивалентным поражением нижней конечности может соревноваться в одном из следующих классов:

- бег – Т42 (бег) или Т54 (гонки на колясках);
- метания – Ф42 (метание стоя) или Ф58 (метание сидя).

3. Спортсмен с двусторонней ампутацией нижних конечностей или с эквивалентным поражением двух нижних конечностей может соревноваться в одном из следующих классов:

- бег – Т43 (бег) или Т54 (гонки на колясках);
- метания – Ф43 (метание стоя) или Ф58 (метание сидя).

Только в этих случаях спортсмену разрешается выбирать, в каком положении он будет соревноваться – сидя или стоя, но с условием, что этот выбор он делает во время своей первой классификации у аккредитованных МПК официальных классификаторов на официальных утвержденных МПК соревнованиях. После этой классификации он должен соревноваться на официальных утвержденных МПК соревнованиях только в избранном им на классификации положении – стоя или сидя.

МИНИМАЛЬНОЕ ПОРАЖЕНИЕ

Чтобы быть допущенным к участию в официальных соревнованиях, утвержденных МПК, включая Паралимпийские летние игры 2012 года, спортсмен должен иметь поражение, отвечающее минимальным требованиям, описанным в таблице, приводимой ниже.

Тип поражения	Критерии
Спастика, атаксия, атетоз	<p>Минимальная диплегия, спастика 1, гемиплегия, спастика 1, моноплегия, минимальный атетоз/атаксия.</p> <p>Спортсмен должен иметь явные признаки спастики, произвольных движений и/или атаксии.</p> <p>Явное свидетельство принадлежности спортсмена к данному классу должно включать по крайней мере один главный и один второстепенный признак из списка, приведенного ниже.</p> <p style="text-align: center;"><u>Главные признаки</u></p> <ul style="list-style-type: none"> ● Явный односторонний или двусторонний Бабински. ● Явный односторонний или двусторонний клонус (подергивание мышц). ● Выраженные рефлексы или явное различие в рефлексах левой и правой конечности. ● Явное наличие атетоза или атаксии. <p style="text-align: center;"><u>Второстепенные признаки</u></p> <ul style="list-style-type: none"> ● Контрактуры или жесткость в одной или более конечностях. ● Умеренная атрофия или укорочение конечности
Мышечная сила в верхней конечности	<p>Мышечная сила должна измеряться в баллах от 0 до 5 при выполнении следующих движений руки:</p> <ul style="list-style-type: none"> ● плечо: приведение, отведение, сгибание, разгибание; ● локоть: сгибание и разгибание; ● запястье: сгибание и разгибание; ● пальцы (2–5): сгибание и разгибание пястно-фаланговых суставов; ● большой палец: противопоставление и разгибание. <p>Максимальная сумма очков в здоровых руках составляет 60 в левой руке и 60 в правой руке.</p> <p>Спортсмен может быть пригоден для участия в соревнованиях при потере более 20 баллов из 60 в одной руке</p>
Мышечная сила в нижней конечности	<p>Мышечная сила должна измеряться в баллах от 0 до 5 при выполнении следующих движений ноги:</p> <ul style="list-style-type: none"> ● бедро: отведение, приведение, сгибание, разгибание; ● колено: сгибание, разгибание; ● лодыжка: подошвенное сгибание и разгибание. <p>Максимальная сумма очков в здоровых ногах составляет 80 баллов (40 в левой и 40 в правой ноге).</p> <p>Спортсмен может быть пригоден для участия в соревнованиях при потере более 10 баллов из 80</p>
Ампутация верхней конечности	Ампутация через лучезапястный сустав или выше
Ампутация нижней конечности	Ампутация через лодыжку или выше лодыжки
Диапазон движений в верхней конечности	<p>Ограничение в одном или более суставах:</p> <ul style="list-style-type: none"> ● плечо: рука может подняться только до 135 градусов или анкилоз в любом положении; ● локоть: разгибание ограничено до 45 градусов или анкилоз в любом положении; ● запястье: анкилоз.

Тип поражения	Критерии
Диапазон движений в нижней конечности	Ограничение в одном или более суставах: <ul style="list-style-type: none"> • бедро: уменьшение диапазона движений сгибание-разгибание на 60 градусов или анкилоз; • колено: ограничение разгибания на 30 градусов или анкилоз в любом положении; • лодыжка: анкилоз; • спина или туловище: серьезное постоянное ограничение подвижности, например сколиоз с искривлением более 60 градусов, измеренный с помощью метода Кобба. При этом необходимо предоставлять рентгеновские снимки
Разница в длине нижних конечностей	Разница между правой и левой ногами должна составлять минимум 7 см
Короткий рост	Рост стоя должен быть у мужчин менее 145 см, у женщин менее 140 см. При этом должны быть видны признаки ахондроплазии. Возраст спортсмена должен быть старше 18 лет

**ИЗМЕНЕНИЯ, КОТОРЫЕ ПРЕДСТОЯТ
В КЛАССИФИКАЦИИ СПОРТСМЕНОВ С ПОРАЖЕНИЕМ
ОПОРНО-ДВИГАТЕЛЬНОГО АППАРАТА В ЛЕГКОЙ АТЛЕТИКЕ
ПОСЛЕ ПАРАЛИМПИЙСКИХ ЛЕТНИХ ИГР 2012 ГОДА**

(Выдержки из проекта по классификации спортсменов с ПОДА в легкой атлетике на период после ПИ-2012 (IPC Athletics Classification Project for Physical Impairments: Final Report – Stage 1, Research Report – IPC Athletics Classification Project for Physical Impairment 16 July 2010))

Типы физических поражений спортсменов, имеющих право на участие в соревнованиях Международного паралимпийского комитета (МПК)

Восемь типов поражений спортсменов, имеющих право на участие в соревнованиях, отраженных в Системе классификации МПК в легкой атлетике для физических поражений, представлены в табл. 1. В качестве готовой ссылки первый столбец представляет отправную точку.

Таблица 1

Типы поражений спортсменов, имеющих право на участие в соревнованиях
(чтобы соревноваться в легкой атлетике, спортсмен должен иметь по крайней мере одно из поражений, перечисленных в первом столбце этой таблицы)

Рабочее описание	Примеры нарушений состояния здоровья, соответствующие поражению	Поражение, как оно описано в ICF*	Соответствующий код в ICF*
Гипертония (высокий мышечный тонус) (гемиплегия, диплегия, квадролегия, монолегия)	Церебральный паралич, инсульт, приобретенная мозговая травма, рассеянный склероз	Высокий мышечный тонус. Включено: гипертония/ высокий мышечный тонус. Исключено: низкий мышечный тонус	b735
Атаксия	Атаксия вследствие церебрального паралича, мозговой травмы, атаксия Фридриха, рассеянный склероз	Управление произвольными движениями. Включено: только атаксия. Исключено: проблемы управления произвольными движениями, не относящиеся к описанию атаксии	b760

Рабочее описание	Примеры нарушений состояния здоровья, соответствующие поражению	Поражение, как оно описано в ICF*	Соответствующий код в ICF*
Атетоз	Хорея, атетоз и пр., вследствие церебрального паралича	Непроизвольные сокращения мышц. Включено: атетоз, хорея. Исключено: заболевания движений связанные с сонной болезнью	b7650
Укорочение конечности	Ампутация в результате травмы или врожденное недоразвитие конечности (дисмелия)	Полное или частичное отсутствие костей или суставов в области плеча, верхних конечностей, в области таза или нижних конечностей	s720, s730, s740, s750
Нарушенный диапазон пассивного движения (PROM)	Артрогрипоз, анкилоз, сколиоз	Подвижность сустава. Исключено: гиперподвижность сустава	b7100 – b7102
Нарушение мышечной силы	Спинальная травма, мышечная дистрофия, травма плечевого сустава, паралич эрба, полиомиелит, спина бифида, синдром Джу-лайн Барре	Мышечная сила	b730
Разница в длине нижних конечностей	Врожденное или травматическое происхождение укорочения кости в нижней конечности	Отклоняющиеся от нормы размеры костей правой или левой нижней конечности. Включено: укорочение костей одной нижней конечности. Исключено: укорочение костей обеих нижних конечностей, любое уменьшение размеров	s75000, s75010, s75020
Низкий рост	Ахондроплазия или другое	Отклоняющиеся от нормы размеры костей верхних и нижних конечностей или туловища, которые уменьшают рост	s730.343, s750.343, s760.349

* ICF – Международная классификация функционирования, инвалидности и здоровья ВОЗ.

Исключения

Некоторые определенные исключения идентифицированы в таблице, другие отмечены в списке ниже. Необходимо отметить, что если поражение указано в исключениях, то это означает, что лица с данными поражениями не могут быть отнесены к этой Системе. Например, вестибулярное ухудшение указано как исключение (см. ниже). Это означает, что человек, имеющий только вестибулярное ухудшение, не может быть отнесен к этой Системе. Однако человек, который имеет гипертонию (высокий мышечный тонус), также имеет вестибулярное ухудшение, будет иметь право на включение в эту Систему, потому что гипертония – это поражение, которое дает право на участие в соревнованиях. Нарушение зрения рассматривается иначе. Люди, у которых есть нарушение зрения (как иногда бывает у людей с травмой го-

ловного мозга) могут участвовать в этой Системе, но только если у них также есть другое поражение, дающее на это право (например, гипертония или атакия).

Следующие поражения являются исключениями из этой Системы:

- Умственные функции (b140–189), например ухудшения:

1) психомоторный контроль (b1470) – умственные функции, которые регулируют скорость поведения или время реакции, которое вовлекает и моторные и психологические компоненты;

2) качество психомоторных функций (b1471) – умственные функции, которые ведут к невербальному поведению в присущей им последовательности и характере их субкомпонентов, таких как координация руки и глаза или походка;

3) восприятие визуализации (b1565) – умственные функции, вовлеченные в различение путем светоощущений положения объектов вокруг или относительно самого себя;

4) высокоуровневые познавательные функции, требуемые для организации и планирования движения (b1641);

5) умственные функции, требуемые для разделения и координации сложных намеренных движений (b176).

- Функции слуха и вестибулярные (b230–249)

- Проприоцептивная функция (b260)

- Боль (b280 – b289)

- Стабильность сустава (b715), такая как нестабильный плечевой сустав, вывих сустава

- Функции мышечной усталости (b740)

- Функции двигательных рефлексов (b750)

- Функции реакции непроизвольного движения (b755)

- Тики и особенности (b7652), стереотипы и двигательная устойчивость (b7653)

- Сердечно-сосудистые функции (b410–429)

- Дыхательные функции (b440–449)

МИНИМАЛЬНЫЕ КРИТЕРИИ ФИЗИЧЕСКИХ ПОРАЖЕНИЙ ДЛЯ ГОНОК В КОЛЯСКАХ, БЕГА И ПРЫЖКОВ

Не всем спортсменам, имеющим право соревноваться по типу своего нарушения (представленному в пункте 3), разрешается соревноваться в гонках на колясках, беге и прыжках в легкой атлетике МПК. Чтобы иметь на это право, нарушение, имеющееся у спортсмена должно в достаточной степени ограничивать двигательную активность в беге.

Общий стандарт для определения соответствующего двигательного ограничения

Спортсмен может соревноваться в гонках на колясках, беге и прыжках в легкой атлетике МПК, если у него имеется постоянное поражение, изменяющее биомеханику выполнения движений в беге, которое является доказуемым и неблагоприятно влияет на результат спортсмена.

Влияние поражения рассматривают без вспомогательных средств или протезов.

Далее приводятся описания восьми типов поражений, которые соответствуют этому общему Стандарту.

Гипертония

Гипертония означает увеличенный мышечный тонус, который вызван поражением центральной нервной системы и приводит к увеличению сопротив-

ляемости к пассивному удлинению мышцы. Один из следующих типов гипертонии должен быть клинически ясно обнаружен в запястье, локте, плече, лодыжке, колене или бедре.

а) **Спастическая гипертония:** определяется как сопротивление при пассивном движении с устойчивостью типа складного ножа. Сопротивление типа складного ножа – это сопротивление, которое вначале является высоким и сопровождается внезапным расслаблением. Зависимость от скорости появляется, когда скорость пассивных движений увеличивается, а сопротивляемость растет и появляется ранее в диапазоне движений.

Спастическая гипертония имеет тенденцию преобладать в антигравитационных мышцах, особенно в сгибателях рук и разгибателях ног, и может влиять на определенные части тела больше, чем на другие. При классификации тестирование спастической гипертонии включает быстрое, пассивное движение в основных диапазонах в запястье, локте, плече, лодыжке, колене или бедре, и лица, которые имеют ясно клинически выявляющуюся спастическую гипертонию, имеют право на участие в легкой атлетике.

При проверке на спастическую гипертонию в лодыжке или запястье может быть выявлен клонус. Клонус – быстрое, ненамеренное чередование сокращения и расслабления мышцы, обычно оно встречается в подошвенном разгибателе в ответ на быстрое, пассивное сгибание назад или разгибатели запястья в ответ на быстрое, пассивное растяжение запястья. Клонус, который длится 4 чередования или больше и который может быть надежно выявлен во время одной процедуры классификации (то есть не заглушаемый клонус), как полагают, указывает на наличие спастической гипертонии, которая соответствует общему Стандарту, и такие лица имеют право на участие.

б) **Жесткость (ригидность)** определяется как усиленное сопротивление к пассивному движению конечности, которое не зависит от скорости растяжения и относительно однородно по всему диапазону движения этой конечности. Однородное сопротивление часто упоминается как «свинцовая труба». Обычно имеет преобладающую структуру сгибателей.

в) **Дистония:** является устойчивостью к пассивному движению, которое может быть фокусным (поражает мышцы одной конечности или сустава) или общим (воздействует на все тело). Сокращения сильны и длительны и приводят к скручиванию или корчовым поврежденным областям. Структура является очень переменной – сокращения могут быть быстрыми или медленными, болезненными или нет; и направление наибольшей устойчивости может регулярно изменяться (например, конечность может регулярно меняться от наибольшего сгибания до наибольшего растяжения).

Человек, у которого нет одного из трех типов гипертонии – спастики, ригидности или дистонии – не имеет право на участие в легкой атлетике. Классификаторы должны убедиться, что сопротивление к пассивному растяжению мышцы происходит из-за поражения центральной нервной системы, и в этом отношении могут быть полезными следующие симптомы:

- наличие не заглушаемого клонуса на стороне, где увеличен тонус;
- ненормально оживленные рефлексy на конечности, где увеличен тонус;
- умеренная атрофия в конечности, где увеличен тонус;
- уверенный Бабински на стороне, где увеличен тонус.

Атаксия

Атаксия должна быть доказуемой и ясно опознаваемой во время классификации. Ясно опознаваемая атаксия означает, что характерные при атаксии движения должны быть очевидными по крайней мере во время одного из следующих тестов на произвольные движения:

- тест «палец к носу» (спортсмен должен коснуться пальцем кончика собственного носа из исходного положения руки в стороны);
- тест «палец к пальцу» (спортсмен должен коснуться своим указательным пальцем указательного пальца классификатора);
- тест «палец к пальцу ноги» (спортсмен должен коснуться своим пальцем ноги указательного пальца классификатора);
- тест на тягу пяткой (спортсмен должен провести пяткой одной ноги вдоль голени другой ноги в направлении от лодыжки до колена и затем в обратном направлении);
- ходьба по прямой линии, приставляя пятку одной ноги к носку другой ноги;
- ходьба.

Атетоз

Атетоз должен быть доказуемым и ясно выявляемым во время классификации. Ясно выявляемый атетоз – это произвольные движения и позы, которые являются характерными для атетоза, и замечен по крайней мере в одном из следующих случаев:

- произвольные движения пальцев или верхних конечностей, несмотря на попытки сохранить позу;
- произвольные движения пальцев ног или нижних конечностей, несмотря на попытки сохранить позу;
- неспособность удерживать тело в покое – колебания тела. Колебания не должны происходить по причине других неврологических заболеваний, таких как вестибулярные или проприоцептивные нарушения, и поэтому не должны усиливаться при закрытии глаз;
- характерная для атетоза поза.

Укорочение конечности

Укорочение конечности описывается отдельно для верхних и нижних конечностей.

Укорочение конечности – нижняя конечность

Полная односторонняя ампутация половины длины стопы (то есть при измерении на неампутированной ноге – от кончика большого пальца ноги до задней части пяточной кости) или эквивалентное врожденное поражение конечности.

Укорочение конечности – верхняя конечность

Лица, отвечающие стандарту, относятся к одному из четырех типов укорочения верхней конечности:

- односторонняя ампутация на уровне локтя или выше;
- двусторонняя ампутация на уровне запястья или выше;
- односторонний порок развития конечности (дисмелия), в котором длина пораженной руки, измеренной от акромиального отростка до запястья, равна или короче длины плечевой кости непораженной руки (то есть длина руки не принимается во внимание);
- двусторонний порок развития конечностей (дисмелия), в котором объединенная длина верхних конечностей, измеренных от акромиального отростка до кончика пальца, равна $< 0,646 \times \text{рост стоя}$; это – длина нормальной плечевой кости ($0,193 \times \text{рост стоя}$) + длина нормальной руки ($0,453 \times \text{рост стоя}$). Оба расчета от Contini (5).

Сниженный пассивный диапазон движения (PROM)

Общие моменты

Метод оценки. Если иначе не указано, то PROM должен оцениваться с использованием протоколов, описанных Кларксоном (Clarkson). Короче говоря,

измерение PROM требует, чтобы спортсмен полностью расслабился, в то время как классификатор должен перемещать интересующий его сустав в доступном диапазоне. Спортсмен во время этих тестов должен быть расслаблен и не делать попытки произвольного движения. Активный диапазон движения или PROM (когда спортсмена просят сделать движение в суставе самостоятельно, без помощи) оценивается как компонент обычного тестирования мышечной силы (см. раздел при тестировании мышечной силы).

Сниженный PROM – нижняя конечность

Спортсмен, у которого сниженный PROM в нижних конечностях, может иметь право соревноваться в легкой атлетике среди инвалидов в одном из двух случаев при соответствии:

- одному из 5 основных критериев ИЛИ
- двум из 5 вторичных критериев.

Основные и вторичные критерии представлены ниже.

Основные критерии для сниженного PROM – нижние конечности

Спортсмены имеют право участвовать в легкой атлетике, если они отвечают ОДНОМУ ИЛИ более из следующих критериев:

- 1) основной критерий № 1 – дефицит сгибания бедра $> 60^\circ$;
- 2) основной критерий № 2 – дефицит разгибания бедра $> 40^\circ$;
- 3) основной критерий № 3 – дефицит сгибания колена $\geq 75^\circ$;
- 4) основной критерий № 4 – дефицит разгибания колена $\geq 35^\circ$;
- 5) основной критерий № 5 – меньше или равный 10° диапазон сгибания стопы на себя/от себя, доступный в диапазоне между 10° сгибания на себя и 25° сгибания от себя. Тест проводится в положении сидя с согнутым на 90° коленом.

Вторичные критерии для сниженного PROM – нижние конечности

Спортсмены имеют право участвовать в легкой атлетике, если они отвечают ДВУМ ИЛИ более из следующих критериев:

- 1) вторичный критерий № 1 – дефицит сгибания бедра от $>45^\circ$ до $<60^\circ$;
- 2) вторичный критерий № 2 – дефицит разгибания бедра от $>25^\circ$ до $<40^\circ$;
- 3) вторичный критерий № 3 – дефицит сгибания колена от $>55^\circ$ до $>75^\circ$;
- 4) вторичный критерий № 4 – коленный дефицит вытяжения $> 25^\circ$; но $< 35^\circ$;
- 5) вторичный критерий № 5 – меньше или равный 20° диапазон сгибания стопы на себя/от себя, доступный в диапазоне между 10° сгибания на себя и 25° сгибания от себя. Тест проводится в положении сидя с согнутым на 90° коленом.

Сниженный PROM – верхняя конечность

Спортсмены имеют право участвовать в легкой атлетике, если они соответствуют ОДНОМУ ИЛИ более из следующих критериев для верхних конечностей:

- критерий № 1 – меньше или равный 15° диапазон разгибания плеча, доступный в диапазоне между нейтральным положением (0°) и положением 50° разгибания;
- критерий № 2 – дефицит сгибания локтя $>130^\circ$ ИЛИ анкилоз в любом положении в диапазоне от 0° до 30° сгибания.

Примечание: запястье и пальцы не оцениваются – спортсмены, которые имеют только снижение ROM запястья, не имеют право на участие в легкой атлетике.

Нарушение мышечной силы

Общие моменты

Метод оценки: мышечная сила оценивается согласно шкале Daniels и Worthingham (D&W), изданной в 2002 году. У шкалы есть 6 уровней, от 0 до 5:

- 5 – нормальная мышечная сила через доступный ROM;
- 4 – активное движение через доступный ROM против силы тяжести плюс некоторое сопротивление;
- 3 – активное движение через полный доступный ROM против силы тяжести, но без сопротивления;
- 2 – активное движение без силы тяжести (некоторое движение против силы тяжести возможно, но не в полном диапазоне);
- 1 – признаки мышечной активности, но движение конечности отсутствует;
- 0 – активность мышц отсутствует.

Нарушенная мышечная сила – нижняя конечность

Спортсмен, у которого снижена мышечная сила в нижних конечностях, может иметь право соревноваться в легкой атлетике среди инвалидов при условии соответствия требованиям одного из критериев в двух разделах:

- один из 7 основных критериев ИЛИ
- два или больше из 5 вторичных критериев.

Основные критерии для нарушенной мышечной силы (нижняя конечность)

Спортсмены имеют право, если они соответствуют ОДНОМУ ИЛИ больше из следующих критериев:

Основной критерий № 1 – потеря при сгибании бедра в 3 пункта шкалы мышечной силы (уровень мышечной силы 2 балла).

Основной критерий № 2 – потеря при разгибании бедра в 3 пункта шкалы мышечной силы (уровень мышечной силы 2 балла).

Основной критерий № 3 – потеря при отведении бедра на 3 пункта шкалы мышечной силы (уровень мышечной силы 2 балла).

Основной критерий № 4 – потеря при приведении бедра на 4 пункта шкалы мышечной силы (уровень мышечной силы 1 балл).

Основной критерий № 5 – потеря в разгибании колена 3 пункта шкалы мышечной силы (уровень мышечной силы 2 балла).

Основной критерий № 6 – потеря подошвенного сгибания в лодыжке на 3 пункта шкалы мышечной силы (уровень мышечной силы 2 балла).

5 баллов = может сделать 20 подъемов пятки одной ноги до 25°;

4 балла = может сделать 10–19 подъемов пятки одной ноги до 25°;

3 балла = может сделать 1–9 подъемов пятки одной ноги до 25°;

2 балла = не может выполнить 1 подъема пятки одной ноги до 25°. В положении лежа может выполнить полный ROM с сопротивлением.

1 балл = в положении лежа демонстрирует попытку активного движения мышц, но фактическое движение отсутствует.

Основной критерий № 7 – по крайней мере, в двух из следующих трех мышечных действий должна быть потеря 3 пунктов в каждом: сгибание стопы на себя, поворот стопы наружу, поворот стопы внутрь. Тест проводится в положении сидя, с согнутым коленом на 90°.

Чтобы соответствовать этому критерию, спортсмен не может выполнить два из следующих движений:

- активный поворот ступни наружу через доступный PROM и удержать;

- активный поворот ступни внутрь через доступный PROM и удерживать;
- активное сгибание стопы на себя до 10° и удерживать.

Мышечная сила при сгибании колена недостаточно исследована в качестве самостоятельного критерия. Сгибатели колена активны в последнем движении и действуют, чтобы задержать движение ноги вперед. Сниженная сила будет только воздействовать на более быстрое разгибание колена перед контактом, и поэтому она не столь важна. Кроме того, главные сгибатели колена способствуют другим основным мышечным действиям – подколенные сухожилия выполняют разгибание бедра и икроножное и подошвенное сгибание; таким образом любая слабость в этих мышцах будет видна при оценке действий.

Вторичные критерии для нарушенной мышечной силы (нижняя конечность)

Спортсмен будет иметь право соревноваться в гонках на колясках или бегах и прыжках, если он потеряет в общей сложности 6 пунктов шкалы мышечной силы в следующих 5 «основных» мышечных действиях:

- сгибание бедра;
- отведение бедра;
- подошвенное сгибание стопы;
- разгибание бедра;
- разгибание колена.

В двух из вышеупомянутых движений должна быть потеря 2 пунктов (то есть комбинация: 4 потери по 1 пункту и 1 потеря 2-х пунктов не соответствуют этому критерию).

Нарушенная мышечная сила – верхняя конечность

Спортсмены, у которых есть потеря мышечной силы в верхней конечности, которая соответствует одному из трех перечисленных ниже критериев, будут иметь право соревноваться в гонках на колясках, бегах и прыжках.

Критерий № 1 – при сгибании плеча потеря 3 пунктов шкалы мышечной силы (уровень мышечной силы 2 балла).

Критерий № 2 – при разгибании плеча потеря 3 пунктов шкалы мышечной силы (уровень мышечной силы 2 балла).

Критерий № 3 – при сгибании локтя потеря 3 пунктов шкалы мышечной силы (уровень мышечной силы 2 балла).

Разница в длине нижних конечностей

Разница в длине между правой и левой ногами должна составлять по крайней мере 7 см. Чтобы произвести измерение, спортсмен должен лежать на спине с расслабленными ногами и полностью расслабленный. Измеряется расстояние от верхней точки передней части подвздошной кости до лодыжки на каждой ноге и затем оно сравнивается.

Низкий рост

Мужчины

Максимальный разрешенный рост стоя составляет 145 см, он является одним из двух стандартных отклонений с ростом стоя для лиц с ахондроплазией – карликов мужского пола. Максимальная разрешенная длина руки 66 см, она является одним из двух стандартных отклонений, означает длину руки для карлика (ахондроплазия) мужского пола с ростом стоя до 145 см. Сумма роста стоя + длина самой длинной руки должна быть <200 см.

Мужчины не имеют право соревноваться в легкой атлетике, если:

- рост стоя >145 см; ИЛИ
- длина руки >66 см; ИЛИ
- сумма роста стоя плюс длина руки >200 см.

Женщины

Максимальный разрешенный рост стоя составляет 137 см, он является одним из двух стандартных отклонений ростом стоя для женщин с ахондроплазией – карликов. Максимальная разрешенная длина руки составляет 63 см, она является одним из двух стандартных отклонений, означает длину руки для женщины-карлика (ахондроплазия) ростом стоя 137 см. Сумма роста стоя плюс длина самой длинной руки должна быть <190 см.

Женщины не имеют право соревноваться в легкой атлетике, если:

- рост стоя >137 см; ИЛИ
- длина руки >63 см; ИЛИ
- сумма роста плюс длина руки >190 см.

ОПИСАНИЕ КЛАССОВ ДЛЯ БЕГА И ПРЫЖКОВ ДЛЯ СПОРТСМЕНОВ, ИМЕЮЩИХ ГИПЕРТОНИЮ, АТЕТОЗ ИЛИ АТАКСИЮ

Класс Т38

Этот класс для спортсменов, которые поражены гипертонией, атаксией или атетозом, являющимися достаточным ограничением активности, чтобы соответствовать общему Стандарту для бега. Критерии для этих поражений представлены в разделе 4.1.1 (гипертония), 4.1.2 (атаксия) и 4.1.3 (атетоз).

Сравнение с классом Т38, описанным до 2007 года: в связи с требованием «ясно клинически поддающаяся обнаружению гипертония в запястье, локте, плече, лодыжке, колене или бедре», некоторые спортсмены, ранее имевшие право на класс 38, больше не будут иметь этого права. Например, спортсмены без клинически поддающейся обнаружению гипертонии, но у которых был односторонний Бабински и умеренная атрофия (один главный признак и один второстепенный по старой системе), ранее имели право на класс 38. Теперь такие поражения больше не будут давать право на участие в легкой атлетике МПК, потому что было решено, что такие поражения не соответствуют общему Стандарту для бега (см. раздел 4.1).

ОПИСАНИЕ КЛАССОВ В БЕГЕ И ПРЫЖКАХ ДЛЯ СПОРТСМЕНОВ С УКОРОЧЕНИЕМ КОНЕЧНОСТИ, УХУДШЕННЫМ ПРОМ, НЕДОСТАТКАМИ МЫШЕЧНОЙ СИЛЫ, РАЗНИЦЕЙ В ДЛИНЕ НОГ ИЛИ С НИЗКИМ РОСТОМ

Класс Т40

Чтобы получить постоянный класс Т40, спортсмен должен быть старше 18 лет.

Мужчины

Максимальный разрешенный рост стоя составляет 130 см, который означает рост для карликов (achondroplastic) мужского пола. Максимальная разрешенная длина руки составляет 59 см, она является вторым стандартным отклонением для карлика (achondroplastic) мужского пола с ростом стоя 130 см. Сумма величины роста стоя плюс длины самой длинной руки должна быть <180 см.

Мужчины имеют право на класс Т40, если соответствуют следующим критериям:

- рост стоя <130 см; И
- длина руки <59 см; И
- сумма величины роста стоя плюс длины руки <180 см.

Женщины

Максимальный разрешенный рост стоя составляет 125 см, он означает рост стоя для женщин-карликов (achondroplastic). Максимальная разрешен-

ная длина руки составляет 57 см, она является вторым стандартным отклонением длины руки для женщины карлика (achondroplastic) с ростом стоя 125 см. Сумма величины роста стоя плюс длины самой длинной руки должна быть <173 см.

Чтобы иметь право на класс T40, спортсменки должны соответствовать следующим критериям:

- рост стоя <125 см; И
- длина руки <57 см; И
- сумма роста стоя плюс длины руки <173 см.

Класс T41

Чтобы получить постоянный класс T41, спортсмен должен быть старше 18 лет.

Мужчины

Максимальный разрешенный рост стоя составляет 145 см, который означает рост для карликов (achondroplastic) мужского пола. Максимальная разрешенная длина руки составляет 66 см, она является вторым стандартным отклонением для карлика (achondroplastic) мужского пола с ростом стоя 145 см. Сумма величины роста стоя плюс длины самой длинной руки должна быть <200 см.

Мужчины имеют право на класс T41, если соответствуют следующим критериям:

- рост стоя <145 см; И
- длина руки <66 см; И
- сумма величины роста стоя плюс длины руки < 200 см.

Женщины

Максимальный разрешенный рост стоя составляет 137 см, он означает рост стоя для женщин-карликов (achondroplastic). Максимальная разрешенная длина руки составляет 63 см, она является вторым стандартным отклонением длины руки для женщины-карлика (achondroplastic) с ростом стоя 137 см. Сумма величины роста стоя плюс длины самой длинной руки должна быть <190 см.

Чтобы иметь право на класс T41, спортсменки должны соответствовать следующим критериям:

- рост стоя <137 см; И
- длина руки <63 см; И
- сумма роста стоя плюс длины руки <190 см.

Общие комментарии классов T42–46

Характеристики для спортсменов в этих классах описаны преимущественно в разрезе укорочения конечности. Если у спортсмена имеется поражение дополнительное к укорочению конечности (например, нарушение мышечной силы), то важно использовать оценку и опыт для того, чтобы попытаться найти наиболее соответствующий класс для этого поражения.

Класс T46

Спортсмены с **ОДНОСТОРОННИМ** поражением верхней конечности, которое соответствует минимальным критериям нарушения для укорочения верхней конечности, ухудшения PROM верхней конечности или нарушения мышечной силы верхней конечности.

Сравнение с классом T46 до 2007 г.: минимальные критерии поражения для верхних конечностей стали в данной системе намного более консервативны, чем они были до 2007 г.

Следующие нарушения давали право соревноваться в легкой атлетике раньше, но после исследования выяснилось, что они не соответствуют обще-

му Стандарту для бега, и поэтому больше не дают право на участие в легкой атлетике (в беге):

- односторонняя ампутация ниже локтя;
- запястье: 2 балла мышечной силы при сгибании, разгибании запястья;
- сгибание плеча $<135^\circ$;
- дефицит разгибания локтя 45° ;
- анкилоз запястья.

КРИТЕРИИ МИНИМАЛЬНЫХ ПОРАЖЕНИЙ И ХАРАКТЕРИСТИКИ КЛАССОВ ДЛЯ МЕТАНИЙ

Критерии минимальных поражений для метаний

Не всем спортсменам с типом поражения, дающим право на участие, разрешается соревноваться в метаниях в легкой атлетике МПК. Чтобы иметь право на участие, поражение спортсмена должно создавать достаточное ограничение движений при метании. Общий Стандарт для определения достаточного ограничения движений, следующий:

спортсмен может соревноваться в паралимпийской легкой атлетике в метаниях, если его постоянное поражение изменяет биомеханическое выполнение фаз подготовки или выполнения броска, является доказуемым и неблагоприятно влияет на результат.

Эффект поражения рассматривается без вспомогательных средств или протезов.

Общий подход

Следующие критерии минимального поражения для метаний являются точно такими же, что и для бега:

- гипертония;
- атаксия;
- атетоз;
- укорочение конечности – нижняя конечность;
- сниженный PROM – нижняя конечность;
- нарушенная мышечная сила – нижняя конечность;
- разница в длине ног;
- низкий рост.

Следующие критерии минимального поражения для метаний отличаются от тех, что установлены для бега, они представлены ниже:

- укорочение конечности – верхняя конечность;
- сниженный PROM – верхняя конечность;
- нарушенная мышечная сила – верхняя конечность.

Примечания относительно разработки критериев минимального поражения для верхних конечностей в метаниях: критерии были разработаны по такому принципу, что спортсмены с поражениями верхней конечности будут выполнять метание наименее пораженной рукой. Практически спортсменам разрешается выполнять метание более пораженной рукой, если они этого желают, но они будут проклассифицированы так, как будто они метают наименее пораженной рукой. Другими словами, предполагается, что спортсмены выберут ту технику, которая будет минимизировать воздействие ограничения движений, вызванное поражением. Если они выбирают технику, которая увеличивает воздействие ограничения движений, вызванное поражением (например, они метают пораженной рукой, хотя другая рука не будет поражена), то это решение не будет влиять на процесс классификации.

Есть две подгруппы для спортсменов с поражениями верхних конечностей:

- **Одностороннее поражение верхней конечности:** для спортсменов, у которых поражена одна конечность вследствие укорочения конечности, ухудшенного PROM или нарушенной мышечной силой.

- **Двустороннее поражение верхних конечностей:** для спортсменов, у которых поражены обе конечности, вследствие укорочения конечности, ухудшенного PROM или нарушенной мышечной силой.

Класс F45a

Двустороннее поражение: одно из них соответствует критериям минимального одностороннего поражения (5.1.2, а–в), другое соответствует критериям минимального двустороннего поражения (5.1.3, а–в).

Сравнение с классификационной системой до 2007 г.: ранее не было классов для спортсменов с двусторонним поражением верхних конечностей.

Класс F45b

Двустороннее поражение: НИ ОДНО ИЗ НИХ НЕ соответствует критериям минимального одностороннего поражения, НО ОБА соответствуют критериям минимального двустороннего поражения.

Сравнение с классификационной системой до 2007 г.: ранее не было классов для спортсменов с двусторонним поражением верхних конечностей.

Класс F46

Спортсмены в этом классе могут иметь право на участие в соревнованиях при одном из двух типов поражений:

- одностороннее поражение, где поражение руки соответствует критериям минимального поражения для одностороннего поражения верхней конечности; ИЛИ

- двустороннее поражение, где одно поражение соответствует критериям минимального одностороннего поражения верхней конечности и другое поражение НЕ соответствует критериям минимального двустороннего поражения верхних конечностей.

Сравнение с классом F46 до 2007 г.: критерии минимального поражения верхней конечности теперь намного более консервативны в данной системе, чем до 2007 г. Следующие односторонние поражения верхней конечности ранее давали право на участие, но после исследования выявлено, что они не соответствуют общему стандарту для метаний и поэтому больше не дают право на участие в соревнованиях в метаниях:

- односторонняя ампутация ниже локтя;
- запястье: 2 балла мышечной силы при сгибании, разгибании запястья;
- сгибание плеча <135°;
- дефицит разгибания локтя 45°;
- анкилоз запястья.

Особенности в классификации спортсменов классов 31 и 32

Беговые дисциплины: до Паралимпийских игр 2012 г. включительно в классификации имеются два класса: **T32U** (буква U обозначает, что этот спортсмен использует верхние конечности для управления коляской) и класс **T32L** (буква L обозначает, что этот спортсмен использует нижние конечности для управления коляской). После Паралимпийских игр 2012 г. в Лондоне класс **T32U** станет классом **T32**, а класс **T32L** станет классом **T31**. Обращаем внимание на то, что до Паралимпийских игр 2012 г. класса **T31** не существует.

Метания: до Паралимпийских игр 2012 г. в Лондоне существуют два класса: **F31** и **F32** (в метательных дисциплинах нет деления на «нижний» и «верхний» классы). После Паралимпийских игр 2012 г. эти классы не будут изменяться.

9. ЛЫЖНЫЕ ГОНКИ И БИАТЛОН

Для проведения соревнований в лыжных гонках и биатлоне все классы спортсменов объединяются в три группы:

- ✓ группа стоячих спортсменов с поражением опорно-двигательного аппарата;
- ✓ группа сидячих спортсменов с поражением опорно-двигательного аппарата;
- ✓ группа спортсменов с нарушением зрения.

Для определения окончательных результатов соревнований используется соответствующая система процентов для лыжных гонок, тесно связанная с классами спортсменов.

Классы стоячих спортсменов с поражением опорно-двигательного аппарата (классы LW)

Класс LW2

Спортсмены, подходящие для соревнования в классе LW2, имеют поражение одной нижней конечности, используют в лыжных гонках две лыжи и две лыжные палки:

- А) односторонняя ампутация выше колена, используется протез;
- Б) поражение одной нижней конечности, требующее использования ортеза на всю длину ноги;
- В) поражение одной нижней конечности, сопоставимое с указанными в пп. А) и Б);
- Г) анкилоз или артроз колена с функцией, сопоставимой с указанными в пп. А) и Б).

Класс LW3

Спортсмены, подходящие для соревнования в классе LW3, имеют поражение двух нижних конечностей, используют в лыжных гонках две лыжи и две лыжные палки:

- А) двусторонняя ампутация ниже колена;
- Б) поражение двух нижних конечностей с уменьшением мышечной силы в обеих ногах максимум до 65 баллов (в норме 80) или эквивалентные поражения;
- В) СР5 – диплегия с поражением обеих ног, сопоставимым с указанными в пп. А) и Б);
- Г) СР6 – спортсмены с атетозом или атаксией, поражение, затрагивающее все четыре конечности, сопоставимое с указанными в пп. А) и Б).

Примечание: спортсмены, указанные в пунктах В) и Г), могут быть помещены в другие классы в зависимости от их функциональных возможностей на лыжне.

Класс LW4

Спортсмены, подходящие для соревнования в классе LW4, имеют поражение одной нижней конечности, используют в лыжных гонках две лыжи и две лыжные палки:

- А) односторонняя ампутация ниже колена минимум на уровне лодыжки;
- Б) парез или паралич с уменьшением мышечной силы в нижних конечностях максимум до 70 баллов (в норме 80);
- В) анкилоз или артроз бедра;
- Г) СР8 – очень умеренная моноплегия, сопоставимая с поражениями, указанными в пп. А), Б), В);

Д) к классу LW4 относятся также спортсмены с двусторонней ампутацией нижних конечностей на уровне стоп (от проксимальных до метатарзальных

костей), а также с функциональным поражением обеих ног, сопоставимым с двусторонней ампутацией стоп;

Е) CP5 – очень умеренная диплегия, сопоставимая с п. Д).

Примечание: спортсмен с поражением, указанным в пп. В), Г), Д), Е), в зависимости от его функциональных возможностей на лыжне может быть помещен в другой класс.

Класс LW5/7

Спортсмены, подходящие для соревнования в классе LW5/7, имеют поражение обеих верхних конечностей, используют в лыжных гонках две лыжи, но не используют лыжные палки. При таком поражении использование лыжных палок невозможно:

А) двусторонняя ампутация верхних конечностей;

Б) парез, паралич или дисмелия обеих верхних конечностей.

Примечание: если спортсмен класса LW5/7 в состоянии пользоваться лыжной палкой и желает это сделать, то он должен соревноваться в классе LW6 или LW8.

Класс LW6

Спортсмены, подходящие для соревнования в классе LW6, имеют поражение одной верхней конечности и используют в лыжных гонках две лыжи и одну лыжную палку. При таком поражении использование двух лыжных палок невозможно:

А) односторонняя ампутация верхней конечности выше локтя;

Б) сопоставимый парез или паралич в одной верхней конечности выше локтя;

В) дисмелия или подобные состояния на уровне выше локтя;

Г) CP8 – моноплегия, поражение одной верхней конечности, сопоставимое с указанным в пп. А), Б) и В).

Класс LW8

Спортсмены, подходящие для соревнования в классе LW8, имеют поражение одной верхней конечности и используют в лыжных гонках две лыжи и одну палку. При таком поражении использование обеих лыжных палок невозможно:

А) односторонняя ампутация верхней конечности ниже локтя;

Б) сопоставимый парез или паралич в одной верхней конечности ниже локтя;

В) дисмелия или подобные состояния на уровне ниже локтя;

Г) CP8 – моноплегия, поражение одной верхней конечности, сопоставимое с указанным в пп. А), Б) и В).

Класс LW9

Спортсмены, подходящие для соревнования в классе LW9, имеют комбинированное поражение верхних и нижних конечностей, используют в лыжных гонках инвентарь по своему выбору. Инвентарь, используемый ими на соревнованиях, должен соответствовать классу, указанному в классификационной карточке:

А) глубокое поражение верхних и нижних конечностей, такое как ампутация или сопоставимое с ней поражение (одностороннее, перекрестное или комбинация нескольких конечностей);

Б) поражения, связанные с церебральным параличом, затрагивающие по крайней мере одну ногу и одну руку, такие как CP7, тяжелая форма CP5 и CP6;

В) сопоставимые поражения, затрагивающие три или четыре конечности.

Примечание: После функционального наблюдения спортсмен может быть помещен в другой класс в зависимости от функциональных возможностей на лыжне.

Классы сидячих спортсменов с поражением опорно-двигательного аппарата (классы LW)

Минимальное поражение для спортсменов класса LW12 будет соответствовать классу LW4 с поражением нижних конечностей. Определение класса сидячего спортсмена основано на медицинских и/или функциональных показаниях. Спортсмен в течение сезона может соревноваться только в группе стоячих спортсменов или сидячих.

Класс LW10

Спортсмены, подходящие для соревнования в классе LW10, имеют поражение нижней конечности(ей) и туловища. Спортсмен не имеет функций мышц брюшного пресса или разгибателей в положении сидя с надлежащим закреплением ремнями на скамье для тестов или в своем собственном оборудовании. Спортсмену требуется поддержка рук, чтобы удержаться в положении сидя с надлежащим закреплением на скамье для тестов. Чувствительность ягодиц отсутствует.

Класс LW10,5

Спортсмены, подходящие для соревнования в классе LW10,5, имеют поражение нижней конечности(ей) и туловища. Спортсмен имеет некоторые функции верхних мышц брюшного пресса и разгибателей, или более низкое поражение двигательных функций со спайками в позвоночнике / сколиозом, или более высокий уровень поражения позвоночника с неполной травмой спинного мозга, отвечающий критериям данного класса. Спортсмен может удерживать в статике положение сидя с надлежащим закреплением ремнями на скамье для тестов без поддержки рукой. Чувствительность ягодиц отсутствует.

Класс LW11

Спортсмены, подходящие для соревнования в классе LW11, имеют поражение нижней конечности(ей), мышцы брюшного пресса и разгибатели туловища в контакте с мышцами таза. Функции мышц бедра и чувствительность ягодиц отсутствуют. Спортсмен может сидеть на наклонной скамье с надлежащим закреплением ремнями без поддержки руками и выполнять некоторые функциональные тесты.

Класс LW11,5

Спортсмены, подходящие для соревнования в классе LW11,5, имеют поражение нижней конечности(ей), функции мышц туловища, близкие к норме, некоторые функции сгибателей бедра, при этом потерю чувствительности в ягодицах и задней части бедра (бедер).

Класс LW12

Спортсмены, подходящие для соревнования в классе LW12, имеют поражение нижних конечностей, нормальные функции мышц туловища, близкую к нормальной функцию сгибателей бедра и нормальную чувствительность ягодиц.

Примечание: Всем спортсменам сидячих классов не разрешается использовать свои нижние конечности с целью преимущества вне своего оборудования в любое время в течение соревнований.

Спортсмены с нарушением зрения

Все спортсмены с нарушением зрения во время соревнований должны иметь лидеров.

К соревнованиям допускаются спортсмены классов В1, В2 или В3 (ИБСА). В случае если спортсмен не отвечает минимальным поражениям, он должен быть классифицирован как «не допущенный к соревнованиям».

Минимальные поражения:

- нарушения в структуре глаза;
- нарушения нервно-оптических волокон;
- нарушения зрительных клеток коры головного мозга.

Поражение должно быть диагностировано офтальмологом и подтверждено соответствующими медицинскими документами (Медицинская диагностическая форма), которые спортсмен должен предъявить в начале процедуры классификации.

Медицинская диагностическая форма должна содержать следующую информацию:

- ✓ паспортные данные спортсмена;
- ✓ данные офтальмолога;
- ✓ медицинский диагноз;
- ✓ перечень медикаментов, применяемых в настоящее время;
- ✓ перечень средств коррекции зрения (очки, линзы и т.п.);
- ✓ записи обо всех проведенных операций на глаза;
- ✓ описание прогрессивных изменений в состоянии здоровья;
- ✓ в зависимости от природы нарушения самая последняя информация:
 - о тестировании поля зрения,
 - результаты электроретинографии (ERG/EOG),
 - зрительный вызванный потенциал (EVP),
 - снимки магнитно-резонансного тестирования головного мозга (MRI).

Тестирование спортсмена и определение его спортивного класса основывается на изучении остроты зрения в глазе с лучшей остротой зрения с использованием очков или контактных линз.

Спортсмены, использующие корректирующие средства (очки, контактные линзы) во время соревнований, должны проходить классификацию с этими средствами и рецептами на их использование.

Спортсмен должен сообщать в комитет горнолыжного спорта МПК обо всех изменениях корректирующих средств до начала соревнований. После этого спортсмен должен заново пройти классификацию до начала следующих соревнований.

Классы спортсменов с нарушением зрения (классы В)

1. Введение

1.1. Комитет Международного паралимпийского комитета (МПК) по лыжам определил спортивные классы В1–В3 – для спортсменов с нарушением зрения. Эти спортсмены называются «Спортсмены с нарушением зрения» в этом документе.

1.2. Комитет Международного паралимпийского комитета (МПК) по лыжам в настоящее время пересматривает спортивные классы для спортсменов с нарушением зрения с целью создания связанной с конкретными видами спорта системы классификации на основе ограничения деятельности, которые являются результатом нарушения зрения. Пока такая система не утверждена, применяются процедуры тестирования спортсменов, описанные в этом приложении, по определению спортивных классов для спортсменов с нарушением зрения.

1.3. Процесс, описанный в этом документе, распространяется на проведение тестирования спортсмена для определения спортивного класса, разработанный Комитетом МПК по лыжам для спортсменов с нарушением зрения.

1.4. Спортивный класс, установленный для спортсменов с нарушением зрения, действует на всех соревнованиях.

1.5. Все спортсмены класса В должны иметь лидера.

1.6. В соответствии с данным документом, тестирование во время наблюдения не распространяется на спортсменов с нарушением зрения.

2. Критерии годности спортсмена к участию в соревнованиях

2.1. Чтобы получить допуск к соревнованиям в спортивном классе В1–В3, спортсмен должен иметь по крайней мере одно из следующих нарушений в результате заболевания/расстройства:

2.1.1. нарушение структуры глаза;

2.2.2. нарушение зрительного нерва/оптического пути;

2.2.3. нарушение в зрительной коре головного мозга.

2.2. Нарушения должны быть диагностированы офтальмологом и подтверждены достаточной медицинской документацией. Диагноз должен быть представлен не позднее чем к началу тестирования спортсмена. Для этого спортсмен должен принести полностью заполненную «Медицинскую диагностическую форму». Эта форма должна включать как минимум следующее:

2.2.1. паспортные данные спортсмена;

2.2.2. данные офтальмолога;

2.2.3. медицинскую диагностику;

2.2.4. список лекарств, используемых в настоящее время;

2.2.5. список используемой в настоящее время коррекции зрения (очки, контактные линзы), в котором детализируется тип и сила коррекции, если она применяется;

2.2.6. представляются результаты любой глазной хирургии и результаты последствий, если это применимо;

2.2.7. описание динамики при прогрессировании (болезни), если это применимо;

2.2.8. в зависимости от характера нарушения, последние результаты оценки:

- поля зрения*;

- электроретинографии (ERG / ЭОГ);

- вызванных потенциалов зрительной коры (EVP);

- церебральной магнитно-резонансной томографии (МРТ).

2.3. Вся документация должна быть отпечатана и представлена на английском языке. Результаты, о которых говорится в пункте 2.2.8, не могут быть старше 12 месяцев от даты обследования спортсмена.

2.4. Непредставление указанной выше информации будет давать право Группе классификаторов не приступать к оценке спортсмена и может привести к определению категории «Не пригоден к участию в соревнованиях» («Not Eligible»).

3. Оценка спортсмена

3.1. Вся оценка спортсмена и определение спортивного класса основана на оценке остроты зрения лучшего глаза при использовании лучшей оптической коррекции очками или контактными линзами.

3.2. Спортсмены, которые используют любые корректирующие устройства (интегрированные очки, линзы) во время соревнований, должны обследоваться на классификации с этими устройствами и их назначением.

* *Примечание.* Поле зрения должно быть проверено по полной стратегии (30-градусное центральное тестирование поля приниматься не будет). Оценка должна быть сделана одним из следующих устройств: периметр поля зрения по Гольдману, Стимул HI/4, Анализатор поля по Хамфри (HFA), Twinfield (Oculus), Octopus (Interzeag), Rodenstock Peristat, Medmont (MAP).

3.3. Любой вспомогательный персонал, сопровождающий спортсмена в помещение тестирования, должен оставаться вне поля зрения спортсмена во время оценки остроты зрения.

3.4. Спортсмен, уличенный в использовании корректирующих устройств во время соревнований, которые не были заявлены во время обследования на классификации, может быть предметом дальнейшего расследования как «недобросовестное сотрудничество во время обследования» (см. Правила и инструкции по классификации Комитета МПК по лыжам, раздел 6.2) или как «умышленное предоставление неправильной информации» (см. Правила и инструкции по классификации Комитета МПК по лыжам, раздел 6.3).

3.5. Спортсмены обязаны декларировать любые изменения в режиме оптической коррекции в Комитет МПК по лыжам перед любым соревнованием. Спортсмен будет проходить новую классификацию до следующих соревнований в соответствии с положениями «Комитет МПК по лыжам. Правила и инструкции по классификации». Невыполнение этого требования может привести к формулировке «Умышленное предоставление неправильной информации» (см. Правила и инструкции по классификации Комитета МПК по лыжам, раздел 6.3).

4. Спортивные классы

4.1. Класс В1

Спортсмен должен соревноваться в спортивном классе В1, если он не в состоянии признать ориентацию 100M Single Tumbling E мишень (высота объекта 145 мм) на расстоянии 250 мм. В этом классе способность видения может варьироваться от полного отсутствия световосприятия Single Tumbling E до остроты зрения хуже, чем $\text{LogMAR} = 2,60$.

Все спортсмены (за исключением имеющих протезы на обоих глазах), должны носить непрозрачные очки на весь период проведения соревнования. Для спортсмена, у которого особенности лица не смогут удерживать очки, требуется непрозрачная повязка для закрытия глаз.

4.2. Класс В2

Спортсмен должен соревноваться в спортивном классе В2, если он: не в состоянии различить ориентацию 40M Single Tumbling E мишень (высота объекта 58 мм) на расстоянии 1 м ($\text{STE LogMAR}=1,60$) и/или имеет сужение поля зрения, диаметром менее 10 градусов. В этом классе острота зрения может варьироваться от Single Tumbling E с остротой зрения хуже, чем $\text{LogMAR} = 1,60$, до Single Tumbling E остроты зрения $\text{LogMAR} = 2,60$.

4.3. Класс В3

Спортсмен должен соревноваться в спортивном классе В3, если он: имеет остроту зрения хуже, чем $\text{LogMAR}=1,00$ (6/60), измеренную графиком буквенных таблиц ETDRS или эквивалентом на графике (Single Tumbling E) в LogMAR формате, представленном на расстоянии не менее 1 м; и/или имеет сужение поля зрения диаметром менее 40 градусов. В этом классе острота зрения может варьироваться от остроты зрения хуже, чем $\text{LogMAR} = 1,60$, до Single Tumbling E остроты зрения $\text{LogMAR} = 1,60$.

10. НАСТОЛЬНЫЙ ТЕННИС

Классификационная система в настольном теннисе состоит из 10 функционально-медицинских классов для спортсменов с церебральным параличом, ампутациями, прочими поражениями опорно-двигательного аппарата и одного класса для спортсменов с нарушением интеллекта.

СПОРТСМЕНЫ В КОЛЯСКАХ

Минимальное поражение для спортсменов в колясках с церебральным параличом, ампутациями, с прочими поражениями опорно-двигательного аппарата

Минимальное поражение соответствует признакам поражений спортсменов 5 класса.

- Спортсмен класса 5 не в состоянии стоять и/или ходить без помощи двух костылей.
- Не в состоянии сделать шаг в сторону.
- Стоит с гиперлордозом и согнутыми бедрами, если не пользуется двумя костылями.
- В положении сидя спортсмен не может выполнить полный наклон в сторону (например для того, чтобы поднять мяч с пола) с нормальной скоростью и выпрямиться опять же с нормальной скоростью.
- Наклоны вперед и назад также выполняются с замедленной скоростью.
- Неврологический уровень поражения позвоночника – S1–2.
- Все спортсмены с полио или другими поражениями должны соответствовать вышеперечисленным признакам поражений.
- Те спортсмены, у которых функций больше, чем перечислено выше, должны относиться к классам спортсменов, играющих стоя.

Класс 1

Спортсмен не имеет равновесия в положении сидя с глубоким ограничением функции в играющей руке.

- Очень слабый захват, слабое сгибание кисти, нет разгибания локтя по причине отсутствия функций трицепса.
- Функции шеи и плеч в норме.
- Ограничение разгибания локтя влияет на движение замаха в плече в случае удара справа. При ударе слева действие происходит за счет вращения в комбинации со сгибанием плеча и расслаблением бицепса.
- Неиграющая рука удерживает равновесие тела.

Класс 2

Спортсмен не имеет равновесия в положении сидя с глубоким ограничением функции в играющей руке.

- Нет нормальной силы в руке.
- Разгибание локтя достаточное и функциональное (сила 4–5).
- Неиграющая рука удерживает положение тела.

Класс 3

Спортсмен не имеет равновесия в положении сидя, хотя верхняя часть туловища может демонстрировать активность.

- Нормальные руки. Минимальные потери функций в играющей руке, но эти нарушения не так существенны, чтобы повлиять на любой известный в настольном теннисе навык.
- Неиграющая рука удерживает положение тела.

Класс 4

Спортсмен имеет равновесие в положении сидя, хотя оно не оптимально по причине отсутствия стабильности таза.

- Равновесие зависит от того, насколько включаются мышцы брюшного пресса и спины.
- При включении в движение мышц верхней части спины и брюшного пресса возможно лишь слабое вращение.

- Большая функция мышц позволяет делать наклон вперед с вогнутой спиной (лордоз), и при большей активности мышц возможны наклоны в сторону с искривлением спины в сторону.

Класс 5

- Нормальные функции мышц туловища.
- Достаточная активность мышц таз-нога дает возможность увеличить площадь опоры в положении сидя
- Спортсмен может наклоняться вперед-назад и в сторону без помощи свободной руки, с нормальным изгибом

СПОРТСМЕНЫ, СОРЕВНУЮЩИЕСЯ СТОЯ

Минимальное поражение для спортсменов, соревнующихся стоя, с церебральным параличом, ампутациями, с прочими поражениями опорно-двигательного аппарата

Минимальное поражение соответствует признакам поражений спортсменов 10 класса.

- Слабые поражения в одной конечности (верхней, нижней или в спине, включая шею).
 - Если поражение в нижней конечности или спине, оно, как правило, ограничивает нормальные функции, связанные с настольным теннисом:
 - ✓ если поражена спина (туловище), это ограничивает правильное выполнение вращения, что заметно и влияет на игру;
 - ✓ поражение нижней конечности может слегка ограничивать равновесие и перемещение у стола.
 - Если поражение в верхней конечности, то он может быть в играющей руке или неиграющей руке:
 - ✓ поражение в играющей руке может быть очень слабым;
 - ✓ поражение в неиграющей руке может быть от среднего до глубокого.
 - Поражение в играющей руке может влиять очень слабо на скорость вращения и силу захвата во время ударов справа/слева.

Класс 6

Спортсмены, у которых имеются серьезные поражения ног и рук.

- Глубокое поражение церебральным параличом – гемиплегия с поражением играющей руки.
- Глубокое поражение церебральным параличом – диплегия, включает поражение играющей руки.
- Глубокое поражение церебральным параличом – атетоз (непроизвольные медленные движения):
 - ✓ инсульт,
 - ✓ плохое равновесие,
 - ✓ бедные движения.
- Ампутация играющей руки и ноги (ног) или обеих рук и ноги (ног), или схожая дисмелия.
 - Двусторонняя ампутация выше колена.
 - Артрогрипоз играющей руки и ноги (ног) или обеих рук и ноги (ног).
 - Мышечная дистрофия конечностей и туловища или другие нейромышечные нарушения, сопоставимые с характеристикой поражения.
 - Частичное поражение спинного мозга, сопоставимое с данным классом.
 - Игрок, удерживающий ракетку ртом.
 - Любое другое поражение, сравнимое с вышеприведенными описаниями этого класса.

Класс 7

Спортсмены, у которых очень серьезно поражены ноги (слабое статическое и динамическое равновесие).

- Полиомиелит – глубокое поражение обеих ног.
- Ампутация одной ноги выше колена плюс ампутация другой ноги ниже колена.
- Частичное поражение спинного мозга, сопоставимое с характеристикой класса.
- Спортсмен с односторонней ампутацией одной ноги выше колена или с вычленением, играющий на одной ноге без поддержки.
- Односторонняя ампутация выше колена с короткой (20%) нефункционирующей культей с протезом или без него.

ИЛИ

Поражение играющей руки от глубокого до умеренного.

- Односторонняя ампутация играющей руки выше локтя или ампутация обеих рук.
- Односторонняя ампутация играющей руки ниже локтя, 1/3 нормальной длины предплечья.
- Артрогрипоз играющей руки (рук).
- Дисмелия играющей руки, сопоставимая с характеристикой класса.

ИЛИ

Комбинация поражений рук и ног меньших по уровню, чем в классе 6.

Умеренный церебральный паралич – гемиплегия или диплегия, захватывающая играющую руку.

- Легкое ухудшение в играющей руке и умеренное ухудшение в ногах.
- Умеренное ухудшение в играющей руке и легкое ухудшение в ногах.

ИЛИ

Любое другое поражение, сравнимое с вышеприведенными описаниями этого класса.

Класс 8

Умеренное поражение ног.

- Спортсмены с одной нефункционирующей ногой:

- ✓ полиомиелит одной ноги,
- ✓ односторонняя ампутация выше колена,
- ✓ жесткое бедро и жесткое колено (вместе),
- ✓ вывих бедра с явным укорочением,

- Спортсмены с умеренным поражением двух ног:

- ✓ полиомиелит,
- ✓ двусторонняя ампутация ниже колена,
- ✓ частичное поражение спинного мозга, спина бифида на уровне S1,
- ✓ два жестких колена рассматривается как класс 7 или 8,

ИЛИ

Умеренное поражение играющей руки (считается очень важным управление локтем и плечом).

- Односторонняя ампутация ниже локтя с длиной культы больше, чем 1/3, запястье не функционирует.
- Жесткий локоть относительно сгибания-разгибания и пронации-супинации.

- Сильное ограничение функций плеча (практически жесткое плечо).

ИЛИ

Умеренный церебральный паралич – гемиплегия или диплегия с хорошей играющей рукой.

- Играющая рука почти нормальная с умеренной проблемой в движениях ноги (ног).

ИЛИ

Любое другое поражение, сравнимое с вышеприведенными описаниями этого класса.

Класс 9

Умеренное поражение ног.

- Полиомиелит ноги (ног), но с хорошими движениями.
- Односторонняя ампутация ниже колена.
- Жесткое бедро.
- Жесткое колено.
- Серьезное ограничение подвижности бедра.
- Серьезное ограничение подвижности колена.
- Частичная спина бифида.

ИЛИ

Умеренное поражение играющей руки.

- Ампутация кисти или ампутация пальцев, при которой отсутствует функциональный захват.

- Жесткое запястье и пальцы, отсутствие функционального захвата.
- Умеренное сокращение диапазона движений плеча.
- Умеренное сокращение диапазона движений локтя.

ИЛИ

Серьезное поражение неиграющей руки.

- Ампутация руки на уровне плечевого сустава
- Поражение плечевого сустава с параличом всей руки.

ИЛИ

Слабый церебральный паралич с гемипарезом или моноплегией.

- Почти нормальная играющая рука с минимальными проблемами в ногах.

Класс 10 (минимальное поражение для спортсменов, играющих стоя)

Легкое поражение ног.

- Неподвижная лодыжка на одной ноге.
- Ампутация стопы на уровне метатарзальной кости (минимум 1/3 стопы).
- Вывих (подвывих) бедра.
- Ограничение подвижности основных суставов от среднего до слабого уровня.

- Полиомиелит: потеря 10 баллов в мышечной силе одной нижней конечности.

- Полиомиелит: потеря мышечной силы в сумме 10 баллов в двух ногах не отвечает минимальному поражению.

ИЛИ

Очень легкое поражение играющей руки.

- Ампутация/ димелия пальца, функциональный захват имеется (потеря более четырех фаланг – большой палец не принимается во внимание).
- Неподвижное запястье, но функциональный захват имеется.
- Слабость руки или суставов руки.

ИЛИ

Поражение неиграющей руки от серьезного до умеренного уровня.

- Односторонняя ампутация ниже локтя, длина культы не больше чем 2/3 предплечья.

- Поражение плечевого сустава с некоторыми остаточными функциями.

- Дисмелия или подобные нарушения, длина не больше чем 2/3 предплечья.

ИЛИ

Нарушение функций туловища средней тяжести.

- Жесткость (спондилоз).
- Сильное искривление позвоночника (кифоз, сколиоз, кифосколиоз, гиперлордоз).
- Сращение.
- Мышечная дистония с воздействием на позвоночник.

ИЛИ

Любое другое поражение, сравнимое с вышеприведенными описаниями этого класса.

Карликовость признана как инвалидность

- Спортсмены с карликовостью относятся к классу 10, но если у них имеются и другие поражения, они могут рассматриваться в другие, более низкие классы, например обычный игрок с односторонней ампутацией ниже колена относится к классу 9, но карлик с таким поражением будет относиться к классу 8.

- Рост спортсмена:

- ✓ мужчины – 140 см и меньше;

- ✓ женщины – 137 см и меньше.

Класс 11 – Спортсмены с нарушением интеллекта

Чтобы принимать участие в официальных соревнованиях на российском уровне, на соревнованиях необходимо предъявить справку из психоневрологического диспансера о подтверждении диагноза спортсмена.

Члены сборной команды России для того, чтобы участвовать в официальных международных соревнованиях, должны пройти международную классификацию, процесс которой состоит из двух этапов:

Первый – регистрация в ИНАС-ФИД и попадание в классификационный мастер-лист ИНАС-ФИД. Для выполнения первого этапа необходимо прохождение следующих тестов:

- ✓ тест Векслера (определение IQ),

- ✓ тест Вайнленда (определение адаптивного поведения).

Результаты тестов направляются в национальную классификационную комиссию. При принятии положительного решения комиссия направляет результаты тестов в ИНАС-ФИД.

Второй этап – классификация на международном уровне по определенному виду спорта (описание приводится ниже).

11. ПАРАЛИМПИЙСКИЙ ТРИАТЛОН

(Паратриатлон)

КРИТЕРИИ ПРИГОДНОСТИ ДЛЯ СОРЕВНОВАНИЙ В ТРИАТЛОНЕ

а) Все спортсмены должны быть проклассифицированы, чтобы соревноваться в санкционированных соревнованиях Международного союза по триатлону (ITU).

б) Спортсмены с минимальным функциональным поражением должны отвечать Международным критериям ITU (базовые суммы баллов) для того, чтобы участвовать в соревнованиях ITU.

в) Чтобы иметь право на участие в соревнованиях, спортсмен должен потерять более 15% базовой суммы баллов (15% потери при физическом поражении).

г) Нет юридических требований, чтобы классифицировать любого спортсмена, заявленного для участия в соревнованиях.

д) Для того чтобы иметь право на участие в соревнованиях, спортсмен должен иметь постоянное поражение, которое стало результатом заболевания и может быть объективно оценено.

Например: парез, ампутация, анкилоз от частичного до полного, поражение верхних двигательных нейронов, нарушение зрения.

е) За исключением спортсменов с нарушением зрения, каждый спортсмен со статусом новый (N) и пересмотр (R) (смотрите 5.2 d) должен иметь Сертификат диагноза (приложение 3), заполненный лицензированным врачом.

ж) Сертификат нарушения зрения (приложение 4) для классификации профилей 36 и 37 должен быть заполнен лицензированным офтальмологом. Обязанностью спортсмена является предоставить соответствующий сертификат до проведения классификации. Этот сертификат должен быть представлен группе классификаторов ITU до начала процесса классификации.

з) Спортсмен со статусом (N) и (R) должен предъявить письменное подтверждение своего диагноза или поражения, подробно описывающее его природу, эволюцию и прогноз состояния здоровья. Эта документация может включать письма и сообщения, подробно описывающие медицинскую историю, результаты радиологического обследования, компьютерной томографии, МРТ, электромиографии, исследования электропроводимости нервов или других диагностических тестов в качестве приложения к индивидуальному медицинскому диагнозу.

и) Наличие у спортсмена таких нарушений, как, например, незначительное нарушение мягких тканей, нестабильность связок, отек, атрофия, дисфункция органа, утомляемость как в энцефаломиелите (МЕ) или фибромиалгии, или такие симптомы, как, например, боль и/или онемение, без других критериев годности, указанных выше, не должны считаться постоянным физическим поражением. Пока эти спортсмены могут быть инвалидами, они неклассифицируемы в пределах этой системы классификации.

к) Непригодность в классификации не означает, что человек не может участвовать в триатлоне. Спортсмен может соревноваться в возрастной группе. Правила соревнований ITU разрешают получать награды в официальных соревнованиях по паратриатлону только официально классифицированным спортсменам.

ГРАФИЧЕСКОЕ ИЗОБРАЖЕНИЕ ПРОФИЛЕЙ В ПАТРИАТЛОНЕ

МЕДИЦИНСКИЕ ОПРЕДЕЛЕНИЯ

Локомоторная дисфункция: профили 1–32.

Сенсорная дисфункция: профили 36–37.

Здоровый спортсмен: профиль 48.

Профиль 1

ОГРАНИЧЕНИЕ ФУНКЦИЙ ЧЕТЫРЕХ КОНЕЧНОСТЕЙ

Серьезная спастика, атетоз или парез во всех конечностях и туловище. В течение повседневной жизни требуется кресло-коляска с электрическим приводом или персональный ассистент.

Профиль 2

ОГРАНИЧЕНИЕ ФУНКЦИЙ ЧЕТЫРЕХ КОНЕЧНОСТЕЙ

Серьезная деформация, парез или отсутствие координации во всех конечностях и туловище. Трехглавая мышца не преодолевает сопротивление, например полное поражение C5/6.

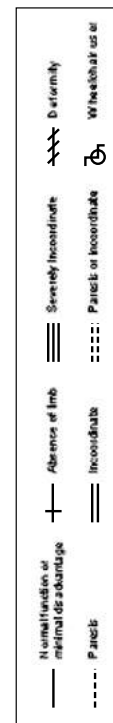
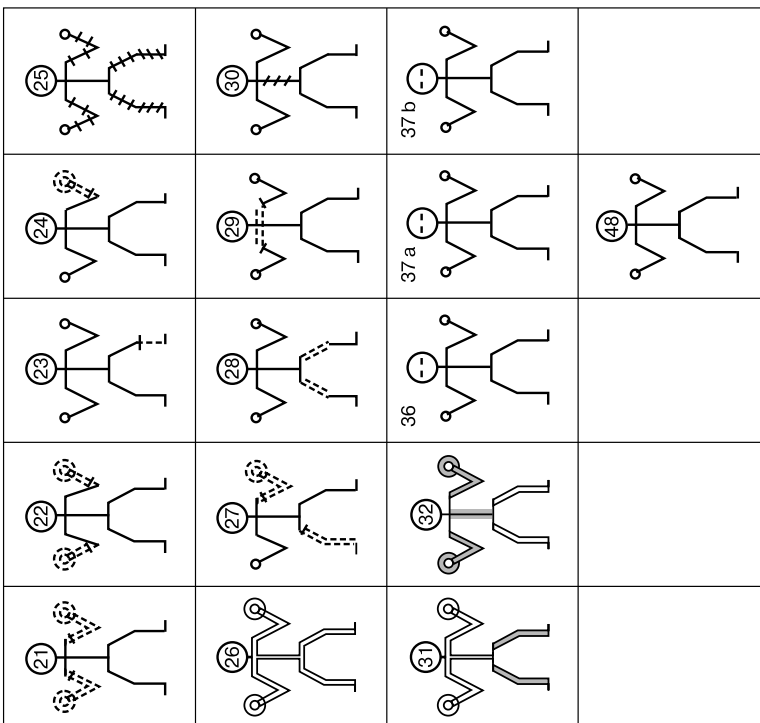
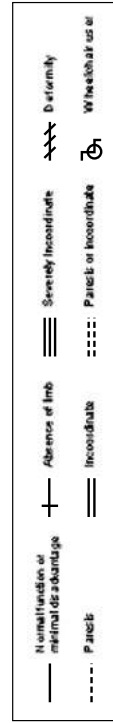
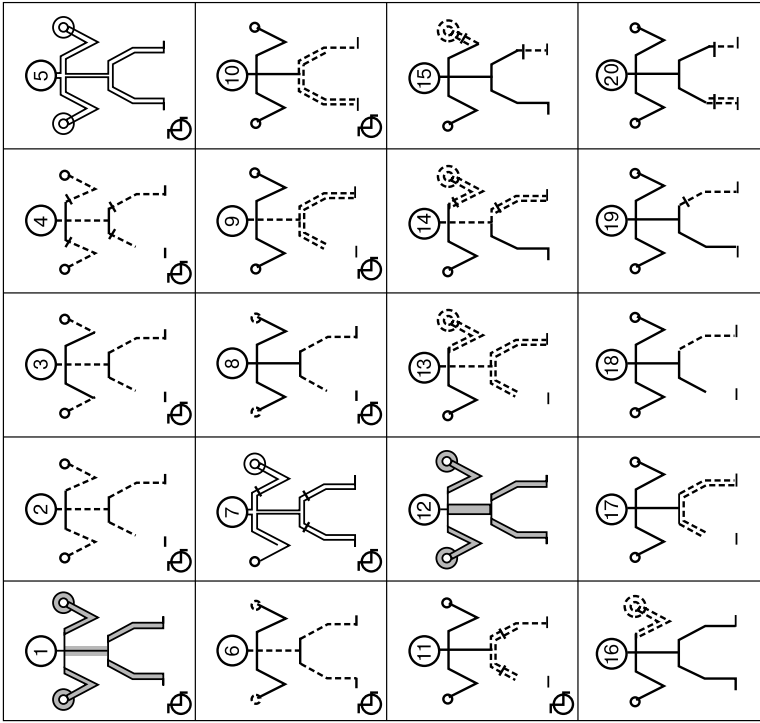

Профиль 3**ОГРАНИЧЕНИЕ ФУНКЦИЙ ЧЕТЫРЕХ КОНЕЧНОСТЕЙ**

Умеренная деформация, парез или отсутствие координации во всех конечностях и туловище. Могут быть сильно поражены разгибатели, сгибатели пальцев, например полное поражение С6/7.

Профиль 4**ОГРАНИЧЕНИЕ ФУНКЦИЙ ЧЕТЫРЕХ КОНЕЧНОСТЕЙ**

Серьезная деформация, парез или отсутствие всех конечностей. Туловище менее поражено, и чувствительность нарушена минимально.

Профиль 5**ОГРАНИЧЕНИЕ ФУНКЦИЙ ЧЕТЫРЕХ КОНЕЧНОСТЕЙ**

Средняя спастика или атетоз во всех конечностях и, возможно, в туловище. Может управлять коляской с помощью рук или ног, но с трудностью.

Профиль 6**ОГРАНИЧЕНИЕ ФУНКЦИЙ ЧЕТЫРЕХ КОНЕЧНОСТЕЙ**

Минимальное поражение верхних конечностей, серьезный парез или спастика в нижних конечностях и туловище, например полное поражение С8/Т1 или умеренная квадроплегия, передвигается в коляске.

Профиль 7**ОГРАНИЧЕНИЕ ФУНКЦИЙ ТРЕХ КОНЕЧНОСТЕЙ**

Серьезная деформация, парез, спастика, атетоз или отсутствие трех конечностей. Некоторое поражение туловища. Одна конечность может быть только минимально поражена, но использование инвалидного кресла является существенным.

Профиль 8**ОГРАНИЧЕНИЕ ФУНКЦИЙ ЧЕТЫРЕХ КОНЕЧНОСТЕЙ**

Минимальный парез или спастика в верхних конечностях, и от умеренной до серьезной спастика или парез нижних конечностей. Внутренние мышцы рук могут быть сильно поражены. Туловище в норме.

Профиль 9**ОГРАНИЧЕНИЕ ФУНКЦИЙ В НИЖНИХ КОНЕЧНОСТЯХ И ТУЛОВИЩЕ**

Серьезная спастика, атетоз или деформация в нижних конечностях и туловище. Не может удерживать равновесие в положении сидя без поддержки (Т1–Т5).

Профиль 10**ОГРАНИЧЕНИЕ ФУНКЦИЙ В НИЖНИХ КОНЕЧНОСТЯХ**

Серьезная спастика, атетоз, деформация или парез в обеих нижних конечностях. Умеренное поражение туловища (Т5–Т10). Если спортсмен не в состоянии перемещаться за пределы своей поддержки, он может быть в Профиле 9.

Профиль 11**ОГРАНИЧЕНИЕ ФУНКЦИЙ В НИЖНИХ КОНЕЧНОСТЯХ**

Умеренный парез, спастика, атетоз или деформация обеих нижних конечностей и туловища. Спортсмен может стоять или ходить, но в повседневной жизни использует инвалидную коляску (Т10–L3), может иметь некоторую силу в разгибателях и сгибателях бедра.

Профиль 12**ОГРАНИЧЕНИЕ ФУНКЦИЙ ЧЕТЫРЕХ КОНЕЧНОСТЕЙ**

Серьезный парез, спастика, атетоз или деформация во всех конечностях и туловище. Может ходить необычным образом. Равновесие и координация также нарушены.

12a: спастика или атетоз во всех конечностях и туловище.

12b: парез или деформация во всех конечностях и туловище.

Профиль 13

ОГРАНИЧЕНИЕ ФУНКЦИЙ ТРЕХ КОНЕЧНОСТЕЙ

От умеренного до серьезного парез, спастика, атетоз или деформация в трех конечностях. Туловище поражено. Равновесие в положении стоя сильно нарушено.

Профиль 14

ОГРАНИЧЕНИЕ ФУНКЦИЙ КОНЕЧНОСТЕЙ

С ОДНОЙ СТОРОНЫ ТУЛОВИЩА

От умеренного до серьезного парез, спастика, атетоз или дефект двух конечностей с одной стороны туловища. Туловище обычно также поражено.

Профиль 15

ОГРАНИЧЕНИЕ ФУНКЦИЙ КОНЕЧНОСТЕЙ

С ОДНОЙ СТОРОНЫ ТУЛОВИЩА

От легкого до умеренного парез, спастика, атетоз или дефект двух конечностей с одной стороны туловища.

Профиль 16

ОГРАНИЧЕНИЕ ФУНКЦИИ ОДНОЙ ВЕРХНЕЙ КОНЕЧНОСТИ

Серьезный парез, спастика, атетоз или полное отсутствие одной верхней конечности.

Профиль 17

ОГРАНИЧЕНИЕ ФУНКЦИИ ДВУХ НИЖНИХ КОНЕЧНОСТЕЙ

Серьезный парез, спастика, атетоз или дефект обеих нижних конечностей, но способный ходить с двумя костылями или палками.

17a: отсутствие функциональных движений в тазобедренных суставах. Не в состоянии передвигаться без поддержки.

17b: нормальные двигательные функции тазобедренных суставов.

Профиль 18

ОГРАНИЧЕНИЕ ФУНКЦИИ ДВУХ НИЖНИХ КОНЕЧНОСТЕЙ

Серьезный парез, спастика, атетоз или дефект одной нижней конечности. Поражение другой нижней конечности от умеренного до легкого.

18a: отсутствие функциональных движений в тазобедренных суставах. Не в состоянии передвигаться без поддержки.

18b: нормальные двигательные функции тазобедренных суставов.

Профиль 19

ОГРАНИЧЕНИЕ ФУНКЦИИ ОДНОЙ НИЖНЕЙ КОНЕЧНОСТИ

Серьезный парез, спастика, атетоз или полное отсутствие одной нижней конечности.

19a: культя 4 ins. (10 см) или меньше.

19b: культя длиннее 4 ins. (10 см). Измеряется от большого вертела.

19c: серьезный парез.

Профиль 20

ОГРАНИЧЕНИЕ ФУНКЦИИ ДВУХ НИЖНИХ КОНЕЧНОСТЕЙ

От умеренного до легкого парез, спастика, атетоз или отсутствие части обеих нижних конечностей.

Профиль 21

ОГРАНИЧЕНИЕ ФУНКЦИИ ДВУХ ВЕРХНИХ КОНЕЧНОСТЕЙ

Серьезный парез, спастика, атетоз, дефект или отсутствие обеих верхних конечностей.

Профиль 22**ОГРАНИЧЕНИЕ ФУНКЦИИ ДВУХ ВЕРХНИХ КОНЕЧНОСТЕЙ**

От умеренного до легкого парез, спастика, атетоз, дефект или отсутствие части обеих верхних конечностей.

Профиль 23**ОГРАНИЧЕНИЕ ФУНКЦИИ ОДНОЙ НИЖНЕЙ КОНЕЧНОСТИ**

От умеренного до легкого парез, спастика, атетоз или полное отсутствие одной нижней конечности.

Профиль 24**ОГРАНИЧЕНИЕ ФУНКЦИИ ОДНОЙ ВЕРХНЕЙ КОНЕЧНОСТИ**

От умеренного до легкого парез, спастика, атетоз или полное отсутствие одной верхней конечности ниже локтя.

Профиль 25**ЧЕТЫРЕ КОНЕЧНОСТИ И ТУЛОВИЩЕ УМЕНЬШЕНЫ В РОСТЕ**

Рост четыре фута три дюйма или меньше (129,5 см).

Профиль 26**ОГРАНИЧЕНИЕ ФУНКЦИИ ЧЕТЫРЕХ КОНЕЧНОСТЕЙ**

От умеренного до легкого парез, спастика, атетоз или дефект всех четырех конечностей. Нарушение равновесия и координации.

26a: от умеренной до легкой спастика или атетоз всех четырех конечностей.

26b: от умеренного до легкого парез или дефект всех четырех конечностей.

Профиль 27**ОГРАНИЧЕНИЕ ФУНКЦИИ ДВУХ ПРОТИВОПОЛОЖНЫХ КОНЕЧНОСТЕЙ**

От серьезного до умеренного парез, спастика, атетоз, дефект или отсутствие руки и противоположной ноги.

Профиль 28**ОГРАНИЧЕНИЕ ФУНКЦИИ ДВУХ НИЖНИХ КОНЕЧНОСТЕЙ**

От серьезного до умеренного парез или недоразвитие обоих бедер. Поражение позвоночника в нижней части.

Профиль 29**ОГРАНИЧЕНИЕ ФУНКЦИИ ДВУХ ВЕРХНИХ КОНЕЧНОСТЕЙ**

От серьезного до умеренного парез обеих верхних конечностей.

Профиль 30**ОГРАНИЧЕНИЕ ФУНКЦИИ ТУЛОВИЩА.**

От серьезного до умеренного парез или дефект туловища или шеи.

Профиль 31**ОГРАНИЧЕНИЕ ФУНКЦИИ ЧЕТЫРЕХ КОНЕЧНОСТЕЙ**

Серьезный парез, спастика, атетоз или дефект в обеих нижних конечностях. Легкий парез, спастика, атетоз или дефект в обеих верхних конечностях. Туловище также поражено. Обычно не в состоянии передвигаться без поддержки.

Профиль 32**ОГРАНИЧЕНИЕ ФУНКЦИИ ЧЕТЫРЕХ КОНЕЧНОСТЕЙ**

Серьезный парез, спастика, атетоз или дефект в обеих верхних конечностях. От легкого до умеренного парез, атетоз или дефект в обеих нижних конечностях. Туловище также поражено.

Профиль 33–35**ДОСТУПНЫЕ ДЛЯ ВВЕДЕНИЯ НОВЫХ ПРОФИЛЕЙ****Профиль 36****ТОТАЛЬНО СЛЕПЫЕ**

От отсутствия светоощущения в обоих глазах до невозможности распознать форму руки на любом расстоянии или в любом направлении. См. приложение 4.

Профиль 37а

ЧАСТИЧНОЕ ЗРЕНИЕ

От способности распознать форму руки до остроты зрения 2/60 или угла зрения менее 5 градусов. См. приложение 4.

Профиль 37б

ЧАСТИЧНОЕ ЗРЕНИЕ

Острота зрения от 2/60 до 6/60 или угол зрения менее 20 градусов. См. приложение 4.

Профиль 38–47

ДОСТУПНЫЕ ДЛЯ ВВЕДЕНИЯ НОВЫХ ПРОФИЛЕЙ

Профиль 48

ЗДОРОВЫЕ СПОРТСМЕНЫ

СПРАВОЧНИК ТРЕНЕРА ПО ПРОФИЛЯМ ПОРАЖЕНИЯ

Профиль 1

Почти нет функций в четырех конечностях. Требуется кресло-коляска с электроприводом или помощь для передвижения в ручной инвалидной коляске. Обычно имеет очень плохое управление туловищем. Требуется трехколесный велосипед.

Профиль 2

Почти нет функций в четырех конечностях, но может согнуть локти и пробовать толкать ручную коляску. Для длинных расстояний нужно использовать кресло-коляску с электроприводом. Плохое управление туловищем. Требуется трехколесный велосипед или ручной байк.

Профиль 3

Колясочник с очень слабым равновесием и невозможностью захватывать и выпускать предметы.

Имеет плохое управление туловищем. Требуется трехколесный велосипед или ручной байк.

Профиль 4

Почти нет функций во всех четырех конечностях, но хорошее управление туловищем. Обычно способен толкать коляску на небольшое расстояние. Требуется трехколесный велосипед.

Профиль 5

Колясочник, который с трудностью управляет конечностями при попытке выполнить любое движение. Часто имеет умеренное управление туловищем. Требуется трехколесный велосипед или ручной.

Профиль 6

Колясочник с плохим управлением туловищем и слабыми руками или недостатком управления руками. Требуется трехколесный велосипед или ручной.

Профиль 7

Колясочник с хорошим использованием только одной руки; возможно, потребуется коляска с электроприводом, если спортсмен не в состоянии толкать обычную коляску. Трудность с управлением туловищем. Требуется трехколесный велосипед.

Профиль 8

Колясочник с некоторым управлением туловищем и слабыми руками или кистями. Трудность с управлением туловищем. Требуется ручной велосипед.

Профиль 9

Колясочник с хорошим использованием рук, управление только верхней частью туловища. В нижней части туловища функций нет (T1–T5). Требуется ручной велосипед.

Профиль 10

Колясочник с хорошим использованием туловища и рук, но не в состоянии использовать бедро, чтобы помогать перемещению туловища. Трудность с управлением туловища (T5–T10). Требуется ручной велосипед.

Профиль 11

Колясочник с хорошим управлением туловищем, руками и некоторым управлением бедрами. Хороший тазовый наклон (T10–L3). Могут отсутствовать обе ноги. Требуется ручной велосипед.

Профиль 12

Все четыре конечности сильно поражены, но имеется способность ходить. Управление туловищем от достаточного до среднего.

12a: серьезная проблема в управлении всеми четырьмя конечностями при выполнении движений. Требуется трехколесный велосипед.

12b: серьезная деформация или слабость во всех четырех конечностях. Может соревноваться в классе TRI 4.

Профиль 13

Способен ходить, но плохо использует три конечности и обычно пользуется тростью в хорошей руке. Управление туловищем изменяется, оно – часто от достаточного до среднего. Требуется трехколесный велосипед.

Профиль 14

Способен ходить, но одна сторона тела имеет слабые функции; обычно может сбалансировать без помощи только на хорошей ноге. Нарушение равновесия тела делает трудным балансировку на велосипеде. Может потребоваться трехколесный велосипед.

Профиль 15

Способен ходить, одна сторона тела минимально поражена. Есть нарушение равновесия. Может использовать велосипед.

Профиль 16

Одна верхняя конечность отсутствует, или имеет слабые функции или вообще их не имеет. Может использовать велосипед.

Профиль 17

Способен ходить, но обе нижние конечности сильно поражены, действуют скорее всего как подпорки. Могут потребоваться костыли или трость для ходьбы.

17a: Очень плохое функциональное использование таза или отсутствие функций. Может использовать трехколесный велосипед или ручной.

17b: Хорошее управление тазом. Способный использовать велосипед.

Профиль 18

Способен ходить, но одна конечность сильно поражена и используется как подпорка, другая нога лучше, но не в норме.

18a: очень плохая функция в тазе или вообще отсутствует. Может использовать трехколесный велосипед или ручной.

18b: хорошее управление тазом. Способен управлять велосипедом.

Профиль 19

Способен ходить, одна нога сильно поражена и используется подобно подпорке (то есть неподвижное колено), другая нога нормальная или ампутирована выше колена. Способен управлять велосипедом.

19a: культя 4 ins. (10 см) или меньше.

19b: культя больше 4 ins. (10 см). Измеряется от большого вертела.

19c: серьезный парез.

Профиль 20

Способен ходить и бегать, но обе ноги немного поражены, например диплегия от легкой до средней (остаток 50% или меньше нижней части ноги).

Способен управлять велосипедом.

20a: двусторонняя ампутация.

20b: минимальная диплегия.

Профиль 21

Обе руки сильно поражены или могут отсутствовать. Если способен, использует велосипед.

Профиль 22

Обе руки слегка поражены или отсутствуют ниже локтя, но способны захватить руль с или без протезов. Используется базовая линия баллов, чтобы определить, будет ли спортсмен иметь право участвовать в соревнованиях Международного союза триатлона. Способен управлять велосипедом.

Профиль 23

Одна нога умеренно поражена или отсутствует ниже колена (остаток 50% или менее нижней части ноги), может бегать, если достаточно приспособлена. Ампутация через переднюю часть стопы не дает право участия в соревнованиях. Способен управлять велосипедом.

Профиль 24

Одна рука немного поражена, не в состоянии захватить руль одной рукой. Используется базовая линия баллов, чтобы определить, будет ли спортсмен иметь право участвовать в соревнованиях Международного союза триатлона. Способен управлять велосипедом.

Профиль 25

Очень низкий рост из-за крайне коротких конечностей (то есть ахондроплазия). Рост четыре фута три дюйма или ниже (129,5 см). Способен управлять велосипедом.

Профиль 26

Небольшое ухудшение во всех четырех конечностях. Способен управлять велосипедом.

26a: нарушение равновесия.

26b: нарушение силы или диапазона движений.

Профиль 27

Противоположные рука и нога сильно поражены или отсутствуют. Требуется трехколесный велосипед.

Профиль 28

Оба бедра поражены, создавая трудности при ходьбе, обычно переваливающаяся походка. Поражение бедра должно быть достаточным, чтобы нарушить управление тазом. Способен управлять велосипедом.

Профиль 29

Оба плеча поражены. Способен управлять велосипедом.

Профиль 30

Дефект или слабость туловища. Возрастные классы.

Профиль 31

Способен ходить, но обе ноги сильно поражены. Руки поражены умеренно или слегка. Управление туловищем меняется, оно – часто достаточно, чтобы быть средним. Требуется трехколесный велосипед или ручной.

Профиль 32

Способен ходить довольно хорошо, но обе руки сильно поражены. Ноги поражены от умеренного легкого уровня. Управление туловищем меняется, оно часто достаточно, чтобы быть средним. Нужно использовать трехколесный велосипед.

Профиль 36

Полностью слепой (B1). Использует тандем.

Профиль 37

Нарушение зрения. Смотри приложение 4.

37a: частично видящий (B2). Использует тандем.

37b: частично видящий (B3). Использует тандем.

Профиль 42

Не специфическое поражение, которое меняется, его трудно измерить или определить. Например: ожирение, астма, болезнь кожи, эпилепсия, гемофилия, износ суставов из-за возраста, недостаток или проблемы с внутренними органами, боль, вызванная состоянием, не связанным с объективным ухудшением, и общее ослабляющее заболевание. Возрастные классы.

Профиль 48

ТРУДОСПОСОБНЫЙ.

Возрастные классы.

КЛАССЫ СПОРТСМЕНОВ В СООТВЕТСТВИИ С ПРОФИЛЯМИ

Существует шесть классов для соревнований.

Класс **TRI1** – для спортсменов с наиболее тяжелыми поражениями, класс **TRI 6** – для спортсменов с наименее тяжелыми поражениями.

Класс TRI1 – ручной велосипед

Параплегия, квадролегия, полио, двусторонняя ампутация ног. Необходимо использовать ручной велосипед и гоночную коляску.

Профили 1, 2, 3, 4, 5, 6, 7, 8, 9, 10, 11, 17a, 18a, 19a.

Класс TRI2 – серьезное поражение ног, включая ампутацию выше колена. Спортсмен должен использовать велосипед и бегать на протезах выше колена (или аналогичными протезами) или бегать с использованием костылей.

Профили 11, 19 a, b.

Класс TRI3 – «прочие».

Эта категория включает спортсменов с рассеянным склерозом, мышечной дистрофией, церебральным параличом, двусторонней ампутацией нижних конечностей или параличом в нескольких конечностях. Эти спортсмены используют велосипед и бегают. Они могут использовать ортопедические аппараты или протезы при необходимости.

Профили 12, 13, 14, 15, 17b, 18b, 19c, 20, 25, 26, 27, 28, 31, 32.

Класс TRI – поражение рук, включая паралич, ампутации выше локтя и ниже локтя или поражение в обеих верхних конечностях. Спортсмены могут использовать протезы, ортопедические аппараты или ремни в велосипеде и/или беге.

Профили 16, 21, 22, 24, 29.

Класс TRI5 – поражение ног среднего уровня, включая ампутацию ниже колена. Спортсмен управляет велосипедом и бегают на протезах.

Профиль 23.

Класс TRI6 – нарушение зрения, слепые спортсмены (20/200 зрения в наилучшем глазе). Лидер того же самого пола обязателен для всей гонки. Спортсмен связан с лидером во время плавания. Он использует тандем и может быть связан с лидером во время бега.

Профили 36, 37a, 37b.

TRI 1 -

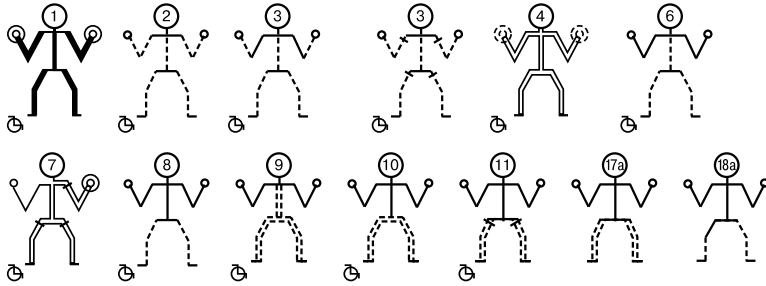

TRI 2 -

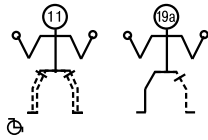

— Normal function or minimal disadvantage	+ Absence of limb	--- Paresis or incoordinate
- - - Paresis	≡ Incoordinate	≡≡ Deformity
	≡≡≡ Severely incoordinate	♿ Wheelchair user

TRI 3 -

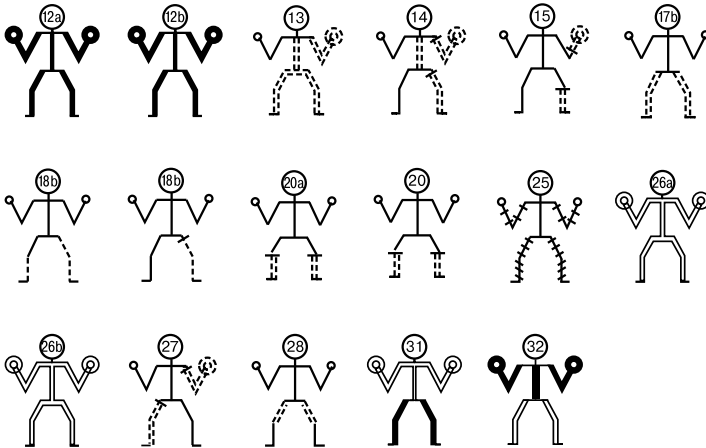

TRI 4 -



— Normal function or minimal disadvantage	+ Absence of limb	--- Paresis or incoordinate
- - - Paresis	≡ Incoordinate	≡≡ Deformity
	≡≡≡ Severely incoordinate	♿ Wheelchair user

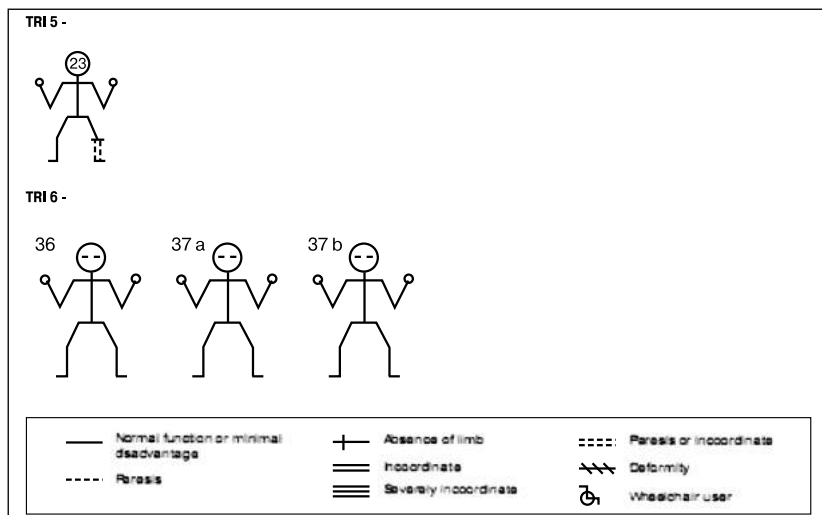

12. ПАУЭРЛИФТИНГ

В соревнованиях в паралимпийском пауэрлифтинге участвуют спортсмены с поражением опорно-двигательного аппарата, церебральным параличом и прочими локомоторными нарушениями.

КРИТЕРИИ МИНИМАЛЬНЫХ ПОРАЖЕНИЙ В ПАУЭРЛИФТИНГЕ

1. Ампутанты

А) двусторонняя или односторонняя ампутация выше колена;

Б) двусторонняя или односторонняя ампутация ниже колена;

Минимальное поражение: ампутация проходит на уровне или выше голеностопного сустава, но не на уровне стопы или пальцев.

2. Спортсмены с поражением позвоночника и прочими локомоторными нарушениями (категория «прочие»)

А) Парез нижней конечности.

Снижение мышечной силы не менее чем на 20 баллов, включая обе нижние конечности, при измерении по шкале 0–5 (не принимая во внимание 1 и 2). Обычно у здорового человека насчитывается 50 баллов в каждой нижней конечности (и в сумме 100 баллов в обеих нижних конечностях).

Для определения мышечной силы каждой нижней конечности тестируются следующие функции:

Бедро	Сгибание	5 максимум
Бедро	Разгибание	5 максимум
Бедро	Приведение	5 максимум
Бедро	Отведение	5 максимум
Колено	Сгибание	5 максимум
Колено	Разгибание	5 максимум
Голень	Дорсальное сгибание	5 максимум
Голень	Подошвенное сгибание	5 максимум
Стопа	Инверсия (эверсия)	5 максимум
Стопа	Выворот	5 максимум
Всего:		50 баллов

Исключение: спортсмены с артрозом стопы, при котором нет инверсии или выворота, измеряются по 5-градусной шкале теста мышц в соответствующей категории инверсии или выворота.

Б) Подвижность суставов.

Тест проводится с помощью гониометра (пассивные движения).

Бедро – снижение сгибания-разгибания на 60 градусов или анкилоз.

Колено – дефект разгибания на 30 градусов или анкилоз в любом положении.

Голень – анкилоз.

В) Укорочение одной нижней конечности.

Разница между длиной нижних конечностей должна быть не менее 7 см.

(измеряется от переднего верхнего гребня подвздошной кости до медиального мыщелка на соответствующей стороне).

Г) Спина и грудь.

Значительно сниженная подвижность постоянного характера и/или искривление, например сколиоз, более 60 градусов (по методу Кюбба). На классификацию обязательно предоставить рентгеновский снимок.

Д) Карлики.

Максимальный рост карлика для участия в соревнованиях инвалидов – 145 см. У спортсмена должны быть другие нарушения, кроме маленького роста, таким образом карлики в результате гипофизарных изменений исключаются.

Примеры случаев, не попадающих под категорию «прочие»:

Лица с синдромом Дауна или монгололизмом лица со значительными нарушениями интеллекта. Лица с заболеваниями сердца, груди, кожи, ушей, глаз, абдоминальной патологией без поражений опорно-двигательного аппарата.

Спортсмены категории «прочие», которые, несмотря на постоянный характер поражения, обладают потенциалом перехода в другую степень, например с рассеянным склерозом, тестируются перед каждым соревнованием.

Минимально допустимые нарушения у спортсменов с поражением позвоночника определяются по тому же методу, что и у «прочих», за исключением тех случаев, когда их класс является постоянным.

3. Спортсмены с церебральным параличом

Церебральный паралич – патология головного мозга не прогрессирующего характера, вызывающая различные нарушения координации, тонуса и силы мышц, приводящие к неспособности человека сохранять нормальные позы и совершать нормальные движения.

Эти двигательные нарушения могут сопровождаться:

- ✓ нарушением чувствительности;
- ✓ проблемами зрения и слуха;
- ✓ затруднениями речи.

Допускаемые участники должны иметь диагноз «церебральный паралич» или другое заболевание головного мозга не прогрессирующего характера с дисфункцией опорно-двигательного аппарата врожденного или приобретенного характера.

Если нарушение может быть определено только детальным неврологическим тестом и нет очевидного нарушения функций, то такой спортсмен к участию в соревнованиях не допускается.

Специальные условия

Спортсмен должен быть способен полностью разгибать руки. Чтобы жим в соответствии с правилами был одобрен, потеря способности разгибать руки должна составлять не более 20 градусов в каждом локтевом суставе.

Если у спортсмена значительные нарушения кинезиологии верхней части тела, которые, по мнению группы классификаторов, потенциально являются высоким риском получения травмы, то такой спортсмен может быть не допущен к участию в соревнованиях.

13. ПЛАВАНИЕ

Все обозначения функциональных классов в плавании начинаются с буквы S (первая буква английского слова «swimming» – плавание). Обозначение «S» относится к функциональным классам в плавании вольным стилем, на спине и баттерфляем. Обозначение «SB» относится к классам в плавании брассом. Обозначение «SM» относится к классам в комбинированном плавании.

Цифры от 1 до 10 обозначают уровень поражения у спортсменов с поражением опорно-двигательного аппарата (ПОДА), спортсменов с церебральным параличом, а также с прочими неврологическими и локомоторными нарушениями, от максимального (S1, SB1, SM1) до минимального (S10, SB9, SM10).

Цифры от 11 до 13 обозначают уровень поражения у спортсменов с нарушением зрения от максимального (S11) до минимального (S13).

Спортсмены с нарушением интеллекта объединяются в один класс – 14 (S14, SB14, SM14).

Процедура классификации спортсменов с поражением опорно-двигательного аппарата состоит из трех частей (этапов):

- исследования на суше (лабораторные);
- исследования на воде;
- наблюдения во время соревнования.

Пловец обязан принять участие во всех трех этапах и должен тесно сотрудничать с группой классификаторов, чтобы быть классифицированным. Если пловец поступает не должным образом в одном из этих этапов, бригада классификаторов может посчитать пловца «неподдающимся классификации» и отстранить от участия в соревнованиях.

КЛАССИФИКАЦИЯ ПЛОВЦОВ С ПОРАЖЕНИЯМИ ОПОРНО-ДВИГАТЕЛЬНОГО АППАРАТА, С ЦЕРЕБРАЛЬНЫМ ПАРАЛИЧОМ

Функциональная классификация спортсменов с поражениями опорно-двигательного аппарата, с церебральным параличом, а также с прочими неврологическими и локомоторными нарушениями – это постоянный процесс, где все спортсмены находятся под регулярным наблюдением классификаторов с целью создания спортсменам условий последовательности, согласованности и честности.

Система функциональной классификации для пловцов-инвалидов с поражениями опорно-двигательного аппарата, разработанная творческой группой под руководством Birgitta Blomquist, была представлена спортивной общественности в 1980-е гг. Впервые эта система была опробована на Паралимпийских играх в Барселоне в 1992 г.

В связи с постоянно продолжающимися исследованиями в этом направлении и выходом Классификационного кодекса Международного паралимпийского комитета (МПК), в Международную спортивно-медицинскую класси-

фикацию вносятся соответствующие изменения. Последняя версия данного документа под редакцией Anne Green была утверждена и размещена на сайте Международного паралимпийского комитета в 2005 г. В 2011 г. вышел новый документ, переработанный с учетом требований Классификационного кодекса МПК.

Система функциональной классификации базируется на оценке (в баллах или очках) остаточных после заболевания (ДЦП, полиомиелит и др.), спинномозговой травмы или ампутации конечностей функциональных возможностей пловцов-инвалидов, степени эффективности продвижения в воде и по результатам обследования, и на распределении спортсменов по группам (по функциональным классам). Такое распределение по группам на основании классификации позволяет спортсменам-инвалидам соревноваться с пловцами, имеющими схожие функциональные возможности. Это означает, что спортсмены, относящиеся к различным нозологическим группам (например, спортсмен с церебральным параличом и спортсмен с ампутацией конечностей или имеющий спинномозговую травму), могут соревноваться в одном функциональном классе на одной из дистанций спортивного плавания, так как они имеют одинаковые функциональные возможности.

Функциональная классификация пловцов выполняет две основные функции:

- определение допуска спортсмена к участию в соревнованиях;
- в целях создания условий для справедливой конкуренции распределение спортсменов по функциональным классам для участия в соревнованиях.

Статус функционального класса

Статус функционального класса спортсмена определяется с целью выявления требований к тестированию спортсмена и возможностей для подачи протеста. Указание статуса спортивного класса помогает в определении спортсменов, которые:

- не были до этого проклассифицированы;
- должны пройти процедуру пересмотра своего класса;
- не нуждаются в классификации для участия в определенном соревновании.

Все международные федерации должны применять следующие типы статуса функционального класса.

Новый (N):

– статус нового функционального класса «N» имеет пловец, который не проходил тестирование группой международных классификаторов и не имеет функционального класса, утвержденного международной федерацией (МФ);

– статус функционального класса «N» имеют также те пловцы, класс которых определен национальной федерацией с целью заявки спортсмена на участие в международных соревнованиях;

– пловцы со статусом класса «N» должны пройти тестирование до начала международных соревнований.

Статус пересмотра (R):

– статус пересмотра функционального класса «R» получает пловец, который уже проходил тестирование международной группой классификаторов, но по причинам, установленным МФ, его функциональный класс требует пересмотра;

– пловец имеет действующий функциональный класс, но ему требуется пройти тестирование еще раз, в результате чего его класс может быть изменен или до соревнования или во время соревнования;

– к пловцам со статусом функционального класса «R» относятся следующие:

спортсмены, за которыми необходимо дальнейшее наблюдение во время соревнований для подтверждения функционального класса;

спортсмены, у которых могут изменяться нарушения в состоянии здоровья;

спортсмены, чей функциональный класс является объектом протеста в соответствии с требованиями «Первой явки» международной федерации.

Пловцы с этим статусом обязаны принять участие в процедуре переклассификации по первому требованию классификаторов. На международных соревнованиях страна спортсмена не может представлять протест на установленный для этого пловца класс, чтобы классифицировать его повторно.

Утвержденный (С):

– статус утвержденного функционального класса «С» дается пловцу, прошедшему тестирование международной группой классификаторов, которая определила, что функциональный класс этого спортсмена не подлежит изменению;

– если МФ признает, что функциональный класс, данный спортсмену, достоверен и не подлежит изменению до соревнования или во время соревнования, за исключением случая протеста, поданного при исключительных обстоятельствах, спортсмену дается статус утвержденного класса;

– спортсменам, имеющим функциональный класс статуса «С», не требуется проходить тестирование перед участием в международных мероприятиях, исключение составляет необходимость пересмотра, вызванная протестом, поданным при исключительных обстоятельствах.

Статус классификации пловцов вносится в базу данных по спортивно-медицинской классификации и в индивидуальный классификационный лист спортсмена. Статус пловцов определяет старший классификатор соревнования.

Для пересмотра классификации пловцов необходимо письменное заявление, сопровождаемое медицинским свидетельством, объясняющим возможные изменения в состоянии здоровья, которые могут повлиять на класс пловца. Заявление должно быть отправлено в Комитет по плаванию МПК не позднее чем за шесть месяцев до начала соответствующего соревнования.

Отсутствие сотрудничества во время классификации

Пловец, который, по мнению группы классификаторов, не в состоянии или не желает участвовать в классификации, должен считаться не оказывающим сотрудничество во время процесса классификационной оценки.

Если пловец не оказывает сотрудничество в ходе классификации, то функциональный класс или статус функционального класса ему не дается, и он не допускается к участию в соответствующем соревновании.

Если старший классификатор удовлетворен разумным объяснением отсутствия сотрудничества спортсмена во время процесса классификации, спортсмену дается второй и последний шанс пройти классификацию.

Пловцу, который не оказывал сотрудничество во время процесса классификации и вследствие этого не получил класса, разрешается пройти классификацию в следующий раз не раньше чем через три месяца (или более, по усмотрению международной федерации) с момента даты классификации, на которой этот спортсмен проявил отсутствие сотрудничества.

Если пловец намеренно вводит группу классификаторов в заблуждение относительно своих навыков и/или возможностей, то функциональный класс

и статус функционального класса ему не дается, и он не допускается к участию в соревнованиях по этому виду спорта.

Кроме того, международная федерация должна:

– не допускать спортсмена к следующей классификации по этому виду спорта как минимум два года с момента даты классификационной оценки, на которой спортсмен умышленно ввел в заблуждение классификаторов относительно своих навыков и/или возможностей;

– обозначить спортсмена как «IM» (намеренное введение в заблуждение) в Классификационном «мастер-листе»;

– не допускать спортсмена к дальнейшей классификации по любому другому виду спорта международной федерации как минимум два года с момента даты классификационной оценки, на которой спортсмен умышленно ввел в заблуждение классификаторов относительно своих навыков и/или возможностей;

– пловец, который повторно вводит в заблуждение классификаторов относительно своих навыков и/или возможностей, пожизненно исключается от участия в Паралимпийских играх и по усмотрению МФ может быть подвергнут также другим санкциям.

Тестирование основных двигательных возможностей в процедуре функциональной классификации спортсмена (классы S1–S10, SB1–SB9, SM1–SM10)

I – оценка состояния мышечной системы;

II – оценка нарушения координационно-двигательных функций;

III – оценка подвижности суставов;

IV – измерение длины конечности, оставшейся после ампутации, или при дисмелии и аномалии в развитии конечностей;

V – измерение длины частей тела и определение нарушений пропорции тела.

За основу исчисления берутся 300 очков для здорового (трудоспособного) спортсмена в плавании вольным стилем, на спине и баттерфляем и 290 очков в плавании брассом. Эти очки (или баллы) распределяются следующим образом (табл. 1).

Таблица 1

Вольный стиль, баттерфляй и плавание на спине (очки)		Брасс (очки)
Руки	130	110
Ноги	100	120
Туловище	50	40
Старт	10	10
Поворот	10	10
ИТОГО	300	290

Допуск к соревнованиям по плаванию среди спортсменов с нарушением опорно-двигательного аппарата, с церебральным параличом, а также с прочими неврологическими и локомоторными нарушениями осуществляется при недостатке двигательных возможностей спортсмена (в сравнении со здоровым пловцом), оцениваемом по меньшей мере 15 очками (табл. 2).

**Таблица очков для определения функциональных классов
в плавании среди спортсменов-инвалидов**

Функциональные классы	S и SM (очки)	SB (очки)
1	40–65	40–65
2	66–90	66–90
3	91–115	91–115
4	116–140	116–140
5	141–165	141–165
6	166–190	166–190
7	191–215	191–215
8	216–240	216–240
9	241–265	241–275
10	266–285	

**Описание функциональных классов для пловцов,
выступающих вольным стилем, баттерфляем, на спине**

КЛАСС S1 (40–65 очков)

Функциональные критерии	
Кисти	Отсутствие гребка ладонью вследствие потери нервно-мышечного контроля над кистью и пальцами
Руки	Недостаточный нервно-мышечный контроль. Отсутствует контроль над произвольными движениями или минимальными движениями мелкой моторики. Имеют ограничения в движениях и отсутствие координации
Туловище	Не имеют нервно-мышечного контроля над туловищем. Туловище очень нестабильно в воде
Ноги	Тащатся и отсутствует подвижность (мобильность). Бедрa не могут держаться на поверхности воды, ноги согнуты в коленях, полностью отсутствует работа мышц
Другое	Пловцы этого класса обычно плывут только на спине. Для них невозможен свободный стиль, так как у них отсутствует нервно-мышечный контроль над двигательными функциями головы
Старт, повороты	Старт с воды без толчка от бортика бассейна, при поворотах также отсутствует толчок от бортика бассейна. Для старта необходим помощник

Медицинские критерии

1. Полная тетраплегия ниже C4/5 или такая же степень поражения полиомиелитом.

2. Очень сильная квадролегия с плохим контролем над движением головой и туловищем и очень ограниченное движение всех конечностей при гребке.

КЛАСС S2 (66–90 очков)

Функциональные критерии	
Кисти	Нет сгибания кистей и нервно-мышечного контроля над ними
Руки	Недостаточный нервно-мышечный контроль. Слабый тонус мышц. Ограниченная амплитуда и сильное расстройство координации движений
Туловище	Отсутствует нервно-мышечный контроль над туловищем. Очень низкая стабильность положения туловища в воде

Функциональные критерии	
Ноги	Нет мобильности ног. Бедра низко опущены в воду и при плавании спортсмен тащит ноги
Другое	Пловцы этого класса обычно плывут только на спине. Из-за неспособности координировать движения рук и головы, для них невозможен способ плавания «кроль на груди»
Старт, повороты	Старт с воды без толчка от бортика бассейна, при поворотах также отсутствует толчок от бортика бассейна

Медицинские критерии

1. а) Полная тетраплегия ниже С6 или такая же степень поражения полиомиелитом;
- б) Полная тетраплегия ниже С7 с перекрещенным параличом или в одной руке.
2. Очень сильная квадроплегия с очень большим ограничением в цепочке последовательных движений верхних конечностей при гребке.
3. Сильное повреждение мышц с очень плохой функцией плеч сравнимо с полной тетраплегией ниже С6.

КЛАСС S3 (91–115 очков)

Функциональные критерии	
Кисти	Некоторая слабость держания рук в согнутом положении, отсутствие эффективного гребка. Ограничен нервно-мышечный контроль запястья
Руки	В некоторых случаях ограничен эффективный гребок и отмечается нарушение функции мышц, расстройство координации движений
Туловище	Почти не контролируется. В класс также включены спортсмены с множественными ампутациями конечностей, у которых может сохраняться контроль над туловищем
Ноги	Нет мобильности (движения) ног. При плавании спортсмен тащит ноги, пятки могут находиться на поверхности воды
Другое	Возможно применение стиля «кроль на груди»
Старт, повороты	Старт с воды без толчка от стартового бортика бассейна, при поворотах отсутствует толчок ногами

Медицинские критерии

1. а) Полная тетраплегия ниже С7 или такая же степень поражения полиомиелитом.
- б) Полная тетраплегия ниже С6 или такая же степень поражения полиомиелитом.
2. а) Сильная спастическая квадроплегия с плохим контролем над туловищем и несимметрические движения в верхних конечностях при гребке.
- б) Сильная квадроплегия со спастикой и атаксией, влекущая за собой плохой контроль над туловищем и головой, ограниченная координация при гребке во всех четырех конечностях.
- в) Умеренная квадриплегия, плохой контроль над телом, атаксия со средним по силе толчком во всех четырех конечностях.
3. а) Амелия во всех четырех конечностях или ампутация на всех четырех конечностях с очень короткими культями.
- б) Сильная атрофия мышц в верхних и нижних конечностях.

КЛАСС S4 (116–140 очков)

Функциональные критерии	
Кисти	Могут контролировать положением и двигательными функциями запястья, совершать гребок, полный нервно-мышечный контроль над пальцами
Руки	Круговые движения руками могут быть неполными. Недостаток функции движения и координации мышц
Туловище	Минимальный нервно-мышечный контроль. В класс включены спортсмены с множественными ампутациями конечностей, у которых сохраняется контроль над туловищем
Ноги	Волочение опущенных ниже линии воды ног.
Другое	Включены некоторые лица с множественными ампутациями конечностей. Лучше удержание положения тела, чем в классе S-3 с более полным использованием рук
Старт, повороты	Старт в воде без толчка или с очень ограниченным толчком. Могут стартовать из группировки со стартовой тумбочки, но со страховкой

Медицинские критерии

1. а) Полная тетраплегия ниже С8 или такая же степень поражения полиомиелитом.

б) Неполная тетраплегия ниже С7 или такая же степень поражения полиомиелитом.

2. Сильная диплегия с вовлечением туловища и хороший толчок в плечах и локтях.

3. а) Мышечные повреждения, сравнимые с полной тетраплегией ниже С8.

б) Сильная амелия трех конечностей.

КЛАСС S5 (141–165 очков)

Функциональные критерии	
Кисти	При ДЦП нет полного полноценного гребка. В случае ампутации кисти могут отсутствовать
Руки	Недостаточный нервно-мышечный контроль над циклическими движениями рук
Туловище	Ограниченный нервно-мышечный контроль над туловищем
Ноги	Бедра ниже поверхности воды, ноги формой буквы V. Ноги выполняют стабилизирующую функцию. Одна нога в состоянии выполнить ограниченный продвигающий удар
Другое	Включают карликов с дополнительными физическими поражениями
Старт, повороты	Большинство стартует в воде без толчка ногами от бортика. При старте и поворотах возможно отталкивание одной рукой. Старт возможен из сидячего положения на бортике бассейна

Медицинские критерии

1. а) Полная параплегия ниже Т1–Т8 или такая же степень поражения полиомиелитом.

б) Неполная тетраплегия ниже С8 с удовлетворительной нервно-мышечной функцией туловища или такая же степень поражения полиомиелитом.

2. а) Сильная диплегия с хорошим контролем над телом, хорошие гребки плечами и предплечьем.

б) Сильная гемиплегия.

в) Умеренный атетоз, атаксия и спастика или от сильной до небольшой атаксии.

3. а) Мускульно-скелетное повреждение, сравнимое с неполной тетраплегией ниже С8.

б) Карлики: не выше 130 см для женщин и 137 см для мужчин с дополнительными поражениями, которые являются причиной проблем с гребком.

в) Несильная аномалия в развитии трех конечностей.

г) Артрогрипоз, затрагивающий все четыре конечности, который мешает нормальной продвигающей работе.

КЛАСС S6 (166–190 очков)

Функциональные критерии	
Кисти	Обычно могут совершать более-менее нормальный гребок, за исключением пловцов с отсутствием или ампутацией частей верхних конечностей
Руки	Обычно могут удовлетворительно выполнять круговые движения руками, делая эффективный гребок, за исключением пловцов с отсутствием или ампутацией частей верхних конечностей. Пловцы с короткими руками или с полной их ампутацией
Туловище	Потеря функций нижней части туловища, но верхняя часть может функционировать. В случае ДЦП достаточно хороший нервно-мышечный контроль над положением туловища
Ноги	Ноги немного опущены в воду и могут выполнять незначительные ударные движения, но не имеют такой точной формы V, которая обычно имеют пловцы класса S5. Некоторые движения согласованы с работой туловища. Пловцы с ампутацией или не имеющие верхних конечностей могут совершать эффективные удары и обеспечивать стабильность с помощью ног
Другое	В класс входят карлики и пловцы с двойной ампутацией выше локтя, а также некоторые с отсутствием частей конечностей
Старт, повороты	Некоторые стартуют из воды, другие – с бортика. Возможно минимальное отталкивание. Возможно сидячее ныряние. Пловцы с двойной ампутацией рук, ДЦП и некоторые с отсутствием частей конечностей могут выполнять приемлемый для них толчок

Медицинские критерии

1. Полная параплегия T9–L1 без функции ног, подходящих для плавания или сравнимая степень поражения полиомиелитом.

2. а) Сильная диплегия с хорошим контролем над туловищем и хорошим гребком в плечах и локтях.

б) Несильная гемиплегия.

в) Умеренный атетоз и/или атаксия.

3. а) Ампутация выше локтей и выше колен на одной и той же стороне.

б) Двойная ампутация выше локтя с культями не более 1/4 длины плеча.

4. а) Врожденные ампутации трех конечностей.

б) Гипофизарные карлики не выше 130 см – женщины и 137 см – мужчины.

в) Аномальное развитие с укороченными руками (2/3 от нормальных) и ампутация выше колен.

г) Ампутация выше колена плюс сильное функциональное ограничение в плече на той же стороне.

КЛАСС S7 (191–215 очков)

Функциональные критерии	
Кисти	Обычно имеют нормальный нервно-мышечный контроль рук. Исключение – пловцы с ампутацией частей верхних и нижних конечностей
Руки	Обычно хорошие руки с полным нервно-мышечным контролем и эффективной гребковой фазой
Туловище	Минимальная потеря контроля
Ноги	Бедра на уровне воды, ноги могут быть разведены. Ноги не шатаются при отдельных движениях. Пловцы с ДЦП могут делать полный толчок
Старт, повороты	Возможен старт с тумбы только с ограниченной энергией ног. Применим сидячий старт. При поворотах либо без толчка, либо с ограниченным толчком. Исключение – пловцы с ампутацией верхних конечностей

Медицинские критерии

1. Параплегия L2–L3 или сравнимая степень поражения полиомиелитом.
2. а) Умеренная диплегия с минимальным вовлечением туловища и верхней части тела.
- б) Незначительная гемиплегия.
3. а) Двойная ампутация ниже локтя.
- б) Двойная ампутация выше коленей, короче чем 1/2.
- в) Ампутация выше локтя и выше колена на противоположных сторонах.
4. Одна парализованная верхняя конечность и сильное ограничение функции ноги на противоположной стороне.

КЛАСС S8 (216–240 очков)

Функциональные критерии	
Кисти	Гребковая фаза контролируется. Исключение – спортсмены с ампутацией рук
Руки	Могут поддерживать контролируемый цикл движений рук. Исключение составляют пловцы с ДЦП и с ампутациями конечностей
Туловище	Может иметь только минимальные включения, влияющие на туловище.
Ноги	Бедра на уровне воды, ноги могут держаться вместе, минимальное использование ног для баланса, но не для толчка
Другое	Также включены пловцы с ампутацией двух ног над коленями и ниже колен
Старт, повороты	Могут стартовать с бортика в позиции стоя. Имеют трудности в поддержании баланса на тумбочке. Повороты могут быть выполнены с полным толчком. Исключение составляют спортсмены с ампутацией рук, которые могут выполнять сильный толчок

Медицинские критерии

1. Параплегия L4–L5 или сравнимая степень поражения полиомиелитом.
2. а) Незначительная диплегия с минимальным вовлечением туловища.
- б) Незначительная гемиплегия.
- в) Минимальная спастика в четырех конечностях.
3. а) Ампутация двух ног выше колен, культя длиннее чем 1/2.
- б) Ампутация двух ног ниже колен, не длиннее чем 1/3.
- в) Ампутация одной ноги выше колена или сравнимое функциональное полное повреждение плечевого сплетения.
- г) Ампутация двух рук на уровне лучезапястного сустава.
4. Сильное ограничение подвижности в нижних суставах.

КЛАСС S9 (241–265 очков)

Функциональные критерии	
Кисти	Могут совершать полный гребок
Руки	Полностью контролируют весь цикл работы руки с полным гребком
Туловище	Полный контроль
Ноги	Пловцы с ампутацией одной ноги выше колена и двух ног ниже колена
Другое	Для пловцов с ДЦП имеются незначительные проблемы с координацией всех или отдельных затронутых конечностей
Старт, повороты	Возможен старт с тумбочки с хорошим толчком

Медицинские критерии

1. а) Параплегия с минимальным вовлечением в конечностях.
б) Поражение полиомиелитом одной ноги до полного отсутствия двигательной функции.
2. Незначительные общие проблемы с координацией движений или моноплегия.
3. а) Ампутация одной ноги выше колена.
б) Ампутация двух ног ниже коленей, культя длиннее чем 1/3.
в) Ампутация одной руки ниже локтя.
4. Частичное разграничение подвижности в нижних конечностях, одна сторона тела поражена больше.

КЛАСС S10 (265–285 очков)

Функциональные критерии	
Кисти	Часть руки может отсутствовать. Возможен хороший гребок
Руки	Полный контроль над руками, но может быть небольшое понижение мышечного тонуса или координации одной руки для пловцов с ДЦП
Туловище	Полный контроль
Ноги	Должны поддерживать сильный толчок. Минимальное ограничение движений, по крайней мере, одного бедра
Другое	Минимальная травмированность
Старт, повороты	Эффективный толчок с тумбочки и активные повороты

Медицинские критерии

1. Полиомиелит или каудолиз синдром, S1/2 минимально воздействующий на нижние конечности.
2. Минимальная спастика и/или атаксия в специфических тестах.
3. а) Парез (полупаралич) на одной ноге.
б) Сильное ограничение подвижности одного бедра.
4. а) Одиночная ампутация ниже колена.
б) Ампутация обеих стоп.
в) Ампутация кистей, потеря половины кисти.

Описание функциональных классов для пловцов-бассистов

КЛАСС SB1 (40–65 очков)

Функциональные критерии	
Кисти	Отсутствие гребка ладонью вследствие потери нервно-мышечного контроля над кистью и пальцами
Руки	Минимальный гребок в связи с нарушением нервно-мышечного контроля
Туловище	Имеют плохой контроль тела. В случае множественных ампутаций и некоторого аномального развития, нервно-мышечный контроль над туловищем присутствует
Ноги	Тащатся, и отсутствует подвижность (мобильность). Бедрa не могут держаться на поверхности воды, ноги согнуты в коленях, полностью отсутствует работа мышц
Другое	В этот класс могут подойти пловцы с аномальным развитием всех четырех конечностей
Старт, повороты	Старт с воды без толчка от стенки бортика бассейна, при поворотах также отсутствует толчок от бортика бассейна. Для старта может быть необходим помощник

Медицинские критерии

1. а) Полная тетраплегия ниже С6 или такая же степень поражения полиомиелитом.

б) Поражение нижней затылочной области с дополнительными травмами; только одна функционирующая рука.

2. Сильная спастическая квадроплегия с плохим контролем над туловищем и очень ограничена цепочка движений в верхних и нижних конечностях при гребке.

3. а) Сильное скелетно-мышечное повреждение с очень плохой функцией плеч, сравнимое с тетраплегией ниже С6.

б) Сильное аномальное развитие всех конечностей или ампутация всех четырех конечностей с очень короткими культями.

КЛАСС SB2 (66–90 очков)

Функциональные критерии	
Кисти	Могут держать запястья согнутыми, но не могут эффективно совершать гребки ими
Руки	Ограниченный гребок в связи с нарушенной нервно-мышечной мышечной системой
Туловище	Плохой нервно-мышечный контроль над туловищем. В случае аномального развития контроль может отсутствовать
Ноги	Сильная дрожь в ногах, опущенных низко в воду
Другое	Пловцы с сильно выраженными аномалиями, по крайней мере, трех конечностей подходит к этому классу
Старт, повороты	Старт с воды без толчка от бортика бассейна, при поворотах также отсутствует толчок от бортика бассейна. Для старта может быть необходим помощник

Медицинские критерии

1. Полная тетраплегия ниже С7 или сравнимая степень поражения полиомиелитом.

2. Сильная диплегия с плохим контролем над туловищем и хороший гребком плечами и предплечьем.

3. а) Скелетно-мышечное повреждение, сравнимое с тетраплегией ниже С7.
 б) Сильное аномальное развитие по крайней мере трех конечностей.

КЛАСС SB3 (91–115 очков)

Функциональные критерии	
Кисти	Нормальная способность поддерживать гребок, исключение составляют пловцы с аномальным развитием конечностей
Руки	Способность удовлетворительно выполнять гребок
Туловище	Отсутствует нервно-мышечный контроль над туловищем. Очень низкая стабильность положения туловища в воде
Ноги	Имеют дрожь в ногах, но ноги на поверхности воды
Другое	Пловцы с выраженным аномальным развитием и многочисленными ампутациями всех конечностей, могут выполнить полный толчок
Старт, повороты	Старт с воды без толчка. Некоторые пловцы с аномальным развитием конечностей могут выполнять толчок от бортика при старте и поворотах

Медицинские критерии

1. а) Полная тетраплегия ниже С8, хорошее разгибание пальцев или сравнимая степень поражения полиомиелитом.
 б) Полная параплегия Th1–Th5 или сравнимая степень поражения полиомиелитом.
 в) Неполная тетраплегия ниже С7 или сравнимая степень поражения полиомиелитом.
2. а) Пловцы с сильной или умеренной диплегией с хорошим контролем над туловищем и хорошим гребком плечами и предплечьем.
 б) Сильная гемиплегия.
3. а) Сильное скелетно-мышечное повреждение, сравнимое с тетраплегией ниже С8.
 б) Аномальное развитие трех конечностей.

КЛАСС SB4 (116–140 очков)

Функциональные критерии	
Кисти	Нормальная способность поддерживать гребок. Исключение составляют пловцы с ампутацией или аномальным развитием верхних конечностей
Руки	Обычно могут выполнять удовлетворительный гребок
Туловище	Имеют некоторую стабильность тела. Потеря двигательных функций нижней части туловища
Ноги	Дрожь в ногах, но ноги на поверхности воды
Другое	Аномальное развитие и гемиплегия двух конечностей с эффективным гребком двумя другими конечностями
Старт, повороты	Обычно из воды без толчка. Некоторые пловцы с ДЦП и с отсутствием конечностей и с ампутацией конечностей могут нырять с минимальным отталкиванием от бортика

Медицинские критерии

1. а) Полная параплегия Th6–Th10 или сравнимая степень поражения полиомиелитом.
 б) Неполная тетраплегия ниже С8 с хорошим контролем над туловищем или сравнимая степень поражения полиомиелитом.

2. а) Неполная диплегия с несильной до легкой спастикой туловища и верхних конечностей, от сильной до умеренной спастикой нижних конечностей с минимальным гребком.

б) Сильный атетоз.

в) От сильной до умеренной гемиплегии.

3 а) Скелетно-мышечное повреждение, сравнимое с параплегией ниже Th10.

б) Аномальное развитие трех конечностей.

КЛАСС SB5 (141–165 очков)

Функциональные критерии	
Кисти	Нормально поддерживают толчок
Руки	Нормальный эффективный толчок
Туловище	Потеря нижней функции, но верхняя присутствует
Ноги	Нет толчка
Старт, повороты	Старт с воды без толчка, некоторые в сидячей позиции с бортика. Пловцы с ампутацией или отсутствием конечностей, ДЦП могут делать минимальный толчок. Некоторые пловцы стартуют со стартовой тумбочки или стоя рядом с ней

Медицинские критерии

1. а) Полная параплегия Th11–L1 или сравнимая степень поражения полиомиелитом.

б) Неполная параплегия ниже Th6–T10 или сравнимая степень поражения полиомиелитом.

2. а) Небольшая диплегия с сильной спастикой ног, с вовлечением в этот процесс туловища и верхних конечностей.

б) От сильного до небольшого атетоз.

в) Небольшая гемиплегия.

3. Двойная ампутация выше колен, культя короче чем 1/2.

4. а) Аномальное развитие всех конечностей, конечности поражены в разной степени.

б) Карлики ростом до 130 см женщины и 137 см мужчины.

КЛАСС SB6 (166–190 очков)

Функциональные критерии	
Кисти	Нормально поддерживают гребок
Руки	Нормальный эффективный гребок
Туловище	Минимальная потеря нервно-мышечного контроля
Ноги	Способны к минимальному толчку. Ноги могут также не совершать толчка, находясь на уровне воды
Старт, повороты	Обычно с воды со средним отталкиванием от бортика. Возможен старт с тумбочки, сидя на ней. Пловцы с ДЦП могут стартовать с тумбочки стоя

Медицинские критерии

1. Параплегия L2–L3 или сравнимая степень поражения полиомиелитом.

2. а) Диплегия с легкой спастикой в руках и туловище, немного затрагивающая ноги.

б) От небольшой до легкой гемиплегии.

в) Небольшой атетоз.

3. Ампутация двух ног выше колен, культя длиннее чем 1/2.

4. а) Аномальное развитие конечностей с укороченными руками и одной короткой ногой сравнимая с ампутацией выше колен.

б) Аномальное развитие конечностей с укороченными руками и дополнительное нарушение функции ног.

КЛАСС SB7 (191–215 очков)

Функциональные критерии	
Кисти	Гребковая фаза контролируется
Руки	Могут поддерживать правильный гребок, за исключением пловцов с ампутацией конечностей и некоторых больных ДЦП
Туловище	Минимальная потеря нервно-мышечного контроля
Ноги	Толчковая фаза контролируется
Старт, повороты	Некоторые пловцы могут стартовать стоя со стартовой тумбочки. Повороты обычно со средним отталкиванием. Исключение – пловцы с ампутацией верхних конечностей, которые могут выполнять полный толчок

Медицинские критерии

1. Параплегия L4 или сравнимая степень поражения полиомиелитом.

2. а) Легкая диплегия, затрагивающая ноги, с хорошим нервно-мышечным контролем над туловищем и руками.

б) Легкая гемиплегия.

в) Атетоз от небольшой до легкой степени, с хорошим контролем над туловищем.

3. а) Ампутация двух ног выше колен.

б) Ампутация двух ног ниже колен, культя короче чем 1/2.

в) Ампутация выше локтя и ампутация выше колена на противоположной стороне.

4. а) Остеогенез несовершенный с минимальным до умеренного нарушения функции рук и умеренным нарушением функции ног.

б) Ампутация одной руки выше локтя с сильным ограничением подвижности противоположной ноги.

КЛАСС SB8 (216–240 очков)

Функциональные критерии	
Кисти	Могут совершать полный гребок. Исключение для некоторых пловцов с ампутацией рук
Руки	Полный контроль с полным толчком. Исключение – пловцы с ампутацией рук
Туловище	Полный контроль. Исключение – некоторые пловцы с ДЦП
Ноги	По крайней мере, одна нога выполняет эффективный толчок. Исключение – некоторые пловцы с ДЦП
Старт, повороты	Могут выполнять старт с тумбочки, эффективные повороты

Медицинские критерии

1. а) Параплегия L5.

б) Поражение полиомиелитом одной ногой.

2. а) Минимальная гемиплегия.

- б) Легкий атетоз.
- в) Умеренная спастика одной конечности.
- 3. а) Ампутация двух рук ниже локтя.
- б) Ампутация одной руки выше локтя или функциональная потеря при полном повреждении плечевого сплетения.
- в) Ампутация одной ноги ниже колен, культя длиннее чем 1/2.
- г) Ампутация одной ноги выше колена.

КЛАСС SB9 (241–275 очков)

Функциональные критерии	
Кисти	Совершают полный гребок. Исключение составляют пловцы с ампутацией верхних конечностей
Руки	Полный нервно-мышечный контроль с полным гребком
Туловище	Полный нервно-мышечный контроль над телом
Ноги	Обычно выполняют полный толчок
Старт, повороты	Эффективный старт с тумбочки, эффективные повороты

Медицинские критерии

1. Полиомиелит, минимально влияющий на одну нижнюю конечность и каудолиз S1/2.
2. Незначительное проявление спастики и/или атаксии в определенных тестах.
3. а) Ампутация одной ноги ниже колена, культя больше чем 3/4.
- б) Ампутация одной руки ниже локтя, культя больше чем 1/2.
4. а) Ограничения в тазобедренном суставе, связанные с нарушением функции ноги.
- б) Анкилоз движения обеих лодыжек, минимальная слабость ног.

КЛАССИФИКАЦИЯ ПЛОВЦОВ С НАРУШЕНИЕМ ЗРЕНИЯ (классы S11–S13, SB11–SB13, SM11–SM13)

Классы в плавании для спортсменов с нарушением зрения:

• **Класс: S11, SB11, SM11**

✓ Спортсмен соревнуется в классе B1, если он не в состоянии распознать ориентацию 100M цели Single Tumbling E (высота 145 мм) на расстоянии 250 мм.

✓ В этом классе возможности зрения могут различаться от полного отсутствия световосприятия до остроты зрения менее чем Log MAR=2.60.

✓ Все спортсмены (за исключением тех, у кого протезы обоих глаз) должны носить непрозрачные очки на протяжении всех соревнований. Спортсмены, структура лица которых не позволяет носить очки, должны завязывать глаза непроницаемой повязкой.

• **Класс: S12, SB12, SM12**

✓ Спортсмен соревнуется в классе B2, если:

– он не способен распознать ориентацию 40M цели Single Tumbling E (высота 58 мм) на расстоянии 1 м (STE Log MAR = 1.60) И/ИЛИ

– поле зрения сжимается до диаметра менее 10 градусов.

✓ В этом классе острота зрения может колебаться от 1.60 до 2.60.

• **Класс: S13, SB13, SM13**

✓ Спортсмен соревнуется в классе B3, если:

– острота его зрения хуже, чем $\text{LogMAR} = 1.00$ (6/60), измеренная с помощью таблицы ETDRS или эквивалентной таблицы (Tumbling E) в формате на дистанции не менее 1 м, И/ИЛИ

– поле его зрения ограничено до диаметра менее 40 градусов.

✓ В этом классе острота зрения может колебаться по буквенной таблице менее $\text{LogMAR} = 1.60$ до остроты зрения по таблице Tumbling E $\text{LogMAR} = 1.60$.

Классификация осуществляется по обоим глазам, но с наилучшей коррекцией. Все спортсмены, пользующиеся контактными или коррекционными линзами, должны их иметь при прохождении классификации, независимо от того, собираются они быть в них во время соревнований или нет.

КЛАССИФИКАЦИЯ СПОРТСМЕНОВ С НАРУШЕНИЕМ ИНТЕЛЛЕКТА (классы S14, SB14, SM14)

Чтобы принимать участие в официальных соревнованиях на российском уровне, на соревнованиях необходимо предъявить справку из психоневрологического диспансера о подтверждении диагноза спортсмена.

Члены сборной команды России для того, чтобы участвовать в официальных международных соревнованиях, должны пройти международную классификацию, процесс которой состоит из двух этапов.

Первый этап – регистрация в ИНАС-ФИД и попадание в классификационный мастер-лист ИНАС-ФИД. Для выполнения первого этапа необходимо прохождения следующих тестов:

✓ тест Векслера (определение IQ);

✓ тест Вайнленда (определение адаптивного поведения).

Результаты тестов направляются в национальную классификационную комиссию. При принятии положительного решения комиссия направляет результаты тестов в ИНАС-ФИД.

Второй этап – классификация на международном уровне по определенному виду спорта (описание приводится ниже).

1. Введение

1.1. Комитет Международного паралимпийского комитета (МПК) по плаванию присвоил Спортивный класс 14 спортсменам с ограниченными возможностями по причине нарушений интеллекта. В данном документе такие спортсмены называются «спортсменами с нарушением интеллекта».

1.2. Процессы, подробно описанные в данном документе, касаются проведения классификационной оценки спортсмена в рамках определения спортивного класса, присвоенного Комитетом МПК по плаванию спортсменам с нарушением интеллекта.

1.3. Комитет МПК по плаванию присваивает Спортивные классы в соответствии со стилем плавания: вольный стиль, плавание на спине и баттерфляй обозначаются буквой S, а брасс – буквами SB. Комплексное плавание обозначается буквами SM.

1.4. Правила Классификации МПК по плаванию утверждают, что классификационная оценка спортсмена может состоять из трех компонентов: Физической оценки, Технической оценки и Оценки во время наблюдения. Оценка во время наблюдения требуется только тогда, когда Классификационная комиссия считает, что это необходимо для завершения процесса классификации.

2. Критерии годности спортсмена к участию в соревнованиях

2.1. Критерии годности относительно Спортивного класса 14 включают в себя два шага:

- включение в классификационный мастер-лист ИНАС-ФИД;
- заполнение вопросника по истории тренировок и спортивной деятельности (TSAL-Q).

2.2. Включение в классификационный мастер-лист ИНАС-ФИД.

2.2.1. Спортсмены должны быть включены в классификационный мастер-лист ИНАС-ФИД не позднее даты подачи последней заявки на участие в соответствующем соревновании («Срок последней заявки»). Это неперемное условие участия спортсмена в классификации по данному виду спорта на месте проведения соревнования.

2.2.2. Классификационный мастер-лист ИНАС-ФИД размещается на интернет-сайте ИНАС-ФИД. Спортсмены, включенные в классификационный мастер-лист ИНАС-ФИД, считаются соответствующими критериям годности, установленным ИНАС-ФИД.

2.2.3. Информация о критериях годности, требованиях к доказательной базе и процессах подачи и рассмотрения заявок на включение спортсмена в классификационный мастер-лист ИНАС-ФИД размещена на сайте ИНАС-ФИД (www.inas.org, раздел TECHNICAL).

2.2.4. Если дата подачи последней заявки на соревнования не определена, спортсмен должен быть включен в классификационный мастер-лист ИНАС-ФИД не позже, чем за один день до начала процесса классификации на данных соревнованиях.

2.3. Заполнение вопросника по истории тренировок и спортивной деятельности (TSAL-Q), версия для плавания.

2.3.1. Заполненный вопросник (TSAL-Q) должен быть представлен в Комитет МПК по плаванию не позднее даты подачи последней заявки. Если эта дата для данных соревнований не установлена, вопросник должен быть предоставлен классификаторам, ответственным за класс 14 по прибытии на соревнования, но не позднее времени, на которое назначена классификация для класса 14.

2.3.2. Собеседование в начале классификации на месте проведения соревнований со спортсменом и его представителем может дополнять информацию, содержащуюся в вопроснике.

2.3.3. Непредоставление полностью заполненного вопросника или удовлетворительных ответов в ходе собеседования может привести к признанию спортсмена «негодным». Классификационная группа по своему усмотрению может принять решение о признании спортсмена «отказывающимся сотрудничать во время классификации», как определено Правилами МПК по плаванию (Статья 6.2).

2.3.4. Форму вопросника (TSAL-Q) можно найти в разделе КЛАССИФИКАЦИЯ сайта Комитета МПК по плаванию.

2.3.5. Представленный вопросник должен отражать обновленный статус спортсмена и тренера и датироваться не более чем тремя (3) месяцами с момента предоставления.

2.3.6. Национальная федерация спортсмена и/или национальный паралимпийский комитет несут ответственность за предоставление вопросника (TSAL-Q) в Комитет МПК по плаванию.

3. Физическая и техническая оценка

3.1. Нижеприведенный процесс тестирования спортсмена на месте проведения соревнований представляет собой комбинацию физической и техниче-

ской оценок в соответствии с Классификационным кодексом МПК и используется Комитетом МПК по плаванию как часть классификации спортсмена класса 14.

3.2. Группа тестов по спортивной познавательной способности.

3.2.1. Группа тестов по спортивной познавательной способности состоит из тестов по четырем различным составным частям спортивного познания: память и обучаемость, функционирование выполнения, зрительное восприятие и быстрое понимание, скорость обработки и навыки внимания и концентрации.

Кроме того, зрительно-моторные способности тестируются посредством пальцевого тешпинга, чтобы определить различия между доминирующей и недоминирующей рукой.

3.2.2. Некоторые тесты выполняются путем касания экрана компьютера; другие представляют собой так называемые «конструктивные» тесты, во время которых пловцам необходимо копировать рисунки и/или изображения.

3.2.3. Следующая таблица дает краткое описание составных частей и тестов. Для каждого теста установлен минимально допустимый уровень, который дает возможность оценить индивидуальные способности спортсмена в соответствии с п. 3.2.4 и 3.2.5.

Группа тестов по спортивной познавательной способности

Составная часть	Тест	Задача	Критерий оценки	Минимально допустимый уровень
Память и обучаемость	Блоковый тест Корзи (способности запоминания)	Запомнить последовательность блоков и повторить последовательность в том же порядке	Средняя длина последовательности	6,69
Функционирование выполнения	Лондонский Тауэр (функционирование выполнения)	Скопировать каркас сооружения, передвигая шарики с наименьшим количеством ходов	Количество правильно решенных вопросов	12,43
Зрительное восприятие и быстрое понимание	Рисунок из блоков (зрительные пространственные способности)	Копировать образцы с использованием белых/красных кубиков 3D	Общий приблизительный итог выполнения	58,31
	Рассуждения по таблиц (способность зрительных индуктивных рассуждений)	Указать, какая из 5 картинок должна быть на месте вопросительного знака в таблице	Количество правильно решенных вопросов	28,91
Скорость обработки и навыки внимания и концентрации	Время простой реакции	Как можно быстрее стучать по клавише «пробел», когда на экране появляется круг	Среднее время реакции после 12 попыток	372,13

Составная часть	Тест	Задача	Критерий оценки	Минимально допустимый уровень
	Время сложной реакции (отвлечение от другого раздражителя)	Как можно быстрее стучать по клавише «пробел», когда на экране появляется только круг, а не какой-либо другой предмет	Среднее время реакции после 12 попыток	487,26
	Простой зрительный поиск	Как можно быстрее касаться круга, появляющегося на экране наугад в разных местах	Среднее время реакции после 12 попыток	512,32
	Сложный зрительный поиск	Касаться предметов на экране, как только вы можете отличить их от соседних	Среднее время реакции после 12 попыток	7542,51

3.2.4. Применяется следующий механизм начисления очков:

- Для составных частей «зрительное восприятие и быстрое понимание», «память и усвоение» и «функционирование выполнения» (тесты: Блоковый тест Корзи, Лондонский Тауэр, Рисунок из блоков и рассуждения по таблице):

- ✓ одно (1) очко дается за каждый тест, если индивидуальный результат спортсмена **ВЫШЕ** минимально допустимого уровня;

- ✓ ноль (0) очков дается за каждый тест, если индивидуальный результат спортсмена **НИЖЕ** минимально допустимого уровня.

- Для составной части «скорость обработки и навыки внимания и концентрации» (тесты: Время простой реакции, Время сложной реакции, Простой зрительный поиск, Сложный зрительный поиск):

- ✓ одно (1) очко дается, если спортсмен показывает результат **НИЖЕ** минимально допустимого уровня на двух или более тестах;

- ✓ ноль (0) очков дается, если спортсмен показывает результат **НИЖЕ** минимально допустимого уровня на одном тесте максимум.

Тест	Минимально допустимый уровень	Спортсмен		Решение*
		показывает результат ВЫШЕ минимально допустимого уровня		
Блоковый тест Корзи	6,69	Да	Нет	0 1
Лондонский Тауэр	12,43	Да	Нет	0 1
Рисунок из блоков	58,31	Да	Нет	0 1
Рассуждения по таблице	28,91	Да	Нет	0 1

Продолжение табл.

Тест	Минимально допустимый уровень	Спортсмен показывает результат НИЖЕ минимально допустимого уровня		Решение*
		Да	Нет	
Время простой реакции	372,13	Да	Нет	0 1**
Время сложной реакции	487,26	Да	Нет	
Простой зрительный поиск	512,32	Да	Нет	
Сложный зрительный поиск	7542,51	Да	Нет	
Общее количество очков			/5

* Да переводится как одно (1) очко. См. п. 3.2.4.

** См. подробное объяснение в п. 4.2.4 (второй пункт маркированного списка).

3.2.5. Спортсмены удовлетворяют критериям класса 14, если их общее количество очков составляет максимум 1 из 5.

3.2.6. Спортсмен, который набирает 2 или более очков из 5, автоматически попадает под категорию «наблюдение на соревнованиях» (см. п. 3.3). Такому спортсмену разрешается участвовать в соревнованиях как минимум до окончания «наблюдений на соревнованиях».

3.3. Наблюдение на соревнованиях.

3.3.1. Наблюдение на соревнованиях происходит во время «первого появления», которое определяется как «первый раз, когда спортсмен стартует на соревнованиях». Из-за технических различий в стилях плавания существует «первое появление» для стилей S и «первое появление» для стилей SB. Таким образом, пловец класса 14 может быть признан годным для обоих стилей S и SB, или только для S, или только для SB.

3.3.2. Наблюдение на соревнованиях требуется:

- для любого спортсмена, который набрал 2 очка из 5 в Группе тестов по спортивной познавательной способности, И/ИЛИ
- для любого спортсмена, у которого очки, набранные при последнем прохождении тестирования по спортивной познавательной способности, по оценке классификационной группы, значительно отличаются от очков, набранных во время предыдущих прохождений этих же тестов.

3.3.3. Кроме того, любой спортсмен класса 14 может попасть под категорию «наблюдение на соревнованиях» по решению Классификационной группы без какого-либо предварительного уведомления в адрес самого спортсмена.

3.3.4. Наблюдение на соревнованиях состоит из анализа видеозаписей, сделанных во время соревнований. Этот анализ проводится с целью определения сравнительной скорости гребков, как описывается ниже. Спортсмен с высокой сравнительной скоростью гребков плавает быстро. Этот показатель оценивается по шкале от 0 до 5 баллов, как определено ниже (Показатели сравнительной скорости гребков).

3.3.5. Спортсмен считается «негодным для участия в соревнованиях», если он набирает пять (5) баллов в этих Показателях сравнительной скорости гребков. В соответствии с системой присвоения Спортивных классов по плаванию МПК (см. п. 1.3) спортсмен, признанный «негодным для участия в соревнованиях» в любом S-классе, автоматически становится «негодным для участия в соревнованиях» во всех S-классах.

3.3.6. На усмотрение Классификационной группы предпринимается следующее:

- сопоставить характеристики выступлений (сравнительная скорость гребков) любого спортсмена с данными, содержащимися в Форме вопросника (TSAL-Q), И/ИЛИ

- сопоставить характеристики выступлений (сравнительная скорость гребков) любого спортсмена с данными тестирования по спортивной познавательной способности; И/ИЛИ

- наблюдать за любым спортсменом с целью подтверждения результатов тестирования по спортивной познавательной способности по сравнению с характеристиками выступлений этого спортсмена.

3.3.7. В случае несовпадения (несообразности) вышеуказанных сопоставлений по усмотрению Классификационной группы спортсмен может быть подвергнут новой классификационной оценке с использованием тестирования по спортивной познавательной способности.

3.4. Переоценка в связи с «непригодностью».

3.4.1. Любый спортсмен, который был признан «непригодным», будет проходить снова тестирование по спортивной познавательной способности. Счет 2 очка из 5 подтвердит негодность спортсмена к участию в соревнованиях. Спортсмену не разрешат после этого участвовать в любых соревнованиях, и у него не будет права подавать протест.

4. Особенности классификации спортсменов классов S/SB/SM14

4.1. Все положения Классификационных правил и инструкций Комитета МПК по плаванию относительно классов S/SB/SM14 со следующим подтверждением:

4.1.1. Статус класса «постоянный» не будет присвоен спортсмену, пока он не пройдет тестирование на соревнованиях дважды, с интервалом как минимум один месяц, с окончательным решением, принятым Классификационной группой по каждому случаю.

4.1.2. Всем спортсменам будет автоматически дан статус класса «пересмотр», если критерии класса 14 будут изменены. Скорее всего это произойдет после Паралимпийских игр 2012 года.

4.2. Классификационная группа получает право от Комитета МПК по плаванию собирать соответствующую информацию относительно спортивной познавательной деятельности и выступления в соревнованиях по плаванию в целях дальнейшего развития классификационной системы в классе 14.

5. Показатели относительной скорости гребков в различных стилях плавания

Дистанция и стиль	Уравнение регрессии	P5	P25	P50	P75	P95
Мужчины						
200 м, кроль	Относительная скорость = реальная средняя скорость бассейна ($-3.59397+0.35696*\text{stra}-0.00855*\text{stra}^2+0.00006875*\text{stra}^3$) R2=.114	-.2535	-.1061	-.0005	.0960	.2630
100 м, брасс	Относительная скорость = реальная скорость ($0.55664+0.01661*\text{stra}-0.00007148*\text{stra}^2$) R2=.16	-.3082	-.0893	.0127	.1028	.2123
100 м, спина	Относительная скорость = реальная скорость - ($0.70478+0.01554*\text{stra}$) R2=.44	-.1488	-.0797	-.0057	.0733	.1623

Продолжение табл.

Дистанция и стиль	Уравнение регрессии	P5	P25	P50	P75	P95
Женщины						
200 м, кроль	Относительная скорость = реальная скорость ($-10.98848+0.83351*stra-$ $0.01916*stra2+0.00014848*stra3$) R2=.40	– .2122	– .0662	.0071	.0808	.1943
100 м, брасс	Relative Speed = Real Speed – ($1.11129-0.01403*stra+0.00025391*stra2$) R2=.153	– .2105	– .0778	.0079	.0791	.1902
100 м, спина	Relative Speed = Real Speed – ($0.66938+0.01634*stra-$ $0.00011496*stra2$) R2=.16	– .1965	– .0641	.0017	.0054	.1693

6. Метод видеоанализа

6.1. Средняя скорость бассейна и количество гребков должны измеряться в нескольких специфических точках дистанции. Количество гребков (гребков/мин) определяется путем измерения времени, затраченного на выполнение от 3 до 5 полных циклов гребка. Как минимум два измерения этих параметров должны быть сделаны на дистанции 100 м и 4 – на дистанции 200 м. Цикл гребка в кроле или плавании на спине считается, когда рука входит в последующий гребок этой же рукой. В брассе возможны несколько потенциальных точек в зависимости от угла камеры (например, когда голова входит в воду, начало сгибания ног, начало разведения рук). Средняя скорость бассейна – скорость плавания, на нее не влияет старт, поворот или финиш. Она измеряется как время, которое пловец (голова) проходит известное расстояние до середины бассейна. Минимальное расстояние для определения скорости – 7,5 м. Предпочтительнее – от 12,5 до 15 м. Первая часть дистанции в 25 м не должна браться в расчет.

6.2. Должны быть зафиксированы минимум две цифровые видеокамеры перпендикулярно направлению движения пловца, чтобы были хорошо видны соответствующие точки. Определенные точки могут быть найдены на основе обычной разметки бассейна на разделителях дорожек или сбоку бассейна. Эти камеры должны быть соединены с персональным компьютером, чтобы тут же можно было наблюдать видео. Когда одна камера используется на дистанции 7,5 м, она должна вращаться. Все пловцы в индивидуальных соревнованиях могут быть записаны только в том случае, если две камеры синхронно передают видео на компьютер.

12. ПУЛЕВАЯ СТРЕЛЬБА

Определение минимального поражения

1. Минимальное поражение в нестреляющей руке для стрельбы из пистолета:

А) ампутация запястья;

Б) другие поражения: уменьшение мышечной силы в нестреляющей руке, по крайней мере, 30 баллов, нестреляющая рука неспособна заряжать пистолет;

В) серьезные проблемы в подвижности суставов наряду с уменьшением мышечной силы и/или проблемы в координации, сопоставимые с поражениями, указанными в пп. А) и Б).

2. Минимальное поражение в верхних конечностях для стрельбы из винтовки:

А) ампутация ниже локтя, сохраняется меньше 2/3 предплечья;

Б) другие поражения: уменьшение мышечной силы в одной верхней конечности, по крайней мере, 30 баллов или в обеих верхних конечностях, по крайней мере, 50 баллов;

В) серьезные проблемы в подвижности суставов наряду с уменьшением мышечной силы и/или проблемы в координации, сопоставимые с поражениями, перечисленными в пп. А) и Б) этого раздела.

3. Минимальное поражение в нижних конечностях для стрельбы из пистолета и винтовки:

А) ампутация лодыжки;

Б) другие поражения: уменьшение мышечной силы, по крайней мере, 20 баллов в одной нижней конечности или, по крайней мере, 25 баллов в обеих нижних конечностях;

В) серьезные проблемы в подвижности суставов наряду с уменьшением мышечной силы и/или проблемы в координации, сопоставимые с поражениями, перечисленными в пп. А) и Б) этого пункта, за исключением односторонней неподвижности колена или лодыжки в нормальном положении или эндопротеза в бедре.

4. Карлики не имеют права соревноваться, если у них нет дополнительного поражения, соответствующего минимальному поражению, как описано выше.

5. Минимальное поражение для слепых и слабовидящих стрелков: острота зрения не более 6/60 и/или поле зрения менее 20°. Все классы определяются по лучшему глазу с лучшей коррекцией.

Описание классов

1. Спортсмены должны быть проклассифицированы и определены вначале в один из главных классов SH1, SH2 и SH3, а в пределах этого класса – в один из подклассов:

SH1: SH1A – SH1B – SH1C

SH2: SH2A – SH2B – SH2C

SH3: SH3x – SH3A – SH3B – SH3C

2. Характеристика класса SH1

К этому классу относятся стрелки из пистолета и винтовки, которым не требуются специальные приспособления для поддержки оружия.

Это разделение на классы должно использоваться только как руководство, а группа классификаторов должна оценить каждый отдельный случай с использованием полного оборудования для стрельбы в соответствующих положениях.

Класс SH1A

Спортсмены-колясочники, которые в состоянии стоять и имеют нормальные функции туловища. На коляске для стрельбы не допускается иметь спинку. Эти спортсмены могут по желанию соревноваться в положении стоя.

Класс SH1B

Спортсмены-колясочники, у которых атрофированы нижние конечности или имеются серьезные поражения нижних конечностей, но хорошее управ-

ление тазом (функционирующие брюшные/спинные мышцы-разгибатели). На коляске для стрельбы разрешается иметь низкую спинку.

Класс SH1C

Спортсмены-колясочники, у которых атрофированы нижние конечности или имеются серьезные поражения нижних конечностей и слабые/отсутствующие функции туловища. На коляске для стрельбы разрешается иметь спинку.

3. Характеристика класса SH2

Стрелки из винтовки, у которых имеется измеряемое и/или видимое поражение в верхних конечностях, поэтому они неспособны удержать руками вес винтовки во время соревнований и нуждаются в специальном приспособлении для поддержки оружия.

Это разделение на классы должно использоваться только как руководство, а группа классификаторов должна оценить каждый отдельный случай с использованием полного оборудования для стрельбы в соответствующих положениях.

Класс SH2A

Спортсмены-колясочники, у которых одна верхняя конечность атрофирована или имеются серьезные поражения верхних конечностей, но они имеют нормальные функции туловища. На коляске для стрельбы не допускается иметь спинку. Эти спортсмены могут по желанию соревноваться в положении стоя.

Класс SH2B

Спортсмены-колясочники, у которых атрофированы нижние конечности или имеются серьезные поражения нижних конечностей, но они имеют хорошие функции таза. На коляске для стрельбы разрешается иметь низкую спинку.

Класс SH2C

Спортсмены-колясочники, у которых атрофированы нижние конечности или имеются серьезные поражения нижних конечностей, и они имеют слабую/отсутствующую функцию туловища. На коляске для стрельбы разрешается иметь высокую спинку.

Примечание: высокая спинка – на 10 см ниже подмышек.

4. Характеристика класса SH3

Все стрелки с нарушением зрения должны быть помещены в один действующий класс SH3.

В случае если стрелок класса SH3 имеет дополнительно физическое поражение, как описано в правилах ISCD по функциональной классификации, он может стрелять в положении сидя и использовать коляску для стрельбы в соответствии с правилами ISCD для стрелков SH1. В этом случае стрелок должен быть классифицирован как SH3A, SH3B или SH3C.

15. СЛЕДЖ ХОККЕЙ

В соревнованиях могут участвовать спортсмены с нарушениями опорно-двигательной системы нижних конечностей, описанными далее.

Минимальное поражение

Спортсмен должен иметь нарушения функций нижних конечностей постоянного характера и в такой степени, чтобы:

- 1) это было очевидно и легко определяемо;
- 2) обычное катание на коньках и соответственно игра в хоккей на льду стоя были невозможны.

Минимальное поражение может быть следующим:

Ампутация – по лодыжку.

Парез – потеря 10 очков мышечной активности в обеих ногах (не считая степени 1 и 2; максимальное количество очков равно 80).

Подвижность суставов – анкилоз (сращение) голеностопного сустава;

– нарушение разгибания не менее чем на 30° или анкилоз коленного сустава.

Церебральный паралич – спастика/нарушение координации, соответствующее классу CP7.

Одна нога короче другой – не менее чем на 7 см.

Примечания.

1. Верхняя часть тела должна функционировать нормально. Любые нарушения функций верхних конечностей не влияют на требования минимального поражения нижних конечностей.

2. Лица, имеющие только нарушения функций тазобедренного сустава, например ограниченную подвижность, не могут участвовать в соревнованиях по следж-хоккею и считаются непригодными к данному виду спорта.

3. Лица, не соответствующие требованиям минимального поражения, но не имеющие возможности играть в хоккей с шайбой из-за хронических посттравматических болезненных нарушений, нестабильности голеностопного или коленного суставов или подобных состояний, также считаются непригодными к участию в данном виде спорта.

16. СТРЕЛЬБА ИЗ ЛУКА

В стрельбе из лука участвуют спортсмены с поражением опорно-двигательного аппарата, которые подразделяются на следующие классы:

ARW1 (с подклассом **ARW1-C**);

ARW2;

ARST (с подклассом **ARST-C**).

ФУНКЦИОНАЛЬНАЯ СИСТЕМА КЛАССИФИКАЦИИ

Эта система классификации использует в качестве руководства характеристики поражений и числовое значение двигательных возможностей.

ДВИГАТЕЛЬНЫЕ ПОРАЖЕНИЯ

Все двигательные возможности тестируются следующим образом:

- оценка в баллах мышечной силы, и/или
- оценка в баллах тестирования дисфункции координации, и/или
- оценка в баллах подвижности суставов.

За основу берется здоровый человек, которому дается 380 баллов, в том числе:

Части тела	Баллы
Руки	190
Туловище	60
Ноги	130
Общая сумма	380

Минимальное поражение, дающее право участвовать в соревнованиях, является потерей 25 баллов в верхних конечностях, или 20 баллов в туловище, или 15 баллов в нижних конечностях, или 25 баллов в общем.

После оценки двигательных возможностей в баллах следует наблюдение за спортсменом во время стрельбы, которое уточняет вынесенную оценку.

ОПИСАНИЕ КЛАССОВ

Класс ARW1

К данному классу относятся спортсмены с тетраплегией, передвигающиеся в инвалидной коляске, или спортсмены с сопоставимыми поражениями.

1. Функциональная характеристика

Руки: ограничения в функциональном диапазоне движений, в силе или управлении.

Туловище: слабое или отсутствующее управление туловищем и/или слабое статическое равновесие с наклоном в сторону цели.

Нижние конечности: считаются недействующими по причине ампутации, ограничения в диапазоне движений, в силе и/или управлении (способность ходить на длинные расстояния минимальная).

2. Характеристика поражения

Тетраплегия.

Квадролегия, триплегия или серьезная диплегия с ограниченным управлением или со спастикой в верхних конечностях (уровень спастики 2–4), движение рук при натяжении лука сильно ограничено из-за поражения плеча и функции локтя или ограничения функции обеих рук, исключая запястье.

Двусторонняя ампутация выше колена, связанная с сочленением бедра, или двусторонняя ампутация ниже колена с короткими культями (т.е. приблизительно 1/3), связанная с ампутацией в обеих руках или ограничением в функциональном диапазоне движения, в силе или управлении.

3. Минимальное поражение в каждой руке – 5 баллов, связанное с минимальным поражением в туловище – 15 баллов, или 35 баллов – в нижних конечностях, или 8 баллов – в туловище и 20 баллов – в нижних конечностях.

Класс ARW1-C

В пределах класса ARW1 спортсмены с более тяжелым поражением могут быть отнесены к подклассу ARW1-C и допущены к участию в соревнованиях в облегченных условиях.

Минимальное поражение в каждой руке: 20 баллов, связанное с минимальным поражением в туловище – 15 баллов, или 35 баллов – в нижних конечностях, или 8 баллов – в туловище и 20 баллов – в нижних конечностях.

Класс ARW2

К этому классу относятся спортсмены с параличом, передвигающиеся на инвалидной коляске, или с сопоставимым поражением.

1. Функциональная характеристика

Руки: никаких ограничений в функциональном диапазоне движений, в силе или управлении.

Туловище: от хорошего до очень слабого или отсутствующего управления и статического равновесия, с наклоном туловища в сторону цели.

Нижние конечности: считаются нефункционирующими по причине ампутации, ограничения в диапазоне движения, в силе и/или управлении (способность ходить на длинные расстояния минимальна).

2. Характеристика поражения

Параплегия, серьезная диплегия без ограничения в управлении верхними конечностями, средний уровень нарушения в равновесии туловища.

Средняя спастика в нижних конечностях (уровень спастики – 3), двусторонняя ампутация ниже колена.

Класс ARST

К этому классу относятся стоячие спортсмены или те, кто стреляет из положения сидя на стуле.

1. Функциональная характеристика

Нижние конечности функционально способны к ходьбе на более длинные расстояния.

2. Спортсмены должны продемонстрировать минимальное поражение во время функциональной оценки.

Минимальное поражение – 10 баллов в одной ноге или 15 баллов в двух ногах, или 25 баллов в общей сумме, или разница в длине ног 7 см.

Класс ARST-C

В пределах класса ARST спортсмены с серьезными поражениями верхних конечностей могут быть определены в подкласс ARST-C, им разрешается участвовать в соревнованиях в облегченных условиях.

Минимальное поражение в каждой руке – 20 баллов или 40 баллов в руке, натягивающей тетиву.

17. ТАНЦЫ НА КОЛЯСКАХ

К занятиям танцами на колясках допускаются спортсмены с физическими поражениями, затрагивающими нижние конечности.

Спортсмены классифицируются согласно их функциональным способностям, основанным на специфических для спорта тестах, которые включают:

- Управление колесом коляски – способность ускориться и остановить колесо любой рукой.
- Функция толчка колеса – способность управлять движением коляски, вращая колесо, и в то же время держать за руку партнера в танце.
- Функция тяги колеса – способность управлять движением коляски и в то же время держать за руку партнера в танце.
- Полная функция руки – способность выполнять движения свободной рукой, достигая полного выпрямления суставов и полной координации.
- Круговые движения туловища – способность полностью вращать туловище без потери равновесия.

В результате этих тестов спортсмены помещаются в один из двух классов:

LWD1: 14 баллов или меньше;

LWD2: больше 14 баллов.

18. ФУТБОЛ 7×7

В основаниях по футболу 7×7 участвуют спортсмены с церебральным параличом, которые по своим функциональным возможностям могут бегать, прыгать и совершать другие действия. По классификации Международной ассоциации спорта и рекреации лиц с церебральным параличом (CP ISRA) это спортсмены классов C5 (FT5), C6 (FT6), C7 (FT7) и C8 (FT8).

Класс FT5

Спортсмены с диплегией – умеренное поражение. Этому спортсмену может потребоваться использование вспомогательных средств при ходьбе, которые совсем не обязательны при положении стоя или во время метаний. Перемещение центра тяжести может привести к потере равновесия. В этом классе может также появиться спортсмен с триплегией.

- *Нижние конечности* – уровень спастики от 3 до 2.

Поражение одной или обеих ног, что может потребовать использование вспомогательных средств для ходьбы. Спортсмены класса 5 могут иметь достаточную функцию, чтобы бегать по дорожке. Если эта функция невыполнима, для спортсмена будет более подходить класс 4.

- *Равновесие* – обычно спортсмен имеет нормальное статическое равновесие, но демонстрирует проблемы в динамическом равновесии, например, при выполнении мощного вращательного движения или метания.

- *Верхние конечности* – здесь возможны разные варианты. В верхних конечностях могут отмечаться некоторые ограничения функций от умеренных до минимальных, особенно при метании, но сила остается в пределах нормы. Функция кисти – нормальная, цилиндрический/сферический захват, сопротивление и хватательное движение и высвобождение в доминирующей руке заметны во всех видах спорта.

Напряжение во время игры в футбол увеличивает тонус и уменьшает функцию. Спортсмены имеют затруднения при выполнении поворота, вращения и остановки. Обычно спортсмен может бегать только на короткие расстояния.

Класс FT6

Спортсмены с атетозом или атаксией – умеренное поражение. Спортсмен перемещается без вспомогательных средств. Атетоз является превалирующим фактором, который определяет соответствие этому классу, хотя имеется некоторая спастическая квадролегия (т.е. большее вовлечение рук, чем при диплегии). «Атетоз» означает «неустойчивый, не имеющий способности оставаться неподвижным». Все четыре конечности обычно демонстрируют возможность функционального участия в спортивных занятиях. Спортсмены класса 6 имеют больше проблем в управлении верхними конечностями, чем спортсмены класса 5, но обычно лучшую функцию в нижних конечностях, особенно при беге.

- *Нижние конечности* – функция может варьировать в зависимости от спортивных навыков от слабой, требующей больших усилий, медленной ходьбы до бегущей походки, которая часто показывает лучшую механику. Может быть виден контраст между передвигающимся медленной ходьбой атетоза с некоординируемой походкой и плавным, даже быстрым, согласованным действием в беге или езде на велосипеде. Тем не менее циклические движения лучше выполняются при езде на велосипеде, в беге и плавании свободным стилем.

- *Равновесие* – спортсмен может иметь хорошее динамическое равновесие, сравнимое со статическим. Спастика у спортсменов в классе 6 встречается часто и не может служить причиной перевода в класс 5.

- *Верхние конечности и управление кистью* – захват и высвобождение могут быть значительно задействованы при метании у спортсменов с атетозом от умеренного до глубокого уровня. Чем больше спастика, тем сильнее ограничения, возникающие при выполнении метания и при сохранении равновесия после его завершения.

Спортсмены класса FT6 имеют проблемы при выполнении быстрой остановки и изменении направления движения. Проблемы согласованности и синхронности движений появляются при выполнении ведения мяча и удара по нему.

Класс FT7

Спортсмены с гемиплегией. Это класс для ходячих спортсменов с гемиплегией. Спортсмены класса 7 имеют уровень спастики от 3 до 2 в одной половине тела. Они ходят без вспомогательных средств, но часто хромают из-за спастики в нижней конечности. Наблюдается хорошая функциональная способность в доминирующей половине тела.

- *Нижние конечности* – гемиплегия и спастика на уровне от 3 до 2. Доминирующая сторона тела лучше развита и хорошо двигается при ходьбе и беге. Спортсмен имеет проблемы при ходьбе на пятках и большие трудности при выполнении подскоков на пораженной ноге. Шаги в сторону, выполняемые в направлении пораженной стороны, также демонстрируют имеющееся поражение. Спортсмены с атетозом от умеренного до минимального уровня не подпадают под требования этого класса.

- *Верхние конечности* – управление рукой и кистью нарушено только в недоминирующей стороне. Хорошее функциональное управление в доминирующей стороне.

Спортсмен класса 7 заметно хромает при ходьбе, но на беговой дорожке имеет более гладкий шаг при беге, хотя не может вставать на пятку. Спортсмен имеет трудности при вращении и сохранении равновесия на пораженной стороне тела, поэтому часто применяет вращения на непораженной стороне и удары по мячу пораженной ногой.

Класс FT8

Спортсмены с минимальным поражением. Это класс для спортсменов с минимальной диплегией со спастикой на уровне 1, или с гемиплегией со спастикой на уровне 1, или с моноплегией; спортсменов с минимальным атетозом или атаксией.

Спортсмен должен иметь очевидное функциональное ухудшение, заметное во время классификации. Он может иметь почти нормальные функции при беге, однако должен продемонстрировать классификаторам ограничение функции, основанное на подтверждении спастики (повышенного тонуса), атаксии, атетоза или дистонических движений во время игры на поле или на тренировке.

РАЗДЕЛ 7



**ЕВСК.
СПОРТИВНЫЕ ЗВАНИЯ И РАЗРЯДЫ.
ПОЧЕТНЫЕ СПОРТИВНЫЕ ЗВАНИЯ.
ВЕДОМСТВЕННЫЕ НАГРАДЫ**



В данном разделе приводятся Положение о Единой всероссийской спортивной классификации (ЕВСК), нормы, требования и условия для присвоения спортивных званий и разрядов, включенных в Единую всероссийскую спортивную классификацию 2006–2009 годов, а также порядок и условия присвоения почетных спортивных званий.

7.1

ПОЛОЖЕНИЕ о Единой всероссийской спортивной классификации

*Утверждено приказом Министерства спорта,
туризма и молодежной политики Российской Федерации
от 21 ноября 2008 г. № 48*

I. Общие положения

1. Настоящее Положение определяет содержание требований и норм Единой всероссийской спортивной классификации (далее – ЕВСК), выполнение которых необходимо для присвоения соответствующих спортивных званий и спортивных разрядов, условия выполнения этих требований и норм, а также регламентирует порядок формирования ЕВСК и присвоения спортивных званий и спортивных разрядов.

2. Целью ЕВСК является привлечение граждан Российской Федерации к активным занятиям спортом, повышение уровня спортивного мастерства занимающихся спортом, установление требований, норм и условий их выполнения с учетом развития конкретного вида спорта в Российской Федерации и в мире, совершенствование системы спортивных соревнований.

3. В Российской Федерации за выполнение требований и норм ЕВСК спортсменам присваиваются спортивные звания и спортивные разряды в соответствии с частями 1 и 2 статьи 22 Федерального закона от 4 декабря 2007 г. № 329-ФЗ «О физической культуре и спорте в Российской Федерации» (Собрание законодательства Российской Федерации, 2007, № 50, ст. 6242) (далее – Федеральный закон «О физической культуре и спорте в Российской Федерации»).

4. Спортивные звания и спортивные разряды присваиваются за выполнение требований, норм ЕВСК при соблюдении условий их выполнения по результатам официальных спортивных соревнований, в том числе:

а) международных спортивных соревнований – Олимпийских игр, Паралимпийских игр, Сурдлимпийских игр, чемпионатов мира, всемирных игр, кубков мира, первенств мира, чемпионатов Европы, кубков Европы, первенств Европы, других международных спортивных соревнований;

б) всероссийских спортивных соревнований – чемпионатов России, кубков России, первенств России, других всероссийских спортивных соревнований;

в) межрегиональных спортивных соревнований – чемпионатов федеральных округов Российской Федерации, первенств федеральных округов Российской Федерации, зональных соревнований с участием спортивных сборных команд (клубов) субъектов Российской Федерации из двух и более

федеральных округов Российской Федерации, являющихся отборочными к чемпионатам или первенствам Российской Федерации;

г) региональных спортивных соревнований – чемпионатов субъектов Российской Федерации, кубков субъектов Российской Федерации, первенств субъектов Российской Федерации, других спортивных соревнований субъектов Российской Федерации;

д) муниципальных спортивных соревнований – чемпионатов муниципальных образований, первенств муниципальных образований, других спортивных соревнований муниципальных образований.

5. В ЕВСК включаются требования, нормы и условия их выполнения для присвоения спортивных разрядов и спортивных званий по итогам выступлений спортсменов на следующих официальных спортивных соревнованиях:

а) Олимпийских, Паралимпийских, Сурдлимпийских играх, Юношеских Олимпийских играх, Европейском юношеском Олимпийском фестивале;

б) спортивных соревнованиях, проводимых по территориальному принципу (среди спортивных сборных команд муниципальных образований, субъектов Российской Федерации, федеральных округов Российской Федерации, стран) при участии сильнейших спортсменов (спортивных команд) без ограничений верхней границы возраста (далее – чемпионаты); в игровых командных видах спорта чемпионаты могут проводиться среди сильнейших команд физкультурно-спортивных организаций, в том числе спортивных клубов, соответствующих административно-территориальных образований, если это установлено положениями (регламентами) о таких спортивных соревнованиях;

в) спортивных соревнованиях, проводимых среди спортсменов (спортивных команд) без ограничения верхней границы возраста и, как правило, в несколько этапов (далее – кубки). В кубках, наряду с награждением победителей в личных видах программ, кубок разыгрывается и вручается победителю в виде программы соревнований с участием в каждой из противоборствующих сторон трех и более спортсменов (групп, экипажей, пар и т.д.), результаты которых суммируются с целью определения команды-победительницы в командных соревнованиях или при ранжировании (определении командного зачета) спортивных сборных команд-участниц спортивных соревнований по итогам выступления спортсменов (групп, экипажей, пар и т.д.) во всех видах программ соревнований, включая командные соревнования без розыгрыша медалей и присвоения спортивных званий и спортивных разрядов по итогам командного зачета;

г) спортивных соревнованиях, проводимых по территориальному принципу (среди спортивных сборных команд муниципальных образований, субъектов Российской Федерации, федеральных округов Российской Федерации, стран) при участии детей, подростков, молодежи с ограничением возраста участников спортивных соревнований (далее – первенства); в игровых командных видах спорта первенства могут проводиться среди сильнейших команд физкультурно-спортивных организаций, в том числе спортивных клубов, если это установлено положениями (регламентами) о таких спортивных соревнованиях;

д) других официальных международных, всероссийских, межрегиональных, региональных, муниципальных спортивных соревнований.

6. Официальные спортивные соревнования в Российской Федерации, по итогам выступления на которых спортсменам присваиваются спортивные звания и спортивные разряды, проводятся в соответствии с правилами видов спорта, утвержденными в порядке, установленном Федеральным законом «О физической культуре и спорте в Российской Федерации».

7. При отсутствии утвержденных требований и норм по виду спорта (спортивной дисциплине), спортивные звания и спортивные разряды в данном виде спорта (спортивной дисциплине) не присваиваются.

II. Содержание требований и норм ЕВСК, условий их выполнения

8. Требования и нормы, выполнение которых необходимо для присвоения соответствующих спортивных званий и спортивных разрядов, а также условия их выполнения устанавливаются исходя из уровня развития вида спорта и его дисциплин, статуса спортивных соревнований, пола и возраста спортсменов.

9. Требованиями для присвоения спортивного звания или спортивного разряда являются:

а) занятое место на официальных спортивных соревнованиях соответствующего статуса;

б) необходимое количество побед над спортсменами соответствующего разряда или звания в течение одного года на официальных спортивных соревнованиях.

10. Условиями выполнения требований и норм для присвоения спортивных званий и спортивных разрядов являются:

а) количество стран, участвовавших на всех этапах в официальных международных спортивных соревнованиях, но не менее:

для чемпионатов, кубков, первенств мира – в летних видах спорта 35 стран, в зимних видах спорта 15 стран, в видах спорта, которыми занимаются только женщины, 20 стран;

для чемпионатов, кубков, первенств Европы – в летних видах спорта 20 стран, в зимних видах спорта 10 стран, в видах спорта, которыми занимаются только женщины, 12 стран;

для других официальных международных спортивных соревнований – в летних видах спорта 15 стран, зимних видах спорта и видах спорта, которыми занимаются только женщины, 8 стран;

б) количество субъектов Российской Федерации, участвовавших на всех этапах в официальных всероссийских и межрегиональных спортивных соревнованиях, но не менее:

для чемпионатов, кубков, первенств Российской Федерации, других официальных всероссийских соревнований – половины субъектов Российской Федерации, а для видов спорта, которые развиваются общероссийскими спортивными федерациями в соответствии с частью 4 статьи 14 Федерального закона «О физической культуре и спорте в Российской Федерации» – не менее 80% субъектов Российской Федерации, на территории которых развивается указанный вид спорта;

для чемпионатов и первенств федеральных округов Российской Федерации – половины субъектов Российской Федерации, входящих в соответствующий федеральный округ, а для видов спорта, которые развиваются общероссийскими спортивными федерациями в соответствии с частью 4 статьи 14 Федерального закона «О физической культуре и спорте в Российской Федерации» – не менее 90% субъектов Российской Федерации, входящих в соответствующий федеральный округ, на территории которых развивается указанный вид спорта.

в) количество участников (спортсменов, пар, групп, экипажей), спортивных команд в виде программы, но не менее:

для чемпионатов, кубков, первенств мира или Европы – в летних, зимних видах спорта и видах спорта, которыми занимаются только женщины,

10 участников, спортивных команд, в видах спорта среди инвалидов и лиц с ограниченными возможностями здоровья 6 участников, спортивных команд;

для других официальных международных спортивных соревнований – в летних видах спорта 10 участников, спортивных команд, в зимних видах спорта и видах спорта, которыми занимаются только женщины, 8 участников, в видах спорта среди инвалидов и лиц с ограниченными возможностями здоровья 6 участников, спортивных команд;

для чемпионатов, кубков, первенств Российской Федерации, других официальных всероссийских спортивных соревнований – в видах спорта среди инвалидов и лиц с ограниченными возможностями здоровья 6 участников, спортивных команд, в иных видах спорта 10 участников, спортивных команд (при проведении спортивных соревнований по системе с выбыванием после первого поражения – 8 участников, спортивных команд);

для чемпионатов, первенств федеральных округов Российской Федерации – в видах спорта среди инвалидов и лиц с ограниченными возможностями здоровья 6 участников, спортивных команд, в иных видах спорта 8 участников, спортивных команд;

для чемпионата, кубка, первенства, других официальных соревнований субъекта Российской Федерации, чемпионата, первенства, других официальных соревнований муниципального образования – в видах спорта среди инвалидов и лиц с ограниченными возможностями здоровья 5 участников, спортивных команд, в иных видах спорта 8 участников, спортивных команд;

г) возрастные группы для официальных спортивных соревнований среди детей, подростков, молодежи (первенств), при этом для таких всероссийских и межрегиональных спортивных соревнований количество возрастных групп не может превышать их количество на первенствах мира или Европы для соответствующего вида спорта (спортивной дисциплины) плюс одна следующая младшая возрастная группа;

д) минимальный возраст спортсмена, с которого присваивается соответствующее спортивное звание, спортивный разряд;

е) количество спортивных судей с соответствующей квалификационной категорией (за исключением официальных международных спортивных соревнований), но не менее:

для присвоения спортивного звания «Мастер спорта России» – трех спортивных судей всероссийской категории;

для присвоения спортивного разряда КМС – двух спортивных судей всероссийской категории;

для присвоения первого спортивного разряда – трех спортивных судей первой категории и выше;

для присвоения других спортивных разрядов – пяти спортивных судей любой категории;

ж) количество проведенных выступлений, поединков, игр и т.п.;

з) количество стартов в предварительной (отборочной) стадии официальных спортивных соревнований;

и) использование соответствующих средств измерения результатов;

к) иные особые условия, исходя из специфики вида спорта и системы проведения конкретных спортивных соревнований.

11. Если в чемпионате, первенстве или кубке мира приняли участие представители меньшего числа стран, чем предусмотрено вторым абзацем подпункта «а» пункта 10 настоящего Положения, спортивные звания и спортивные разряды по результатам выступления спортсменов на таких соревнованиях

присваиваются в соответствии с нормами и требованиями, установленными соответственно для чемпионата, первенства или кубка Европы.

12. Если в чемпионате, первенстве, кубке мира или Европы приняли участие представители меньшего числа стран, чем предусмотрено вторым и третьим абзацами подпункта «а» пункта 10 настоящего Положения, спортивные звания и спортивные разряды по результатам выступления спортсменов на таких соревнованиях присваиваются в соответствии с нормами и требованиями, установленными для «других официальных международных спортивных соревнований».

13. Спортивные звания и спортивные разряды по результатам выступления спортсменов на этапах кубка мира или Европы присваиваются в соответствии с нормами и требованиями, установленными для других официальных международных спортивных соревнований в соответствии с требованиями пункта 10 настоящего Положения.

14. За выполнение требований и норм на официальных международных спортивных соревнованиях спортивные звания и спортивные разряды присваиваются только в том случае, если спортсмен участвовал в указанных спортивных соревнованиях в составе спортивной сборной команды Российской Федерации.

15. Если в чемпионате или первенстве Российской Федерации приняли участие представители меньшего числа субъектов Российской Федерации, чем предусмотрено вторым абзацем подпункта «б» пункта 10 настоящего Положения, спортивные звания и спортивные разряды по результатам выступления спортсменов на таких соревнованиях присваиваются в соответствии с нормами и требованиями, установленными соответственно для чемпионата или первенства федерального округа Российской Федерации.

16. Спортивные звания и спортивные разряды по результатам выступления спортсменов на этапах кубка России присваиваются в соответствии с нормами и требованиями, установленными для других официальных всероссийских спортивных соревнований в соответствии с пунктом 10 настоящего Положения.

17. Если в чемпионате или первенстве федерального округа Российской Федерации приняли участие представители меньшего числа субъектов Российской Федерации, чем предусмотрено третьим абзацем подпункта «б» пункта 10 настоящего Положения, спортивные звания и спортивные разряды по результатам выступления спортсменов на таких соревнованиях присваиваются в соответствии с нормами и требованиями, установленными соответственно для чемпионата или первенства субъекта Российской Федерации.

18. Требования и нормы, выполняемые на чемпионате и первенстве городов федерального значения Москвы или Санкт-Петербурга, приравниваются к требованиям и нормам соответственно чемпионата и первенства федерального округа Российской Федерации.

19. Спортивное звание «Мастер спорта России международного класса» (далее – МСМК) присваивается спортсмену, установившему или подтвердившему рекорд мира или Европы в спортивных дисциплинах, включенных в олимпийскую программу, если данный рекорд зарегистрирован международной спортивной федерацией по соответствующему виду спорта, если при этом спортсмен выступал за спортивную сборную команду Российской Федерации.

20. Если для присвоения спортивного звания МСМК в виде программы предусмотрено только выполнение норм и российские спортсмены выиграли в нем медаль последних Олимпийских (Паралимпийских, Сурдлимпийских) игр, то в этих случаях спортивное звание МСМК может быть присвоено за

результат, показанный на чемпионате или кубке России, если это предусмотрено ЕВСК.

21. Юношеские Олимпийские игры приравниваются к первенству мира в соответствующих возрастных группах. Европейский юношеский Олимпийский фестиваль приравнивается к первенству Европы в соответствующих возрастных группах.

III. Порядок формирования ЕВСК

22. ЕВСК формируется сроком на четыре года. Периодичность формирования ЕВСК связана с проведением Олимпийских игр, Паралимпийских игр, Сурдлимпийских игр.

Критерии формирования ЕВСК на очередной период устанавливаются Министерством с учетом требований настоящего Положения.

23. В ЕВСК включаются утвержденные приказами Министерства требования и условия их выполнения по видам спорта, признанным в установленном порядке в Российской Федерации, которые располагаются в ЕВСК в алфавитном порядке наименований видов спорта. Наименования видов спорта и спортивных дисциплин, возрастные группы и пол спортсменов должны соответствовать Всероссийскому реестру видов спорта (далее – ВРВС).

24. Нормы, требования и условия их выполнения по видам спорта утверждаются по представлению:

а) общероссийских спортивных федераций;

б) федеральных органов исполнительной власти, осуществляющих руководство развитием соответствующих военно-прикладных и служебно-прикладных видов спорта – для военно-прикладных и служебно-прикладных видов спорта.

25. ЕВСК размещается на официальном Интернет-сайте Министерства.

26. Изменения и дополнения в ЕВСК вносятся по инициативе субъектов, указанных в пункте 24 настоящего Положения, но не ранее чем через 1 год после ее утверждения, если это не связано с изменением международных правил видов спорта.

IV. Порядок присвоения спортивных разрядов

27. Спортивные разряды присваиваются по видам спорта, признанным в установленном порядке в Российской Федерации, сроком на два года, за исключением случаев, когда в течение двух лет с момента присвоения спортивного разряда спортсмен:

а) повторно выполнил требования, нормы и условия для присвоения данного спортивного разряда (т.е. подтвердил спортивный разряд) – в этом случае срок действия спортивного разряда продляется на два года с момента подтверждения спортивного разряда;

б) выполнил требования, нормы и условия для присвоения более высокого спортивного разряда или спортивного звания – в этом случае спортсмену присваивается более высокий спортивный разряд или спортивное звание в порядке, установленном настоящим Положением.

28. Спортивные разряды присваиваются спортсменам по месту жительства органами исполнительной власти субъектов Российской Федерации или уполномоченными ими органами (организациями) по представлению:

а) аккредитованных региональных спортивных федераций – для спортивного разряда «Кандидат в мастера спорта» (далее – КМС) и первого спортивного разряда;

б) местных спортивных федераций или физкультурно-спортивных организаций (в том числе спортивных клубов), где спортсмен проходит спортивную подготовку – для иных спортивных разрядов.

29. Представление на присвоение спортивного разряда подается в орган исполнительной власти субъекта Российской Федерации или уполномоченный им орган (организацию) в течение трех месяцев с момента выполнения спортсменом норм, требований и условий их выполнения. Форма представления утверждается органом исполнительной власти субъекта Российской Федерации.

30. К представлению на присвоение спортивного разряда прилагаются документы, содержащие сведения о выполнении норм, требований и условий их выполнения для присвоения спортивного разряда в соответствии с ЕВСК (копии протоколов спортивных соревнований, справки главной судейской коллегии спортивных соревнований о победах в поединках).

31. При присвоении спортивного разряда органом (организацией), присвоившим спортивный разряд, выдается зачетная классификационная книжка и значок соответствующего спортивного разряда.

32. В зачетной классификационной книжке записи о присвоении (подтверждении) спортивного разряда КМС заверяются органом исполнительной власти субъекта Российской Федерации.

Записи о присвоении (подтверждении) иных спортивных разрядов заверяются органом исполнительной власти субъекта Российской Федерации либо уполномоченными ими организациями.

33. Основанием для отказа в присвоении спортивного разряда является несоответствие представленных сведений нормам, требованиям и условиям, выполнение которых необходимо для присвоения соответствующих спортивных разрядов, или недостоверность представленных сведений.

V. Порядок присвоения спортивных званий

34. Спортивные звания присваиваются Министерством по видам спорта, включенным в ВРВС, спортсменам – гражданам Российской Федерации по представлению:

а) органов исполнительной власти субъектов Российской Федерации в области физической культуры и спорта;

б) федеральных органов исполнительной власти, осуществляющих руководство развитием соответствующих военно-прикладных и служебно-прикладных видов спорта.

35. Представление на присвоение спортивного звания подается в Министерство в течение шести месяцев с момента выполнения спортсменом норм, требований и условий их выполнения.

36. К представлению на присвоение спортивного звания прилагаются документы, содержащие сведения о выполнении норм, требований и условий их выполнения для присвоения спортивного звания, в соответствии с ЕВСК (копии протоколов спортивных соревнований, справки главной судейской коллегии спортивных соревнований о победах в поединках), а также копии второй и третьей страниц паспорта соискателя.

37. Общероссийская спортивная федерация в течение двух месяцев с момента поступления в Министерство представления на присвоение спортивного звания получает его на согласование, осуществляет его рассмотрение и предоставляет в Министерство согласованное представление или обоснованный письменный отказ в его согласовании.

Министерство принимает решение о присвоении спортивного звания с учетом мнения общероссийской спортивной федерации по соответствующему виду спорта, если такое мнение представлено общероссийской спортивной федерацией в Министерство в течение двух месяцев с момента поступления представления.

38. Решение о присвоении спортивного звания оформляется приказом Министерства.

39. При присвоении спортивного звания Министерством выдается удостоверение и соответствующий нагрудный знак.

40. В зачетной классификационной книжке записи о присвоении спортивных званий заверяются органом исполнительной власти субъекта Российской Федерации на основании приказа Министерства о присвоении спортивного звания.

Записи о присвоении спортивных званий по военно-прикладным и служебно-прикладным видам спорта заверяются федеральным органом исполнительной власти, осуществляющим руководство развитием соответствующего вида спорта, на основании приказа Министерства о присвоении спортивного звания.

41. Основаниями для отказа в присвоении спортивного звания являются:

а) выявление несоответствия представленных сведений требованиям и нормам, а также условиям, выполнение которых необходимо для присвоения соответствующего спортивного звания, или недостоверности представленных сведений;

б) спортивная дисквалификация спортсмена на срок более одного года за нарушение правил вида спорта или за использование допинговых средств и (или) методов;

в) наличие у спортсмена, представляемого к присвоению спортивного звания, непогашенной судимости за умышленное преступление.

VI. Порядок лишения спортивных званий

42. Спортсмен может быть лишен спортивного звания в случае:

а) выявления недостоверности представленных сведений, необходимых для присвоения спортивного звания;

б) спортивной дисквалификации спортсмена за дисциплинарное нарушение правил вида спорта на срок более года или за использование допинговых средств и (или) методов.

43. Заявление о лишении спортивного звания подается в Министерство:

а) органом исполнительной власти субъекта Российской Федерации в области физической культуры и спорта по месту жительства спортсмена;

б) общероссийской спортивной федерацией;

в) федеральным органом исполнительной власти, осуществляющим руководство развитием соответствующего вида спорта – по военно-прикладным и служебно-прикладным видам спорта.

Рассмотрение вопроса о лишении спортивного звания может быть инициировано Министерством.

44. Решение о лишении спортивного звания оформляется приказом Министерства.

45. В случае лишения спортивного звания, удостоверение и нагрудный знак подлежат возврату в Министерство.

7.2

Нормы, требования и условия их выполнения по виду спорта «спорт лиц с поражением ОДА»

*(Приказ Министерства спорта,
туризма и молодежной политики
Российской Федерации
от 14 января 2011 г. № 6)*

Таблица 1

Требования и условия их выполнения для присвоения спортивного звания «Мастер спорта России международного класса» (МСМК) в шахматах, шашках – «Гроссмейстер России» (ГР)

Спортивное звание МСМК присваивается:

- армспорт, академическая гребля, биатлон, конный спорт, лыжные гонки, пауэрлифтинг, пулевая стрельба, стрельба из лука, хоккей-следж – с 18 лет;
- бадминтон, дартс, кёрлинг на колясках, настольный теннис, легкая атлетика, спортивное ориентирование, танцы на колясках, теннис на колясках, фехтование, футбол ампутантов, волейбол сидя, баскетбол на колясках, велоспорт – с 17 лет;
- горнолыжный спорт, плавание, шахматы, шашки, парусный спорт – с 16 лет;
- бочча, тхэквондо – с 15 лет.

Статус спортивных соревнований	Пол, возраст	Спортивная дисциплина	Занять место
1	2	3	4
Паралимпийские игры	Мужчины, женщины	Академическая гребля – одиночка	1–6
		Академическая гребля – двойка парная – микст	1–5
		Академическая гребля – четверка распашная с рулевым – микст	1–4
		Бочча	1–4
			Особые условия: в составе команды сыграть не менее 1 игры
		Баскетбол на колясках	1–4
	Мужчины	Биатлон (кроме эстафет)	1–8
		Биатлон – эстафета	1–3
	Женщины	Биатлон (кроме эстафет), лыжные гонки	1–6
		Биатлон – эстафета	1–2
	Мужчины, женщины	Велоспорт	1–6
		Волейбол сидя	1–4
		Горнолыжный спорт	1–6
		Кёрлинг на колясках – микст	1–6
		Конный спорт	1–8
		Легкая атлетика (кроме эстафетного бега)	1–8
Легкая атлетика – эстафетный бег		1–3	
Мужчины	Лыжные гонки	1–8	

1	2	3	4
Паралимпийские игры	Женщины	Лыжные гонки	1–6
	Мужчины, женщины	Настольный теннис (кроме командных соревнований)	1–8
		Настольный теннис – командные соревнования	1–3
		Парусный спорт	1–6
		Пауэрлифтинг	1–8
		Плавание (кроме эстафет)	1–8
		Плавание – эстафета	1–3
		Пулевая стрельба	1–8
		Стрельба из лука	1–8
		Теннис на колясках	1–8
Мужчины, женщины	Фехтование	1–6	
Мужчины	Хоккей-сидж	1–4	
Чемпионат мира	Мужчины, женщины	Академическая гребля – одиночка	1–5
		Академическая гребля – двойка парная – микст	1–4
		Академическая гребля – четверка распашная с рулевым – микст	1–3
		Армспорт	1–3
		Бадминтон – одиночный разряд	1–4
		Бадминтон – парный разряд, смешанный разряд	1–3
		Баскетбол на колясках	1–3
	Мужчины	Биатлон (кроме эстафет)	1–7
		Биатлон – эстафета	1–3
	Женщины	Биатлон (кроме эстафет)	1–5
		Биатлон – эстафета	1–2
	Мужчины, женщины	Бочча	1–4
		Велоспорт	1–5
		Волейбол сидя	1–3
		Горнолыжный спорт	1–5
		Дартс – одиночный разряд	1–5
		Кёрлинг на колясках – микст	1–5
		Конный спорт	1–4
		Легкая атлетика (кроме эстафетного бега)	1–6
		Легкая атлетика – эстафетный бег	1–3
	Мужчины	Лыжные гонки	1–7
	Женщины	Лыжные гонки	1–5
	Мужчины, женщины	Настольный теннис (кроме командных соревнований)	1–6
		Настольный теннис – командные соревнования	1–3
		Парусный спорт	1–5
		Пауэрлифтинг	1–6
		Плавание (кроме эстафет)	1–6

Продолжение табл. 1

1	2	3	4
Чемпионат мира		Плавание – эстафета	1–3
		Спортивное ориентирование	1–5
		Стрельба из лука	1–6
		Танцы на колясках	1–3
		Теннис на колясках	1–6
		Тхэквондо	1–3
		Фехтование	1–5
	Мужчины	Футбол ампутантов	1–2
		Хоккей-следж	1–3
	Мужчины, женщины	Шахматы	1
		Особые условия: спортивное звание «Гроссмейстер России» присваи- вается при рей- тинге ФИДЕ не менее 2450 муж., 2300 жен. Необходимо достигнуть персо- нального рейтинга на день окончания соревнования	
	Шашки	1	
Кубок мира (финал)	Мужчины, женщины	Академическая гребля – одиночка	1–3
		Академическая гребля – двойка парная – микст	1–2
		Академическая гребля – четверка распашная с рулевым – микст	1
		Баскетбол на колясках	1–2
		Мужчины	Биатлон (кроме эстафет)
	Женщины	Биатлон (кроме эстафет)	1
	Мужчины, женщины	Волейбол сидя	1–2
		Горнолыжный спорт	1–3
		Дартс – одиночный разряд	1–4
		Дартс – парный разряд	1–3
		Легкая атлетика (кроме эстафетного бега)	1–3
		Легкая атлетика – эстафетный бег	1
	Мужчины	Лыжные гонки	1–3
	Женщины	Лыжные гонки	1
	Мужчины, женщины	Парусный спорт	1–4
		Плавание (кроме эстафет)	1–3
		Плавание – эстафета	1
		Спортивное ориентирование	1–3
		Танцы на колясках	1–2
		Фехтование	1–3
		Мужчины	Футбол ампутантов

1	2	3	4
Кубок мира (финал)	Мужчины, женщины	Шахматы	1 Особые условия: спортивное звание «Гроссмейстер России» присваи- вается при рей- тинге ФИДЕ не менее 2450 муж., 2300 жен. Необхо- димо достигнуть персонального рейтинга на день окончания сорев- нования
		Шашки	1
Чемпионат Европы	Мужчины, женщины	Академическая гребля – одиночка	1–3
		Академическая гребля – двойка парная – микст	1–2
		Академическая гребля – четверка распашная с рулевым – микст	1
		Армспорт	1–2
		Бадминтон – одиночный разряд	1–3
		Бадминтон – парный разряд, смешанный разряд	1–2
	Мужчины	Баскетбол на колясках	1–2
		Биатлон (кроме эстафет)	1–3
	Женщины	Биатлон – эстафета	1–2
		Биатлон (кроме эстафет)	1–2
	Мужчины, женщины	Биатлон – эстафета	1
		Бочча	1–3
		Волейбол сидя	1–2
		Горнолыжный спорт	1–3
		Дартс – одиночный разряд	1–3
		Дартс – парный разряд	1–2
		Конный спорт	1–3
		Легкая атлетика (кроме эстафетного бега)	1–3
	Легкая атлетика – эстафетный бег	1	
	Мужчины	Лыжные гонки	1–3
	Женщины	Лыжные гонки	1–2
	Мужчины, женщины	Настольный теннис (кроме командных соревнований)	1–3
		Настольный теннис – командные соревнования	1
		Парусный спорт	1–3
		Пауэрлифтинг	1–3
		Плавание (кроме эстафет)	1–3
		Плавание – эстафета	1
Спортивное ориентирование		1–3	
Стрельба из лука		1–3	

Окончание табл. 1

1	2	3	4
Чемпионат Европы	Мужчины, женщины	Танцы на колясках	1
		Фехтование	1–2
	Мужчины	Футбол ампутантов	1
		Хоккей-следж	1–2
	Мужчины, женщины	Шахматы	1
			Особые условия: спортивное звание «Гроссмейстер России» присваивается при рейтинге ФИДЕ не менее 2450 муж., 2300 жен. Необходимо достигнуть персонального рейтинга на день окончания соревнования
	Шашки	1	
Кубок Европы (финал)	Мужчины, женщины	Бадминтон – одиночный разряд	1–2
		Бадминтон – парный разряд	1
		Баскетбол на колясках	1
		Волейбол сидя	1
		Дартс – одиночный разряд	1–2
		Дартс – парный разряд	1
		Парусный спорт	1–2
		Плавание (кроме эстафет)	1–2
		Плавание – эстафета	1
	Мужчины	Футбол ампутантов	1
Общие особые условия	<p>1. Спортивное звание МСМК по спортивным дисциплинам дартс, конный спорт, легкая атлетика, пауэрлифтинг, плавание, стрельба из лука присваивается спортсменам, занявшим соответствующие места на официальных международных спортивных соревнованиях, при условии выполнения норм, предусмотренных для МС (таблица 4 «Нормы и условия их выполнения для присвоения спортивных званий и разрядов»).</p> <p>2. В спортивных дисциплинах баскетбол на колясках, бочча, волейбол сидя, керлинг на колясках, хоккей-следж, бадминтон, футбол ампутантов в составе команды необходимо сыграть не менее 50% игр (кроме Паралимпийских игр).</p> <p>3. В спортивной дисциплине танцы на колясках спортсменам, не являющимися лицами с поражением опорно-двигательного аппарата, указанное требование необходимо выполнить дважды в течение двух лет.</p>		

Примечание: спортивная классификация по фехтованию будет дополнена нормами, требованиями и условиями их выполнения по командным соревнованиям в 2011 году (после введения соответствующих спортивных дисциплин во Всероссийский реестр видов спорта).

**Требования и условия их выполнения
для присвоения спортивного звания «Мастер спорта России» (МС)
и спортивного разряда «Кандидат в мастера спорта» (КМС)**

Спортивное звание МС присваивается:

- армспорт, академическая гребля, биатлон, лыжные гонки, хоккей-сledge, велоспорт, парусный спорт – с 16 лет;
- бадминтон, керлинг на колясках, настольный теннис, спортивное ориентирование, танцы на колясках, теннис на колясках, фехтование, футбол ампутантов, волейбол сидя, баскетбол на колясках, бочча, тхэквондо – с 15 лет;
- горнолыжный спорт, шахматы, шашки – с 14 лет.

Спортивный разряд КМС присваивается:

- армспорт, академическая гребля, биатлон, лыжные гонки, велоспорт, парусный спорт, тхэквондо – с 14 лет;
- бадминтон, горнолыжный спорт, керлинг на колясках, настольный теннис, спортивное ориентирование, танцы на колясках, теннис на колясках, футбол ампутантов, шахматы, шашки – с 13 лет;
- бочча – с 12 лет.

Статус спортивных соревнований	Пол, возраст	Спортивная дисциплина	МС	КМС	
			Занять место	Занять место	
1	2	3	4	5	
Чемпионат мира	Мужчины, женщины	Баскетбол на колясках	4–6	7	
	Мужчины	Биатлон (кроме эстафет)	8–9		
		Биатлон – эстафета	4–5		
	Женщины	Биатлон (кроме эстафет)	6–7		
		Биатлон – эстафета	3–4		
	Мужчины, женщины	Бочча	5–7		
		Волейбол сидя	4–6	7	
	Мужчины	Лыжные гонки	8–9		
	Женщины		6–7		
	Мужчины, женщины	Настольный теннис (кроме командных соревнований)	7–8		
	Мужчины, женщины	Настольный теннис – командные соревнования	Парусный спорт	4–6	
			Спортивное ориентирование	6–8	
			Фехтование	7–8	
			Фехтование	6–10	
	Мужчины	Футбол ампутантов	3–4		
Мужчины, женщины	Шахматы	1			
	Шашки	1			
Кубок мира (финал)	Мужчины, женщины	Баскетбол на колясках	3–4	5–6	
		Волейбол сидя	3–4	5–6	
		Парусный спорт	5–7		
		Фехтование	4–6		
	Мужчины	Футбол ампутантов	2–3		

Продолжение табл. 2

1	2	3	4	5
Чемпионат Европы	Мужчины, женщины	Баскетбол на колясках	3–4	5–6
	Мужчины	Биатлон (кроме эстафет)	4–6	
		Биатлон – эстафета	3	
	Женщины	Биатлон (кроме эстафет)	3–4	
		Биатлон – эстафета	1	
	Мужчины, женщины	Бочча	4–6	
		Велоспорт	1–4	
		Волейбол сидя	3–4	5–6
	Мужчины	Лыжные гонки	4–6	
	Женщины	Лыжные гонки	3–4	
	Мужчины, женщины	Настольный теннис (кроме командных соревнований)	4–6	
			Настольный теннис – командные соревнования	2–3
		Парусный спорт	4–6	
		Спортивное ориентирование	4–6	
		Фехтование	3–5	
Мужчины	Футбол ампутантов	2–3		
Мужчины, женщины	Шахматы	1		
	Шашки	1		
Кубок Европы (финал)	Мужчины, женщины	Баскетбол на колясках	2–3	4–5
		Волейбол сидя	2–3	4–5
		Парусный спорт	3–5	
	Мужчины	Футбол ампутантов	2–3	
Первенство мира	Юниоры, юниорки (до 24 лет)	Баскетбол на колясках	1–3	4–5
	Юноши, девушки (до 17 лет)	Бочча	1–3	4–6
	Юниоры, юниорки (до 19 лет)	Велоспорт	1–3	4–6
	Юниоры, юниорки (до 24 лет)	Волейбол сидя	1–3	4–5
	Юноши, девушки (13–19 лет)	Горнолыжный спорт	1–6	3–4
	Юноши, девушки (до 19 лет)	Парусный спорт	1–6	
	Юниоры, юниорки (до 24 лет)	Спортивное ориентирование	1–4	5–8
	Юноши, девушки (до 19 лет)	Теннис на колясках – одиночный разряд	1–8	
		Теннис на колясках – парный разряд	1–4	
		Фехтование	1–5	6–8
	Юниоры, юниорки (до 19 лет)	Шашки	1	
Юноши, девушки (до 17 лет)	Шашки	1		

1	2	3	4	5
Первенство мира	Юниоры, юниорки (до 19 лет)	Шахматы	1	
	Юноши, девушки (до 17 лет)	Шахматы	1	
Первенство Европы	Юниоры, юниорки (до 24 лет)	Баскетбол на колясках	1–2	3
	Юниоры, юниорки (до 19 лет)	Велоспорт	1–3	4–6
	Юниоры, юниорки (до 24 лет)	Волейбол сидя	1–2	3
	Юниоры, юниорки (до 25 лет)	Горнолыжный спорт	1–3	
	Юноши, девушки (до 19 лет)	Парусный спорт	1–3	
	Юниоры, юниорки (до 24 лет)	Спортивное ориентирование	1–2	3–4
	Юноши, девушки (до 19 лет)	Фехтование	1–3	4–8
	Юниоры, юниорки (до 19 лет)	Шахматы	1	
	Юноши, девушки (до 17 лет)	Шахматы	1	
	Юниоры, юниорки (до 19 лет)	Шашки	1	
	Юноши, девушки (до 17 лет)	Шашки	1	
	Другие международные спортивные соревнования, включенные в ЕКП	Мужчины, женщины	Академическая гребля – одиночка	1–2
Академическая гребля – двойка парная – микст			1–2	3–4
Академическая гребля – четверка распашная с рулевым – микст			1	2–3
Армспорт			1	
Бочча			1–2	3–4
Горнолыжный спорт			1–3	4–6
Юноши, девушки (до 19 лет)		Горнолыжный спорт	1	2–3
Мужчины, женщины		Кёрлинг на колясках – микст	1–2	
		Настольный теннис (кроме командных соревнований)	1–3	
		Настольный теннис – командные соревнования	1	
		Особые условия	Настольный теннис. При участии не менее 10 спортсменов	
Юноши, девушки (до 19 лет)	Настольный теннис (кроме командных соревнований)	1–3	4–8	

Продолжение табл. 2

1	2	3	4	5
Другие международные спортивные соревнования, включенные в ЕКП		Настольный теннис – командные соревнования	1	2–4
		Особые условия	Настольный теннис. При участии не менее 10 спортсменов	
	Мужчины, женщины	Парусный спорт	1–3	
	Мужчины, женщины	Спортивное ориентирование	1–3	
			Особые условия: при участии не менее 10 спортсменов	
	Юноши, девушки (до 19 лет)	Спортивное ориентирование	1–3	4–8
			Особые условия: при участии не менее 10 спортсменов	
	Мужчины, женщины	Танцы на колясках (1 класс)	1–2	3–4
		Танцы на колясках (2 класс)	1–3	4–6
		Теннис на колясках – одиночный разряд	1–4	
		Теннис на колясках – парный, смешанный разряды	1–2	
	Юноши, девушки (до 19 лет)	Теннис на колясках – одиночный разряд	1–4	5–8
		Теннис на колясках – парный, смешанный разряды	1–2	3–4
	Мужчины, женщины	Фехтование	1–3	4–8
Шашки		1	2–3	
Шахматы		1	2–3	
Чемпионат России	Мужчины, женщины	Академическая гребля – одиночка	1–2	3–4
		Академическая гребля – двойка парная – микст	1–2	3–4
		Академическая гребля – четверка распашная с рулевым – микст	1	2–3
		Армспорт	1–3	4–6
		Бадминтон – одиночный разряд	1–3	4–5
		Бадминтон – парный разряд, смешанный разряд	1–2	3
		Баскетбол на колясках	1–3	4–6
	Мужчины	Биатлон (кроме эстафет)	1–3	4–6
Женщины	Биатлон (кроме эстафет)	1–2	3	

1	2	3	4	5	
Чемпионат России	Мужчины, женщины	Биатлон – эстафета	1	2	
		Бочча	1–2	3	
		Велоспорт		1–3	
		Волейбол сидя	1–3	4–6	
		Горнолыжный спорт	1–3	4–5	
			Особые условия: при участии не менее 2-х МС в спортивной дисциплине		
		Кёрлинг на колясках – микст	1–2	3–4	
	Мужчины	Лыжные гонки	1–3	4–6	
	Женщины		1	2–3	
	Мужчины, женщины	Настольный теннис (кроме командных соревнований)	1	2	
			1–3	4–6	
		Особые условия	Настольный теннис. При участии не менее 10 спортсменов		
	Мужчины, женщины	Парусный спорт	1	2–4	
			Спортивное ориентирование	1–3	4–6
				Особые условия: при участии не менее 10 спортсменов	
		Танцы на колясках (1 класс)	1–2	3	
		Танцы на колясках (2 класс)	1–2	3–4	
		Теннис на колясках – одиночный разряд	1	2	
		Теннис на колясках – парный, смешанный разряды	1	2–3	
		Тхэквондо	1–3	4–6	
		Фехтование	1–3	4–7	
		Мужчины	Футбол ампутантов	1–3	4–5
			Хоккей-следж	1	2
	Мужчины, женщины	Шахматы	1	2–4	
		Шашки	1	2–4	

Продолжение табл. 2

1	2	3	4	5
Кубок России (финал)	Мужчины, женщины	Бадминтон – одиночный разряд	1–2	3
		Бадминтон – парный разряд, смешанный разряд	1–2	3–4
		Велоспорт		1–3
		Горнолыжный спорт		1
		Кёрлинг на колясках – микст	1	2
		Парусный спорт	1	2–4
		Спортивное ориентирование	1	2
			Особые условия: при участии не менее 10 спортсменов	
	Танцы на колясках		1	
	Мужчины	Футбол ампутантов	1	2
Первенство России	Юниоры, юниорки (до 18 лет)	Армспорт	1	2
		Бадминтон – одиночный разряд		1–3
		Бадминтон – парный разряд, смешанный разряд		1
	Юноши (до 19 лет)	Биатлон (кроме эстафет)		1–3
	Девушки (до 19 лет)	Биатлон (кроме эстафет)		1
	Юниоры, юниорки (до 18 лет)	Велоспорт		1–3
	Юноши, девушки (до 19 лет)	Горнолыжный спорт	1	2
	Юноши (до 19 лет)	Лыжные гонки	1	2–3
				1
	Юноши, девушки (до 24 лет)	Настольный теннис (кроме командных соревнований)	1	2
		Настольный теннис – командные соревнования		1
		Особые условия	Настольный теннис. При участии не менее 10 человек	
	Юноши, девушки (до 19 лет)	Парусный спорт	1	2–3
	Юноши, девушки (до 24 лет)	Спортивное ориентирование	1	2
Особые условия: при участии не менее 10 спортсменов				
Юниоры, юниорки (до 19 лет)	Теннис на колясках – одиночный разряд, парный разряд		1–2	

1	2	3	4	5
Первенство России	Юноши, девушки (до 19 лет)	Тхэквондо	1–2	3–6
	Юниоры, юниорки (до 19 лет)	Фехтование		1–3
		Шахматы, шашки		1–3
Другие всероссийские спортивные соревнования, включенные в ЕКП	Мужчины, женщины	Армспорт		1–4
	Юниоры, юниорки (до 19 лет)			1–3
	Мужчины, женщины	Бадминтон – одиночный разряд, парный разряд, смешанный разряд		1–4
	Мужчины, женщины	Горнолыжный спорт		1–3
	Юноши, девушки (до 19 лет)			1–2
	Мужчины, женщины	Кёрлинг на колясках – микст		1–2
	Мужчины, женщины	Настольный теннис (кроме командных соревнований)		1–2
			Настольный теннис – командные соревнования	1
			Особые условия	Настольный теннис. При участии не менее 10 человек
	Юниоры, юниорки (до 19 лет)	Парусный спорт		1–4
	Мужчины, женщины	Спортивное ориентирование		1–2
			Особые условия: при участии не менее 10 спортсменов	
	Мужчины, женщины	Теннис на колясках – одиночный разряд		1–2
			Теннис на колясках – парный, смешанный разряды	1
	Юноши, девушки (до 19 лет)	Теннис на колясках – одиночный разряд		1
			Теннис на колясках – парный, смешанный разряды	1
	Мужчины, женщины	Фехтование	1–2	3–6
	Юноши, девушки (до 19 лет)	Фехтование		1
	Мужчины	Футбол ампутантов		1
		Хоккей-следж		1
Мужчины, женщины	Шахматы, шашки		1–3	

Продолжение табл. 2

1	2	3	4	5	
Чемпионат федерального округа Российской Федерации, зональные отборочные соревнования, чемпионаты г. Москвы, г. Санкт-Петербурга	Мужчины, женщины	Армспорт, для округов, занявших в предыдущем году на чемпионате России в командном зачете:			
		1–2 место		1–4	
		3–5 место		1–3	
		6–10 место		1–2	
		Баскетбол на колясках		1	
		Волейбол сидя		1	
		Горнолыжный спорт		1–2	
		Парусный спорт		1–3	
		Спортивное ориентирование		1–2	
				Особые условия: при участии не менее 10 спортсменов	
		Фехтование		1	
		Шахматы		1–3	
Шашки		1–3			
Первенство федерального округа Российской Федерации, зональные отборочные соревнования, первенства г. Москвы, г. Санкт-Петербурга	Юноши, девушки (до 18 лет)	Армспорт, для округов, занявших в предыдущем году на первенстве России в командном зачете:			
		1–2 место		1–2	
		3–5 место		1	
	Юноши, девушки (до 19 лет)	Парусный спорт		1–2	
	Мужчины, женщины	Спортивное ориентирование		1	
				Особые условия: при участии не менее 10 спортсменов	
	Юноши, девушки (до 19 лет)	Шашки, шахматы		1–3	
Чемпионат субъекта Российской Федерации (кроме г. Москвы и г. Санкт-Петербурга)	Мужчины, женщины	Армспорт		1–2	
		Горнолыжный спорт		1	
		Кёрлинг на колясках – микст		1	
		Парусный спорт		1–2	
		Спортивное ориентирование		1	
				Особые условия: при участии не менее 10 спортсменов	
		Шахматы, шашки		1–2	

1	2	3	4	5
Кубок субъекта Российской Федерации (финал)	Мужчины, женщины	Парусный спорт		1
Первенство субъекта Российской Федерации (кроме г. Москвы и г. Санкт-Петербурга)	Юноши, девушки (до 17 лет)	Армспорт		1
	Юноши, девушки (до 18 лет)	Парусный спорт		1
Общие особые условия	<p>1. В спортивных дисциплинах бадминтон, керлинг на колясках для участия в спортивных соревнованиях указанное количество лет спортсмену должно исполниться до дня начала соревнования.</p> <p>2. В спортивных дисциплинах академическая гребля, баскетбол на колясках, бочча, волейбол сидя, велоспорт, настольный теннис, парусный спорт, теннис на колясках, тхэквондо, фехтование, футбол ампутантов, лыжные гонки, биатлон, армспорт, спортивное ориентирование, танцы на колясках, шахматы, шашки для участия в спортивных соревнованиях указанное количество лет спортсмену должно исполниться в календарный год проведения соревнований.</p> <p>3. В спортивной дисциплине горнолыжный спорт для участия в спортивных соревнованиях указанное количество лет спортсмену должно исполниться в сезон (с 1 июня по 31 мая) проведения соревнований.</p> <p>4. В спортивных дисциплинах баскетбол на колясках, бочча, волейбол сидя, керлинг на колясках, хоккей-следж, бадминтон, футбол ампутантов в составе команды необходимо сыграть не менее 50% игр.</p> <p>5. В спортивной дисциплине волейбол сидя в соревнованиях юниоров, юниорок (до 24 лет) допускается участие одного спортсмена возраста 25 лет.</p> <p>6. Для присвоения МС в спортивной дисциплине танцы на колясках спортсменам, не являющимися лицами с поражением опорно-двигательного аппарата, указанное требование необходимо выполнить дважды в течение двух лет.</p>			

Таблица 3

**Требования и условия их выполнения
для присвоения массовых спортивных разрядов**

Статус спортивных соревнований	Пол, возраст	Спортивная дисциплина	Спортивные разряды						Юношеские спортивные разряды						
			I		II		III		I		II		III		
			Занять место	Кол-во побед	Занять место	Кол-во побед	Занять место	Кол-во побед	Занять место	Кол-во побед	Занять место	Кол-во побед	Занять место	Кол-во побед	
1	2	3	4	5	6	7	8	9	10	11	12	13	14	15	
Чемпионат России	Мужчины, женщины	Баскетбол на колясках	7		8-9										
		Велоспорт	4-6		7-9										
		Волейбол сидя	7		8-9										
		Кёрлинг на колясках – микст	5-6												
		Настольный теннис (кроме командных соревнований)	7-8												
		Парусный спорт	5-6		7-9										
		Танцы на колясках (1 класс)	4-5		6-8										
Кубок России (финал)	Мужчины, женщины	Танцы на колясках (2 класс)	5		6-8										
		Фехтование	8-10	16		12									
		Футбол ампутантов	6												
		Парусный спорт	5-6		7-9										
		Танцы на колясках (1 класс)	2-5		6-8										
		Танцы на колясках (2 класс)	2-5		6-8										

Особые условия: при участии не менее 10 человек

1	2	3	4	5	6	7	8	9	10	11	12	13	14	15	
Первенство России	Юноши, девушки (до 18 лет)	Арсспорт	3-6	16	7-10	12									
		Бадминтон – одиночный разряд	4		5-6										
		Бадминтон – парный разряд, смешанный разряд	2		3										
	Юниоры, юниорки (до 19 лет)	Велоспорт	4-6		7-9										
		Горнолыжный спорт	3		4-5										
			Настольный теннис (кроме командных соревнований)	3		4-5									
Другие всероссийские спортивные соревнования, включенные в ЕКП	Юноши, девушки (до 17 лет)	Настольный теннис (кроме командных соревнований)	1		2-3										
		Особые условия: при участии не менее 10 человек													
	Юноши, девушки (до 19 лет)	Парусный спорт	4-6		7-9										
		Теннис на колясках – одиночный разряд	3-4		5-8										
			Теннис на колясках – парный разряд	3		4									
		Фехтование	4	16		12			8						
Мужчины, женщины	Академическая гребля – одиночка	1-3		4-5											
	Академическая гребля – двойка парная – микст	1-2		3-4											
	Академическая гребля – четверка распашная с рулевым – микст	1		2-3											
Особые условия: при участии не менее 10 человек															

1	2	3	4	5	6	7	8	9	10	11	12	13	14	15	
Чемпионат федерального округа Российской Федерации, зональные отборочные соревнования, чемпионаты г. Москвы, г. Санкт-Петербурга	Мужчины, женщины	Академическая гребля – одиночка	1–2		3–4										
		Академическая гребля – двойка парная – микст	1–2		3–4										
		Академическая гребля – четверка распашная с рулевым – микст	1		2–3										
		Армспорт, для округов занявших в предыдущем году на чемпионате России в командном зачете:		16											
		1–2 место	5–6												
		3–5 место	4–5												
		6–10 место	3–4												
		Бадминтон – одиночный разряд	1–3		4–5										
		Бадминтон – парный разряд, смешанный разряд	1		2										
		Баскетбол на колясках	2		3		4–5								
		Велоспорт					1–4								
		Волейбол сидя	2		3		4–5								
		Горнолыжный спорт	3		4–5										
		Кёрлинг на колясках – микст	1–3		4–6										
		Настольный теннис (кроме командных соревнований)	1		2–3										

Особые условия: при участии не менее 8 человек

Продолжение табл. 3

1	2	3	4	5	6	7	8	9	10	11	12	13	14	15		
	Мужчины	Парусный спорт	4–6		7–8											
		Теннис на колясках – одиночный разряд	1–2		3–4											
		Теннис на колясках – парный разряд	1		2											
		Фехтование	2	16		12		8								
		Футбол ампутантов			1		2									
Первенство федерального округа на первенстве Российской Федерации, зональные отборочные соревнования, первенства г. Москвы, г. Санкт-Петербурга	Юноши, девушки (до 18 лет)	Армспорт, для округов, занявших в предыдущем году на первенстве России в командном зачете:	3–4		7		8									
			2–3		5		6									
			1–2		4		5									
			1		2		3									
					1		1		2							
					Бадминтон – парный разряд, смешанный разряд											
Юниоры, юнioresки (до 19 лет)	Юноши, девушки (до 19 лет)	Велоспорт			1–4		5–8									
			1		2		3									
					1–2		3–4									
Особые условия: при участии не менее 8 человек																
Юноши, девушки (до 17 лет)	Юноши, девушки (до 17 лет)	Настольный теннис (кроме командных соревнований)			1		2									
			Особые условия: при участии не менее 8 человек													

Продолжение табл. 3

1	2	3	4	5	6	7	8	9	10	11	12	13	14	15		
	Юноши, девушки (до 19 лет)	Парусный спорт	3-5		6-7		8-9									
		Теннис на колясках – одиночный разряд	1-2		3-4											
		Теннис на колясках – парный разряд	1		2											
		Фехтование	1	16		12		8		16		12		8		
Чемпионат субъекта Российской Федерации (кроме г. Москвы и г. Санкт-Петербурга)	Мужчины, женщины	Академическая гребля – двойка парная – микст			1-2		3-4									
		Академическая гребля – одиночка			1-2		3-4									
		Академическая гребля – четверка распашная с рулевым – микст			1			2-3								
		Армспорт	3-4	16	5-6	12										
		Бадминтон – одиночный разряд			1-2			3-4								
		Горнолыжный спорт	2		3											
		Кёрлинг на колясках – микст	2-3		4-5											
		Настольный теннис (кроме командных соревнований)				1-2		3-4								
		Особые условия: при участии не менее 6 человек														
				Парусный спорт	3-4		5-6		7-8							
		Теннис на колясках – одиночный разряд	1		2											
		Теннис на колясках – парный разряд	1		2											
		Фехтование	1	16		12		8								

Продолжение табл. 3

1	2	3	4	5	6	7	8	9	10	11	12	13	14	15
	Мужчины	Футбол ампутантов												
	Мужчины, женщины	Шахматы	3-6		7-8		9							
Первенство субъекта Российской Федерации (кроме г. Москвы и г. Санкт-Петербурга)	Юноши, девушки (до 18 лет)	Армспорт	2	16	3-4	12	5	10	6	12				
		Бадминтон – одиночный разряд			1		2		3-4					
	Юноши, девушки (до 19 лет)	Настольный теннис (кроме командных соревнований)					1-2		3-4					
	Юноши, девушки (до 17 лет)					1		2						
	Юноши, девушки (до 19 лет)	Парусный спорт	2-3		4-5		6-7							
		Теннис на колясках – одиночный разряд			1-2									
		Теннис на колясках – парный разряд			1		2							
	Мальчики, девочки (до 16 лет)	Фехтование		16		12		8		16	12			8
Кубок субъекта Российской Федерации (финал)	Мужчины, женщины	Парусный спорт	2-3		4-5		6-7							
		Танцы на колясках	1		2-3		4-5							
Другие официальные спортивные соревнования субъекта Российской Федерации	Мужчины, женщины	Академическая гребля – одиночка			1		2-3							
		Академическая гребля – двойка парная – микст			1		2-3							
		Академическая гребля – четверка распашная с рулевым – микст						1						
		Армспорт		16			12				10			

Особые условия: при участии не менее 6 человек

Особые условия: при участии не менее 6 человек

Продолжение табл. 3

1	2	3	4	5	6	7	8	9	10	11	12	13	14	15
Чемпионат мундци- пального образования	Мужчины, женщины	Армспорт		16		12		10						
		Бадминтон – одиночный разряд					1-2							
		Горнолыжный спорт		1			2		3					
Первенство мундци- пального образования	Юноши, девушки (до 18 лет)	Теннис на колясках – одиночный разряд			1-2		3-4							
		Армспорт		16		12		10		12		10		
		Бадминтон – одиночный разряд						1		2				
Другие офици- альные спортивные соревнова- ния	Мужчины, женщины	Горнолыжный спорт					1		2		3			
		Теннис на колясках – одиночный разряд			1			2		3-4				
		Армспорт		16		12		10						
мундци- пального образования	Юноши, девушки (до 18 лет)	Бадминтон – одиночный разряд		16		12		10		12		10		8
		Мужчины, женщины					1							
		Юноши, девушки (до 19 лет)								1		2		3-4

Продолжение табл. 3

1	2	3	4	5	6	7	8	9	10	11	12	13	14	15	
Соревнования спортивных организаций, имеющих право присваивать I и другие массовые спортивные разряды	Мужчины, женщины	Горнолыжный спорт													
	Юноши, девушки (до 19 лет)							1-2							
	Мужчины, женщины	Теннис на колясках – одиночный разряд			1										
	Юноши, девушки (до 19 лет)							1-2		2-4					
	Мужчины, женщины	Фехтование		16		12									
	Юноши, девушки (до 19 лет)										16		12		8
	Мужчины, женщины	Армспорт			16		12								
	Юноши, девушки (до 18 лет)			16		12									8
	Мужчины, женщины	Бадминтон – одиночный разряд						1							
	Юноши, девушки (до 18 лет)													3-4	
	Мужчины, женщины	Горнолыжный спорт						1-2							
	Юноши, девушки (до 19 лет)														
Мужчины, женщины	Парусный спорт		1		2-3		4-5								
Юноши, девушки (до 19 лет)															
Мужчины, женщины	Теннис на колясках – одиночный разряд				1		2-4								
Юноши, девушки (до 19 лет)							1-2		3-4						

Окончание табл. 3

Общие особые условия	<p>1. Присвоение спортивных разрядов, юношеских спортивных разрядов осуществляется за выполнение требований по занятому месту или за выполнение требований по количеству побед.</p> <p>2. При выполнении требований по количеству побед:</p> <p>2.1. Победы необходимо одержать в течение года.</p> <p>2.2. Год исчисляется с даты первой победы.</p> <p>2.3. Победа над спортсменом, имеющим более высокий спортивный разряд (юношеский спортивный разряд), приравнивается к двум победам.</p> <p>2.4. Победа над одним и тем же соперником засчитывается как одна победа.</p> <p>2.5. Победы, зафиксированные по техническим причинам, не учитываются.</p> <p>3. В спортивных дисциплинах бадминтон, керлинг на колясках для участия в спортивных соревнованиях указанное количество лет спортсмену должно исполниться до дня начала соревнования.</p> <p>4. В спортивных дисциплинах академическая гребля, баскетбол на колясках, бочка, волейбол сидя, велоспорт, настольный теннис, парусный спорт, теннис на колясках, тхэквондо, фехтование, футбол ампутантов, армспорт, танцы на колясках, шахматы, шашки для участия в спортивных соревнованиях указанное количество лет спортсмену должно исполниться в календарный год проведения соревнований.</p> <p>5. В спортивной дисциплине горнолыжный спорт для участия в спортивных соревнованиях указанное количество лет спортсмену должно исполниться в сезон (с 1 июня по 31 мая) проведения соревнований.</p> <p>6. В спортивных дисциплинах баскетбол на колясках, бочка, волейбол сидя, керлинг на колясках, хоккей-следж, бадминтон, футбол ампутантов в составе команды необходимо сыграть не менее 50% игр.</p> <p>7. В спортивной дисциплине волейбол сидя в соревнованиях юниоров, юниорок (до 24 лет) допускается участие одного спортсмена возраста 25 лет.</p>
----------------------	--

Таблица 4

Нормы и условия их выполнения для присвоения спортивных званий и разрядов

Спортивное звание МС присваивается:

- конный спорт, пулевая стрельба, стрельба из лука – с 16 лет;
- дартс, легкая атлетика, пауэрлифтинг – с 15 лет;
- плавание – с 14 лет.

Спортивный разряд КМС присваивается:

- конный спорт, пулевая стрельба, стрельба из лука – с 14 лет;
- дартс, легкая атлетика, пауэрлифтинг, плавание – с 13 лет.

ДАРТС

№ п/п	Наименование спортивной дисциплины в соответствии с ВРВС	Единицы измерения	Спортивное звание		Спортивные разряды												Юношеские спортивные разряды					
			МС		КМС		I		II		III		I		II		III					
			м	ж	м	ж	м	ж	м	ж	м	ж	м	ж	м	ж	м	ж	м	ж		
1	2	3	4	5	6	7	8	9	10	11	12	13	14	15	16	17	18	19				
1.	Дартс – большой раунд	Очки	880	780	730	630	640	560	530	430	400	340	380	200	300	230	230	160				
2.	Дартс – набор очков	Очки	810	720	700	620	620	530	540	450	480	400	450	560	400	330	340	300				
3.	Дартс – сектор – 20	Очки	940	820	740	660	580	540	530	420	440	340	380	280	340	240						
4.	Дартс – крикет	Количество бросков	21	25	29	38	42	50	55	62	65	74	76	83	88	97						

Условия выполнения норм

1. Спортивное звание МС присваивается за выполнение норм на официальных соревнованиях всероссийского статуса.
2. Спортивный разряд КМС присваивается за выполнение норм на соревнованиях не ниже статуса субъекта Российской Федерации.
3. I спортивный разряд присваивается за выполнение норм на официальных соревнованиях не ниже статуса муниципального образования.
4. II, III спортивные разряды и юношеские спортивные разряды присваиваются за выполнение норм на официальных соревнованиях любого статуса.

Продолжение табл. 4

БИАТЛОН

№ п/п	Наименование спортивной дисциплины в соответствии с ВРВС	Единицы измерения	Спортивное звание	Спортивные разряды												Юношеские спортивные разряды								
				МС			КМС			I			II			III			I		II		III	
				м	ж	д	м	ж	д	м	ж	д	м	ж	д	м	ж	д	ю	д	ю	д		
1	2	3	4	5	6	7	8	9	10	11	12	13	14	15	16	17	18	19						
5.	Биатлон – гонка 7,5 км	мин, с					28:30	39:10	30:00	41:10	30:37	43:12	31:57	45:20										
6.	Биатлон – гонка 10 км	мин, с					35:00	40:30	36:30	41:03	38:10	43:09	40:56	45:20										
7.	Биатлон – гонка 12,5 км	мин, с					55:00	0:04:172	1:00:12	0:04:536	0:04:517	0:04:896	0:04:943	0:05:347										
		мин, с					55:18		1:00:36		0:04:56		0:04:998											

1. Нормы состоят из технического результата, включающего время прохождения дистанции и штрафных минут за стрельбу.
2. I, II спортивные разряды присваиваются за выполнение норм на официальных соревнованиях не ниже статуса субъекта Российской Федерации.
3. III спортивный и I юношеский спортивный разряды присваиваются за выполнение норм на официальных соревнованиях не ниже статуса муниципального образования.

Условия выполнения норм

Продолжение табл. 4

1	2	3	4	5	6	7	8	9	10	11	12	13	14	15	16	17	18	19
Легкая атлетика – класс F34																		
14.	Легкая атлетика – толкание ядра (F34)	муж. – вес 4,0 кг	м, см	8,20		8,50		7,80		7,10		6,40						
		юн. до 19 лет – вес 3,0 кг	м, см				8,40		7,70				7,00	6,30		5,60		4,90
		жен. – вес 3,0 кг	м, см		5,00	4,60		3,90		3,20		2,50						
		дев. до 19 лет – вес 2,0 кг	м, см					4,40		3,70		3,10			2,60		2,10	
15.	Легкая атлетика – метание диска (F34)	муж., жен. – вес 1,0 кг	м, см	30,50	13,40	29,00	11,40	9,40	25,60	7,40	24,00	5,40						
		юн., дев. до 19 лет – вес 750 г	м, см					31,20	10,40	29,20	8,40	27,20	6,40	25,00	5,40	22,50	4,40	20,00
16.	Легкая атлетика – метание коня (F34)	муж., жен. – вес 600 г	м, см	18,30	11,10	17,00	9,55	7,15	15,00	5,70	14,50	4,50						
		юн., дев. до 19 лет – вес 500 г	м, см					21,20	7,85	19,90	6,40	18,60	5,20	17,30	4,20	16,00	3,50	14,50
Легкая атлетика – класс T/F35																		
17.	Легкая атлетика – бег 60 м (T35)	ручной хронометраж	с		9,9	10,4	10,4	10,9	10,9	11,3	11,5	11,8	12,0	12,3	12,6	12,9	13,1	13,5
		автохронометраж	с	9,50	10,30	10,64	10,64	11,14	11,14	11,54	11,74	12,04	12,24	12,54	12,84	13,14	13,34	13,74
18.	Легкая атлетика – бег 100 м (T35)	ручной хронометраж	с		15,3	18,0	17,0	19,0	18,0	20,0	19,5	21,0	21,0	22,5	22,5	24,0	24,0	25,5
		автохронометраж	с	14,50	17,00	18,24	17,24	19,24	18,24	20,24	19,74	21,24	21,24	22,74	22,74	24,24	24,24	25,74

Продолжение табл. 4

1	2	3	4	5	6	7	8	9	10	11	12	13	14	15	16	17	18	19
19.	Легкая атлетика – бег 200 м (Т35)	с		32.4	42.0	34.4	45.0	35.8	47.6	38.6	50.0	40.6	52.5	42.6	55.0	44.6	58.0	58.0
		с	30.20	32.64	42.24	34.64	45.24	36.04	47.84	38.84	50.24	40.84	52.74	42.84	55.24	44.84	58.24	58.24
20.	Легкая атлетика – бег 200 м (Т35)	с	30.70	33.14	42.74	35.24	45.84	36.64	48.44	39.44	50.84	41.34	53.24	43.34	55.74	45.34	58.74	58.74
		м, см	10.90	10.30	8.60	7.50	6.50	4.00	4.00	4.00	3.50	3.50	3.50	3.50	3.50	3.00	2.50	2.50
21.	Легкая атлетика – толкание ядра (F35)	м, см		9.30	8.20	4.50	4.50	4.50	4.50	4.50	4.50	4.00	4.00	4.00	4.00	4.00	4.00	2.50
		м, см	6.45	5.50	5.50	5.50	5.00	5.00	5.00	5.00	5.00	5.00	4.50	4.50	4.50	4.50	4.50	4.50
22.	Легкая атлетика – метание диска (F35)	м, см	37.10	16.90	36.10	16.30	32.50	14.00	29.70	12.00	24.70	10.00	10.00	10.00	10.00	10.00	10.00	10.00
		м, см	32.80	16.55	28.80	14.50	24.80	12.50	20.00	10.50	15.20	8.50	8.50	8.50	8.50	8.50	8.50	8.50
23.	Легкая атлетика – бег 60 м (Т36)	с	8.70	9.70	9.34	10.04	9.94	10.44	10.54	10.84	11.24	11.44	11.74	11.94	12.34	12.54	12.94	13.24
		м, см	26.60	26.60	26.60	26.60	26.60	26.60	26.60	26.60	26.60	26.60	26.60	26.60	26.60	26.60	26.60	26.60
Легкая атлетика – класс Т/Ф36	ручной хронометраж	с	9.1	9.1	9.1	9.1	9.1	9.1	9.1	9.1	9.1	9.1	9.1	9.1	9.1	9.1	9.1	9.1
		с	8.70	9.70	9.34	10.04	9.94	10.44	10.54	10.84	11.24	11.44	11.74	11.94	12.34	12.54	12.94	13.24

Продолжение табл. 4

1	2	3	4	5	6	7	8	9	10	11	12	13	14	15	16	17	18	19
29.	Легкая атлетика – бег 5000 м (Т36)	мин, с	19.00.0		20.40.0	22.00.0	24.20.0		24.20.0		26.50.0							
30.	Легкая атлетика – прыжки в длину (F36)	м, см	5.00		4.20	3.60	3.00		3.00		2.60		2.30		2.00		1.70	
31.	Легкая атлетика – толкание ядра (F36)	м, см	10.40		9.10	7.90	7.10		7.10		6.20		6.20		5.60		5.00	
	жен. – вес 3,0 кг	м, см		6.25		5.50		4.70		4.00		3.30						
	дев. – вес 2,0 кг	м, см						5.10		4.40		3.70		3.20		2.80		2.30
32.	Легкая атлетика – метание диска (F36)	м, см	29.70		27.70	25.70	24.20	14.15	24.20	13.15	22.70	12.00						
	юн., дев. – вес 750 г	м, см				28.70	15.00	15.00	27.20	14.00	25.70	12.80	23.20	11.80	21.70	10.50	20.10	9.30
33.	Легкая атлетика – метание копья (F36)	м, см	27.75		23.00	12.00	11.00	11.00	15.50	10.00	12.00	9.00						
	юн., дев. – вес 500 г	м, см				20.00	11.70	11.70	16.00	10.70	13.00	9.70	11.00	8.70	9.00	7.70	7.00	6.50
Легкая атлетика – класс Т/F37																		
34.	Легкая атлетика – бег 60 м (Т37)	с			8.6	9.5	9.2	9.9	9.7	10.3	10.3	10.9	10.8	11.4	11.3	11.9	12.0	12.6
	ручной хронометраж	с	8.24	9.44	8.84	9.74	9.44	10.14	9.94	10.54	10.54	11.14	11.04	11.64	11.54	12.14	12.24	12.84
35.	Легкая атлетика – бег 100 м (Т37)	с			13.5	16.8	14.0	17.8	14.7	18.8	15.6	19.8	16.6	20.8	17.6	21.4	18.6	22.8
	ручной хронометраж	с	12.60	15.30	13.24	17.94	14.24	18.04	14.94	19.04	15.84	20.04	16.84	21.04	17.84	22.04	18.84	23.04

Продолжение табл. 4

1	2	3	4	5	6	7	8	9	10	11	12	13	14	15	16	17	18	19
36.	Легкая атлетика – бег 200 м (ТЗ7)	с			28.0	35.7	29.4	36.9	31.2	38.1	33.2	39.3	35.2	41.3	37.4	43.3	40.0	46.0
		с	26.00	32.00	27.94	35.94	29.64	37.14	31.44	38.34	33.44	39.54	35.44	41.54	37.64	43.54	40.24	46.24
		с			28.5	36.2	30.0	37.5	31.8	38.7	33.8	39.9	35.7	41.8	37.9	43.8	40.5	46.5
37.	Легкая атлетика – бег 400 м (ТЗ7)	с	27.04	33.54	28.74	36.44	30.24	37.74	32.04	38.94	34.04	40.14	35.94	42.04	38.14	44.04	40.74	46.74
		мин, с			1.05.0	1.20.0	1.11.0	1.25.0	1.16.0	1.30.0	1.22.0	1.35.0	1.30.0	1.42.0	1.38.0	1.50.0	1.46.0	1.58.0
		мин, с	58.50	1.15.00	1.01.24	1.20.24	1.05.24	1.25.24	1.16.24	1.30.24	1.22.24	1.35.24	1.30.24	1.42.24	1.38.24	1.50.24	1.46.24	1.58.24
38.	Легкая атлетика – бег 800 м (ТЗ7)	с			1.06.0	1.21.0	1.12.0	1.26.0	1.17.0	1.31.0	1.23.0	1.36.0	1.31.0	1.43.0	1.39.0	1.51.0	1.47.0	1.59.0
		мин, с	1.00.64	1.16.00	1.06.24	1.21.24	1.12.24	1.26.24	1.17.24	1.31.24	1.23.24	1.36.24	1.31.24	1.43.24	1.39.24	1.51.24	1.47.24	1.59.24
		мин, с	2.18.0	2.52.0	2.30.0	2.58.0	2.39.0	3.05.0	2.50.0	3.11.0	3.07.0	3.18.0						
39.	Легкая атлетика – бег 1500 м (ТЗ7)	с			2.18.24	2.58.24	2.39.24	3.05.24	2.50.24	3.11.24	3.07.24	3.18.24						
		мин, с	2.22.0	2.54.0	2.32.0	3.00.0	2.41.0	3.07.0	2.52.0	3.13.0	3.09.0	3.20.0						
		мин, с	2.22.24	2.54.24	2.32.24	3.00.24	2.41.24	3.07.24	2.52.24	3.13.24	3.09.24	3.20.24						
40.	Легкая атлетика – бег 5000 м (ТЗ7)	с			5.05.0		5.18.0		5.33.0		5.50.0							
		мин, с	4.50.0		5.07.0		5.20.0		5.35.0		5.52.0							
41.	Легкая атлетика – прыжки в длину (F37)	с	18.40.0		20.20.0		21.50.0		24.20.0		26.50.0							
		м, см	5.00	2.80	4.30	2.45	3.70	2.00	3.20		2.70							

Продолжение табл. 4

1	2	3	4	5	6	7	8	9	10	11	12	13	14	15	16	17	18	19		
42.	Легкая атлетика – толкание ядра (F37)	М, см	11.50		11.10		10.20		9.30		8.40									
		М, см						11.00		10.10		9.20		8.30		7.30		6.30		
		М, см			8.00		6.20		5.20		4.20		3.20							
		М, см							6.30		5.30		4.30			3.50	3.00		2.50	
43.	Легкая атлетика – метание диска (F37)	М, см			35.00	17.60	31.00	14.50	26.00	12.50	21.00	10.50	17.00		14.00		11.00			
		М, см									13.70		11.70		10.00		8.50		6.00	
		М, см									14.20	20.00	13.00	16.00		13.00		10.00		
44.	Легкая атлетика – метание копья (F37)	М, см																		
		М, см																		
		М, см									14.90		13.70		12.50		11.00		9.70	
Легкая атлетика – класс Т/Ф38																				
45.	Легкая атлетика – бег 60 м (Т38)	С			8.3	9.1	8.9	9.5	9.4	9.9	10.0	10.4	10.5	10.9	11.0	11.4	11.5	12.0		
		С	7.94	9.04	8.54	9.34	9.14	9.74	9.64	10.14	10.24	10.64	10.74	11.14	11.24	11.64	11.74	12.24		
46.	Легкая атлетика – бег 100 м (Т38)	С			12.8	16.2	13.2	17.6	13.8	18.2	14.5	19.2	15.3	20.2	16.0	21.2	16.7	22.2		
		С	12.34	14.80	13.04	16.44	13.44	17.44	14.04	18.44	14.74	19.44	15.53	20.44	16.24	21.44	16.94	22.44		

Продолжение табл. 4

1	2	3	4	5	6	7	8	9	10	11	12	13	14	15	16	17	18	19
47.	Легкая атлетика – бег 200 м (Т38)	с			26,3	35,0	27,5	37,6	29,3	38,6	31,3	40,0	33,3	41,5	35,3	43,0	37,3	45,0
		с	24,94	31,00	26,54	35,24	27,74	37,84	29,54	38,84	31,54	40,24	33,54	41,74	35,54	43,24	37,54	45,24
		мин, с			26,8	35,5	28,1	38,2	29,9	39,2	31,9	40,6	33,8	42,0	36,8	43,5	37,8	45,5
		мин, с	25,44	32,00	27,04	35,74	28,34	38,44	30,14	39,44	32,14	40,84	34,04	42,24	37,08	43,74	38,04	45,74
48.	Легкая атлетика – бег 400 м (Т38)	с			100,0	116,5	104,0	121,0	109,0	125,0	115,0	130,0	121,0	135,0	127,0	140,0	133,0	145,0
		с	55,54	112,24	100,24	116,74	104,24	121,24	109,24	125,24	115,24	130,24	121,24	135,24	127,24	140,24	133,24	145,24
		мин, с			101,0	117,5	105,0	122,0	110,0	126,0	116,0	131,0	122,0	136,0	128,0	142,0	134,0	146,0
		мин, с	56,54	113,24	101,24	117,74	105,24	122,24	110,24	126,24	116,24	131,24	122,24	136,24	128,24	142,24	134,24	146,24
49.	Легкая атлетика – бег 800 м (Т38)	с			217,5	255,0	233,5	302,0	232,5	311,0	243,5	318,0	244,0	325,0	254,0	335,0	305,0	345,0
		с	208,24	242,24	217,74	255,24	233,74	302,24	232,74	311,24	243,74	318,24	244,24	325,24	254,24	335,24	305,24	345,24
		мин, с			219,5	257,0	235,0	304,0	234,5	313,0	245,5	320,0	246,0	327,0	256,0	337,0	307,0	347,0
		мин, с	210,24	244,24	219,74	257,24	235,24	304,24	234,74	313,24	245,74	320,24	246,24	327,24	256,24	337,24	307,24	347,24
50.	Легкая атлетика – бег 1500 м (Т38)	мин, с	4,400		4,550		5,050		5,150		5,250							
		мин, с	4,420		4,570		5,070		5,170		5,270							
51.	Легкая атлетика – бег 3000 м (Т38)	мин, с	10,200		11,000		12,000		13,200		14,400							

Продолжение табл. 4

1	2	3	4	5	6	7	8	9	10	11	12	13	14	15	16	17	18	19
52.	Легкая атлетика – бег 5000 м (Г38)	мин, с	18.10.0	19.50.0	21.10.0	23.40.0					26.00.0							
53.	Легкая атлетика – прыжки в длину (Г38)	м, см	5.10	4.70	4.25	3.80					3.40		3.00	2.70			2.40	
54.	Легкая атлетика – толкание ядра (Г38)	м, см	12.60	10.50	9.00	8.00					7.00							
	жен. – вес 5,0 кг	м, см																
	юн. до 19 лет – вес 4,0 кг	м, см			9.70	8.70					7.70		6.70	5.80			4.90	
	жен. – вес 3,0 кг	м, см		8.00	7.30			6.60		5.90		5.20						
	дев. до 19 лет – вес 3,0 кг	м, см												4.60		4.00		3.50
55.	Легкая атлетика – метание диска (Г38)	м, см	39.75	32.00	27.00	22.00					17.00							
	юн. до 19 лет – вес 1,0 кг	м, см			29.50	24.50					19.50		17.00	15.00			13.00	
	жен. – вес 1,0 кг	м, см		20.75	18.75			17.25		15.75		14.25						
	дев. до 19 лет – вес 750 г	м, см						18.75		17.25		15.75		14.25		12.75		11.50
56.	Легкая атлетика – метание копьей (Г38)	м, см	42.00	35.50	30.00	25.00					20.00							
	юн. до 19 лет – вес 700 г	м, см			31.30	26.30					21.30		17.50	14.50			11.50	
	жен. – вес 600 г	м, см		20.30	18.00			16.00		14.00		12.00						
	дев. до 19 лет – вес 500 г	м, см						16.90		14.90		12.90		11.00		9.50		8.00

Продолжение табл. 4

1	2	3	4	5	6	7	8	9	10	11	12	13	14	15	16	17	18	19	
Легкая атлетика – класс F40																			
57.	Легкая атлетика – толкание ядра (F40)	Муж. – вес 4,0 кг	М, см	8,45	7,40		6,20		5,30		4,40								
		Юн. до 19 лет – вес 3,0 кг	М, см				6,90		6,00		5,10			4,20		3,40		2,60	
		Жен. – вес 3,0 кг	М, см		5,20		4,60		4,00		3,50		3,00						
58.	Легкая атлетика – метание диска (F40)	Муж., юн. до 19 лет – вес 1,0 кг	М, см	22,00	19,50		17,00		14,00		12,00		10,00		8,50		7,00		
		Жен., дев. до 19 лет – вес 750 г	М, см		15,50		13,00		11,00		9,50		8,00		7,00		6,00		5,00
		Муж. – вес 600 г	М, см	25,00		22,50		20,00		18,00		15,00							
59.	Легкая атлетика – метание копья (F40)	Юн. до 19 лет – 500 г	М, см				22,50		19,50		16,50		14,50		12,00		9,50		
		Жен., дев. до 19 лет – вес 400 г	М, см		17,00		15,00		13,00		11,50		10,00		8,50		7,00		6,00
Легкая атлетика – класс T/F42																			
60.	Легкая атлетика – бег 60 м (T42)	ручной хронометраж	с		8,9	10,2	9,3	10,6	9,8	11,0	10,4	11,5	11,0	12,1	11,5	12,6	12,0	13,1	
		автохронометраж	с	8,74	10,14	10,44	9,53	10,84	10,04	11,24	10,64	11,74	11,24	12,34	11,74	12,84	12,24	13,34	
61.	Легкая атлетика – бег 100 м (T42)	ручной хронометраж	с		14,7	22,6	15,6	24,2	17,2	28,0	19,8	32,0	22,5	36,0	25,0	40,0	27,6	44,0	
		автохронометраж	с	13,94	20,04	22,84	15,84	24,44	17,44	28,24	20,04	32,24	22,74	36,24	25,24	40,24	27,84	44,24	

Продолжение табл. 4

1	2	3	4	5	6	7	8	9	10	11	12	13	14	15	16	17	18	19
62.	Легкая атлетика – бег 200 м (Т42)	с			30.5	48.2	32.0	51.6	34.0	55.5	36.5	59.0	39.0	1.03.0	42.0	1.07.0	45.0	1.12.0
		с	29.04	45.24	30.74	48.44	32.24	51.84	34.24	55.74	36.74	59.24	39.24	39.24	1.03.24	42.24	1.07.24	45.24
63.	Легкая атлетика – прыжки в высоту (F42)	мнн, с			31.0	48.7	32.6	52.2	34.6	56.1	37.2	59.6	39.5	1.03.5	42.5	1.07.6	45.6	1.12.6
		мнн, с	29.54	45.74	31.24	48.94	32.84	52.44	34.84	56.34	37.44	59.84	39.74	39.74	1.03.74	42.74	1.07.84	45.84
64.	Легкая атлетика – прыжки в длину (F42)	м, см	1.50		1.40		1.30		1.15		1.00		0.90		0.80		0.70	
		м, см	4.50	2.40	4.00	2.20	3.50	2.00	3.25	1.80	3.00	1.60	2.70	1.40	2.40	1.20	2.00	1.00
65.	Легкая атлетика – толкание ядра (F42)	м, см	12.00		10.40		9.40		8.40		7.40							
		м, см					10.30		9.30		8.30		7.30		6.30		5.30	
66.	Легкая атлетика – метание диска (F42)	м, см		7.00		6.00		5.00		4.50		4.00						
		м, см													4.30		3.80	
66.	Легкая атлетика – метание диска (F42)	м, см	36.05		30.50		25.00		20.00		15.00							
		м, см					28.00		23.00		18.00		14.00		11.00		10.00	
		м, см		22.50		20.00		18.00		16.00		14.00		12.00		10.00		8.00

Продолжение табл. 4

1	2	3	4	5	6	7	8	9	10	11	12	13	14	15	16	17	18	19	
67.	Легкая атлетика – метание копья (F42)	муж. – вес 800 г	38,00		34,00		30,00		24,50		19,00								
		юн. до 19 лет – вес 700 г						32,00		26,50		21,00		17,00		14,00		11,00	
		жен. – вес 600 г			20,60		18,70		17,00		15,50		14,00						
		дев. до 19 лет – вес 500 г							18,40		16,90		15,40		13,90		12,40		10,90
Легкая атлетика – класс Т/F43																			
68.	Легкая атлетика – бег 60 м (T43)	ручной хронометраж			8,6	10,0	9,0	10,4	9,5	10,8	10,1	11,3	10,7	12,0	11,3	12,6	12,0	13,3	
		автохронометраж	8,44	9,94	8,84	10,24	9,24	10,64	9,74	11,04	10,34	11,54	10,94	12,24	13,54	12,84	13,54	13,54	
69.	Легкая атлетика – бег 100 м (T43)	ручной хронометраж			14,0	18,9	15,0	20,5	16,6	22,0	18,2	25,6	19,8	28,6	21,4	32,0	23,0	35,0	
		автохронометраж	12,20	17,54	13,24	19,14	13,84	20,74	14,44	22,24	17,44	25,84	20,04	28,84	21,64	32,24	23,24	35,24	
70.	Легкая атлетика – бег 200 м (T43)	круг 400 м руч. хрон.			27,0	40,0	29,5	43,0	32,0	46,0	34,5	50,0	37,0	54,0	40,0	58,0	43,0	1,02,0	
		круг 400 м авто	25,00	37,24	26,24	40,24	29,74	43,24	32,24	46,24	34,74	50,24	37,24	54,24	40,24	58,24	43,24	1,02,24	
		круг 200 м руч. хрон.			27,5	40,5	30,1	43,6	32,6	46,6	35,1	50,6	37,5	54,5	40,5	58,5	43,6	1,02,6	
		круг 200 м авто	25,94	37,74	27,74	40,74	30,34	43,84	32,84	46,84	35,34	50,84	37,74	54,74	40,74	58,74	43,84	1,02,84	
Легкая атлетика – класс Т/F44																			
71.	Легкая атлетика – бег 60 м (T44)	ручной хронометраж			8,0	9,8	8,4	10,2	8,9	10,6	9,5	11,1	10,1	11,6	10,7	12,1	11,3	13,2	
		автохронометраж	7,84	9,74	8,24	10,04	8,64	10,44	9,14	10,84	9,74	11,34	10,34	11,84	10,94	12,34	11,54	13,44	

Продолжение табл. 4

1	2	3	4	5	6	7	8	9	10	11	12	13	14	15	16	17	18	19
72.	Легкая атлетика – бег 100 м (Т44)	с			13.0	16.1	13.6	16.7	14.6	17.5	15.3	18.4	16.0	19.0	17.0	20.0	18.0	21.0
	ручной хронометраж	с				16.34	13.84	16.94	14.44	17.74	15.44	18.64	16.24	19.24	17.24	20.24	18.24	21.24
73.	Легкая атлетика – бег 200 м (Т44)	с			26.0	33.8	28.0	35.2	30.0	37.1	32.5	39.6	35.0	42.0	38.0	45.0	41.0	48.0
	круг 400 м руч. хрон.	с				34.04	28.24	35.44	30.24	37.34	32.74	39.84	35.24	42.24	38.24	45.24	41.24	48.24
	круг 400 м авто	с	25.00	32.84	26.24	34.04	28.24	35.44	30.24	37.34	32.74	39.84	35.24	42.24	38.24	45.24	41.24	48.24
	круг 200 м руч. хрон.	мин, с			26.5	34.3	28.6	35.8	30.6	37.7	33.1	40.2	35.5	42.5	38.5	45.5	41.5	48.5
	круг 200 м авто	мин, с	25.64	33.34	26.74	34.54	28.84	36.04	30.84	37.94	33.34	40.44	35.74	42.74	38.74	45.74	41.74	48.74
74.	Легкая атлетика – бег 400 м (Т44)	с			1.03.0	1.15.0	1.07.0	1.20.0	1.12.0	1.25.0	1.20.0	1.30.0	1.27.0	1.37.0	1.34.0	1.44.0	1.41.0	1.51.0
	круг 400 м руч. хрон.	с				1.15.24	1.07.24	1.20.24	1.12.24	1.25.24	1.20.24	1.30.24	1.27.24	1.37.24	1.34.24	1.44.24	1.41.24	1.51.24
	круг 400 м авто	с	55.00	1.10.24	58.00	1.15.24	1.07.24	1.20.24	1.12.24	1.25.24	1.20.24	1.30.24	1.27.24	1.37.24	1.34.24	1.44.24	1.41.24	1.51.24
	круг 200 м руч. хрон.	мин, с			1.04.0	1.16.0	1.08.0	1.21.0	1.13.0	1.26.0	1.21.0	1.31.0	1.28.0	1.38.0	1.35.0	1.45.0	1.42.0	1.52.0
	круг 200 м авто	мин, с	1.01.04	1.11.24	1.04.24	1.16.24	1.08.24	1.21.24	1.13.24	1.26.24	1.21.24	1.31.24	1.28.24	1.38.24	1.35.24	1.45.24	1.42.24	1.52.24
75.	Легкая атлетика – пятиборье (P44)	очки	3465		3300		3200		3100		3000							
76.	Легкая атлетика – прыжки в высоту (Т44)	м, см	1.70		1.50		1.35		1.25		1.15		1.05		0.95		0.80	
77.	Легкая атлетика – прыжки в длину (Т44)	м, см	5.50	3.75	5.00	3.00	4.50	2.70	4.00	2.40	3.50	2.20	3.10	2.00	2.70	1.80	2.50	1.60
78.	Легкая атлетика – толкание ядра (F44)	м, см	13.65		11.20		9.50		8.00		6.50							
	жен. – вес 6,0 кг	м, см																
	юн. до 19 лет – вес 5,0 кг	м, см					10.40		8.90		7.40		6.00		5.00		4.00	
	жен. – вес 4,0 кг	м, см		9.10		7.50		6.00		5.00		4.00						
	дев. до 19 лет – вес 3,0 кг	м, см						6.60		5.60		4.60		3.70		2.80		2.00

Продолжение табл. 4

1	2	3	4	5	6	7	8	9	10	11	12	13	14	15	16	17	18	19	
79.	Легкая атлетика – метание диска (F44)	м, см	40,00		35,00		30,00		25,00		20,00								
		м, см						33,00		28,00		23,00		19,00		15,00		11,00	
		м, см			28,35		24,00		20,00		17,50		15,00		12,50		10,50		9,00
		м, см			41,00			36,00		31,00		26,00							
80.	Легкая атлетика – метание копья (F44)	м, см					38,00		33,00		28,00		23,00		19,00		15,00		
		м, см			25,65		23,00		20,50		18,20		16,00						
		м, см													15,50		13,70		12,00
		м, см							22,00		19,70		17,50						
Легкая атлетика – класс T/F45																			
81.	Легкая атлетика – бег 60 м (T45)	с			7,9	8,4	8,3	8,8	8,8	9,2	9,4	9,7	10,0	10,5	10,6	11,0	11,1	11,6	
		с	7,74	8,34	8,14	8,64	8,54	9,04	9,04	9,44	9,64	9,94	10,24	10,74	10,84	11,24	11,34	11,84	
82.	Легкая атлетика – бег 100 м (T45)	с			12,5	14,8	13,0	15,4	13,6	17,0	14,1	18,6	14,6	20,1	15,1	21,6	15,7	23,1	
		с	12,00	14,44	12,74	15,04	13,24	15,64	13,84	17,24	14,34	18,84	14,48	20,34	15,34	21,84	15,94	23,34	
83.	Легкая атлетика – бег 200 м (T45)	с			25,4	32,7	27,0	34,0	28,2	36,5	29,4	39,0	30,6	41,5	31,6	43,0	33,0	45,6	
		с	24,64	30,74	25,64	32,94	27,24	34,24	28,24	36,74	29,64	39,24	30,84	41,74	31,84	43,24	33,24	45,84	
		мин, с			25,9	33,2	27,6	34,6	28,8	37,1	30,0	39,6	31,1	42,0	32,1	43,5	33,5	46,1	
		мин, с	25,14	31,24	26,14	33,44	27,84	34,84	29,04	37,34	30,24	39,84	31,34	42,24	32,34	43,74	33,74	46,34	

Продолжение табл. 4

1	2	3	4	5	6	7	8	9	10	11	12	13	14	15	16	17	18	19	
84.	Легкая атлетика – бег 400 м (Т45)	мин, с			59,0	1.22,0	1.04,0	1.28,0	1.09,0	1.34,0	1.14,0	1.40,0	1.19,0	1.46,0	1.24,0	1.52,0	1.30,0	1.58,0	
	руч. хрон.	с																	
	круг 400 м авто	мин, с	55,24	1.15,24	59,24	1.22,24	1.04,24	1.28,24	1.09,24	1.34,24	1.14,24	1.40,24	1.19,24	1.46,24	1.24,24	1.52,24	1.30,24	1.58,24	
	круг 200 м руч. хрон.	мин, с			1.00,0	1.23,0	1.05,0	1.29,0	1.10,0	1.35,0	1.15,0	1.41,0	1.20,0	1.47,0	1.29,0	1.53,0	1.31,0	1.58,0	
	круг 200 м авто	мин, с	56,24	1.16,24	1.00,24	1.23,24	1.05,24	1.29,24	1.10,24	1.35,24	1.15,24	1.41,24	1.20,24	1.47,24	1.29,24	1.53,24	1.31,24	1.58,24	
85.	Легкая атлетика – прыжки в длину (F45)	м, см	5,90	5,40	3,40	4,70	3,00	4,30	2,60	4,00	2,20	3,70	1,90	3,40	1,70	3,00	1,50		
Легкая атлетика – класс Т/Ф46																			
86.	Легкая атлетика – бег 60 м (Т46)	с			7,8	8,2	8,2	8,6	8,7	9,0	9,2	9,5	9,7	10,0	10,2	10,5	10,7	11,0	
	ручной хронометраж	с																	
	автохронометраж	с	7,64	8,14	8,04	8,44	8,44	8,84	8,94	9,24	9,44	9,74	9,94	10,24	10,44	10,74	10,94	11,24	
87.	Легкая атлетика – бег 100 м (Т46)	с			12,0	14,4	12,8	15,2	13,4	16,0	13,9	16,8	14,5	17,5	15,5	18,3	16,0	19,0	
	ручной хронометраж	с																	
	автохронометраж	с	11,40	13,00	12,24	14,64	13,04	15,24	13,64	16,24	14,14	17,04	14,74	17,74	15,74	18,54	16,24	19,24	
88.	Легкая атлетика – бег 200 м (Т46)	с			24,00	30,7	26,6	32,0	27,8	33,5	29,0	35,0	30,3	36,5	31,6	38,0	33,0	40,0	
	руч. хрон.	с																	
	круг 400 м авто	с	23,20	28,40	24,24	30,94	26,84	32,24	28,04	33,74	29,24	35,24	30,54	36,74	31,84	38,24	33,24	40,24	
	круг 200 м руч. хрон.	мин, с			25,5	31,2	27,1	32,5	28,4	34,1	29,6	35,6	30,8	37,0	32,1	38,5	33,5	40,5	
	круг 200 м авто	мин, с	24,00	29,00	25,74	31,44	27,34	32,74	28,64	34,34	29,84	35,84	31,04	37,24	32,34	38,74	33,74	40,74	
89.	Легкая атлетика – бег 400 м (Т46)	с			55,00	1.07,0	1.02,0	1.13,0	1.07,0	1.19,0	1.12,0	1.25,0	1.17,0	1.31,0	1.22,0	1.37,0	1.27,0	1.33,0	
	руч. хрон.	с																	
	круг 400 м авто	мин, с	52,00	1.02,24	55,24	1.07,24	1.02,24	1.13,24	1.07,24	1.19,24	1.12,24	1.25,24	1.17,24	1.31,24	1.22,24	1.37,24	1.27,24	1.33,24	
	круг 200 м руч. хрон.	мин, с			58,0	1.08,0	1.03,0	1.14,0	1.08,0	1.20,0	1.13,0	1.26,0	1.18,0	1.32,0	1.23,0	1.38,0	1.28,0	1.34,0	
	круг 200 м авто	мин, с	54,14	1.03,24	58,24	1.08,24	1.03,24	1.14,24	1.08,24	1.20,24	1.13,24	1.26,24	1.18,24	1.32,24	1.23,24	1.38,24	1.28,24	1.34,24	

Продолжение табл. 4

1	2	3	4	5	6	7	8	9	10	11	12	13	14	15	16	17	18	19
90.	Легкая атлетика – бег 800 м (Т46)	мин, с	2,00.0	2,23.0	2,08.0	2,30.0	2,14.0	2,38.0	2,20.0	2,49.0	2,26.0	3,00.0	2,32.0	3,10.0	2,40.0	3,20.0	2,48.0	3,30.0
	круг 400 м руч. хрон.	с																
	круг 400 м авто	мин, с	2,00.24	2,23.24	2,08.24	2,30.24	2,14.24	2,38.24	2,20.24	2,49.24	2,26.24	3,00.24	2,32.24	3,10.24	2,40.24	3,20.24	2,48.24	3,30.24
	круг 200 м руч. хрон.	мин, с	2,02.24	2,25.0	2,10.0	2,32.0	2,16.0	2,40.0	2,22.0	2,51.0	2,28.0	3,02.0	2,34.0	3,12.0	2,42.0	3,22.0	3,55.0	3,32.0
	круг 200 м авто	мин, с	2,04.24	2,25.24	2,10.24	2,32.24	2,16.24	2,40.24	2,22.24	2,51.24	2,28.24	3,02.24	2,34.24	3,12.24	2,42.24	3,22.24	3,54.24	3,32.24
91.	Легкая атлетика – бег 1500 м (Т46)	мин, с	4,08.00	4,50.0	4,20.0	5,00.0	4,30.0	5,20.0	4,40.0	5,35.0	4,48.0	5,50.0						
	круг 400 м	мин, с																
	круг 200 м	мин, с	4,10.00	4,52.0	4,22.0	5,02.0	4,32.0	5,22.0	4,42.0	5,37.0	4,50.0	5,52.0						
92.	Легкая атлетика – бег 3000 м (Т46)	мин, с	9,30.0	10,30.0	10,20.0	11,20.0	11,20.0	12,30.0	12,40.0	13,50.0	14,00.0	15,30.0						
93.	Легкая атлетика – бег 5000 м (Т46)	мин, с	16,05.0		17,40.0		18,40.0		19,40.0		20,40.0							
94.	Легкая атлетика – 10000 м (Т46)	мин, с	35,20.0		37,30.0		39,30.0		41,30.0		43,30.0							
95.	Легкая атлетика – бег по шоссе 42,195 км (Т46)	ч, мин, с	2:44.00		2:55.00		3:10.00		Закончить дистанцию									
96.	Легкая атлетика – прыжки в высоту (F46)	м, см	1,75	1,50	1,50	1,40	1,40	1,30	1,30	1,20	1,20	1,10	1,10	1,00	1,00	0,90	0,90	0,80
97.	Легкая атлетика – прыжки в длину (F46)	м, см	6,15	4,80	5,60	4,40	5,20	4,00	4,80	3,60	4,40	3,20	4,00	2,80	3,60	2,40	3,20	2,00
98.	Легкая атлетика – прыжки тройным (F46)	м, см	11,00		10,50		10,00		9,20		8,40		7,60		7,00		6,50	

Продолжение табл. 4

1	2	3	4	5	6	7	8	9	10	11	12	13	14	15	16	17	18	19		
99.	Легкая атлетика – толкание ядра (F46)	муж. – вес 6,0 кг	м, см	12,45		9,90		9,10	8,30		7,50									
		юн. до 19 лет – вес 5,0 кг	м, см					9,90	9,20			8,40		7,60		6,90		6,30		
		жен. – вес 4,0 кг	м, см		8,90			7,60	6,50		5,70		5,00							
		дев. до 19 лет – вес 3,0 кг	м, см						7,10		6,30		5,60		5,00		4,40		3,90	
100.	Легкая атлетика – метание диска (F46)	муж. – вес 1,5 кг	м, см	35,00	31,80		29,00		27,00		24,00									
		юн. до 19 лет – вес 1,0 кг	м, см				34,00		31,00		28,00			25,00		22,00		19,00		
		жен., дев. до 19 лет – вес 1,0 кг	м, см			31,60		27,50		24,00		20,50			14,00		12,00		10,00	
101.	Легкая атлетика – метание копья (F46)	муж. – вес 800 г	м, см	40,00		37,00		33,00		27,00		21,00								
		юн. до 19 лет – вес 700 г	м, см				34,70		28,70		22,70			17,50		13,50		10,00		
		жен. – вес 600 г	м, см			25,20		21,50		18,50		15,50								
		дев. до 19 лет – вес 500 г	м, см						20,00		17,00		14,00		12,00		10,00		8,00	
Легкая атлетика – класс T52																				
102.	Легкая атлетика – бег 100 м (T52)	ручной хронометраж	с		21,8		26,5		31,0		37,0		42,0		47,0		53,0			
		автохронометраж	с	19,34	22,04		26,74		31,24		37,24		42,24		47,24		53,24			

Продолжение табл. 4

1	2	3	4	5	6	7	8	9	10	11	12	13	14	15	16	17	18	19	
103.	Легкая атлетика – бег 200 м (Т52)	с			39,8		45,5		50,0		55,0		1,00,0		1,07,0		1,15,0		
	ручной хронометраж																		
	автохронометраж	с	37,04		40,04		45,74		50,24		55,24		1,00,24		1,07,24		1,15,24		
104.	Легкая атлетика – бег 400 м (Т52)	мин, с			1,15,0		1,25,0		1,35,0		1,45,0		1,55,0		2,10,0		2,30,0		
	ручной хронометраж	с																	
	автохронометраж	мин, с	1,12,24		1,15,24		1,25,24		1,35,24		1,45,24		1,55,24		2,10,24		2,30,24		
105.	Легкая атлетика – бег 800 м (Т52)	мин, с			2,30,0		2,45,0		3,00,0		3,30,0		4,00,0		4,40,0		5,20,0		
	ручной хронометраж	с																	
	автохронометраж	мин, с	2,20,24		2,30,24		2,45,24		3,00,24		3,30,24		4,00,24		4,40,24		5,20,24		
106.	Легкая атлетика – бег 1500 м (Т52)	мин, с	4,40,00		5,20,00		6,20,00		7,20,00		8,30,00								
107.	Легкая атлетика – бег 5000 м (Т52)	мин, с	14,30,0		16,00,0		18,30,0		21,00,0		23,00,0								
108.	Легкая атлетика – бег по шоссе 42,195 км (Т52)	ч, мин, с	2,30,00		2,45,00		3,10,00												
		с							Закончить дистанцию										
Легкая атлетика – класс Т53																			
109.	Легкая атлетика – бег 100 м (Т53)	с			18,3	21,0	20,0	22,2	21,5	23,4	23,0	25,0	24,5	26,7	26,0	28,8	28,0	31,0	
	ручной хронометраж																		
	автохронометраж	с	16,34	20,24	18,54	21,24	20,24	22,44	21,74	23,64	23,24	25,24	24,74	26,94	26,24	29,04	28,24	31,24	
110.	Легкая атлетика – бег 200 м (Т53)	с			29,8	40,3	31,5	43,5	33,0	46,0	35,0	49,0	37,0	52,0	39,0	55,0	42,0	58,0	
	ручной хронометраж	с																	
	автохронометраж	с	29,04	36,04	30,04	40,54	31,74	43,74	33,24	46,24	35,24	49,24	37,24	52,24	39,24	55,24	42,24	58,24	
111.	Легкая атлетика – бег 400 м (Т53)	мин, с			58,8	1,15,0	1,00,0	1,21,5	1,03,0	1,28,8	1,06,00	1,35,0	1,09,0	1,42,0	1,12,0	1,50,0	1,15,0	2,00,0	
	ручной хронометраж	с																	
	автохронометраж	мин, с	56,04	1,10,04	59,04	1,15,24	1,00,24	1,21,74	1,03,24	1,29,04	1,06,24	1,35,24	1,09,24	1,42,24	1,12,24	1,50,24	1,15,24	2,00,24	

Продолжение табл. 4

1	2	3	4	5	6	7	8	9	10	11	12	13	14	15	16	17	18	19			
112.	Легкая атлетика – бег 800 м (Т53)	ручной хронометраж мин, с	мин, с		1.550	2.320	2.010	2.380	2.070	2.450	2.150	2.530	2.230	3.000	2.320	3.080	2.420	3.170			
		автохроно-метраж мин, с	мин, с	2.20.24	1.55.24	2.32.24	2.01.24	2.38.24	2.07.24	2.45.24	2.15.24	2.53.24	2.23.24	3.00.24	2.32.24	3.08.24	2.42.24	3.17.24			
Легкая атлетика – класс Т54																					
113.	Легкая атлетика – бег 100 м (Т54)	ручной хронометраж с	с		16.0	21.4	16.8	22.5	17.8	23.7	19.0	24.8	20.3	26.0	21.7	27.2	23.3	28.5			
		автохроно-метраж с	с	15.54	16.24	21.64	17.04	22.74	18.04	23.94	19.24	25.04	20.54	26.24	21.94	27.44	23.54	28.74			
114.	Легкая атлетика – бег 200 м (Т54)	ручной хронометраж с	с		28.3	36.1	29.7	38.4	31.2	40.7	33.0	44.0	35.0	48.0	37.0	52.0	40.0	56.0			
		автохроно-метраж с	с	27.54	28.54	36.34	29.94	38.64	31.44	40.94	33.24	44.24	35.24	48.24	37.24	52.24	40.24	56.24			
115.	Легкая атлетика – бег 400 м (Т54)	ручной хронометраж мин, с	мин, с		56.4	1.08.2	59.4	1.12.6	1.02.2	1.17.0	1.06.0	1.22.0	1.10.0	1.27.0	1.15.0	1.33.0	1.20.0	1.39.0			
		автохроно-метраж мин, с	мин, с	53.24	56.64	1.08.44	59.64	1.12.84	1.02.44	1.17.24	1.06.24	1.22.24	1.10.24	1.27.24	1.15.24	1.33.24	1.20.24	1.39.24			
116.	Легкая атлетика – бег 800 м (Т54)	ручной хронометраж мин, с	мин, с		1.51.0	2.15.0	1.56.0	2.21.0	2.02.0	2.27.5	2.08.0	2.34.0	2.15.0	2.41.0	2.23.0	2.49.0	2.31.0	2.59.0			
		автохроно-метраж мин, с	мин, с	1.46.24	1.51.24	2.15.24	1.56.24	2.21.24	2.02.24	2.27.74	2.08.24	2.34.24	2.15.24	2.41.24	2.23.24	2.49.24	2.31.24	2.59.24			
117.	Легкая атлетика – 1500 м (Т54)	мин, с	мин, с	3.15.00	3.25.00	4.10.0	3.40.0	4.30.0	3.55.0	4.50.0	4.10.0	5.10.0	4.25.0	5.30.0	4.40.0	5.55.0	5.00.0	6.25.0			
118.	Легкая атлетика – 5000 м (Т54)	мин, с	мин, с	11.15.0	12.10.0	15.20.0	13.20.0	16.40.0	14.30.0	18.10.0	15.40.0	20.30.0									
119.	Легкая атлетика – 10 000 м (Т54)	мин, с	мин, с	22.30.0	23.30.0	30.30.0	24.30.0	34.00.0	27.00.0	38.00.0	31.00.0	42.00.0									
120.	Легкая атлетика – бег по шоссе 42,195 км (Т54)	ч, мин, с	ч, мин, с	1.37.00	1.55.00	2.08.00	2:08.00	2:20.00	Закончить дистанцию												

1		Легкая атлетика – класс F51																	
		2	3	4	5	6	7	8	9	10	11	12	13	14	15	16	17	18	19
121.	Легкая атлетика – метание диска (F51)	муж. – вес 1,0 кг юн. до 19 лет – 750 г	м, см	8.35		7.65		6.95		6.25		5.55							
	Легкая атлетика – метание булавы (F51)	муж., юн. до 19 лет – вес 397 г	м, см	18.10		17.10		16.10		15.10		14.10		13.10		12.00		10.80	
Легкая атлетика – класс F52																			
123.	Легкая атлетика – толкание ядра (F52)	муж., жен., юн., дев. до 19 лет – вес 2,0 кг	м, см	7.70	3.20	7.05	2.90	6.40	2.60	5.85	2.30	5.20	2.00	4.50	1.80	4.00	1.60	3.50	1.40
	Легкая атлетика – метание диска (F52)	муж., жен. – вес 1,0 кг юн., дев. до 19 лет – 750 г	м, см	15.90	9.80	15.00	9.20	14.10	8.60	13.20	8.00	12.30	7.40						
125.	Легкая атлетика – метание копья (F52)	муж., жен. – вес 600 г юн., дев. до 19 лет – 500 г	м, см	14.00	6.30	13.30	5.70	12.90	5.10	12.50	4.50	11.70	3.90						
	Легкая атлетика – метание булавы (F52)	муж., жен. до 19 лет – вес 3,0 кг дев. до 19 лет – вес 2,0 кг	м, см					14.30	5.90	13.50	5.30	12.70	4.70	11.90	4.10	11.00	3.60	10.00	3.10
Легкая атлетика – класс F53																			
126.	Легкая атлетика – толкание ядра (F53)	муж., жен., юн. до 19 лет – вес 3,0 кг	м, см	7.00	4.10	6.40	3.50	6.00	3.00	5.50	2.50	5.00	2.00	4.60		4.30		4.00	
	Легкая атлетика – метание булавы (F53)	дев. до 19 лет – вес 2,0 кг	м, см						3.50		3.00		2.50		2.10		1.80		1.50

Продолжение табл. 4

1	2	3	4	5	6	7	8	9	10	11	12	13	14	15	16	17	18	19
127.	Муж., жен. – вес 1,0 кг	М, см	20.30	8.70	17.80	7.50	15.50	6.50	13.00	5.50	10.50	4.50						
	Юн., дев. до 19 лет – вес 750 г	М, см				17.00	7.20	14.50	6.00	12.00	5.00	10.00	4.20	8.50	3.50	7.50	3.00	
128.	Муж., жен. – вес 600 г	М, см	15.40	8.00	15.00	7.10	14.50	6.20	13.80	5.30	12.50	4.40						
	Юн., дев. до 19 лет – вес 500 г	М, см				16.20	7.10	15.10	6.10	14.00	5.20	12.80	4.50	11.50	4.00	10.00	3.00	
129.	Муж. – вес 4,0 кг	М, см	9.20		8.50		7.25		6.70		6.20							
	Юн. до 19 лет – вес 3,0 кг	М, см				8.10		7.50		7.00		6.50		6.00		5.00		
	Жен. – вес 3,0 кг	М, см		4.65		4.20		3.80		3.30		2.80						
	Дев. до 19 лет – вес 2,0 кг	М, см						4.40		3.90		3.40		3.00		2.60		2.30
130.	Муж., жен., юн., дев. до 19 лет – вес 1,0 кг	М, см																
	Метание диска (F54)		26.60	11.80	22.00	10.50	17.50	9.50	15.50	8.50	13.50	7.50	11.50	6.50	10.00	5.80	8.50	5.00
131.	Муж., жен. – вес 600 г	М, см	26.10	10.25	22.00	9.40	19.70	8.70	18.40	8.00	17.10	7.30						
	Юн., дев. до 19 лет – вес 500 г	М, см					20.90	9.50	19.60	8.80	18.30	8.10	17.00	6.50	15.50	6.00	14.00	5.50

Продолжение табл. 4

1	2	3	4	5	6	7	8	9	10	11	12	13	14	15	16	17	18	19
Легкая атлетика – класс F55																		
132.	Легкая атлетика – толкание ядра (F55)	м, см	10.50		9.50		8.00		6.40		5.20							
	Муж. – вес 4,0 кг																	
	Юн. до 19 лет – вес 3,0 кг	м, см					7.90		7.10		5.90		5.30		4.80		4.40	
	Жен. – вес 3,0 кг	м, см			6.25		5.60		5.00		4.40		3.80					
133.	Легкая атлетика – метание диска (F55)	м, см																
	Муж., жен., юн., дев. до 19 лет – вес 2,0 кг	м, см														3.60		3.30
	Муж., жен., юн., дев. до 19 лет – вес 1,0 кг	м, см	32.30		29.70	15.70	27.00	13.30	24.00	11.30	21.00	9.30	19.00	8.00	17.00	7.00	15.00	6.00
	Муж., жен. – вес 600 г	м, см	29.40	12.95	23.00	11.30	20.00	9.80	17.50	8.50	15.00	7.20						
134.	Легкая атлетика – метание копья (F55)	м, см																
	Юн., дев. до 19 лет – вес 500 г	м, см					21.40	10.80	18.90	9.50	16.40	8.20	14.00	7.00	12.00	6.00	10.00	5.00
	Муж. – вес 4,0 кг	м, см	11.00		9.80		8.50		7.20		6.20							
	Юн. до 19 лет – вес 3,0 кг	м, см					9.10		8.10		7.10		6.10		5.10		4.10	
135.	Легкая атлетика – толкание ядра (F56)	м, см																
	Жен. – вес 3,0 кг	м, см			6.60		6.00		5.40		4.80		4.20					
	Дев. до 19 лет – вес 2,0 кг	м, см												4.20		3.80		3.50
	Муж., жен., юн., дев. до 19 лет – вес 1,0 кг	м, см	35.55	18.60	30.70	15.80	28.60	13.10	25.50	11.30	22.50	9.50	20.00	8.00	17.50	6.80	15.00	5.50
136.	Легкая атлетика – метание диска (F56)	м, см																
	Муж., жен., юн., дев. до 19 лет – вес 1,0 кг	м, см																
	Муж. – вес 4,0 кг	м, см																
	Юн. до 19 лет – вес 3,0 кг	м, см																

Легкая атлетика – класс F56

Продолжение табл. 4

1	2	3	4	5	6	7	8	9	10	11	12	13	14	15	16	17	18	19	
137.	Легкая атлетика – метание копья (F56)	Муж., жен. – вес 600 г М, см Юн., дев. до 19 лет – вес 500 г М, см	31.60	13.95	27.50	12.00	22.50	10.00	20.00	8.00	18.00	6.50							
							24.00	10.80	21.50	8.80	19.50	7.30	17.50	6.00	15.50	5.00	13.50	4.00	
Легкая атлетика – класс F57																			
138.	Легкая атлетика – толкание ядра (F57)	Муж., юн. до 19 лет – вес 4,0 кг М, см Жен. – вес 3,0 кг М, см Дев. до 19 лет – вес 2,0 кг М, см	12.40		11.30		9.90		8.20		7.00		6.00		5.00		4.00		
				7.55			6.90		6.00		5.20	4.60							
								6.60		5.80		5.20		4.70		4.20		3.70	
139.	Легкая атлетика – метание диска (F57)	Муж., жен., юн., дев. до 19 лет – вес 1,0 кг М, см	41.80	19.80	36.80	18.50	34.00	17.00	31.00	15.50	28.00	14.00	26.00	12.50	24.00	11.00	22.00	9.50	
140.	Легкая атлетика – метание копья (F57)	Муж., жен., юн. М, см	35.50	13.70	28.50	11.90	25.00	10.20	22.00	8.60	19.00	7.00	16.00		13.50		11.50		
												7.80		6.50		5.50		4.50	
Легкая атлетика – класс F58																			
141.	Легкая атлетика – толкание ядра (F58)	Муж. юн. до 19 лет – вес 5,0 кг М, см Жен. – вес 4,0 кг М, см Дев. до 19 лет – вес 3,0 кг М, см	13.30		11.60		10.50		9.40		8.30		7.20		6.10		5.00		
				7.30			6.50		5.80		5.20	4.60							
								6.40		5.80		5.20		4.60		4.00		3.50	

Продолжение табл. 4

1	2	3	4	5	6	7	8	9	10	11	12	13	14	15	16	17	18	19	
142.	Легкая атлетика – метание диска (F58)	муж., жен., юн., дев. до 19 лет – вес 1,0 кг	м, см	49.90	23.60	44.00	21.20	41.00	19.00	37.00	17.00	33.00	15.00	29.00	25.00			21.00	
144.	Легкая атлетика – метание копья (F58)	муж., жен. юн. до 18 лет – вес 600 г дев. до 19 лет – вес 500 г	м, см	42.10	20.65	35.40	17.00	32.00	14.00	29.00	12.00	26.00	10.00	23.00	20.00			17.00	
Условия выполнения норм	<p>1. Спортивное звание МС присваивается за результаты, показанные на официальных соревнованиях не ниже всероссийского статуса.</p> <p>2. Спортивный разряд КМС присваивается за результаты, показанные на соревнованиях не ниже статуса субъекта Российской Федерации.</p> <p>3. I, II, III спортивные разряды присваиваются за выполнение норм на официальных соревнованиях не ниже статуса муниципального образования.</p> <p>4. III юношеский спортивный разряд присваивается до 15 лет, II юношеский – до 17 лет, I юношеский – до 19 лет.</p> <p>5. Спортивное звание МС присваивается при условии прохождения спортсменом Международной спортивно-функциональной классификации.</p> <p>6. Результаты, зафиксированные с использованием автохронометража, помечены словом «автохронометраж» или «авто». Результаты, зафиксированные с использованием ручного хронометража помечены словами «ручной хроном.» или «р.х.»</p> <p>7. Нормы МС засчитываются только при использовании массы снарядов для метаний, рекомендованных для взрослых мужчин и женщин. Нормы КМС и ниже засчитываются с рекомендованными для каждой возрастной группы массой снарядов для метаний.</p> <p>8. Результаты МС в спортивных дисциплинах легкой атлетики, в которых при регистрации рекордов учитывается скорость ветра, засчитываются при скорости попутного ветра не более 2 м/с, в многоборьях – 4 м/с.</p> <p>9. В дисциплинах легкой атлетики, в которых отсутствуют нормы для соревнований в помещении, при проведении соревнований в манеже используются нормы для соревнований на открытом воздухе.</p> <p>10. Состав пятиборья – класс Т/F44, мужчины – прыжок в длину, толкание ядра, бег 100 м, метание диска, бег 400 м.</p> <p>11. Оценка результатов в пятиборье проводится по таблице, утвержденной Международным паралимпийским комитетом.</p> <p>12. Массы снарядов для метаний в пятиборье применяются в соответствии с требованиями правил соревнований.</p> <p>13. В спортивной дисциплине легкой атлетика для участия в спортивных соревнованиях указанное количество лет спортсмену должно исполниться в календарный год проведения соревнований.</p>																		

ЛЫЖНЫЕ ГОНКИ

№ п/п	Наименование спортивной дисциплины в соответствии с ВРВС	Единицы измерения	Спортивные разряды												Юношеские спортивные разряды											
			Спортивное звание			I			II			III			I			II			III					
			МС	Ж	М	КМС	М	Ж	М	М	Ж	М	М	Ж	М	М	Ж	М	Ю	Д	Л	Ю	Д	Л		
1	2	3	4	5	6	7	8	9	10	11	12	13	14	15	16	17	18	19								
145.	Лыжные гонки – спринт классический стиль (LW2-9)	600 м 900 м 1200 м					02:06 03:09 04:12	02:30 03:45 05:00	02:18 03:27 04:36	03:00 04:30 06:00	02:30 03:45 05:00	03:30 05:15 07:00	02:50 04:15 05:40	04:00 05:50 08:00	03:15 04:40 06:30	04:45 06:35 09:30	03:45 05:05 07:30	05:30 07:20 11:00								
146.	Лыжные гонки – классический стиль (LW2-9)	2,5 км 5 км 10 км 15 км 20 км					18:30 36:10 1:05:30 1:18:00	23:00 46:00 1:05:30 1:18:00	20:00 39:30 1:11:14 1:23:07	25:00 48:30 1:11:14 1:23:07	22:00 41:30 1:18:32 1:25:18	27:43 50:28 1:18:32 1:25:18	24:47 45:20 1:25:10 1:29:20	30:13 54:23 1:30:21 1:34:19	26:15 47:40 1:30:21 1:34:19	32:20 56:30 1:30:21 1:34:19	28:13 49:56 1:35:12 1:39:40	34:27 58:37 1:35:12 1:39:40								
147.	Лыжные гонки – спринт свободный стиль (LW2-9)	600 м 900 м 1200 м					01:36 02:24 03:12	02:00 03:00 04:00	01:48 02:42 03:36	02:12 03:16 04:24	02:00 03:00 04:00	02:30 03:45 05:00	02:15 03:20 04:30	03:00 04:10 05:40	02:30 03:40 05:00	03:30 04:40 06:20	02:45 04:00 05:30	04:00 05:10 07:00								
148.	Лыжные гонки – свободный стиль (LW2-9)	2,5 км 5 км 10 км 15 км 20 км					16:00 34:20 58:30 1:11:10	18:00 39:00 58:30 1:11:10	18:14 37:30 1:03:10 1:17:12	20:16 42:30 1:03:10 1:20:18	20:19 40:00 1:05:40 1:20:18	22:30 46:10 1:05:40 1:20:18	23:00 44:15 1:10:20 1:25:28	25:53 51:32 1:10:20 1:29:07	25:11 47:31 1:14:05 1:29:07	27:14 55:25 1:14:05 1:33:58	27:28 50:53 1:18:12 1:33:58	30:03 59:56 1:18:12 1:33:58								
149.	Лыжные гонки – спринт классический стиль (LW10-12)	600 м 900 м 1200 м					02:45 04:10 05:30	03:00 04:30 06:03	03:15 04:55 06:30	03:30 05:15 07:17	03:45 05:40 07:30	04:00 06:00 08:11	04:15 06:25 08:30	04:40 06:45 09:02	05:00 07:20 09:10	05:20 07:50 10:12	05:50 08:10 10:50	06:10 09:00 11:30								

Продолжение табл. 4

1	2	3	4	5	6	7	8	9	10	11	12	13	14	15	16	17	18	19
150.	Лыжные гонки – классический стиль (LW10–12)	2,5 км						12:03		13:00		14:00		16:14		18:37		20:56
		5 км					19:30	23:00	20:33	25:21	21:29	27:10	23:00	30:12	25:11	32:58	27:40	35:02
		10 км					41:00	53:00	43:00	56:23	45:20	1:00:30	48:30	1:02:10	50:33	1:05:40	53:04	1:09:19
		15 км					1:02:15		1:04:23		1:06:18		1:11:11		1:15:18		1:22:01	

1. I, II спортивные разряды присваиваются за выполнение норм на официальных соревнованиях не ниже статуса субъекта Российской Федерации.

2. III спортивный разряд и I, II, III юношеские спортивные разряды присваиваются за выполнение норм на официальных соревнованиях не ниже статуса муниципального образования.

3. I, II, III юношеские спортивные разряды присваиваются юношам и девушкам до 19 лет.

ПАУЭРЛИФТИНГ

№ п/п	Наименование спортивной дисциплины в соответствии с ВРВС	Единицы измерения	Спортивное звание		Спортивные разряды						Юношеские спортивные разряды							
			МС		КМС		I		II		III		I		II		III	
			м	ж	м	ж	м	ж	м	ж	м	ж	м	ж	м	ж	м	ж
1	2	3	4	5	6	7	8	9	10	11	12	13	14	15	16	17	18	19
151.	Пауэрлифтинг – весовая категория 40 кг	кг		50		40		35			30		25					
152.	Пауэрлифтинг – весовая категория 44 кг	кг		65		52,5		42,5			35		27,5					
153.	Пауэрлифтинг – весовая категория 48 кг	кг	115	75	92,5	57,5	85	47,5	75	40	67,5	32,5						
154.	Пауэрлифтинг – весовая категория 52 кг	кг	125	82,5	100	62,5	90	52,5	80	45	72,5	37,5						
155.	Пауэрлифтинг – весовая категория 56 кг	кг	137,5	90	110	67,5	100	57,5	90	50	80	42,5						
156.	Пауэрлифтинг – весовая категория 60 кг	кг	150	95	120	72,5	110	62,5	100	55	90	47,5						
157.	Пауэрлифтинг – весовая категория 67,5 кг	кг	160	100	127,5	77,5	115	67,5	105	60	95	52,5						

Продолжение табл. 4

1	2	3	4	5	6	7	8	9	10	11	12	13	14	15	16	17	18	19
174.	Пулевая стрельба – В9 Малокалиберная винтовка (лежа со спец. подставки, 60 выстрелов)	Очки	583	583	580	580	570	570	560	560	545	545	530	530				
175.	Пулевая стрельба – П3 Малокалиберный пистолет (по неподвижным и появляющимся мишеням (30 + 30), 60 выстрелов)	Очки	583	583	578	578	570	570	563	563	553	553						
176.	Пулевая стрельба – П4 Малокалиберный пистолет (пронзвольный пистолет, 60 выстрелов)	Очки	560	560	550	550	540	540	525	525	510	510						
177.	Пулевая стрельба – П1 Пневматический пистолет (10 м, 60 выстрелов)	Очки	570		560		550		535		525		515					
178.	Пулевая стрельба – П2 Пневматический пистолет (10 м, 40 выстрелов)	Очки		370		360		345		330		320		310				
179.	Пулевая стрельба – П6 5 выстрелов в 1 мишень за 10 с, 40 выстрелов	Очки	350	350	340	340	332	332	325	325	315	315	300	300				
Условия выполнения норм	<p>1. Спортивное звание МС присваивается за выполнение норм на официальных соревнованиях всероссийского статуса.</p> <p>2. Спортивный разряд КМС присваивается за выполнение норм на соревнованиях не ниже статуса субъекта Российской Федерации.</p> <p>3. I, II и III спортивные и I юношеский спортивный разряды присваиваются за выполнение норм на официальных соревнованиях не ниже статуса муниципального образования.</p>																	

Продолжение табл. 4

1	2	3	4	5	6	7	8	9	10	11	12	13	14	15	16	17	18	19			
182.	Плавание – вольный стиль 200 м	S2	мин, с	6,12,0	6,50,0	7,27,0	8,41,0		8,41,0		9,56,0		11,10,0		Б/В						
		S3	мин, с	4,45,0	5,14,0	5,42,0	6,39,0		6,39,0		7,36,0		8,33,0		Б/В						
		S4	мин, с	3,40,0	4,28,0	4,55,0	4,24,0	5,22,0	5,08,0	5,22,0	4,28,0	4,56,0	5,52,0	7,09,0	6,36,0	9,03,0	Б/В	Б/В			
		S5	мин, с	3,31,0	3,43,0	4,06,0	4,14,0	4,28,0	4,56,0	4,28,0	4,56,0	5,13,0	5,38,0	5,57,0	6,20,0	6,42,0	Б/В	Б/В			
		S6	мин, с	6,14,0	7,22,0	8,07,0	7,29,0	8,51,0	8,44,0	10,19,0	8,44,0	10,19,0	9,59,0	11,48,0	11,51,0	13,16,0	Б/В	Б/В			
		S7	мин, с	6,09,0	6,46,0	7,27,0	7,23,0	8,08,0	8,37,0	8,08,0	8,37,0	9,51,0	9,51,0	10,50,0	11,42,0	12,11,0	Б/В	Б/В			
		S8	мин, с	5,42,0	6,30,0	7,09,0	6,51,0	7,48,0	7,59,0	7,48,0	7,59,0	9,09,0	9,08,0	10,24,0	10,16,0	11,42,0	Б/В	Б/В			
		S9	мин, с	5,12,0	5,59,0	6,35,0	6,15,0	7,11,0	7,17,0	7,11,0	7,17,0	8,23,0	8,20,0	9,55,0	9,52,0	10,47,0	Б/В	Б/В			
		S10	мин, с	4,57,0	5,59,0	6,35,0	6,17,0	7,11,0	7,11,0	7,11,0	6,56,0	8,23,0	7,36,0	9,55,0	8,55,0	10,47,0	Б/В	Б/В			
		S11	мин, с	1,53,0	2,05,0	2,16,0	2,16,0	2,39,0	2,39,0	2,39,0	2,39,0	3,01,0	3,01,0	3,24,0	3,24,0	3,35,0	Б/В	Б/В			
184.	Плавание – на спине 50 м	S2	мин, с	1,21,0	1,48,0	1,29,5	1,59,0	1,37,5	2,10,0	1,54,0	2,32,0	2,10,0	2,53,0	2,26,0	3,15,0	2,34,0	3,26,0	Б/В	Б/В		
		S3	мин, с	1,02,5	1,22,5	1,09,0	1,31,0	1,15,0	1,39,0	1,27,0	1,56,0	1,40,0	1,40,0	2,12,0	1,53,0	2,29,0	1,59,0	2,37,0	Б/В	Б/В	
		S4	мин, с	1,01,0	1,06,0	1,07,5	1,13,0	1,13,5	1,19,5	1,25,5	1,25,5	1,32,5	1,38,0	1,46,0	1,50,0	1,59,0	1,56,0	2,06,0	Б/В	Б/В	
		S5	мин, с	0,46,4	0,56,0	0,51,5	1,02,0	0,56,0	1,07,5	1,05,0	1,05,0	1,18,5	1,14,5	1,30,0	1,24,0	1,41,0	1,28,5	1,47,0	Б/В	Б/В	
		S6	мин, с	1,30,0	1,55,0	1,39,0	2,07,0	1,48,0	2,18,0	2,06,0	2,41,0	2,24,0	2,24,0	3,04,0	2,42,0	3,27,0	2,51,0	3,39,0	Б/В	Б/В	
		S7	мин, с	1,28,5	1,55,0	1,37,5	2,07,0	1,47,0	2,18,0	2,04,0	2,41,0	2,22,0	2,22,0	3,04,0	2,40,0	3,27,0	2,49,0	3,39,0	Б/В	Б/В	
		S8	мин, с	1,27,5	1,45,0	1,36,5	1,56,0	1,45,0	2,06,0	2,03,0	2,27,0	2,27,0	2,27,0	2,48,0	2,38,0	3,09,0	2,47,0	3,20,0	Б/В	Б/В	
		S9	мин, с	1,16,0	1,27,5	1,24,0	1,36,5	1,31,5	1,45,0	1,45,0	1,47,0	2,03,0	2,02,0	2,20,0	2,17,0	2,38,0	2,25,0	2,47,0	Б/В	Б/В	
		S10	мин, с	1,13,0	1,27,5	1,20,5	1,36,5	1,28,0	1,45,0	1,45,0	1,43,0	2,03,0	1,57,0	2,20,0	2,12,0	2,38,0	2,19,0	2,47,0	Б/В	Б/В	
		S11	мин, с	1,17,5	1,25,5	1,33,0	1,33,0	1,33,0	1,49,0	1,49,0	1,49,0	2,04,0	2,04,0	2,28,0	2,20,0	2,28,0	Б/В	Б/В			
186.	Плавание – брасс 50 м	S2	мин, с	1,17,5	1,25,5	1,33,0	1,33,0	1,33,0	1,49,0	1,49,0	2,04,0	2,04,0	2,28,0	2,20,0	2,28,0	Б/В	Б/В				
		S3	мин, с	1,02,5	1,15,5	1,09,0	1,23,5	1,15,0	1,31,0	1,27,5	1,46,0	1,40,0	1,40,0	2,01,0	1,53,0	2,16,0	1,59,0	2,24,0	Б/В	Б/В	

Продолжение табл. 4

1	2	3	4	5	6	7	8	9	10	11	12	13	14	15	16	17	18	19			
187.	Плавание – брасс 100 м	SB4	2,06,0	2,27,5	2,19,0	2,43,0	2,32,0	2,57,0	2,57,0	3,27,0	3,22,0	3,56,0	3,47,0	4,26,0	4,00,0	4,41,0	Б/В	Б/В	Б/В		
		SB5	2,06,0	2,22,0	2,19,0	2,37,0	2,32,0	2,51,0	2,57,0	3,19,0	3,22,0	3,48,0	3,47,0	4,16,0	4,00,0	4,30,0	Б/В	Б/В	Б/В	Б/В	
		SB6	1,47,0	2,09,0	1,58,0	2,22,0	2,09,0	2,35,0	2,30,0	2,30,0	3,01,0	2,52,0	3,27,0	3,13,0	3,53,0	3,24,0	4,06,0	Б/В	Б/В	Б/В	Б/В
		SB7	1,42,0	2,03,0	1,53,0	2,16,0	2,03,0	2,28,0	2,23,0	2,23,0	2,53,0	2,44,0	3,17,0	3,04,0	3,42,0	3,14,0	3,54,0	Б/В	Б/В	Б/В	Б/В
		SB8	1,28,0	1,46,0	1,37,0	1,57,0	1,46,0	2,08,0	2,04,0	2,04,0	2,29,0	2,21,0	2,50,0	2,39,0	3,11,0	2,48,0	3,22,0	Б/В	Б/В	Б/В	Б/В
		SB9	1,18,5	1,38,5	1,26,5	1,49,0	1,34,5	1,59,0	1,50,0	1,50,0	2,18,0	2,06,0	2,38,0	2,22,0	2,58,0	2,30,0	3,08,0	Б/В	Б/В	Б/В	Б/В
		S4	0,58,0	1,13,5	1,04,0	1,21,0	1,10,0	1,29,0	1,21,5	1,43,0	1,43,0	1,33,0	1,58,0	1,45,0	2,13,0	1,51,0	2,20,0	Б/В	Б/В	Б/В	Б/В
188.	Плавание – баттерфляй 50 м	S5	0,46,0	0,56,0	0,51,0	1,02,0	0,55,5	1,07,5	1,04,5	1,18,5	1,14,0	1,30,0	1,23,0	1,41,0	1,28,0	1,47,0	Б/В	Б/В	Б/В	Б/В	
		S6	0,41,0	0,50,5	0,45,5	0,56,0	0,49,5	1,01,0	0,57,5	1,11,0	1,06,0	1,21,0	1,14,0	1,31,0	1,18,0	1,36,0	Б/В	Б/В	Б/В	Б/В	
		S7	0,41,0	0,45,1	0,45,5	0,50,0	0,49,5	0,54,5	0,57,5	1,03,5	1,06,0	1,12,5	1,14,0	1,22,0	1,18,0	1,26,0	Б/В	Б/В	Б/В	Б/В	
		S8	1,24,5	1,43,0	1,33,5	1,54,0	1,42,0	2,04,0	1,59,0	2,25,0	2,16,0	2,45,0	2,33,0	3,06,0	2,41,0	3,16,0	Б/В	Б/В	Б/В	Б/В	
		S9	1,15,0	1,30,5	1,22,5	1,40,0	1,30,0	1,49,0	1,45,0	2,07,0	2,00,0	2,25,0	2,15,0	2,43,0	2,43,0	2,52,0	Б/В	Б/В	Б/В	Б/В	
		S10	1,09,5	1,30,5	1,16,5	1,40,0	1,23,5	1,49,0	1,37,5	2,07,0	1,52,0	2,25,0	2,06,0	2,43,0	2,13,0	2,52,0	Б/В	Б/В	Б/В	Б/В	
		SM3	3,42,9		4,05,0		4,27,0		5,11,0		5,56,0		6,40,0		Б/В						
191.	Плавание – комплексное 1500 м	SM4	3,35,0	3,54,0	3,57,0	4,18,0	4,18,0	4,41,0	5,01,0	5,28,0	5,44,0	6,15,0	6,27,0	7,02,0	Б/В	Б/В	Б/В	Б/В	Б/В	Б/В	
		SM5	3,45,0		4,08,0		4,30,0		5,15,0		6,00,0		6,45,0		Б/В						
		SM6	3,30,0	4,10,0	3,51,0	4,35,0	4,12,0	5,00,0	4,54,0	5,50,0	5,36,0	6,40,0	6,18,0	7,30,0	Б/В	Б/В	Б/В	Б/В	Б/В	Б/В	Б/В
		SM7	3,25,0	3,46,0	3,46,0	4,09,0	4,06,0	4,32,0	4,47,0	5,17,0	5,28,0	6,02,0	6,09,0	6,47,0	Б/В	Б/В	Б/В	Б/В	Б/В	Б/В	Б/В
		SM8	3,02,0	3,41,0	3,21,0	4,04,0	3,39,0	4,26,0	4,15,0	5,10,0	4,52,0	5,54,0	5,28,0	6,38,0	Б/В	Б/В	Б/В	Б/В	Б/В	Б/В	Б/В
		SM9	2,46,0	3,12,0	3,03,0	3,32,0	3,20,0	3,51,0	3,53,0	4,29,0	4,26,0	5,08,0	4,59,0	5,46,0	Б/В	Б/В	Б/В	Б/В	Б/В	Б/В	Б/В
		SM10	2,37,0	3,12,0	2,53,0	3,32,0	3,09,0	3,51,0	3,40,0	4,29,0	4,12,0	5,08,0	4,43,0	5,46,0	Б/В	Б/В	Б/В	Б/В	Б/В	Б/В	Б/В

1. Спортивное звание МС присваивается за результаты, показанные на официальных соревнованиях не ниже всероссийского статуса.

2. Спортивный разряд КМС присваивается за результаты, показанные на соревнованиях не ниже статуса субъекта Российской Федерации.

3. I, II, III спортивные разряды присваиваются за выполнение норм на официальных соревнованиях не ниже статуса муниципального образования.

4. I, II, III юношеские спортивные разряды присваиваются при условии выполнения норм на официальных соревнованиях любого статуса.

Условия выполнения норм

СТРЕЛЬБА ИЗ ЛУКА

№ п/п	Наименование спортивной дисциплины в соответствии с ВРВС	Единица измерения	Спортивное звание		Спортивные разряды												Юношеские спортивные разряды								
			МС		КМС		I		II		III		I		II		III								
			м	ж	м	ж	м	ж	м	ж	м	ж	м	ж	м	ж	м	ж	м	ж	м	ж	м	ж	
1	2	3	4	5	6	7	8	9	10	11	12	13	14	15	16	17	18	19							
192.	Стрельба из лука – КД1 (дист. – 18 м, 30 стрел)	Очки			250	245	230	225	210	205	200	195	180	170	160	150	140	130							
193.	Стрельба из лука – КД2 (дист. – 18 м, 60 стрел)	Очки	550	545	520	515	490	485	435	430	380	370	340	330	295	290	280	275							
194.	Стрельба из лука – КД3 (дист. – 25+18 м, 60 стрел)	Очки			515	510	475	470	435	430	400	395	370	365											
195.	Стрельба из лука – КД4 (дист. – 18 м, 12 стрел)	Очки	100	108	95	93	90	88	80	78	75	72	70	68											
196.	Стрельба из лука – КД5 (дист. – 50+30 м, 72 стрелы)	Очки			550	540	530	520	480	470	430	420	400	390	370	360	350	340							
197.	Стрельба из лука – ОСК1 (дист. – 70 м, 72 стрелы)	Очки	610	590	580	560	530	510	500	490	480	460													
198.	Стрельба из лука – ФК1 (дист. – 70 м, 12 стрел)	Очки	100	98	95	93	90	88	80	78	75	73													
199.	Стрельба из лука – ФК2 (дист. – 70 м, 72 стрелы)	Очки	620	610	600	590	590	580																	
200.	Стрельба из лука – М1 (дист. – муж. – 90+70+50+30 м, жен. – 70+60+50+30 м, 144 стрелы)	Очки	1200	1180	1120	1100	1000	960	920	900	850	820													
Условия выполнения норм		<p>1. Спортивное звание МС присваивается за результаты, показанные на официальных соревнованиях не ниже всероссийского статуса.</p> <p>2. Спортивный разряд КМС присваивается за результаты, показанные на соревнованиях не ниже статуса субъекта Российской Федерации.</p> <p>3. I, II, III спортивные разряды присваиваются за выполнение норм на официальных соревнованиях не ниже статуса муниципального образования.</p> <p>4. I, II, III юношеские спортивные разряды присваиваются при условии выполнения норм на официальных соревнованиях любого статуса.</p>																							

Продолжение табл. 4

1	2	3	4	5	6	7	8	9	10	11	12
		25							80	56	
		23							85	60	
		20							90	65	
		17							100	70	
		15								75	
		13								80	
		11								85	
		10								90	
		7								100	
Условия выполнения норм	<p>1. Квалификационный уровень соревнований – сумма баллов, начисленных 10 спортсменам, имеющим наивысший спортивный разряд из закончивших дистанцию в контрольное время. В командном старте начисляется средний балл команды. частное от деления суммы участников команды на их количество.</p> <p>2. Баллы начисляются в зависимости от квалификации (спортивных разрядов, юношеских спортивных разрядов) спортсменов: МСМК, МС – 100, КМС – 50, I спортивный разряд – 25, I юношеский спортивный разряд – 3, II спортивный разряд – 12, II юношеский спортивный разряд – 2, III спортивный разряд – 6, III юношеский спортивный разряд – 1.</p> <p>3. Баллы начисляются за действующие спортивные разряды, юношеские спортивные разряды и спортивные звания (при условии выполнения соответствующих норм за последние два года). В случае отсутствия документального подтверждения спортивного звания или разряда у спортсмена, в целях подсчета квалификационного уровня соревнований, его спортивный разряд, юношеский спортивный разряд, спортивное звание понижается на один уровень (спортивный разряд, юношеский спортивный разряд) за каждые два неподтвержденных года.</p> <p>4. Юношеские спортивные разряды присваиваются в соревнованиях в возрастных группах не старше 14 лет.</p> <p>5. В юношеских спортивных разрядах время на тайм КП не учитывается.</p> <p>6. Массовые спортивные разряды присваиваются на официальных соревнованиях любого статуса при условии достижения необходимого квалификационного уровня соревнований.</p> <p>7. В спортивной дисциплине спортивное ориентирование выполнение спортивных разрядов, юношеских спортивных разрядов подсчитывается только по результату времени.</p>										

**Нормы, требования и условия их выполнения
по виду спорта «спорт слепых»**
(Приказ Министерства спорта,
туризма и молодежной политики Российской Федерации
от 23 ноября 2010 г. № 1262)

Таблица 1

**Требования и условия их выполнения для присвоения спортивного звания
«Мастер спорта России международного класса» (МСМК)**

Спортивное звание МСМК присваивается:

- дзюдо – с 18 лет,
- голбол, горнолыжный спорт, торбол – с 17 лет,
- легкая атлетика, плавание – с 16 лет,
- биатлон, лыжные гонки – с 15 лет.

Статус спортивных соревнований	Пол, возраст	Спортивная дисциплина	Занять место
1	2	3	4
Паралимпийские игры	Мужчины, женщины	Биатлон, голбол, горнолыжный спорт, плавание, легкая атлетика, лыжные гонки	1–6
		Дзюдо	1–5
Чемпионат мира или Всемирные игры	Мужчины, женщины	Биатлон, лыжные гонки	1–4
		Плавание – эстафета	1–6
		Голбол	1–5
		Торбол	1–3
		Легкая атлетика – эстафета	1–4
		Горнолыжный спорт, дзюдо	1–3
Кубок мира (сумма этапов или финал)	Мужчины, женщины	Голбол	1–4
		Торбол	1–2
		Биатлон, лыжные гонки	1–4
		Горнолыжный спорт	1–3
		Легкая атлетика – эстафета	1–3
Чемпионат Европы	Мужчины, женщины	Голбол	1–3
		Торбол	1
		Биатлон, лыжные гонки	1–3
		Дзюдо	1–2
		Легкая атлетика – эстафета	1–2
		Плавание – эстафета	1
Кубок Европы (сумма этапов или финал)	Мужчины, женщины	Голбол	1–3
		Торбол	1
		Биатлон, лыжные гонки	1–3
		Легкая атлетика – эстафета	1–2
		Горнолыжный спорт	1
Другие международные спортивные соревнования, включенные в ЕКП	Мужчины, женщины	Голбол, торбол	1
		Биатлон, лыжные гонки	1–2
		Дзюдо	1

Окончание табл. 1

1	2	3	4
Общие особые условия		1. Спортивное звание МСМК присваивается (кроме других международных спортивных соревнований, включенных в ЕКП) спортсменам, не относящимся к классам В1, В2, В3, в том числе лидерам, при условии занятия дважды 1 места в течение 2 лет.	
		2. Для голбола и торбола необходимо участие не менее 5 команд, входящих в число 8-ми сильнейших команд предыдущего спортивного соревнования данного статуса. Сыграть в 50% игр.	

Таблица 2

**Требования и условия их выполнения для присвоения спортивного звания
«Мастер спорта России» (МС) и спортивного разряда
«Кандидат в мастера спорта» (КМС)**

Спортивное звание МС присваивается:

- спортивный туризм – с 18 лет;
- торбол – с 17 лет;
- армспорт, дзюдо, пауэрлифтинг – с 16 лет;
- голбол, горнолыжный спорт, легкая атлетика – с 15 лет;
- биатлон, лыжные гонки, шашки, шахматы – с 14 лет.

Спортивный разряд КМС присваивается:

- армспорт, торбол, спортивный туризм – с 16 лет;
- голбол, дзюдо, пауэрлифтинг, легкая атлетика – с 14 лет;
- горнолыжный спорт, биатлон, лыжные гонки – с 13 лет;
- шашки, шахматы – с 12 лет.

Статус спортивных соревнований	Спортивная дисциплина	Пол, возраст	Требование: занять место		Условие выполнения требования: количество игр, поединков, выступлений	
			МС	КМС	МС	КМС
1	2	3	4	5	8	9
Чемпионат мира	Шахматы, шахматы – быстрая игра, шахматы – молниеносная игра, шашки – стоклеточные	Мужчины, женщины	1–3		9	
	Шахматы – быстрая игра – командные соревнования, шашки – стоклеточные – командные соревнования	Мужчины, женщины	1		7	
	Особые условия	Сыграть в командных соревнованиях не менее 7, в личных соревнованиях не менее 9 партий				
Чемпионат Европы	Шахматы, шахматы – быстрая игра, шахматы – молниеносная игра, шашки – стоклеточные	Мужчины, женщины	1–3		9	

1	2	3	4	5	8	9
Чемпионат Европы	Шахматы – быстрая игра – командные соревнования, шашки – стоклеточные – командные соревнования	Мужчины, женщины	1		7	
	Особые условия	Сыграть в командных соревнованиях не менее 7, личных соревнованиях не менее 9 партий				
Первенство мира	Голбол	Юниоры, юниорки (14–19 лет)	1–4		Сыграть в 50% игр	
	Торбол	Юниоры, юниорки (14–19 лет)	1–3		Сыграть в 50% игр	
	Горнолыжный спорт	Юниоры, юниорки (19–21 год)	1–6			
	Дзюдо	Юниоры, юниорки (18–19 лет)	1–3		3	
		Юноши, девушки (14–17 лет)		1–3		3
	Дзюдо – командные соревнования		1	2		
	Легкая атлетика – эстафета	Юниоры, юниорки (18–19 лет)	1			
		Юноши, девушки (14–17 лет)		1–2		
	Плавание – эстафета	Юноши, девушки (14–17 лет)		1		
	Биатлон, лыжные гонки	Юниоры, юниорки (19–21 год)	1–4			
Юноши, девушки (13–18 лет)		1–3	4–5			
Первенство Европы	Голбол	Юниоры, юниорки (14–19 лет)	1–3		Сыграть в 50% игр	
	Торбол	Юниоры, юниорки (14–19 лет)	1–2		Сыграть в 50% игр	
	Биатлон, лыжные гонки	Юниоры, юниорки (19–21 год)	1–3	4–5		
		Юноши, девушки (13–18 лет)	1–2	3–4		
	Горнолыжный спорт	Юниоры, юниорки (19–21 год)	1–3			
	Дзюдо	Юниоры, юниорки (18–19 лет)	1–2		3	
Юноши, девушки (14–17 лет)			1	3	3	
Другие международные спортивные соревнования, включенные в ЕКП	Голбол, торбол	Мужчины, женщины	1	2–3	Сыграть в 70% игр	Сыграть в 70% игр
		Юниоры, юниорки (14–19 лет)		1–3		Сыграть в 70% игр
	Биатлон, лыжные гонки	Мужчины, женщины	1–2	3–4		
		Юниоры, юниорки (19–21 год)	1	2–3		

Продолжение табл. 2

1	2	3	4	5	8	9
Другие международные спортивные соревнования, включенные в ЕКП	Дзюдо	Мужчины, женщины	1–3	4–5	2	2
	Горнолыжный спорт	Мужчины, женщины	1–3	4–6		
		Юниоры, юниорки (19–21 год)	1	2–3		
Чемпионат России	Голбол	Мужчины, женщины	1	1–2	3	3
	Торбол	Мужчины, женщины		1–2		3
	Дзюдо	Мужчины, женщины	1–2	3	3	2
	Спортивный туризм – многоборье	Мужчины, женщины	1–2	3–4		
		Особые условия	МС – выполняется на дистанции 5 класса, КМС – на дистанции 4 класса			
	Шахматы, шахматы – быстрая игра, шахматы – молниеносная игра	Мужчины, женщины	1–2			
	Шахматы – быстрая игра – командные соревнования	Мужчины, женщины	1			
	Шашки – русские, шашки – русские – быстрая игра, шашки – русские – молниеносная игра, шашки – стоклеточные	Мужчины, женщины	1–2			
	Шашки – русские – командные соревнования, шашки – стоклеточные – командные соревнования	Мужчины, женщины	1			
	Особые условия	Для выполнения требований МС (шахматы, шашки) должно быть сыграно в командных соревнованиях не менее 7, в личных соревнованиях по швейцарской системе не менее 9, а по круговой системе не менее 13 партий с соперниками, имеющими спортивный разряд не ниже КМС				
Армспорт	Мужчины, женщины	1–2				
	Особые условия	1. При условии участия не менее 8 человек в виде программы (весовой категории), в том числе 4 имеющих спортивный разряд не ниже КМС. 2. Места участников соревнований, определяются по сумме набранных очков в борьбе левой и правой руками – по системе «двоеборье»				

1	2	3	4	5	8	9
Чемпионат России	Биатлон, лыжные гонки	Мужчины, женщины	1-2	3-4		
		Особые условия	1. Спортивное звание МС присваивается при участии не менее 8 спортсменов в виде программы, в том числе 2 МС (МСМК) и 6 имеющих спортивный разряд не ниже КМС. 2. Спортивный разряд КМС присваивается при условии участия не менее 2-х спортсменов, имеющих спортивный разряд КМС			
	Горнолыжный спорт	Мужчины, женщины	1-3	4-5		
Кубок России	Голбол	Мужчины, женщины	1	2-3	Сыграть в 50% игр	Сыграть в 50% игр
		Особые условия	При условии участия 2 команд, в составе которых 60% спортсменов имеют спортивное звание МС			
	Торбол	Мужчины, женщины		1-2		Сыграть в 50% игр
		Особые условия	При условии участия 2 команд, в составе которых 60% спортсменов имеют спортивное звание МС			
	Дзюдо	Мужчины, женщины	1	2	3	3
	Спортивный туризм – многоборье	Мужчины, женщины	1	2-3		
		Особые условия	МС – выполняется на дистанции 5 класса, КМС – на дистанции 4 класса			
	Армспорт		Мужчины, женщины	1		
Особые условия			1. При условии участия не менее 8 человек в виде программы (весовой категории), в том числе 4 имеющих спортивный разряд не ниже КМС. 2. Места участников соревнований определяются по сумме набранных очков в борьбе левой и правой руками – по системе «двоеборье»			
	Горнолыжный спорт	Мужчины, женщины	1-2	3-4		
	Биатлон, лыжные гонки	Мужчины, женщины	1-2	3-4		
		Особые условия	1. Спортивное звание МС присваивается при участии не менее 8 спортсменов в виде программы, в том числе 2 МС (МСМК) и 6 имеющих спортивный разряд не ниже КМС.			

Продолжение табл. 2

1	2	3	4	5	8	9
Кубок России			2. Спортивный разряд КМС присваивается при условии участия не менее 2-х спортсменов, имеющих спортивный разряд КМС			
Первенство России	Голбол	Юниоры, юниорки (14–19 лет)		1–3		Сыграть в 50% игр
	Торбол	Юниоры, юниорки (14–19 лет)		1–2		Сыграть в 50% игр
	Спортивный туризм – многоборье	Юниоры, юниорки (18–20 лет)		1–2		
		Юноши, девушки (14–17 лет)		1		
	Биатлон, лыжные гонки	Юниоры, юниорки (19–21 год)		1–2		
		Юноши, девушки (13–18 лет)		1		
		Особые условия	При условии участия не менее 10 спортсменов: 2 КМС и 8 спортсменов I спортивного разряда			
	Горнолыжный спорт	Юниоры, юниорки (19–21 год)		1–3		
		Юноши, девушки (13–18 лет)		1		
	Дзюдо	Юниоры, юниорки (18–19 лет)		1		3
Другие всероссийские спортивные соревнования, включенные в ЕКП	Голбол	Мужчины, женщины		1–3		3
		Юниоры, юниорки (14–19 лет)		1–2		3
	Торбол	Мужчины, женщины		1–3		3
		Юниоры, юниорки (14–19 лет)		1–2		3
	Дзюдо	Мужчины, женщины		1		3
		Юниоры, юниорки (18–19 лет)		1		3
	Спортивный туризм – многоборье	Мужчины, женщины		1–3		
		Юниоры, юниорки (16–20 лет)		1		
		Особые условия	КМС – на дистанции 4 класса			
	Горнолыжный спорт	Мужчины, женщины		1	2–3	
		Юниоры, юниорки (19–21 год)			1–2	
	Биатлон, лыжные гонки	Мужчины, женщины		1	2–3	
		Юниоры, юниорки (19–21 год)			1	

1	2	3	4	5	8	9
Другие всероссийские спортивные соревнования, включенные в ЕКП	Биатлон, лыжные гонки	Юноши, девушки (13–18 лет)		1		
		Особые условия	1. Спортивное звание МС присваивается при участии не менее 8 спортсменов в виде программы, в том числе 2 МС (МСМК) и 6 имеющих спортивный разряд не ниже КМС. 2. Спортивный разряд КМС присваивается при условии участия не менее 2-х спортсменов, имеющих спортивный разряд КМС			
Чемпионат федерального округа Российской Федерации, зональные отборочные соревнования, чемпионаты г. Москвы, г. Санкт-Петербурга	Голбол	Мужчины, женщины		1–2		3
	Торбол	Мужчины, женщины		1		3
	Спортивный туризм – многоборье	Мужчины, женщины		1–2		
		Особые условия	Выполняется на дистанции 5 класса			
	Биатлон, лыжные гонки	Мужчины, женщины		1–2		
		Особые условия	Спортивный разряд КМС присваивается при условии участия не менее 2-х спортсменов, имеющих спортивный разряд КМС			
Первенство федерального округа Российской Федерации, зональные отборочные соревнования, чемпионаты г. Москвы, г. Санкт-Петербурга	Голбол	Юниоры, юниорки (14–19 лет)		1		
	Биатлон, лыжные гонки	Юниоры, юниорки (19–21 год)		1		
		Особые условия	Спортивный разряд КМС присваивается при условии участия не менее 2-х спортсменов, имеющих спортивный разряд КМС			
Чемпионат субъекта Российской Федерации (кроме г. Москвы и г. Санкт-Петербурга)	Голбол	Мужчины, женщины		1–2		3
	Торбол	Мужчины, женщины		1		3
	Дзюдо	Мужчины, женщины		1		3
		Особые условия	Одержать не менее 3-х побед			
	Армспорт	Мужчины, женщины		1		
		Особые условия	1. При условии участия не менее 8 человек в виде программы (весовой категории), в том числе 4 имеющих спортивный разряд не ниже КМС. 2. Места участников соревнований определяются по сумме набранных очков в борьбе левой и правой руками – по системе «двоеборье»			

Окончание табл. 2

1	2	3	4	5	8	9
Чемпионат субъекта Российской Федерации (кроме г. Москвы и г. Санкт-Петербурга)	Биатлон, лыжные гонки	Мужчины, женщины		1		
		Особые условия	1. При условии участия в данном виде программы не менее 8 человек в своем классе, в том числе 2 спортсмена I спортивного разряда и 6 – II спортивного разряда. 2. Спортивный разряд КМС присваивается при условии участия не менее 2-х спортсменов, имеющих спортивный разряд КМС			
Кубок субъекта Российской Федерации	Дзюдо	Мужчины, женщины		1		2
		Особые условия	Одержать не менее 2-х побед			
	Биатлон, лыжные гонки	Мужчины, женщины		1		
		Особые условия	Спортивный разряд КМС присваивается при условии участия не менее 2-х спортсменов, имеющих спортивный разряд КМС			
Первенство субъекта Российской Федерации (кроме г. Москвы, г. Санкт-Петербурга)	Биатлон, лыжные гонки	Юниоры, юниорки (19–21 год)		1		
		Особые условия	1. При условии участия в данном виде программы не менее 8 человек в своем классе, в том числе 2 спортсмена I спортивного разряда и 6 – II спортивного разряда. 2. Спортивный разряд КМС присваивается при условии участия не менее 2-х спортсменов, имеющих спортивный разряд КМС			
Общие особые условия	<p>1. Для участия в спортивных соревнованиях указанное количество лет спортсмену должно исполниться в календарный год проведения соревнований.</p> <p>2. Спортивное звание МС присваивается спортсменам, не относящимся к классам В1, В2, В3, в том числе лидерам, при условии занятия дважды 1 места в течение 2 лет на первенствах мира и Европы (юниоры, юниорки (19–21 год); юниоры, юниорки (18–19 лет); юноши, девушки (13–18 лет)), чемпионате России, Кубке России.</p> <p>3. Спортивный разряд КМС не присваивается спортсменам, не относящимся к классам В1, В2, В3, в том числе лидерам.</p>					

**Требования и условия их выполнения
для присвоения массовых спортивных разрядов**

Статус спортивных соревнований	Спортивная дисциплина	Пол, возраст	Спортивные разряды						Юношеские спортивные разряды			
			I		II		III		I	II	III	
			Занять место	Количество побед	Занять место	Количество побед	Занять место	Количество побед	Занять место	Занять место	Занять место	
1	2	3	4	5	6	7	8	9	10	12	14	
Первенство России	Голбол	Юниоры, юниорки (14–19 лет)	4–5									
		Юноши, девушки (до 14 лет)							1–3	4–5	6	
		Условия выполнения	Сыграть не менее 50% игр									
	Торбол	Юниоры, юниорки (14–19 лет)	3–5									
		Условия выполнения	Сыграть не менее 50% игр									
	Дзюдо	Юниоры, юниорки (18–19 лет)	2	2	3	1						
		Юноши, девушки (14–17 лет)	1	2	2	1						
	Армспорт	Юниоры, юниорки (14–18 лет)		10	8			6				
	Горнолыжный спорт	Юниоры (19–21 год)	4–6									
		Юноши (13–18 лет)	2–4									
	Биатлон, лыжные гонки	Юниоры, юниорки (19–21 год)	3–4		5–6							
		Юноши, девушки (13–18 лет)	2–3		4–5							
		Условия выполнения	I, II спортивные разряды присваиваются при условии участия не менее 2-х спортсменов I спортивного разряда, III спортивный разряд – закончить дистанцию на 2-х соревнованиях любого статуса в течение года									

Продолжение табл. 3

1	2	3	4	5	6	7	8	9	10	12	14	
Другие всероссийские спортивные соревнования, включенные в ЕКП	Голбол, торбол	Мужчины, женщины	4–6									
		Юниоры, юниорки (14–19 лет)	3–4	5–6								
	Дзюдо	Условия выполнения	Сыграть не менее 50% игр. II юношеский спортивный разряд присваивается при 7-ми победах над командами II юношеского спортивного разряда или 4-х победах над командами I юношеского спортивного разряда в течение года									
		Мужчины, женщины	2–5	2	6–7	1						
		Юниоры, юниорки (18–19 лет)	2	3								
	Армспорт	Юноши, девушки (14–17 лет)			1	3						
		Мужчины, женщины		10		8			6			
		Мужчины, женщины	4–5									
		Спортивный туризм – многоборье	2–3		4–5							
	Биатлон, лыжные гонки	Мужчины, женщины	4–5		6–7							
Юниоры, юниорки (19–21 год)		2–3		4–5								
Юноши, девушки (13–18 лет)		2–3		4–5								
Горнолыжный спорт	Условия выполнения	I, II спортивные разряды присваиваются при условии участия не менее 2-х спортсменов I спортивного разряда, III спортивный разряд – закончить дистанцию на 2-х соревнованиях любого статуса в течение года										
	Мужчины, женщины	4–5										
		Юниоры, юниорки (19–21 год)	3–4		5–6							

Продолжение табл. 3

1	2	3	4	5	6	7	8	9	10	12	14	
Чемпионат федерального округа Российской Федерации, зональные отборочные соревнования, чемпионаты г. Москвы, г. Санкт-Петербурга	Голбол	Мужчины, женщины	3	4	5	6	7	8	9	10	12	14
		Условия выполнения	При условии участия не менее восьми команд и наличия одного судьи всероссийской категории и 2-х судей I категории									
	Торбол	Мужчины, женщины	2		3			4				
		Условия выполнения	При условии участия не менее восьми команд и наличия одного судьи всероссийской категории и 2-х судей I категории									
	Дзюдо	Мужчины, женщины	1	2	2-3	1						
	Армспорт	Мужчины, женщины		10		8			6			
	Спортивный туризм – многоборье	Мужчины, женщины	3-4		5-6							
	Биатлон, лыжные гонки	Мужчины, женщины	3-4		5-6							
		Условия выполнения	I, II спортивные разряды присваиваются при условии участия не менее 2-х спортсменов I спортивного разряда, III спортивный разряд – закончить дистанцию на 2-х соревнованиях любого статуса в течение года									
	Первенство федерального округа Российской Федерации, зональные отборочные соревнования, первенства г. Москвы, г. Санкт-Петербурга	Горнолыжный спорт	Мужчины, женщины	1		2-3			4-6			
Голбол		Юниоры, юниорки (14-19 лет)	2-3		4-5							
Торбол		Юниоры, юниорки (14-19 лет)	1-2		3-4			5-6				
Условия выполнения		Голбол, торбол – при условии участия не менее шести команд										
Дзюдо		Юниоры, юниорки (14-18 лет)	1	2	1-3	1		1-5				
Армспорт		Юниоры, юниорки (14-18 лет)		10		8			6			
		Юноши, девушки (до 14 лет)		10		8			6			
		Условия выполнения	Голбол, торбол – при условии участия не менее шести команд									
		Дзюдо	Юниоры, юниорки (14-18 лет)	1	2	1-3	1		1-5			
		Армспорт	Юниоры, юниорки (14-18 лет)		10		8			6		
	Юноши, девушки (до 14 лет)		10		8			6				

Продолжение табл. 3

1	2	3	4	5	6	7	8	9	10	12	14
	Биатлон, лыжные гонки	Юниоры, юниорки (19–21 год) Юноши, девушки (13–18 лет) Условия выполнения	2–3 1–2	4–5 3–4							
	Горнолыжный спорт	Юниоры, юниорки (19–21 год) Юноши, девушки (13–18 лет)	1	2–3 4–6							
	Голбол	Мужчины, женщины	3	4							
	Торбол	Мужчины, женщины	1	2							
	Дзюдо	Мужчины, женщины	2	3–5							
	Армспорт	Мужчины, женщины		10		8		6			
	Биатлон, лыжные гонки	Мужчины, женщины	2–3	4–5							
Чемпионат субъекта Российской Федерации (кроме г. Москвы, Санкт-Петербурга)		Условия выполнения	<p>1. При условии участия в данном виде программы не менее 10 человек, в том числе 2 спортсмена I спортивного разряда и 8 – II спортивного разряда.</p> <p>2. I, II спортивные разряды присваиваются при условии участия не менее 2-х спортсменов I спортивного разряда, III спортивный разряд – закончить дистанцию на 2-х соревновательных лыжных гонках в течение года</p>								
	Горнолыжный спорт	Мужчины, женщины		1–3			4–6				
Кубок субъекта Российской Федерации	Голбол, торбол	Мужчины, женщины	1	2							

Продолжение табл. 3

1	2	3	4	5	6	7	8	9	10	12	14
Кубок субъекта Российской Федерации	Дзюдо	Мужчины, женщины	2		3-5						
	Армспорт	Мужчины, женщины		10		8		6			
	Биатлон, лыжные гонки	Мужчины, женщины	2-3		4-5						
	Условия выполнения		1. При условии участия в данном виде программы не менее 10 человек, в том числе спортсмена I спортивного разряда и 8 – II спортивного разряда. 2. I, II спортивные разряды присваиваются при условии участия не менее 2-х спортсменов I спортивного разряда, III спортивный разряд – закончить дистанцию на 2-х соревновательных любого статуса в течение года								
Первенство субъекта Российской Федерации (кроме г. Москвы и г. Санкт-Петербурга)	Голбол, торбол	Юниоры, юниорки (14–19 лет)			1		2		3	4	5
	Условия выполнения		I, II и III юношеские спортивные разряды присваиваются при семи победах данного разряда или 4-х победах над командами высшего разряда в течение года								
	Армспорт	Юниоры, юниорки (14–18 лет)		10		8		6			
	Биатлон, лыжные гонки	Юниоры, юниорки (19–21 год) Юноши, девушки (13–18 лет)	2-3		4-5						
Другие официальные спортивные соревнования субъекта Российской Федерации	Голбол, торбол	Условия выполнения	1-2		3-4						
	Условия выполнения		1. При условии участия в данном виде программы не менее 10 человек, в том числе спортсмена I спортивного разряда и 8 – II спортивного разряда. 2. I, II спортивные разряды присваиваются при условии участия не менее 2-х спортсменов I спортивного разряда, III спортивный разряд – закончить дистанцию на 2-х соревновательных любого статуса в течение года								
	Голбол, торбол	Мужчины, женщины Юниоры, юниорки (14–19 лет)			1-2						
	Условия выполнения				1		2				
		Условия выполнения	I место при условии участия не менее восьми команд или сыграть не менее 20 игр и добиться победы в 50% игр								

Продолжение табл. 3

1	2	3	4	5	6	7	8	9	10	12	14
	Армспорт	Мужчины, женщины		10		8		6			
	Биатлон, лыжные гонки	Мужчины, женщины			1-2						
		Юниоры, юниорки (19-21 год)				1-2					
		Юноши, девушки (13-18 лет)				1					
		Условия выполнения	II спортивный разряд присваивается при условии участия не менее 2-х спортсменов III спортивного разряда, III спортивный разряд – закончить дистанцию на 2-х соревнованиях любого статуса в течение года								
Чемпионат мундич-пального образования	Голбол, торбол	Мужчины, женщины			1		2				
	Армспорт	Условия выполнения	I и II спортивные разряды присваиваются при семи победах над командами данного или четырех победах над командами высшего спортивного разряда								
		Мужчины, женщины				8			6		
		Мужчины, женщины									
		Условия выполнения	II спортивный разряд присваивается при условии участия не менее 2-х спортсменов III спортивного разряда, III спортивный разряд – закончить дистанцию на 2-х соревнованиях любого статуса в течение года								
Первенство мундич-пального образования	Голбол, торбол	Юниоры, юниорки (14-19 лет)					1		2	3	4
	Армспорт	Условия выполнения	I и II юношеские спортивные разряды присваиваются при семи победах над командами данного или четырех победах над командами высшего спортивного разряда								
		Юниоры, юниорки (14-18 лет)					8		6		
		Юниоры, юниорки (19-21 год)						2			
		Юноши, девушки (13-18 лет)						1	2	3-4	

Окончание табл. 3

1	2	3	4	5	6	7	8	9	10	12	14	
	Биатлон, лыжные гонки	Мужчины, женщины Юниоры, юниорки (19–21 год) Юноши, девушки (13–18 лет)			1							
		Условия выполнения	<p>1. II спортивный разряд присваивается при условии участия не менее 2-х спортсменов III спортивного разряда, III спортивный разряд – закончить дистанцию на 2-х соревнованиях любого статуса в течение года при условии участия не менее 10 человек в виде программы.</p> <p>2. I, II юношеские спортивные разряды присваиваются при условии участия не менее 2-х спортсменов I юношеского спортивного разряда</p>									
Общие особые условия	<p>1. Для участия в спортивных соревнованиях указанное количество лет спортсмену должно исполниться в календарный год проведения соревнований.</p> <p>2. Для армспорта:</p> <p>2.1. Количество побед необходимо набрать в течение года. Год исчисляется со дня первой победы. Победа над спортсменами более высокого спортивного разряда или имеющими спортивное звание приравнивается к двум победам. Над одним и тем же спортсменом засчитывается не более двух побед. Победы, зафиксированные по техническим причинам не засчитываются.</p> <p>2.2. Победы определяются по сумме набранных очков в борьбе левой и правой руками – по системе «двоеборье».</p> <p>3. Для гольфа и торбола: спортивным разрядом (спортивным разрядом) команды считается высшее спортивное звание (спортивный разряд), которое имеют 50 и более процентов спортсменов, играющих в ней.</p> <p>4. Спортсменам не относящимся к классам В1, В2, В3, в том числе лидерам, спортивные разряды, юношеские спортивные разряды не присваиваются</p>											

Продолжение табл. 4

1	2	3	4	5	6	7	8	9	10	11	12	13	14	15	16	17	18	19	20	21
9.	Легкая атлетика – бег 10 000 м (В1)	мин, с	34,10		35,20		37,20		38,20		40,20		41,20							
10.	Легкая атлетика – марафон (В1)	мин, с	2:50		3:00,0		3:10,0		3:20,0											
11.	Легкая атлетика – прыжки в длину (В1)	м, см	6,10	4,80	6,00	4,60	5,60	4,40	5,30	4,10	4,80	3,80	4,50	3,50	4,00	3,20	3,50	2,80	3,30	2,60
12.	Легкая атлетика – прыжки в высоту (В1)	м, см	1,50	1,40	1,40	1,30	1,35	1,25	1,30	1,20	1,20	1,15	1,15	1,05	1,10	95	1,05	85	1,00	80
13.	Легкая атлетика – прыжки тройным (В1)	м, см	12,00		11,40		10,80		10,00		9,00		8,50		8,00		7,00		6,00	
14.	Легкая атлетика – метание диска (В1)	Мужчины – чины 2 кг	33,0		31,0		30,0		28,00		26,00		23,00							
		Женщины – чины 1 кг		28,0		26,0		23,50		21,50		19,00		16,00						
15.	Легкая атлетика – метание копья (В1)	м, см	40,0	26,0	37,0	24,0	32,0	22,0	30,0	20,0	27,0	16,0	25,0	15,0						
16.	Легкая атлетика – метание мяча (В1)	м, см													33,0	25,0	28,0	21,0	22,0	19,0
17.	Легкая атлетика – толкание ядра (В1)	Мужчины – чины 7,257 кг	13,00		12,50		12,00		11,00		9,80		9,00							
		Женщины – чины 4 кг		12,60		10,00		9,00		8,00		7,00		6,00						
18.	Легкая атлетика – пятиборье (В1)	Юноши – чины 5 кг													9,50		8,50		8,00	
		Очки	2500	2000	2400	1900	2100	1800	2000	1700	1900	1500	1800	1400						

Продолжение табл. 4

1	2	3	4	5	6	7	8	9	10	11	12	13	14	15	16	17	18	19	20	21
19.	Легкая атлетика – бег 60 м (В2)	с	7.14(А)	7.94(А)	7.1	7.9	7.2	8.2	7.4	8.5	7.8	8.8	8.0	9.2	8.3	9.4	8.5	9.7	8.7	9.9
20.	Легкая атлетика – бег 100 м (В2)	с	11.0	12.6	11.2	13.0	11.5	13.7	12.0	14.2	12.5	15.0	13.2	15.5	13.7	16.0	14.2	16.5	14.5	17.0
21.	Легкая атлетика – бег 200 м (В2)	с	22.9	25.9	23.5	27.0	24.0	28.0	24.5	29.0	25.0	30.5	25.6	32.5	27.5	33.5	29.0	34.5	29.5	35.5
	Круг бег 400 м (В2)	с	23.5	26.5	24.2	27.5	24.8	28.5	25.2	29.5	25.7	31.0	26.6	33.0	28.5	34.0	30.0	35.0	32.5	36.0
22.	Легкая атлетика – бег 400 м (В2)	мин, с	50.5	59.5	52.5	1.01.0	53.0	1.03.0	55.0	1.05.0	57.5	1.08.0	1.02.0	1.12.0	1.05.0	1.17.0	1.08.0	1.22.0	1.10.0	1.25.0
	Круг бег 200 м (В2)	мин, с	52.0	1.00.5	53.5	1.02.0	54.0	1.04.0	56.2	1.06.0	59.5	1.09.0	1.03.5	1.13.0	1.06.0	1.18.0	1.10.0	1.23.0	1.14.0	1.26.0
23.	Легкая атлетика – бег 800 м (В2)	мин, с	1.58.0	2.20.0	2.03.0	2.22.0	2.06.0	2.26.0	2.10.0	2.31.0	2.15.0	2.41.0	2.20.0	2.51.0	2.25.0	3.05.0	2.30.0	3.15.0	2.35.0	3.22.0
24.	Легкая атлетика – бег 1500 м (В2)	мин, с	4.06.0	4.50.0	4.10.0	4.58.0	4.16.0	5.15.0	4.25.0	5.25.0	4.35.0	5.30.0	4.48.0	5.40.0	5.05.0	5.55.0	5.18.0	6.10.0	5.22.0	6.15.0
25.	Легкая атлетика – бег 3000 м (В2)	мин, с	9.20	10.50	9.30	11.10	9.40	11.40	10.00	12.40	10.30	12.50	10.50	13.30						
26.	Легкая атлетика – бег 5000 м (В2)	мин, с	15.40	18.40	16.10	19.10	16.40	20.10	17.25	21.10	18.25	22.10	19.45	23.10						
27.	Легкая атлетика – бег 10 000 м (В2)	мин, с	33.10		34.20		36.20		37.20		39.20		40.20							
28.	Легкая атлетика – марафон (В2)	мин, с	2.45.0		2.50.0		3.00.0		3.12.0											
29.	Легкая атлетика – прыжки в длину (В2)	м, см	6.60	5.30	6.40	5.20	6.10	4.90	5.70	4.60	5.20	4.20	4.90	4.10	4.40	3.60	3.80	3.20	3.60	3.00
30.	Легкая атлетика – прыжки в высоту (В2)	м, см	1.85	1.60	1.80	1.45	1.70	1.35	1.65	1.30	1.55	1.20	1.40	1.10	1.25	1.00	1.10	0.95	1.00	0.90
31.	Легкая атлетика – прыжки тройным (В2)	м, см	14.20		13.70		13.00		12.10		11.40		10.00		9.00		8.00		7.20	

Продолжение табл. 4

1	2	3	4	5	6	7	8	9	10	11	12	13	14	15	16	17	18	19	20	21	
32.	Легкая атлетика – метание диска (В2)	Мужчины – 2 кг	42,0		40,0		36,0	34,0			32,0		28,0								
		Женщины – 1 кг		35,0		33,0		31,0			29,0		25,0		21,0						
	Юноши – 1,5 кг														32,0		30,0		28,0		
33.	Легкая атлетика – метание копья (В2)	м, см	51,0	34,0	48,0	32,0	44,0	28,0	40,0	25,0	36,0	21,0	32,0	18,0							
34.	Легкая атлетика – метание мяча (В2)	м, см													43,0	30,0	38,0	26,0	32,0	24,0	
35.	Легкая атлетика – толкание ядра (В2)	Мужчины – 7,257 кг	13,80		13,20		12,80		12,0		11,50		10,50								
		Женщины – 4 кг		13,00		12,00		11,00		10,00		9,00									
	Юноши – 5 кг														11,20		10,20		9,20		
36.	Легкая атлетика – пятиборье (В2)	Очки	3000	2300	2800	2200	2600	2100	2400	2000	2200	1800	2000	1700							
Класс В3																					
37.	Легкая атлетика – бег 60 м (В3)	с	7,04(А)	7,84(А)	7,0	7,8	7,1	8,0	7,3	8,3	7,5	8,6	7,7	9,0	8,1	9,2	8,3	9,4	8,5	9,6	
38.	Легкая атлетика – бег 100 м (В3)	с	10,8	12,5	11,0	12,8	11,3	13,2	11,6	13,8	12,0	14,5	12,6	15,2	13,4	15,5	13,8	16,0	14,2	16,5	

Продолжение табл. 4

1	2	3	4	5	6	7	8	9	10	11	12	13	14	15	16	17	18	19	20	21	
39.	Легкая атлетика – бег 200 м (ВЗ)	Круг 400 м	с	22,5	25,8	23,1	26,2	23,5	27,0	24,0	28,0	24,5	29,5	25,2	31,5	27,0	32,5	28,5	33,5	29,0	34,0
		Круг 200 м	с	23,0	26,5	23,8	27,0	24,3	27,7	24,8	28,7	25,2	30,2	26,2	32,2	28,0	33,2	29,5	34,2	30,0	35,2
40.	Легкая атлетика – бег 400 м (ВЗ)	Круг 400 м	мин, с	49,9	58,0	50,5	59,0	52,0	1,01,0	53,0	1,03,0	55,5	1,05,0	1,00,0	1,10,0	1,03,0	1,15,0	1,06,0	1,20,0	1,09,0	1,25,0
		Круг 200 м	мин, с	50,5	59,00	52,0	1,00,0	52,5	1,02,0	54,2	1,04,0	56,7	1,06,0	1,01,5	1,10,0	1,04,0	1,12,0	1,07,0	1,14,0	1,12,0	1,16,0
41.	Легкая атлетика – бег 800 м (ВЗ)	мин, с	1,56,5	2,18,0	2,00,0	2,20,0	2,04,0	2,24,0	2,08,0	2,29,0	2,12,0	2,37,0	2,17,0	2,47,0	2,22,0	3,00,0	2,28,0	3,10,0	2,32,0	3,15,0	
42.	Легкая атлетика – бег 1500 м (ВЗ)	мин, с	4,03,0	4,45,0	4,07,0	4,52,0	4,15,0	5,10,0	4,22,0	5,20,0	4,30,0	5,25,0	4,40,0	5,35,0	4,55,0	5,40,0	5,10,0	5,55,0	5,15,0	6,10,0	
43.	Легкая атлетика – бег 3000 м (ВЗ)	мин, с	9,15,0	10,40	9,25	11,00	9,35	11,30	9,55,0	12,00	10,15	12,40	10,35								
44.	Легкая атлетика – бег 5000 м (ВЗ)	мин, с	15,25	18,30	15,40	19,0	16,10	20,00	16,55	21,00	17,55	22,00	19,15	23,00							
45.	Легкая атлетика – бег 10 000 м (ВЗ)	мин, с	33,00		34,00		36,00		37,00		39,00		40,00								
46.	Легкая атлетика – марафон (ВЗ)	мин, с	2,40,0		2,45,0		2,50,0		3,05,0	3,50,0											
47.	Легкая атлетика – прыжки в длину (ВЗ)	м, см	6,70	5,40	6,50	5,30	6,30	5,10	6,0	4,80	5,60	4,50	5,10	4,30	4,50	3,70	4,00	3,30	3,80	3,10	
48.	Легкая атлетика – прыжки в высоту (ВЗ)	м, см	1,90	1,60	1,85	1,50	1,80	1,40	1,70	1,35	1,60	1,30	1,45	1,25	1,30	1,20	1,15	1,15	1,10	1,10	
49.	Легкая атлетика – прыжки тройным (ВЗ)	м, см	14,50		14,20		13,50		12,90		12,00		11,20		10,20		8,90		8,20		

Продолжение табл. 4

1	2	3	4	5	6	7	8	9	10	11	12	13	14	15	16	17	18	19	20	21	
50.	Легкая атлетика – метание диска (ВЗ)	Мужчины – 2 кг Женщины – 1 кг	м, см	44.0	42.0	39.0	36.0	33.0	30.0												
		Женщины – 1 кг	м, см	38.0	35.0	32.0	28.0	25.0	22.0												
		Юноши – 1,5 кг	м, см												35.0	32.0			29.0		
51.	Легкая атлетика – метание копья (ВЗ)		м, см	53.0	50.0	47.0	44.0	39.0	34.0	21.0											
52.	Легкая атлетика – метание мяча (ВЗ)		м, см												45.0	33.0	40.0	29.0	35.0	27.0	
53.	Легкая атлетика – толкание ядра (ВЗ)	Мужчины – 7,257 кг Женщины – 4 кг	м, см	14.10	13.80	13.20	12.60	12.0	11.0												
		Женщины – 4 кг	м, см			13.00		11.30	9.50	8.50											
		Юноши – 5 кг	м, см												11.50	10.50			9.50		
54.	Легкая атлетика – пятиборье (ВЗ)		Очки	3200	2400	2700	2500	2300	1900	1800											
Условия выполнения норм			<p>1. Спортивное звание МСМК присваивается за выполнение нормы на соревнованиях не ниже статуса чемпиона России, чемпиона федерального округа Российской Федерации, зональных отборочных соревнований, чемпионов г. Москвы, г. Санкт-Петербурга.</p> <p>2. Спортивное звание МС присваивается за результаты, показанные на официальных соревнованиях не ниже статуса чемпиона федерального округа Российской Федерации, зональных отборочных соревнований, чемпионов г. Москвы, г. Санкт-Петербурга.</p> <p>3. Результаты в МСМК и МС в спортивных дисциплинах легкой атлетики, в которых при регистрации рекордов учитывается скорость ветра, засчитываются при скорости попутного ветра не более 2 м/с, в многоборьях – 4 м/с</p>																		

Продолжение табл. 4

		<p>4. Спортивный разряд КМС присваивается за выполнение нормы на официальных соревнованиях не ниже статуса чемпионата субъекта Российской Федерации и кубка субъекта Российской Федерации.</p> <p>5. I спортивный разряд присваивается за выполнение нормы на соревнованиях не ниже статуса муниципального образования.</p> <p>6. II, III спортивные разряды и юношеские спортивные разряды присваиваются на официальных соревнованиях любого статуса.</p> <p>7. При автохронометраже в беговых видах программы норма увеличивается на 0,24 секунды.</p> <p>8. Оценка результатов в пятиборье проводится по таблице международной федерации по легкой атлетике.</p> <p>9. Состав пятиборья: мужчины – бег 100 м, прыжок в длину с разбега, метание копья, метание диска, бег 1500 м; женщины: бег 100 м, прыжок в длину с разбега, толкание ядра, метание диска, бег 800 м.</p> <p>10. Первенство России проводится в возрастных категориях: юниоры, юниорки (18–19 лет); юноши, девушки (14–17 лет).</p> <p>11. Для участия в спортивных соревнованиях указанное количество лет спортсмену должно исполниться до дня начала соревнования.</p> <p>12. «А» – Автохронометраж.</p> <p>13. Спортивное звание МСМК присваивается спортсменам, не относящимся к классам В1, В2, В3, в том числе лидерам, за выполнение норм при условии занятия дважды 1 места в течение трех лет на Паралимпийских играх, чемпионате мира, кубке мира, чемпионате Европы, кубке Европы.</p> <p>14. Спортивное звание МС присваивается спортсменам, не относящимся к классам В1, В2, В3, в том числе лидерам, за выполнение норм при условии занятия дважды 1 места в течение трех лет на первенстве мира, первенстве Европы, чемпионате России, Кубке России.</p> <p>15. Спортсменам, не относящимся к классам В1, В2, В3, в том числе лидерам, спортивные разряды, юношеские спортивные разряды не присваиваются</p>																		
ПАУЭРЛИФТИНГ																				
1	2	3	4	5	6	7	8	9	10	11	12	13	14	15	16	17	18	19	20	21
55.	Пауэрлифтинг – весовая категория 44 кг (В1,В2,В3)	кг		245		215		180		160		140		120		110		95		85
56.	Пауэрлифтинг – весовая категория 48 кг (В1,В2,В3)	кг		270		230		185		170		155		135		120		110		95
57.	Пауэрлифтинг – весовая категория 52 кг (В1,В2,В3)	кг	450	290	375	255	310	200	280	180	255	165	230	145	210	135	195	120	175	110

Продолжение табл. 4

1	2	3	4	5	6	7	8	9	10	11	12	13	14	15	16	17	18	19	20	21
58.	Пауэрлифтинг – весовая категория 56 кг (B1,B2,B3)	кг	490	320	405	275	335	215	305	195	285	185	245	160	220	145	200	135	185	120
59.	Пауэрлифтинг – весовая категория 60 кг (B1,B2,B3)	кг	535	335	445	295	370	240	340	220	305	195	275	175	245	160	220	145	200	135
60.	Пауэрлифтинг – весовая категория 67,5 кг (B1,B2,B3)	кг	600	360	480	315	400	260	360	235	330	215	300	195	265	175	245	160	220	145
61.	Пауэрлифтинг – весовая категория 75 кг (B1,B2,B3)	кг	650	385	505	335	425	275	385	245	355	225	325	205	290	190	265	170	245	160
62.	Пауэрлифтинг – весовая категория 82,5 кг (B1,B2,B3)	кг	695	410	540	350	475	300	435	280	385	245	345	225	305	200	280	185	260	170
63.	Пауэрлифтинг – весовая категория 90 кг (B1,B2,B3)	кг	720	420	550	370	500	320	460	295	405	265	370	240	330	215	305	200	280	185
64.	Пауэрлифтинг – весовая категория 90+ кг (B1,B2,B3)	кг		435		385		340		315		290		250		225		210		190
65.	Пауэрлифтинг – весовая категория 100 кг (B1,B2,B3)	кг	750		595		530		485		450		385		345		320		300	
66.	Пауэрлифтинг – весовая категория 110 кг (B1,B2,B3)	кг	770		635		560		515		485		405		360		330		305	
67.	Пауэрлифтинг – весовая категория 125 кг (B1,B2,B3)	кг	785		660		595		535		505		430		380		350		320	
68.	Пауэрлифтинг – весовая категория 125+ кг (B1,B2,B3)	кг	810		710		615		555		520		460		400		365		340	

Условия выполнения норм	1. Норма выполняется только в сумме трех упражнений (приседание, жим лежа, тяга становая).									
	2. МСМК – присваивается за выполнение нормы на официальных соревнованиях международного статуса, а также на чемпионате России и Кубке России при проведении допинг-контроля на этих соревнованиях.									
	3. МС – присваивается за выполнение нормы на официальных соревнованиях не ниже чемпионата России и Кубка России.									
	4. КМС – присваивается за выполнение нормы на официальных соревнованиях не ниже статуса субъекта Российской Федерации.									
	5. Первенство России проводится в возрастной категории: юниоры, юниорки (до 23 лет).									
	6. Для участия в спортивных соревнованиях указанное количество лет спортсмену должно исполниться до дня начала соревнования.									
	7. I спортивный разряд присваивается за выполнение нормы на официальных соревнованиях не ниже статуса муниципального образования.									
	8. II, III спортивные разряды и юношеские спортивные разряды присваиваются на официальных соревнованиях любого статуса.									

ПЛАВАНИЕ

Класс В1 (бассейн 25 м)

1	2	3	4	5	6	7	8	9	10	11	12	13	14	15	16	17	18	19	20	21	
69.	Плавание – вольный стиль (В1)	50 м	мин, с	0,26,6	0,33,3	0,28,1	0,35,1	0,29,9	0,37,3	0,40,3	0,35,5	0,44,5	0,40,5	0,51,0	0,45,0	0,56,0	0,51,5	1,04,0	1,05,0	1,21,0	
		100 м	мин, с	0,58,2	1,13,8	1,01,4	1,17,7	1,05,2	1,22,6	1,10,4	1,29,2	1,17,5	1,38,0	1,29,0	1,52,5	1,38,0	2,04,0	1,52,5	2,22,0	2,22,0	2,59,0
		200 м	мин, с	2,08,3	2,44,9	2,15,1	2,53,7	2,23,8	3,04,6	2,35,0	3,19,0	2,51,0	3,39,5	3,16,0	4,11,5	3,35,5	4,37,0	4,07,0	5,17,0	5,12,0	6,40,0
		400 м	мин, с	4,28,7	5,34,7	4,43,1	5,52,6	5,01,0	6,15,0	5,24,6	6,44,2	5,57,5	7,25,5	6,50,0	8,30,5	7,31,5	9,22,0	8,37,5	10,44,0	10,53,5	13,32,5
		800 м	мин, с	10,39,2	12,23,6	11,13,3	13,03,2	11,56,0	13,52,8	12,52,0	14,57,8	14,10,5	16,29,0	16,14,5	18,53,0	17,53,5	20,48,0	20,30,0	23,49,5	25,52,0	30,03,5
70.	Плавание – на спине	1500 м	мин, с	20,30,3	28,40,8	21,36,0	30,12,3	22,58,2	32,06,8	24,65,8	34,36,8	27,17,0	38,07,5	31,16,0	43,40,5	34,26,0	48,05,5	39,27,0	55,05,5	49,46,5	69,28,5
		50 м	мин, с	0,33,3	0,39,7	0,35,1	0,41,9	0,37,3	0,44,5	0,40,3	0,47,9	0,44,5	0,53,0	0,51,0	1,00,5	0,56,0	1,06,5	1,04,0	1,16,5	1,21,0	1,36,5
		100 м	мин, с	1,11,4	1,25,1	1,15,2	1,29,6	1,20,0	1,35,4	1,26,2	1,42,8	1,35,0	1,53,0	1,49,0	2,09,5	2,00,0	2,23,0	2,17,5	2,43,5	2,53,5	3,26,5
71.	Плавание – брасс (В1)	200 м	мин, с	2,38,4	3,05,9	2,46,9	3,15,8	2,57,4	3,28,2	3,11,2	3,44,4	3,31,0	4,07,0	4,01,5	4,43,5	4,26,0	5,12,0	5,05,0	5,57,5	6,24,5	7,31,0
		50 м	мин, с	0,35,8	0,43,0	0,37,7	0,45,3	0,40,1	0,48,1	0,43,3	0,51,9	0,47,5	0,57,0	0,54,5	1,05,5	1,00,0	1,12,0	1,09,0	1,22,5	1,27,0	1,44,5
		100 м	мин, с	1,12,7	1,32,6	1,16,6	1,37,5	1,21,4	1,43,6	1,27,8	1,51,8	1,37,0	2,03,0	1,51,0	2,21,0	2,02,0	2,35,5	2,20,0	2,58,0	2,56,5	3,44,5
72.	Плавание – баттерфляй (В1)	200 м	мин, с	2,50,4	3,17,9	2,59,5	3,28,4	3,11,0	3,41,6	3,25,8	3,46,5	4,23,0	4,20,0	5,01,5	4,46,0	5,32,0	5,28,0	6,20,5	6,53,5	7,59,5	
		50 м	мин, с	0,32,0	0,37,5	0,33,8	0,39,5	0,35,9	0,41,9	0,38,7	0,45,3	0,42,5	0,50,0	0,49,0	0,57,0	0,54,0	1,03,0	1,02,0	1,12,0	1,18,0	1,31,0
		100 м	мин, с	1,05,4	1,22,6	1,08,9	1,27,0	1,13,2	1,32,6	1,19,0	1,39,8	1,27,0	1,50,0	1,40,0	2,06,0	1,50,0	2,18,5	2,06,0	2,39,0	2,39,0	3,20,5
	200 м	мин, с	2,29,5	3,07,3	2,37,5	3,17,3	2,47,4	3,29,8	3,00,6	3,46,2	3,19,0	4,09,0	3,48,0	4,45,5	4,11,0	5,14,5	4,48,0	6,00,0	6,03,0	7,34,5	

Продолжение табл. 4

1	2	3	4	5	6	7	8	9	10	11	12	13	14	15	16	17	18	19	20	21
73.	Плавание – комплексное (В1)	мин, с	2,27,5	3,04,0	2,35,4	3,13,8	2,45,2	3,26,0	2,58,2	3,42,2	3,16,5	4,04,5	3,45,0	4,40,5	4,08,0	5,09,0	4,44,0	5,54,0	5,58,5	7,26,5
		400 м	5,14,2	6,34,1	5,30,9	6,55,0	5,52,0	7,21,4	6,19,4	7,55,6	6,58,0	8,44,0	7,59,0	10,00,5	8,47,5	11,01,0	10,04,5	12,37,5	12,43,0	15,55,5
Класс В2 (бассейн 25 м)																				
74.	Плавание – вольный стиль (В2)	50 м	0,25,4	0,28,8	0,26,8	0,30,3	0,28,5	0,32,3	0,30,7	0,34,9	0,34,0	0,38,5	0,39,0	0,44,0	0,43,0	0,48,5	0,49,0	0,55,5	1,02,0	1,10,0
		100 м	0,56,0	1,01,7	0,59,0	1,05,0	1,02,8	1,09,2	1,07,6	1,14,6	1,14,5	1,22,0	1,25,5	1,34,5	1,34,0	1,44,0	1,48,0	1,59,0	2,16,5	2,30,0
		200 м	2,02,9	2,23,6	2,09,4	2,31,3	2,17,6	2,40,8	2,28,4	2,53,4	2,43,5	3,11,0	3,07,5	3,39,0	3,26,5	4,01,5	3,57,0	4,36,5	4,59,0	5,49,0
		400 м	4,19,0	4,50,5	4,32,9	5,05,5	4,50,2	5,21,6	5,13,0	6,02,8	5,45,0	6,40,5	6,35,5	7,38,5	7,15,5	8,25,0	8,19,0	9,38,5	10,30,0	12,10,0
		800 м	9,15,0	10,20,8	9,44,6	10,45,5	10,21,8	11,30,8	11,10,4	12,43,0	12,18,5	14,00,5	14,06,5	16,03,5	15,33,0	17,41,0	17,49,0	20,16,0	22,29,0	25,34,0
		1500 м	19,33,9	20,28,1	20,36,5	21,33,6	21,55,0	22,55,6	23,37,6	24,43,0	26,02,0	27,13,5	29,50,0	31,12,5	32,51,5	34,22,5	37,39,0	39,23,0	47,30,5	49,41,0
		50 м	0,31,1	0,34,7	0,32,8	0,36,5	0,34,9	0,38,9	0,37,7	0,41,9	0,41,5	0,46,0	0,47,5	0,53,0	0,52,5	0,58,0	1,00,0	1,06,5	1,15,5	1,24,0
75.	Плавание – на спине (В2)	100 м	1,04,2	1,11,0	1,07,7	1,14,8	1,12,0	1,19,6	1,17,6	1,25,8	1,25,5	1,34,5	1,38,0	1,48,5	1,48,0	1,59,5	2,04,0	2,17,0	2,36,0	2,52,5
		200 м	2,22,4	2,36,0	2,30,0	2,44,3	2,39,6	2,54,8	2,52,0	3,08,4	3,09,5	3,27,5	3,37,0	3,58,0	3,59,5	4,22,0	4,34,0	5,00,5	5,46,0	6,19,0
76.	Плавание – брасс (В2)	50 м	0,34,0	0,40,6	0,35,8	0,42,7	0,38,1	0,45,5	0,41,1	0,49,1	0,45,0	0,54,0	0,52,0	1,02,0	0,57,0	1,08,0	1,05,5	1,18,0	1,22,5	1,38,5
		100 м	1,12,2	1,24,1	1,16,1	1,28,6	1,21,0	1,34,2	1,27,2	1,41,6	1,36,0	1,52,0	1,50,0	2,08,0	2,01,5	2,21,0	2,19,0	2,42,0	2,55,5	3,24,0
		200 м	2,39,1	3,03,0	2,47,6	3,12,8	2,58,2	3,25,0	3,12,2	3,41,0	3,31,5	4,03,5	4,02,5	4,39,0	4,27,0	5,07,0	5,06,0	5,52,0	6,26,5	7,24,0
77.	Плавание – баттерфляй (В2)	50 м	0,26,9	0,30,9	0,30,1	0,32,6	0,32,1	0,34,7	0,34,5	0,37,3	0,38,0	0,41,0	0,43,5	0,47,0	0,48,0	0,52,0	0,55,0	0,59,5	1,09,5	1,15,5
		100 м	1,00,0	1,06,4	1,03,5	1,10,0	1,07,6	1,14,4	1,12,8	1,20,2	1,20,5	1,28,5	1,32,0	1,41,5	1,41,5	1,51,5	1,56,5	2,08,0	2,26,5	2,41,5
78.	Плавание – комплексное (В2)	200 м	2,27,0	2,43,7	2,34,9	2,52,5	2,44,8	3,03,4	2,57,6	3,17,8	3,15,5	3,38,0	3,44,5	4,09,5	4,07,0	4,35,0	4,43,0	5,15,0	5,57,0	6,37,5
		200 м	2,18,5	2,34,9	2,25,9	2,43,2	2,35,2	2,53,6	2,47,4	3,07,2	3,04,5	3,26,0	3,31,5	3,56,5	3,53,0	4,20,0	4,27,0	4,58,0	5,36,5	6,16,0
78.	Плавание – комплексное (В2)	400 м	5,07,6	5,40,6	5,24,1	5,58,8	5,44,6	6,21,6	6,11,6	6,51,2	6,49,5	7,33,0	7,49,0	8,39,0	8,37,0	9,32,0	9,52,0	10,55,0	12,27,0	13,46,5
		400 м																		
Класс В3 (бассейн 25 м)																				

Продолжение табл. 4

1	2	3	4	5	6	7	8	9	10	11	12	13	14	15	16	17	18	19	20	21
79.	Плавание – вольный стиль (ВЗ)	мин, с	0,253	0,281	0,266	0,296	0,283	0,315	0,305	0,339	0,335	0,375	0,385	0,430	0,425	0,475	0,490	0,545	1,015	1,085
		мин, с	0,560	1,016	0,590	1,049	1,028	1,090	1,076	1,144	1,145	1,220	1,255	1,340	1,340	1,435	1,480	1,590	2,165	2,300
		мин, с	2,058	2,188	2,125	2,263	2,210	2,356	2,320	2,478	2,475	3,050	3,120	3,320	3,315	3,535	4,025	4,275	5,060	5,375
		мин, с	4,239	4,463	4,380	5,016	4,556	5,208	5,188	5,458	5,515	6,210	6,425	7,165	7,235	8,010	8,285	9,110	10,415	11,355
		мин, с	9,209	10,205	9,414	10,439	10,500	11,306	12,154	12,342	13,300	13,510	15,285	15,525	17,030	17,290	19,320	20,020	24,385	25,165
		мин, с	19,250	20,207	20,272	21,259	21,450	22,474	23,270	24,342	25,500	27,040	29,365	31,010	32,370	34,100	37,220	39,090	47,090	49,235
80.	Плавание – на спине (ВЗ)	мин, с	0,301	0,355	0,317	0,374	0,337	0,397	0,363	0,429	0,400	0,470	0,460	0,540	0,505	0,595	0,580	1,085	1,130	1,260
		мин, с	1,036	1,114	1,070	1,153	1,114	1,200	1,168	1,262	1,245	1,350	1,370	1,490	1,470	2,000	2,025	2,175	2,350	2,535
		мин, с	2,259	2,417	2,337	2,504	2,434	3,012	2,562	3,154	3,140	3,350	3,425	4,065	4,050	4,315	4,410	5,110	5,545	6,325
81.	Плавание – брасс (ВЗ)	мин, с	0,327	0,376	0,345	0,396	0,367	0,421	0,395	0,453	0,435	0,500	0,500	0,575	0,550	1,030	1,030	1,125	1,195	1,315
		мин, с	1,102	1,196	1,140	1,239	1,186	1,292	1,248	1,362	1,335	1,460	1,470	2,015	1,580	2,135	2,150	2,330	2,505	3,135
		мин, с	2,388	2,573	2,473	3,067	2,580	3,186	3,118	3,340	3,315	3,560	4,020	4,300	4,265	4,575	5,055	5,410	6,255	7,100
82.	Плавание – баттерфляй (ВЗ)	мин, с	0,267	0,323	0,296	0,340	0,315	0,363	0,339	0,391	0,375	0,430	0,430	0,495	0,475	0,545	0,540	1,025	1,085	1,185
		мин, с	0,595	1,080	1,056	1,116	1,098	1,162	1,152	1,220	1,230	1,305	1,350	1,435	1,445	1,540	2,000	2,110	2,315	2,450
		мин, с	2,229	2,368	2,305	2,452	2,400	2,556	2,526	3,094	3,100	3,285	3,380	3,590	4,000	4,235	4,350	5,020	5,470	6,205
83.	Плавание – комбинированное (ВЗ)	мин, с	2,240	2,339	2,317	2,422	2,414	2,524	2,540	3,060	3,115	3,250	3,395	3,550	4,020	4,185	4,375	4,565	5,500	6,140
		мин, с	5,150	5,551	5,319	6,140	5,530	6,378	6,204	7,088	6,590	7,525	8,005	9,010	8,490	9,560	10,065	11,230	12,450	14,215
Класс В4 (бассейн 50 м)																				
84.	Плавание – вольный стиль (В1)	мин, с	0,271	0,338	0,286	0,356	0,304	0,378	0,328	0,408	0,360	0,450	0,410	0,515	0,455	0,565	0,520	1,045	1,055	1,215
		мин, с	0,592	1,148	1,024	1,187	1,062	1,236	1,114	1,302	1,185	1,390	1,300	1,535	1,390	2,050	1,535	2,230	2,230	3,000
		мин, с	2,103	2,469	2,171	2,557	2,258	3,066	2,370	3,210	2,530	3,415	3,180	4,135	3,375	4,390	4,090	5,190	5,140	6,420
		мин, с	4,327	5,387	4,471	5,566	5,050	6,190	5,286	6,482	6,015	7,295	6,540	8,345	7,355	9,260	8,415	10,480	10,575	13,365
		мин, с	10,472	12,316	11,213	13,112	12,040	14,008	13,000	15,058	14,185	16,370	16,225	19,010	18,015	20,560	20,380	23,575	26,000	30,115
		мин, с	20,453	28,558	21,510	30,273	23,132	32,218	25,008	34,518	27,320	38,225	31,310	43,555	34,410	48,205	39,420	55,205	50,015	69,435

Продолжение табл. 4

1	2	3	4	5	6	7	8	9	10	11	12	13	14	15	16	17	18	19	20	21
85.	Плавание – на спине (В1)	50 м	0,33,8	0,40,2	0,35,6	0,42,4	0,37,8	0,45,0	0,40,8	0,48,4	0,45,0	0,53,5	0,51,5	1,01,0	0,56,5	1,07,0	1,04,5	1,17,0	1,21,5	1,37,0
		100 м	1,12,4	1,26,1	1,16,2	1,30,6	1,21,0	1,36,4	1,27,2	1,43,8	1,36,0	1,54,0	1,50,0	2,10,5	2,01,0	2,24,0	2,18,5	2,44,5	2,54,5	3,27,5
		200 м	2,40,4	3,07,9	2,48,9	3,17,8	2,59,4	3,30,2	3,13,2	3,46,4	3,33,0	3,46,4	4,09,0	4,03,5	4,45,5	4,28,0	5,14,0	5,07,0	5,59,5	6,26,5
86.	Плавание – брасс (В1)	50 м	0,36,3	0,43,5	0,38,2	0,45,8	0,40,6	0,48,6	0,43,8	0,52,4	0,48,0	0,57,5	0,55,0	1,06,0	1,00,5	1,12,5	1,09,5	1,23,0	1,27,5	1,45,0
		100 м	1,13,7	1,33,6	1,17,6	1,38,5	1,22,4	1,44,6	1,28,8	1,52,8	1,38,0	2,04,0	1,92,0	2,22,0	2,03,0	2,36,5	2,21,0	2,59,0	2,57,5	3,45,5
		200 м	2,52,4	3,19,9	3,01,5	3,30,4	3,13,0	3,43,6	3,27,8	4,00,8	3,48,5	4,25,0	4,22,0	5,03,5	4,48,0	5,34,0	5,30,0	6,22,5	6,55,5	8,01,5
87.	Плавание – баттерфляй (В1)	50 м	0,32,5	0,38,0	0,34,3	0,40,0	0,36,4	0,42,4	0,39,2	0,45,8	0,43,0	0,50,5	0,49,5	0,57,5	0,54,5	1,03,5	1,02,5	1,12,5	1,18,5	1,31,5
		100 м	1,06,4	1,23,6	1,09,9	1,28,0	1,14,2	1,33,6	1,20,0	1,40,8	1,28,0	1,51,0	1,41,0	2,07,0	1,51,0	2,19,5	2,07,0	2,40,0	2,40,0	3,21,5
		200 м	2,31,5	3,09,3	2,39,5	3,19,3	2,49,4	3,31,8	3,02,6	3,48,2	3,21,0	4,11,0	3,50,0	4,47,5	4,43,0	5,16,5	4,50,0	6,02,0	6,05,0	7,36,5
88.	Плавание – комплексное (В1)	200 м	2,29,5	3,06,0	2,37,4	3,15,8	2,47,2	3,28,0	3,00,2	3,44,2	3,18,5	4,06,5	3,47,0	4,42,5	4,10,0	5,11,0	4,46,0	5,56,0	6,00,5	7,28,5
		400 м	5,18,2	6,38,1	5,34,9	6,59,0	5,56,0	7,25,4	6,23,4	7,59,6	7,02,0	8,48,0	8,03,0	10,04,5	8,51,5	11,05,0	10,08,5	12,41,5	12,47,0	15,39,5
Класс В2 (бассейн 50 м)																				
89.	Плавание – вольный стиль (В2)	50 м	0,25,9	0,29,3	0,27,3	0,30,8	0,29,0	0,32,8	0,31,2	0,35,4	0,34,5	0,39,0	0,39,5	0,44,5	0,43,5	0,49,0	0,49,5	0,56,0	1,02,5	1,10,5
		100 м	0,57,0	1,02,7	1,00,0	1,06,0	1,03,8	1,10,2	1,08,6	1,15,6	1,15,5	1,23,0	1,26,5	1,35,5	1,35,0	1,45,0	1,49,0	2,00,0	2,17,5	2,31,0
		200 м	2,04,9	2,25,6	2,11,4	2,33,3	2,19,6	2,42,8	2,30,4	2,55,4	2,45,5	3,13,0	3,09,5	3,41,0	3,28,5	4,03,5	3,59,0	4,38,5	5,01,0	5,51,0
		400 м	4,23,0	4,55,3	4,36,9	5,15,1	4,54,2	5,35,2	5,17,0	6,06,8	5,49,0	6,44,0	6,39,5	7,42,5	7,19,5	8,29,0	8,23,0	9,42,5	10,34,0	12,14,0
		800 м	9,23,0	10,30,8	9,52,6	10,51,3	10,29,8	11,44,8	11,18,4	12,51,0	12,26,5	14,08,5	14,14,5	16,11,5	15,41,0	17,49,0	17,57,0	20,24,0	22,37,0	25,42,0
		1500 м	19,48,9	20,43,1	20,51,5	21,48,6	22,10,0	23,10,6	23,52,6	24,58,0	26,17,0	27,28,5	30,05,0	31,27,5	33,06,5	34,37,5	37,54,0	39,38,0	47,45,5	49,50,0
90.	Плавание – на спине (В2)	50 м	0,31,6	0,35,2	0,33,3	0,37,0	0,35,4	0,39,4	0,38,2	0,42,4	0,42,0	0,46,5	0,48,0	0,53,5	0,53,0	0,58,5	1,00,5	1,07,0	1,16,0	1,24,5
		100 м	1,05,2	1,12,0	1,08,7	1,15,8	1,13,0	1,20,6	1,18,6	1,26,8	1,26,5	1,35,5	1,39,0	1,49,5	1,49,0	2,00,5	2,18,0	2,37,0	2,53,5	
		200 м	2,24,4	2,38,0	2,32,0	2,46,3	2,41,6	2,56,8	2,54,0	3,10,4	3,11,5	3,29,5	3,39,0	4,00,0	4,01,5	4,24,0	4,36,0	5,02,5	5,48,0	6,21,0
91.	Плавание – брасс (В2)	50 м	0,34,5	0,41,1	0,36,3	0,43,2	0,38,6	0,46,0	0,41,6	0,49,6	0,45,5	0,54,5	0,52,5	1,02,5	0,57,5	1,08,5	1,06,0	1,18,5	1,23,0	1,39,0
		100 м	1,13,2	1,25,1	1,17,1	1,29,6	1,22,0	1,35,2	1,28,2	1,42,6	1,37,0	1,53,0	1,51,0	2,09,0	2,02,5	2,22,0	2,20,0	2,43,0	2,56,5	3,25,0
		200 м	2,41,1	3,05,0	2,49,6	3,14,8	3,00,2	3,27,0	3,14,2	3,43,0	3,33,5	4,05,5	4,04,5	4,41,0	4,29,0	5,09,0	5,08,0	5,54,0	6,28,5	7,26,0
92.	Плавание – баттерфляй (В2)	50 м	0,27,9	0,31,4	0,30,6	0,33,1	0,32,6	0,35,2	0,35,0	0,37,8	0,38,5	0,41,5	0,44,0	0,47,5	0,48,5	0,52,5	0,55,5	1,00,0	1,10,0	1,16,0
		100 м	1,01,3	1,07,4	1,04,5	1,11,0	1,08,6	1,15,4	1,13,8	1,21,2	1,21,5	1,29,5	1,33,0	1,42,5	1,42,5	1,52,5	1,57,5	2,09,0	2,27,5	2,42,5
		200 м	2,29,0	2,45,7	2,36,9	2,54,5	2,46,8	3,05,4	2,59,6	3,19,8	3,17,5	3,40,0	3,46,5	4,11,5	4,09,0	4,37,0	4,45,0	5,17,0	5,59,0	6,39,5

Продолжение табл. 4

1	2	3	4	5	6	7	8	9	10	11	12	13	14	15	16	17	18	19	20	21	
																					2
93.	Плавание – комплексное (B2)	200 м	2,20,5	2,36,9	2,27,9	2,45,2	2,37,2	2,55,6	2,49,4	3,09,2	3,06,5	3,28,0	3,33,5	3,33,5	3,58,5	3,55,0	4,22,0	4,29,0	5,00,0	5,38,5	6,18,0
		400 м	5,11,6	5,44,6	5,28,1	6,02,8	5,48,6	6,25,6	6,15,6	6,55,2	6,53,5	7,37,0	7,53,0	8,43,0	8,41,0	9,36,0	9,56,0	10,59,0	12,31,0	13,50,5	
Класс В3 (бассейн 50 м)																					
94.	Плавание – вольный стиль (В3)	50 м	0,25,8	0,28,6	0,27,1	0,30,1	0,28,8	0,32,0	0,31,0	0,34,4	0,34,0	0,38,0	0,39,0	0,43,5	0,43,0	0,48,0	0,49,5	0,55,0	1,02,0	1,09,0	
		100 м	0,57,0	1,02,6	1,00,0	1,05,9	1,03,8	1,10,0	1,08,6	1,15,4	1,15,5	1,23,0	1,26,5	1,35,0	1,35,0	1,44,5	1,49,0	2,00,0	2,17,5	2,31,0	
		200 м	2,07,8	2,20,8	2,14,5	2,28,3	2,23,0	2,37,6	2,34,0	2,49,8	2,49,5	3,07,0	3,14,0	3,34,0	3,33,5	3,55,5	4,04,5	4,29,5	5,08,0	5,39,5	
		400 м	4,27,9	4,50,3	4,42,0	5,05,6	4,59,6	5,24,8	5,22,8	5,49,8	5,55,5	6,25,0	6,46,5	7,20,5	7,27,5	8,05,0	8,32,5	9,15,0	10,45,5	11,39,5	
		800 м	10,16,9	10,28,5	10,49,4	10,50,9	11,30,0	11,40,6	12,23,4	12,42,2	13,38,0	13,59,0	15,36,5	16,00,5	17,11,0	17,37,0	19,40,0	20,10,0	24,46,5	25,24,5	
95.	Плавание – на спине (В3)	1500 м	19,40,0	20,35,7	20,42,2	21,40,9	22,00,0	23,02,4	23,42,0	24,49,2	26,05,0	27,19,0	29,51,5	31,16,0	32,52,0	34,25,0	37,37,0	39,24,0	47,24,0	49,38,5	
		50 м	0,30,6	0,36,0	0,32,2	0,37,9	0,34,2	0,40,2	0,36,8	0,43,4	0,40,5	0,47,5	0,46,5	0,54,5	0,51,0	1,00,0	0,58,5	1,09,0	1,13,5	1,26,5	
		100 м	1,04,6	1,12,4	1,08,0	1,16,3	1,12,4	1,21,0	1,17,8	1,27,2	1,25,5	1,36,0	1,38,0	1,50,0	1,48,0	2,01,0	2,03,5	2,18,5	2,36,0	2,54,5	
		200 м	2,27,9	2,43,7	2,35,7	2,52,4	2,45,4	3,03,2	2,58,2	3,17,4	3,16,0	3,37,0	3,44,5	4,08,5	4,07,0	4,33,5	4,43,0	5,13,0	5,56,5	6,34,5	
96.	Плавание – брасс (В3)	50 м	0,32,8	0,37,7	0,34,5	0,39,2	0,37,2	0,42,6	0,40,0	0,45,8	0,44,0	0,50,5	0,50,5	0,58,0	0,55,5	1,03,5	1,03,5	1,13,0	1,20,0	1,32,0	
		100 м	1,11,2	1,20,6	1,15,0	1,24,9	1,19,6	1,30,2	1,25,8	1,37,2	1,34,5	1,47,0	1,48,0	2,02,5	1,59,0	2,14,5	2,16,0	2,34,0	2,51,5	3,14,5	
		200 м	2,40,8	2,59,3	2,49,3	3,08,7	3,00,0	3,20,6	3,13,8	3,36,0	3,33,5	3,58,0	4,04,0	4,32,0	4,28,5	4,59,5	5,07,5	5,43,0	6,27,5	7,12,0	
97.	Плавание – баттерфляй (В3)	50 м	0,27,8	0,32,8	0,30,1	0,34,5	0,32,0	0,36,8	0,34,4	0,39,6	0,38,0	0,43,5	0,43,5	0,50,0	0,48,0	0,55,0	0,54,5	1,03,0	1,09,0	1,19,0	
		100 м	1,01,3	1,09,0	1,06,6	1,12,6	1,10,8	1,17,2	1,16,2	1,23,0	1,24,0	1,31,5	1,36,0	1,44,5	1,45,5	1,55,0	2,01,0	2,12,0	2,32,5	2,46,0	
98.	Плавание – комплексное (В3)	200 м	2,24,9	2,38,8	2,32,5	2,47,2	2,42,0	2,57,6	2,54,6	3,11,4	3,12,0	3,30,5	3,40,0	4,01,0	4,02,0	4,25,5	4,37,0	5,04,0	5,49,0	6,22,5	
		400 м	5,19,0	5,59,1	5,35,9	6,18,0	5,57,0	6,41,8	6,24,4	7,12,8	7,03,0	7,56,5	8,04,5	9,05,0	8,53,0	10,00,0	10,10,5	11,27,0	12,49,0	14,25,5	
Условия выполнения норм		<p>1. Спортивное звание МСМК и МС присваивается при наличии электронной системы регистрации времени (автохронометраж).</p> <p>2. Спортивное звание МСМК присваивается за выполнение нормы на официальных соревнованиях не ниже статуса чемпиона России, Кубка России.</p> <p>3. Спортивное звание МС присваивается за выполнение нормы на официальных соревнованиях не ниже статуса чемпиона, первенства федерального округа Российской Федерации, зональных отборочных соревнованиях, чемпионатов, первенств г. Москвы, г. Санкт-Петербурга.</p>																			

Окончание табл. 4

1	2	3	4	5	6	7	8	9	10	11	12	13	14	15	16	17	18	19	20	21
102.	Лыжные гонки – свобод. стиль (В1, В2, В3)	5 км мин, с							18,38	22,33	20,45	25,02	23,51	28,10						
		10 км мин, с							40,18	43,51	45,54	48,59	52,59	55,21						
		15 км ч, мин, с							1:00:54	1:11:41	1:07:58	1:18:11	1:16:18	1:25:41						
		20 км ч, мин, с							1:17:36		1:26:49		1:38:28							
Класс В3																				
103.	Лыжные гонки – класс. стиль (В1, В2, В3)	5 км мин, с							17,17	21,40	19,24	23,09	22,06	27,17						
		10 км мин, с							37,07	44,16	40,22	49,24	46,07	53,46						
		15 км ч, мин, с							58,40	1:08:13	1:05:28	1:14:43	1:14:04	1:22:13						
		20 км ч, мин, с							1:16:08		1:25:21		1:37:00							
104.	Лыжные гонки – свобод. стиль (В1, В2, В3)	5 км мин, с							17,17	21,10	19,24	23,39	22,06	26,47						
		10 км мин, с							37,37	42,16	40,52	47,24	47,07	53,46						
		15 км ч, мин, с							57,10	1:06:13	1:03:58	1:12:43	1:12:34	1:20:13						
		20 км ч, мин, с							1:14:08		1:23:21		1:35:00							
Условия выполнения норм		<p>1. Для участия в спортивных соревнованиях указанное количество лет спортсмену должно исполниться в календарный год проведения соревнований.</p> <p>2. I спортивный разряд присваивается за выполнение норм на официальных соревнованиях не ниже статуса муниципального образования.</p> <p>3. II, III спортивные разряды и юношеские спортивные разряды присваиваются на официальных соревнованиях любого статуса.</p> <p>4. Лидерам спортивные разряды не присваиваются.</p>																		

Положение о присвоении почетных спортивных званий

*Утверждено приказом Министерства спорта,
туризма и молодежной политики
Российской Федерации
от 27 ноября 2008 г. № 55*

I. Общие положения

1. Настоящее Положение разработано в соответствии со статьей 22 Федерального закона от 04.12.2007 № 329-ФЗ «О физической культуре и спорте в Российской Федерации» (Собрание законодательства Российской Федерации, 2007, № 50, ст. 6242; 2008, № 30 (ч.2), ст. 3616) и подпункта 5.2.6 Положения о Министерстве спорта, туризма и молодежной политики Российской Федерации, утвержденного постановлением Правительства Российской Федерации от 29.05.2008 № 408 (Собрание законодательства Российской Федерации, 2008, № 22, ст. 2585), и устанавливает почетные спортивные звания, а также определяет порядок и условия их присвоения.

2. Почетные спортивные звания устанавливаются с целью поощрения и морального стимулирования граждан Российской Федерации, имеющих выдающиеся достижения и особые заслуги перед Российской Федерацией в области спорта высших достижений.

3. Звания «Заслуженный мастер спорта России», «Заслуженный тренер России» и «Почетный спортивный судья России» являются почетными спортивными званиями и присваиваются Министерством спорта, туризма и молодежной политики Российской Федерации (далее – Министерство).

4. Почетные спортивные звания присваиваются Министерством по видам спорта, включенным во Всероссийский реестр видов спорта (далее – ВРВС).

II. Условия присвоения почетного спортивного звания «Заслуженный мастер спорта России»

5. Почетное спортивное звание «Заслуженный мастер спорта России» присваивается спортсменам, занявшим в составе спортивной сборной команды Российской Федерации:

а) 1–3 место на Олимпийских, Паралимпийских, Сурдлимпийских играх в личных и (или) командных соревнованиях или соревнованиях в командных игровых видах спорта;

б) 1 место на чемпионате мира, либо кубке мира, либо чемпионате Европы, либо кубке Европы в составе спортивной сборной команды Российской Федерации и при этом набравшим сто пятьдесят или более квалификационных баллов в соответствии с таблицей:

Вид соревнования	Статус официального соревнования	Спортивные дисциплины, включенные в программу Олимпийских, Паралимпийских, Сурдлимпийских игр			Спортивные дисциплины, не включенные в программу Олимпийских, Паралимпийских, Сурдлимпийских игр		
		I место	II место	III место	I место	II место	III место
Личные соревнования, включая эстафеты, группы, пары, экипажи и т.п., соревнования в командных игровых видах спорта	Чемпионат мира	150	100	75	75	50	35
	Кубок мира (сумма этапов или финал)	100	75	50	50	35	25
	Чемпионат Европы	75	50	35	35	25	20
	Кубок Европы (сумма этапов или финал)	50	35	25	25	20	15
	Чемпионат России	15	–	–	10	–	–
Командные соревнования	Чемпионат мира	100	75	50	50	35	25
	Кубок мира (сумма этапов или финал)	75	50	35	35	25	20
	Чемпионат Европы	50	35	25	25	20	15
	Кубок Европы (сумма этапов или финал)	35	25	15	20	15	10

6. В соревнованиях, состоящих из серии этапов, квалификационные баллы за отдельно взятый этап не начисляются.

7. В видах спорта, по которым не проводятся международные соревнования, необходимо набрать только квалификационные баллы.

8. Квалификационные баллы за результаты, показанные на чемпионатах или кубках мира, начисляются, если в них участвовали (на всех этапах) представители не менее 35 стран (15 стран для зимних спортивных дисциплин) и при этом в каждом виде программы соревновались не менее 10 спортсменов (пар, групп, экипажей и т.п.), команд. Для видов спорта, которыми занимаются только женщины, – не менее 20 стран.

9. Если в чемпионате или кубке мира приняли участие представители меньшего числа стран, чем предусмотрено пунктом 8 настоящего Положения, то квалификационные баллы за такие спортивные соревнования начисляются как за чемпионат или кубок Европы соответственно.

10. Квалификационные баллы за результаты, показанные на чемпионатах или кубках Европы, начисляются, если в них участвовали (на всех этапах) представители не менее 20 стран (10 стран для зимних спортивных дисциплин) и при этом в каждом виде программы соревновались не менее 10 спортсменов (пар, групп, экипажей и т.п.), команд. Для видов спорта, которыми занимаются только женщины, – не менее 12 стран.

11. В порядке исключения, почетное спортивное звание «Заслуженный мастер спорта России» может быть присвоено спортсменам за выдающийся вклад в повышение авторитета Российской Федерации и российского спорта на международном уровне, проявленные при этом исключительное мужество и мастерство.

III. Условия присвоения почетного спортивного звания «Заслуженный тренер России»

12. Почетное спортивное звание «Заслуженный тренер России» присваивается спортивным тренерам (в том числе тренерам спортивных сборных команд Российской Федерации) при условии, что стаж работы со спортсменом и (или) командой на различных этапах спортивной подготовки составляет не менее трех лет подряд, а со спортивной сборной командой Российской Федерации – не менее четырех лет подряд (для командных игровых видов спорта на этапах работы с юношескими и юниорскими составами спортивных команд, в том числе со спортивными сборными командами Российской Федерации – не менее двух лет подряд), за:

а) подготовку спортсмена, занявшего в составе спортивной сборной команды Российской Федерации 1–3 место на Олимпийских, Паралимпийских, Сурдлимпийских играх в личных и (или) командных соревнованиях или соревнованиях в командных игровых видах спорта;

б) подготовку спортсмена, занявшего в составе спортивной сборной команды Российской Федерации 1 место на чемпионате мира, либо Кубке мира, либо чемпионате Европы, либо Кубке Европы и при этом набравшим 150 или более квалификационных баллов в соответствии с таблицей:

Вид соревнования	Статус официального соревнования	Спортивные дисциплины, включенные в программу Олимпийских, Паралимпийских, Сурдлимпийских игр			Спортивные дисциплины, не включенные в программу Олимпийских, Паралимпийских, Сурдлимпийских игр		
		I место	II место	III место	I место	II место	III место
Личные соревнования, включая эстафеты, группы, пары, экипажи и т.п., соревнования в командных игровых видах спорта	Чемпионат мира	150	75	50	70	35	20
	Кубок мира (сумма этапов или финал)	70	35	25	35	15	10
	Первенство мира (в старшей возрастной группе)	50	30	–	20	–	–
	Первенство мира (в остальных возрастных группах)	25	–	–	5	–	–
	Чемпионат Европы	70	35	25	35	15	10
	Кубок Европы (сумма этапов или финал)	35	20	10	15	10	5
	Чемпионат России	10	–	–	5	–	–
Командные соревнования	Чемпионат мира	100	50	35	50	25	15
	Кубок мира (сумма этапов или финал)	50	25	15	25	10	5
	Первенство мира (в старшей возрастной группе)	35	25	–	10	–	–
	Первенство мира (в остальных возрастных группах)	15	–	–	5	–	–
	Чемпионат Европы	50	25	15	25	10	5
	Кубок Европы (сумма этапов или финал)	25	15	5	10	5	–

13. В соревнованиях, состоящих из серии этапов, квалификационные баллы за отдельно взятый этап не начисляются.

14. В видах спорта, по которым не проводятся международные соревнования, необходимо набрать только квалификационные баллы.

15. Квалификационные баллы за результаты, показанные на чемпионатах, первенствах или кубках мира, начисляются, если в них участвовали (на всех этапах) представители не менее 35 стран (15 стран для зимних спортивных дисциплин) и при этом в каждом виде программы соревновались не менее 10 спортсменов (пар, групп, экипажей и т.п.), команд. Для видов спорта, которыми занимаются только женщины, – не менее 20 стран.

16. Если в чемпионате или кубке мира приняли участие представители меньшего числа стран, чем предусмотрено пунктом 15 настоящего Положения, то квалификационные баллы за такие спортивные соревнования начисляются как за чемпионат или кубок Европы соответственно.

17. Квалификационные баллы за результаты, показанные на чемпионатах или Кубках Европы, начисляются, если в них участвовали (на всех этапах) представители не менее 20 стран (10 стран для зимних спортивных дисциплин) и при этом в каждом виде программы соревновались не менее 10 спортсменов (пар, групп, экипажей и т.п.), команд. Для видов спорта, которыми занимаются только женщины, – не менее 12 стран.

18. Юношеские Олимпийские игры приравниваются к первенству мира в соответствующих возрастных группах.

19. В порядке исключения почетное спортивное звание «Заслуженный тренер России» может быть присвоено спортивным тренерам, подготовившим спортсменов, достигших высоких спортивных результатов на официальных международных спортивных соревнованиях, за выдающийся вклад в повышение авторитета Российской Федерации и российского спорта на международном уровне и проявивших при этом высокое профессиональное мастерство.

IV. Условия присвоения почетного спортивного звания «Почетный спортивный судья России»

20. Почетное спортивное звание «Почетный спортивный судья России» присваивается спортивным судьям, имеющим судейскую категорию «спортивный судья всероссийской категории», за:

а) многолетнюю и активную спортивную судейскую работу на соревнованиях различного ранга, включая муниципальные соревнования, в течение не менее 20 лет, безупречно выполняющим свои спортивные судейские обязанности, внесшим значительный вклад в развитие и популяризацию вида спорта, передачу опыта другим судьям;

б) активную и безупречную судейскую работу на международном уровне в течение не менее 8 лет, способствовавшую повышению престижа Российской Федерации на международном уровне, при этом осуществившим судейство в составе главных судейских коллегий Олимпийских игр, чемпионатов мира – не менее двух раз, чемпионатов Европы – не менее трех раз, а для неолимпийских видов спорта – соответственно четырех раз для чемпионатов мира и шести раз для чемпионатов Европы.

21. В порядке исключения почетное спортивное звание «Почетный спортивный судья России» может быть присвоено за безупречную судейскую работу на международном уровне и выдающийся вклад в повышение авторитета Российской Федерации и российского спорта на международном уровне.

В. Порядок присвоения почетных спортивных званий

22. Почетные спортивные звания присваиваются гражданам Российской Федерации.

23. Представление на присвоение почетного спортивного звания подается в Министерство.

Представление на присвоение почетных спортивных званий «Заслуженный мастер спорта России» и «Заслуженный тренер России» подаются в течение одного года с момента выполнения спортсменом (тренером) условий присвоения почетного спортивного звания.

Форма представления утверждается Министерством.

24. Почетные спортивные звания присваиваются по представлению:

а) органов исполнительной власти субъектов Российской Федерации в области физической культуры и спорта;

б) заместителей Министра, в должностные обязанности которых входит соответствующее полномочие;

в) директоров департаментов Министерства, в ведении которых находятся вопросы реализации государственной политики в области спорта высших достижений.

25. На кандидата к присвоению почетного спортивного звания в Министерство представляются следующие документы:

а) представление к присвоению почетного спортивного звания, подписанное должностным лицом в соответствии с пунктом 24 настоящего Положения и заполненное по форме, утвержденной Министерством;

б) документы, подтверждающие соответствие лица, представляемого к присвоению почетного спортивного звания, установленным требованиям:

копии итоговых протоколов соревнований, в частности, содержащие информацию о количестве стран, представленных на спортивном соревновании и количестве участников (команд);

выписки из приказов о зачислении спортсмена в спортивную группу – для почетного спортивного звания «Заслуженный тренер России»;

копии карточек учета спортивной судейской деятельности – для почетного спортивного звания «Почетный спортивный судья России»;

в) копии 2-й и 3-й страниц паспорта соискателя;

г) характеристика на соискателя от:

организации, где спортсмен проходит спортивную подготовку, – для почетного спортивного звания «Заслуженный мастер спорта России»;

организации, где тренер осуществляет спортивную подготовку, – для почетного спортивного звания «Заслуженный тренер России»;

общероссийской спортивной федерации – для почетного спортивного звания «Почетный спортивный судья России».

26. Представление к присвоению почетного спортивного звания должно быть согласовано с соответствующей общероссийской спортивной федерацией.

Общероссийская спортивная федерация в течение двух месяцев с момента поступления в Министерство представления на присвоение почетного спортивного звания получает его на согласование, осуществляет его рассмотрение и предоставляет в Министерство согласованное представление или обоснованный письменный отказ в его согласовании.

Министерство принимает решение о присвоении почетного спортивного звания с учетом мнения общероссийской спортивной федерации по соответствующему виду спорта, если такое мнение представлено общероссийской

спортивной федерацией в Министерство в течение двух месяцев с момента поступления представления.

27. Заключение о возможности присвоения почетных спортивных званий принимается Комиссией по присвоению почетных спортивных званий Министерства (далее – комиссия Министерства).

28. Решение о присвоении почетных спортивных званий принимается Министром и оформляется приказом.

29. Копии соответствующих приказов Министерства о присвоении почетных спортивных званий, а также нагрудные знаки и удостоверения выдаются уполномоченным структурным подразделением Министерства.

30. Основаниями для отказа в присвоении почетных спортивных званий являются:

а) недостоверность представленных сведений, необходимых для присвоения почетных спортивных званий;

б) спортивная дисквалификация спортсмена на срок более одного года за нарушение правил вида спорта или за использование допинговых средств и (или) методов (для присвоения почетных спортивных званий «Заслуженный мастер спорта России», «Заслуженный тренер России»);

в) наличие у лица, представляемого к присвоению почетного спортивного звания, непогашенной судимости за умышленное преступление.

31. Решение об отказе в присвоении почетных спортивных званий принимается комиссией Министерства.

32. Ходатайствовать о лишении почетных спортивных званий могут:

а) органы исполнительной власти субъектов Российской Федерации в области физической культуры и спорта;

б) общероссийские спортивные федерации.

33. Рассмотрение вопроса о лишении спортивного звания может быть инициировано Министерством.

34. Для рассмотрения вопроса о лишении почетных спортивных званий организация, ранее ходатайствовавшая о присвоении соответствующего почетного спортивного звания лицу, в отношении которого возбуждается данный вопрос, должна направить в комиссию Министерства следующие документы:

а) ходатайство о лишении почетного спортивного звания;

б) копии документов о ранее присвоенных данному лицу почетных спортивных званиях.

35. Поступившие материалы рассматриваются комиссией Министерства. Заключение комиссии Министерства представляется Министру, который принимает решение о лишении присвоенного почетного спортивного звания, оформляемое приказом.

36. Основаниями для лишения почетных спортивных званий являются:

а) выявление недостоверности представленных сведений, необходимых для присвоения почетного спортивного звания;

б) дисквалификация спортсмена (тренера) за применение запрещенных в спорте средств (допинга) и (или) методов;

в) вынесение приговора суда за умышленное преступление, вступившего в законную силу.

37. В случае лишения почетного спортивного звания удостоверение и нагрудный знак подлежат возврату в Министерство.

38. Апелляция на решение Министерства о лишении почетного спортивного звания, отказе в присвоении почетного спортивного звания может быть

направлена в Министерство не позднее двух месяцев со дня вынесения соответствующего решения.

39. Апелляция рассматривается комиссией Министерства в течение одного месяца с момента подачи апелляции.

40. Решение комиссии Министерства по апелляции, в случае отказа в удовлетворении апелляции, является окончательным.

41. В случае удовлетворения апелляции комиссией Министерства готовится заключение, на основании которого Министр принимает соответствующее решение, оформляемое приказом.

VI. Заключительные положения

42. Лицам, удостоенным присвоения почетного спортивного звания, вручается удостоверение и соответствующий нагрудный знак.

43. Образцы нагрудных знаков и удостоверений к почетным спортивным званиям утверждается Министерством.

44. Вручение удостоверения и нагрудного знака производится в торжественной обстановке, как правило, в организации, где спортсмен проходит спортивную подготовку.

45. Нагрудный знак носится на левой стороне груди и располагается ниже государственных наград Российской Федерации, РСФСР, СССР.

46. В трудовую книжку лица, удостоенного присвоения почетного спортивного звания, вносится запись о присвоении почетного спортивного звания.

47. Дубликат нагрудного знака не выдается. В случае утраты удостоверения к нагрудному знаку по решению Министра может быть выдан дубликат удостоверения.

7.5

ПОЛОЖЕНИЕ о спортивных судьях

*Утверждено
приказом Министерства спорта, туризма
и молодежной политики Российской Федерации
от 27 ноября 2008 г. № 56*

I. Общие положения

1. Настоящее Положение устанавливает порядок присвоения квалификационных категорий спортивных судей и содержание квалификационных требований к кандидатам на присвоение данных категорий, а также права и обязанности спортивных судей.

2. В Российской Федерации установлены следующие квалификационные категории спортивных судей:

- а) спортивный судья всероссийской категории;
- б) спортивный судья первой категории;
- в) спортивный судья второй категории;
- г) спортивный судья третьей категории;
- д) юный спортивный судья.

3. Для спортивных судей в каждом виде спорта устанавливаются Квалификационные требования, которые утверждаются Министерством спорта,

туризма и молодежной политики Российской Федерации (далее – Министерство).

4. Присвоенные в соответствии с Постановлением Госкомспорта СССР от 23 декабря 1988 г. № 8/7 судейские категории «Судья по спорту республиканской категории» и «Судья по спорту всесоюзной категории» соответствуют квалификационной категории «Спортивный судья всероссийской категории».

5. Действие квалификационной категории спортивного судьи, присвоенной в одном из видов спорта, не распространяется на другие виды спорта.

II. Порядок присвоения квалификационных категорий «Спортивный судья первой категории», «Спортивный судья второй категории», «Спортивный судья третьей категории», «Юный спортивный судья»

6. Квалификационные категории «Юный спортивный судья», «Спортивный судья третьей категории», «Спортивный судья второй категории», «Спортивный судья первой категории» присваиваются в видах спорта, признанных в установленном порядке.

7. Квалификационные категории, начиная с третьей, присваиваются последовательно (третья, вторая, первая, всероссийская).

8. Квалификационная категория «Юный спортивный судья» присваивается гражданам Российской Федерации, как правило, моложе 16 лет.

9. Квалификационная категория «Спортивный судья третьей категории» присваивается гражданам Российской Федерации, как правило, старше 16 лет.

10. Квалификационная категория «Спортивный судья второй категории» присваивается гражданам Российской Федерации, имеющим категорию «Спортивный судья третьей категории», практику судейства соревнований муниципального уровня и субъекта Российской Федерации, но не ранее чем через год после присвоения третьей квалификационной категории.

11. Квалификационная категория «Спортивный судья первой категории» присваивается гражданам Российской Федерации, имеющим категорию «Спортивный судья второй категории», практику спортивного судейства соревнований муниципального уровня и субъекта Российской Федерации, но не ранее чем через два года с момента присвоения второй квалификационной категории.

12. Квалификационные категории «Юный спортивный судья», «Спортивный судья третьей категории», «Спортивный судья второй категории», «Спортивный судья первой категории» присваиваются гражданам по месту их жительства органами исполнительной власти субъектов Российской Федерации в области физической культуры и спорта или уполномоченными ими органами (организациями) по представлению:

а) аккредитованных региональных спортивных федераций – для квалификационной категории «Спортивный судья первой категории»;

б) местных спортивных федераций или физкультурно-спортивных организаций (в том числе спортивных клубов), осуществляющих учет спортивной судейской деятельности, – для иных квалификационных категорий.

13. Для присвоения (повышения) квалификационной категории к представлению на присвоение квалификационной категории прилагаются сведения о выполнении условий присвоения квалификационной категории в соответ-

ствии с Квалификационными требованиями (выписка из карточки учета спортивной судейской деятельности).

14. По военно-прикладным и служебно-прикладным видам спорта порядок присвоения квалификационных категорий до первой категории включительно устанавливается Квалификационными требованиями.

15. При присвоении (повышении) квалификационной категории органом (организацией), присвоившим квалификационную категорию, выдается спортивная судейская книжка и значок спортивного судьи соответствующей квалификационной категории.

III. Порядок присвоения квалификационной категории «Спортивный судья всероссийской категории»

16. Квалификационная категория «Спортивный судья всероссийской категории» присваивается гражданам Российской Федерации Министерством в видах спорта, включенных в установленном порядке во Всероссийский реестр видов спорта, по представлению органов исполнительной власти субъектов Российской Федерации в области физической культуры и спорта.

17. К представлению на присвоение квалификационной категории «Спортивный судья всероссийской категории» прилагаются следующие документы:

а) выписка из карточки учета спортивной судейской деятельности, содержащая сведения о выполнении условий присвоения квалификационной категории «Спортивный судья всероссийской категории» в соответствии с Квалификационными требованиями;

б) копии 2-й и 3-й страниц паспорта соискателя.

18. Для присвоения квалификационной категории «Спортивный судья всероссийской категории» необходимо:

а) иметь практику спортивного судейства соревнований субъектов Российской Федерации и всероссийских соревнований в течение не менее чем двух лет с момента присвоения категории «Спортивный судья первой категории»;

б) неоднократно в течение каждого года спортивной судейской деятельности участвовать в спортивном судействе соревнований муниципального уровня и иметь опыт спортивного судейства на различных спортивных судейских должностях; вести методическую работу;

в) иметь практику спортивного судейства в составе главных судейских коллегий (высшего спортивного судейского органа соревнований) статусом не ниже соревнований субъекта Российской Федерации;

г) сдать нормативы по физической подготовке (для видов спорта, где такие нормативы предусмотрены Квалификационными требованиями).

19. «Спортивный судья всероссийской категории» должен регулярно проходить аттестацию на подтверждение своей квалификационной категории. Аттестация проводится общероссийской спортивной федерацией.

20. Для спортивных судей всероссийской категории устанавливаются следующие требования для прохождения аттестации:

а) аттестация проводится не реже чем один раз в четыре года;

б) аттестация включает в себя теоретический зачет и практическую часть (участие в судействе спортивных соревнований в период между аттестациями), а также сдачу нормативов по физической подготовке (для видов спорта, где такие нормативы предусмотрены Квалификационными требованиями).

21. При присвоении квалификационной категории «Спортивный судья всероссийской категории» Министерством выдается удостоверение и значок спортивного судьи всероссийской категории.

IV. Квалификационные требования к спортивным судьям

22. Квалификационные требования не должны противоречить настоящему Положению.

23. Квалификационные требования могут устанавливать более высокие требования к присвоению квалификационных категорий и прохождению аттестации, чем те, которые установлены настоящим Положением.

24. Квалификационные требования утверждаются по представлению общероссийских спортивных федераций.

25. Квалификационные требования включают в себя:

а) условия присвоения квалификационных категорий по виду спорта: количество и оценку спортивного судейства соревнований для присвоения очередной квалификационной категории (с учетом спортивных судейских должностей);

условия прохождения теоретической подготовки и сдачи квалификационных зачетов;

количество проведенных спортивных судейских семинаров, иное участие в методической работе, требуемое для повышения квалификационной категории;

спортивный судейский стаж, необходимый для повышения квалификационной категории;

порядок, условия и периодичность повышения квалификации, переподготовки и аттестации для подтверждения квалификационной категории;

нормативы по физической подготовке, необходимые для повышения квалификационной категории (для видов спорта, где такие нормативы предусмотрены правилами видов спорта);

б) условия включения спортивных судей в главные судейские коллегии соревнований в зависимости от статуса соревнований и квалификационной категории спортивного судьи;

в) условия представительства спортивных судей от субъектов Российской Федерации на чемпионатах, первенствах и кубках России, в зависимости от квалификационной категории спортивного судьи;

г) порядок и условия расширения спортивной судейской специализации (при наличии такой специализации в виде спорта);

д) функциональные обязанности и полномочия для спортивных судейских должностей, установленных в виде спорта;

е) порядок формирования, состав и численность главных судейских коллегий соревнований;

ж) порядок формирования и регламент деятельности (функции и полномочия) органа, рассматривающего спортивные судейские вопросы (коллегии спортивных судей, спортивного судейского комитета и т.п.);

з) порядок и условия вынесения поощрений и применения мер дисциплинарного воздействия к спортивным судьям;

и) иные необходимые требования к спортивным судьям, не противоречащие настоящему Положению.

26. К участию в судействе соревнований могут быть допущены только судьи, прошедшие аттестацию в соответствии с Квалификационными требованиями.

27. Квалификационные требования представляются в Министерство в двух экземплярах, а также в электронной форме.

28. Утвержденные Квалификационные требования размещаются на сайте Министерства.

29. При отсутствии Квалификационных требований, утвержденных Министерством, квалификационные категории в данном виде спорта не присваиваются.

V. Права и обязанности спортивного судьи

30. Спортивный судья имеет право:

а) в соответствии со своей квалификацией, судейской специализацией и категорией судить соревнования, носить нагрудный судейский значок, а также судейскую эмблему;

б) проводить семинары и инструктажи по поручению соответствующих федераций по различным видам спорта (за исключением спортивных судей, имеющих квалификационные категории «юный спортивный судья» и «спортивный судья третьей категории»);

в) ходатайствовать о выдаче дубликата судейской книжки (удостоверения);

г) ходатайствовать о повышении квалификационной категории в соответствии с Квалификационными требованиями.

31. Спортивный судья обязан:

а) обеспечивать соблюдение правил вида спорта и положения (регламента) о спортивном соревновании;

б) знать правила вида спорта, выполнять их требования, владеть методикой судейства и правильно применять ее на практике;

в) осуществлять судейство квалифицированно и беспристрастно, исключая ошибки, которые могут повлечь искажение результатов соревнований, объективно и своевременно решать возникающие в ходе соревнований вопросы;

г) быть корректным, вежливым и доброжелательным по отношению ко всем участникам соревнований и зрителям, способствовать проведению соревнований на квалифицированном уровне;

д) бороться с проявлениями грубости, недисциплинированности, нарушениями правил вида спорта и поведения со стороны участников, тренеров, представителей;

е) повышать уровень спортивной судейской квалификации, передавать знания и опыт другим судьям, вести работу по пропаганде спорта, иметь регулярную практику судейства спортивных соревнований различного уровня;

ж) исполнять спортивные судейские обязанности в опрятной судейской форме, установленной правилами вида спорта;

з) при лишении квалификационной категории возвращать спортивную судейскую книжку (удостоверение) и значок в спортивную организацию, выдавшую их.

32. Обязанности спортивных судей на соревнованиях в зависимости от занимаемых ими спортивных судейских должностей (функциональные обязанности), а также соответствующие этим должностям полномочия и права регламентируются Квалификационными требованиями. На отдельные спортивные судейские должности, исходя из специфики вида спорта, могут быть назначены спортивные судьи не моложе 16 или 18 лет, что также определяется Квалификационными требованиями.

VI. Порядок лишения и снижения квалификационных категорий спортивным судьям, а также временное отстранение от спортивного судейства

33. За невыполнение или ненадлежащее выполнение своих обязанностей спортивный судья может быть лишен квалификационной категории, отстранен от спортивного судейства (дисквалифицирован), а также ему может быть снижена квалификационная категория.

34. Решения о вынесении дисквалификации с установлением срока ее действия принимаются спортивными федерациями соответствующего уровня:

а) для спортивных судей первой категории и ниже – общероссийской спортивной федерацией или региональной спортивной федерацией, аккредитованной в установленном порядке по соответствующему виду спорта по месту жительства спортивного судьи;

б) для спортивных судей всероссийской категории – общероссийской спортивной федерацией.

35. Решение о дисквалификации, принятое общероссийской спортивной федерацией, действительно на всей территории Российской Федерации.

36. Решение о дисквалификации, принятое региональной спортивной федерацией, аккредитованной в установленном порядке по соответствующему виду спорта, действительно на территории данного субъекта Российской Федерации.

37. Решение о дисквалификации, принятое международной спортивной федерацией, распространяется на деятельность спортивного судьи на общероссийском уровне при его подтверждении решением общероссийской спортивной федерации.

38. В военно-прикладных и служебно-прикладных видах спорта решения о дисквалификации спортивного судьи, снижении, лишении квалификационной категории (кроме снижения или лишения всероссийской категории) принимаются федеральным органом исполнительной власти в порядке, установленном Квалификационными требованиями.

39. Решение о дисквалификации спортивного судьи всероссийской категории на срок более шести месяцев направляется в Министерство, а также в орган исполнительной власти субъекта Российской Федерации в области физической культуры и спорта по месту жительства спортивного судьи в течение 10 дней с момента принятия решения о дисквалификации.

40. Решение о снижении или лишении квалификационной категории принимается:

а) для спортивных судей первой категории и ниже – органом исполнительной власти субъекта Российской Федерации в области физической культуры и спорта по месту жительства судьи на основании ходатайства общероссийской спортивной федерации или региональной спортивной федерации, аккредитованной в установленном порядке по соответствующему виду спорта;

б) для спортивных судей всероссийской категории – Министерством на основании ходатайства органа исполнительной власти субъекта Российской Федерации в области физической культуры и спорта по месту жительства судьи или общероссийской спортивной федерации;

в) для спортивных судей всероссийской категории по военно-прикладным и служебно-прикладным видам спорта – Министерством по ходатайству соответствующего федерального органа исполнительной власти.

41. При снижении квалификационной категории она может быть присвоена вновь при повторном выполнении требований и условий присвоения для данной квалификационной категории.

42. При лишении квалификационной категории она может быть присвоена вновь в порядке, установленном настоящим Положением, начиная с третьей квалификационной категории.

43. Если спортивный судья был дисквалифицирован на срок более 1 года, то по истечении срока дисквалификации он может быть допущен к спортивному судейству соревнований только после прохождения аттестации.

44. В случае снижения или лишения всероссийской категории Министерство информирует орган исполнительной власти субъекта Российской Федерации в области физической культуры и спорта по месту жительства спортивного судьи в течение 30 дней с момента принятия соответствующего решения.

45. Информация о лишении, снижении квалификационной категории спортивным судьям, а также о дисквалификации заносится в карточку учета спортивной судейской деятельности.

VII. Учет спортивной судейской деятельности

46. Учет спортивной судейской деятельности спортивных судей всероссийской категории осуществляется общероссийскими спортивными федерациями.

47. Организации, осуществляющие учет спортивной судейской деятельности спортивных судей первой категории, второй категории, третьей категории и категории «юный спортивный судья», определяются органами исполнительной власти субъектов Российской Федерации в области физической культуры и спорта.

48. Карточка учета спортивной судейской деятельности оформляется организацией, осуществляющей учет спортивной судейской деятельности кандидата на присвоение квалификационной категории.

49. В целях совершенствования учета спортивной судейской деятельности общероссийские спортивные федерации дополнительно к карточкам учета спортивной судейской деятельности и судейским книжкам могут использовать иные носители информации (пластиковые карты и т.д.).

50. Организации, осуществляющие учет спортивной судейской деятельности, вносят записи в карточку учета спортивной судейской деятельности.

51. При перемене места жительства спортивному судье рекомендуется представлять судейскую книжку и карточку учета спортивной судейской деятельности в организацию, осуществляющую учет спортивной судейской деятельности по новому месту жительства.

52. Учет спортивной судейской деятельности по военно-прикладным и служебно-прикладным видам спорта осуществляет соответствующий федеральный орган исполнительной власти.

53. В случае утраты судейской книжки и/или удостоверения организация, ранее принявшая решение об их выдаче, выдает дубликат на основании личного заявления утратившего документ. В заявлении должны быть указаны обстоятельства утраты документа.

VIII. Международная деятельность спортивных судей

54. Спортивные судьи могут привлекаться (рекомендоваться) общероссийскими спортивными федерациями для судейства международных соревнований, в том числе проводимых международными спортивными федерациями.

55. Только спортивные судьи всероссийской категории могут быть рекомендованы для присвоения международных категорий, устанавливаемых международными спортивными федерациями.

7.6

О ведомственных наградах Министерства спорта, туризма и молодежной политики Российской Федерации

(Приказ Министерства спорта, туризма и молодежной политики Российской Федерации от 20 января 2009 г. № 7)

Зарегистрирован Министерством юстиции Российской Федерации. Регистрационный № 13855 от 28 апреля 2009 г.

В соответствии с пунктом 6.2 Положения о Министерстве спорта, туризма и молодежной политики Российской Федерации, утвержденного постановлением Правительства Российской Федерации от 29 мая 2008 г. № 408 «О Министерстве спорта, туризма и молодежной политики Российской Федерации» (Собрание законодательства Российской Федерации, 2008; № 22, ст. 2585; № 42, ст. 4825; № 46, ст. 5337; № 50, ст. 5970) и в целях поощрения лиц, работающих в сфере спорта, туризма и молодежной политики, а также иных лиц, принимающих активное участие в развитии и популяризации отрасли, **ПРИКАЗЫВАЮ:**

1. Учредить ведомственные награды Министерства спорта, туризма и молодежной политики Российской Федерации (Приложение 1).

2. Утвердить прилагаемые к настоящему приказу:

Положение о почетном знаке «За заслуги в развитии физической культуры и спорта» (Приложение 2);

Положение о медали Петра Лесгафта (Приложение 3);

Положение о медали Николая Озерова (Приложение 4);

Положение о нагрудном знаке «Отличник физической культуры и спорта» (Приложение 5);

Положение о нагрудном знаке «Почетный работник сферы молодежной политики Российской Федерации» (Приложение 6);

Положение о нагрудном знаке «Почетный работник туриндустрии» (Приложение 7);

Положение о Почетной грамоте Министерства спорта, туризма и молодежной политики Российской Федерации (Приложение 8);

Положение о Благодарности Министра спорта, туризма и молодежной политики Российской Федерации (Приложение 9);

Порядок награждения ведомственными наградами Министерства спорта, туризма и молодежной политики Российской Федерации (Приложение 10).

3. Утвердить образец представления к награждению ведомственной наградой Министерства спорта, туризма и молодежной политики Российской Федерации (Приложение 11).

4. Организацию работы по подготовке материалов к награждению, учет и выдачу ведомственных наград, а также методическое руководство по оформлению наградных документов возложить на Департамент административного и нормативно-правового обеспечения государственной политики (В.В. Карякин).

5. Департаменту бюджетной и инвестиционной политики (Д.А. Горшков) ежегодно предусматривать расходы на финансирование изготовления ведомственных наград Министерства спорта, туризма и молодежной политики Российской Федерации.

6. Контроль за исполнением настоящего приказа возложить на статс-секретаря – заместителя Министра Н.В. Паршикову.

Министр

В.Л. Мутко

Приложение 1
к приказу Минспорттуризма России
от 20.01.2009 г. № 7

**Ведомственные награды
Министерства спорта, туризма
и молодежной политики Российской Федерации**

Почетный знак «За заслуги в развитии физической культуры и спорта»;

- медаль Петра Лесгафта;
- медаль Николая Озерова;
- нагрудный знак «Отличник физической культуры и спорта»;
- нагрудный знак «Почетный работник сферы молодежной политики Российской Федерации»;
- нагрудный знак «Почетный работник туриндустрии»;
- Почетная грамота Министерства спорта, туризма и молодежной политики Российской Федерации;
- Благодарность Министра спорта, туризма и молодежной политики Российской Федерации.

Приложение 2
к приказу Минспорттуризма России
от 20.01.2009 г. № 7

**Положение
о Почетном знаке «За заслуги в развитии
физической культуры и спорта»
(извлечение)**

1. Почетный знак «За заслуги в развитии физической культуры и спорта» (далее – Почетный знак) является высшей ведомственной наградой в сфере физической культуры и спорта.

Почетным знаком награждаются лица за крупные личные заслуги в области физической культуры и спорта, как правило, имеющие стаж работы в области физической культуры и спорта не менее 10 лет.

2. Награждение Почетным знаком осуществляется в соответствии с Порядком награждения ведомственными наградами Министерства спорта, туризма и молодежной политики Российской Федерации (Приложение 10 к настоящему приказу).

3. Вручение Почетного знака и удостоверения к нему производится в торжественной обстановке Министром спорта, туризма и молодежной политики Российской Федерации или иными лицами по его поручению.

4. Миниатюра Почетного знака носится вместо Почетного знака на левой стороне груди и располагается ниже государственных наград Российской Федерации, РСФСР, СССР.

5. В трудовую книжку награжденного Почетным знаком вносится запись о его награждении.

6. Повторное награждение Почетным знаком не осуществляется. Дубликат Почетного знака взамен утерянного не выдается. В случае утраты удостоверения к Почетному знаку по решению Министра спорта, туризма и молодежной политики Российской Федерации может быть выдан дубликат удостоверения.

7. Учет лиц, награжденных Почетным знаком, осуществляет Минспорттуризм России.

Приложение 3
к приказу Минспорттуризма России
от 20.01.2009 г. № 7

Положение
о медали Петра Лесгафта
(извлечение)

1. Медалью Петра Лесгафта (далее – медаль) награждаются граждане Российской Федерации за большой личный вклад в развитие спортивной науки и образования, как правило, имеющие стаж работы в сфере физической культуры и спорта не менее 10 лет.

2. Награждение медалью осуществляется в соответствии с Порядком награждения ведомственными наградами Министерства спорта, туризма и молодежной политики Российской Федерации (Приложение 10 к настоящему приказу).

3. Вручение медали и удостоверения к ней производится в торжественной обстановке, как правило, по месту работы награждаемого.

4. Медаль носится на левой стороне груди и ниже государственных наград Российской Федерации, РСФСР и СССР.

5. В трудовую книжку награжденного медалью вносится запись о его награждении.

6. Повторное награждение медалью не осуществляется. Дубликат медали взамен утерянной не выдается. В случае утраты удостоверения к медали по решению Министра спорта, туризма и молодежной политики Российской Федерации может быть выдан дубликат удостоверения.

7. Учет лиц, награжденных медалью, осуществляет Минспорттуризм России.

Приложение 4
к приказу Минспорттуризма России
от 20.01.2009 г. № 7

Положение
о медали Николая Озерова
(извлечение)

1. Медалью Николая Озерова (далее – медаль) награждаются граждане Российской Федерации за пропаганду физической культуры и спорта, имеющие стаж работы в сфере физической культуры и спорта не менее 7 лет.

2. Награждение медалью осуществляется в соответствии с Порядком награждения ведомственными наградами Министерства спорта, туризма и молодежной политики Российской Федерации (Приложение 10 к настоящему приказу).

3. Вручение медали и удостоверения к ней производится в торжественной обстановке, как правило, по месту работы награждаемого.

4. Медаль носится на левой стороне груди и располагается ниже государственных наград Российской Федерации, РФСР, СССР.

5. В трудовую книжку награжденного медалью вносится запись о его награждении.

6. Повторное награждение медалью не осуществляется. Дубликат медали взамен утерянной не выдается. В случае утраты удостоверения к медали по решению Министра спорта, туризма и молодежной политики Российской Федерации может быть выдан дубликат удостоверения.

7. Учет лиц, награжденных медалью, осуществляет Минспорттуризм России.

Приложение 5
к приказу Минспорттуризма России
от 20.01.2009 г. № 7

Положение о нагрудном знаке
«Отличник физической культуры и спорта»
(извлечение)

1. Нагрудным знаком «Отличник физической культуры и спорта» (далее – нагрудный знак) награждаются лица, наиболее отличившиеся в физкультурно-спортивной работе, как правило, имеющие стаж работы в области физической культуры и спорта не менее 5 лет:

– за многолетнюю и плодотворную работу по развитию физической культуры и спорта в Российской Федерации;

– за успехи в практической подготовке спортсменов, спортивно-медицинских, научно-спортивных и управленческих кадров в области физической культуры и спорта;

– за успехи в разработке и подготовке учебно-методической литературы, пособий для развития детско-юношеского спорта, спорта высших достижений, спорта для лиц с ограниченными физическими возможностями, прикладных и других видов спорта.

2. Награждение нагрудным знаком осуществляется в соответствии с Порядком награждения ведомственными наградами Министерства спорта, туризма и молодежной политики Российской Федерации (Приложение 10 к настоящему приказу).

3. Вручение нагрудного знака и удостоверения к нему производится в торжественной обстановке, как правило, по месту работы награждаемого.

4. Нагрудный знак носится на левой стороне груди, ниже государственных наград Российской Федерации, РСФСР, СССР.

5. В трудовую книжку награжденного вносится запись о награждении его нагрудным знаком.

6. Повторное награждение нагрудным знаком не осуществляется. Дубликат нагрудного знака взамен утерянного не выдается. В случае утраты удостоверения к нагрудному знаку по решению Министра спорта, туризма и молодежной политики Российской Федерации может быть выдан дубликат удостоверения.

7. Учет лиц, награжденных нагрудным знаком, осуществляет Минспорттуризм России.

Приложение 6
к приказу Минспорттуризма России
от 20.01.2009 г. № 7

**Положение о нагрудном знаке
«Почетный работник сферы молодежной политики
Российской Федерации»
(извлечение)**

1. Нагрудным знаком «Почетный работник сферы молодежной политики Российской Федерации» (далее – знак) награждаются государственные и муниципальные служащие, работающие в сфере молодежной политики, работники учреждений, предприятий, объединений, организаций не менее 10 лет, за:

- достижения в реализации региональных, федеральных, международных программ и проектов в области государственной молодежной политики;
- разработку научно обоснованных программ и проектов, направленных на решение молодежных проблем, развитие потенциала молодежи;
- внедрение инновационных форм работы с молодежью;
- активную и плодотворную работу по подготовке, профессиональной переподготовке и повышению квалификации специалистов в сфере молодежной политики;
- систематическую работу, связанную с организацией и проведением мероприятий, направленных на поддержку молодежи.

2. Награждение нагрудным знаком осуществляется в соответствии с Порядком награждения ведомственными наградами Министерства спорта, туризма и молодежной политики Российской Федерации (Приложение 10 к настоящему приказу).

3. Вручение нагрудного знака и удостоверения к нему производится в торжественной обстановке, как правило, по месту работы награждаемого.

4. Нагрудный знак носится на левой стороне груди, ниже государственных наград Российской Федерации, РСФСР, СССР.

5. В трудовую книжку награжденного вносится запись о награждении его нагрудным знаком.

6. Повторное награждение нагрудным знаком не осуществляется. Дубликат нагрудного знака взамен утерянного не выдается. В случае утраты удостоверения к нагрудному знаку по решению Министра спорта, туризма

и молодежной политики Российской Федерации может быть выдан дубликат удостоверения.

7. Учет лиц, награжденных нагрудным знаком, осуществляет Минспорттуризм России.

Приложение 7
к приказу Минспорттуризма России
от 20.01.2009 г. № 7

**Положение о нагрудном знаке
«Почетный работник туриндустрии»
(извлечение)**

1. Нагрудным знаком «Почетный работник туриндустрии» награждаются граждане Российской Федерации, работающие в туристической индустрии не менее 10 лет, за:

- значительный вклад в реализацию государственной политики в сфере туризма;
- вклад в развитие внутреннего и международного туризма;
- достижения в гостиничном обслуживании туриндустрии;
- разработку научно обоснованных программ и проектов, направленных на развитие сферы туризма;
- внедрение инновационных форм работы.

2. Награждение нагрудным знаком осуществляется в соответствии с Порядком награждения ведомственными наградами Министерства спорта, туризма и молодежной политики Российской Федерации (Приложение 10 к настоящему приказу).

3. Вручение нагрудного знака и удостоверения к нему производится в торжественной обстановке, как правило, по месту работы награждаемого.

4. Нагрудный знак носится на левой стороне груди, ниже государственных наград Российской Федерации, РСФСР, СССР.

5. В трудовую книжку награжденного вносится запись о награждении его нагрудным знаком.

6. Повторное награждение нагрудным знаком не осуществляется. Дубликат нагрудного знака взамен утерянного не выдается. В случае утраты удостоверения к нагрудному знаку по решению Министра спорта, туризма и молодежной политики Российской Федерации может быть выдан дубликат удостоверения.

7. Учет лиц, награжденных нагрудным знаком, осуществляет Минспорттуризм России.

Приложение 8
к приказу Минспорттуризма России
от 20.01.2009 г. № 7

**Положение о Почетной грамоте Министерства спорта, туризма
и молодежной политики Российской Федерации**

1. Почетная грамота Министерства спорта, туризма и молодежной политики Российской Федерации (далее – Почетная грамота) является поощрением за заслуги в сфере физической культуры, спорта, туризма и молодежной полити-

ки, а также за эффективную и безупречную гражданскую службу, достигнутые успехи в установленной сфере деятельности.

2. Почетной грамотой награждаются граждане и организации Российской Федерации, внесшие существенный вклад в развитие отрасли, работники центрального аппарата Министерства, центральных аппаратов федеральных агентств, находящихся в ведении Министерства, органов исполнительной власти субъектов Российской Федерации, органов местного самоуправления и подведомственных им организаций за выполнение заданий особой важности и сложности, в связи с государственными, профессиональными праздниками, знаменательными и персональными юбилейными датами.

3. Почетной грамотой награждаются работники, имеющие стаж работы в отрасли не менее 3 лет и ранее отмеченные благодарностью Министра спорта, туризма и молодежной политики Российской Федерации.

4. С ходатайством о награждении Почетной грамотой могут обращаться органы государственной власти Российской Федерации, органы государственной власти субъектов Российской Федерации, отраслевые союзы и общественные объединения, а также руководители департаментов центрального аппарата Министерства по согласованию с курирующими заместителями Министра, руководители федеральных агентств, находящихся в ведении Министерства, и подведомственных им организаций.

5. Награждение Почетной грамотой осуществляется в соответствии с Порядком награждения ведомственными наградами Министерства спорта, туризма и молодежной политики Российской Федерации (Приложение 10 к настоящему приказу).

6. Вручение Почетной грамоты производится в торжественной обстановке, как правило, по месту работы награждаемого.

7. В трудовую книжку награжденного вносится запись о награждении его Почетной грамотой.

8. Дубликат Почетной грамоты не выдается.

9. Учет лиц, награжденных Почетной грамотой, осуществляет Минспорттуризм России.

Приложение 9
к приказу Минспорттуризма России
от 20.01.2009 г. № 7

**Положение о Благодарности
Министра спорта, туризма и молодежной политики
Российской Федерации**

1. Благодарность Министра спорта, туризма и молодежной политики Российской Федерации (далее – Благодарность) объявляется гражданам и коллективам организаций Российской Федерации независимо от форм собственности, внесшим существенный вклад в развитие отрасли, за эффективную гражданскую службу, благотворительную и спонсорскую деятельность, а также работникам Министерства спорта, туризма и молодежной политики Российской Федерации (далее – Министерство), центральных аппаратов федеральных агентств, находящихся в ведении Министерства, и иным лицам за выполнение заданий особой важности и сложности, в связи с государственными, профессиональными праздниками, знаменательными или персональными датами.

2. С ходатайством об объявлении Благодарности могут обращаться органы государственной власти Российской Федерации, органы государственной власти субъектов Российской Федерации, организации независимо от форм собственности, отраслевые союзы и общественные объединения, а также руководители департаментов Министерства, руководители федеральных агентств, находящихся в ведении Министерства, и подведомственных им организаций.

3. Награждение Благодарностью осуществляется в соответствии с Порядком награждения ведомственными наградами Министерства спорта, туризма и молодежной политики Российской Федерации (Приложение 10 к настоящему приказу).

4. Вручение Благодарности производится в торжественной обстановке, как правило, по месту работы награждаемого.

5. В трудовую книжку награжденного вносится запись о поощрении его Благодарностью.

6. Дубликат Благодарности не выдается.

7. Учет лиц, награжденных Благодарностью, осуществляет Минспорттуризм России.

Приложение 10
к приказу Минспорттуризма России
от 20.01.2009 г. № 7

**Порядок
награждения ведомственными наградами
Министерства спорта, туризма и молодежной политики
Российской Федерации**

1. Награждение ведомственными наградами осуществляется:

- при подведении итогов работы за год;
- при праздновании профессиональных праздников, памятных и юбилейных дат организаций;
- по указанию руководства Минспорттуризма России.

Награждение может быть приурочено к юбилейным датам граждан (50 лет, 60 лет и каждые последующие 10 лет со дня рождения).

2. Материалы к награждению ведомственными наградами, приуроченные к празднованию Дня физкультурника (2-я суббота августа), Дня молодежи России (27 июня), Всемирного дня туризма (27 сентября), должны быть представлены в Минспорттуризм России не позднее чем за три месяца до праздника, а к юбилейным, памятным датам – не позднее чем за два месяца до наступления соответствующей даты.

Последующее представление к награждению ведомственными наградами Минспорттуризма России производится не ранее чем через 2 года после предыдущего награждения, в исключительных случаях решение о награждении принимается Министром спорта, туризма и молодежной политики Российской Федерации.

3. Ходатайствовать о награждении ведомственными наградами могут:

заместители Министра спорта, туризма и молодежной политики Российской Федерации; руководители подведомственных Министерству федеральных агентств; руководители подведомственных Минспорттуризму России организаций по согласованию с заместителем Министра, курирующим соответствующее направление деятельности; руководители органов исполни-

тельной власти субъектов Российской Федерации в области спорта, туризма и молодежной политики; общественные организации независимо от форм собственности; директора департаментов Минспорттуризма России по согласованию с заместителем Министра, курирующим соответствующие департаменты, могут ходатайствовать о награждении сотрудников соответствующего Департамента.

4. Для рассмотрения вопроса о награждении ведомственной наградой каждый из инициаторов ходатайства, указанный в пункте 3 настоящего Порядка, представляет на имя Министра спорта, туризма и молодежной политики Российской Федерации (далее – Министр) следующие документы:

1) ходатайство на имя Министра, подписанное руководителем представляющей организации;

2) представление;

3) выписка из протокола собрания коллектива, подписанная руководителем организации, секретарем собрания и заверенная печатью.

5. Представление к награждению оформляется в соответствии с Приложением № 11.

6. Решение о возможности награждения ведомственными наградами принимается Комиссией по награждению ведомственными наградами Минспорттуризма России.

7. Окончательное решение о награждении ведомственными наградами принимается Министром и оформляется приказом Министерства спорта, туризма и молодежной политики Российской Федерации.

8. Копии приказов Минспорттуризма России о награждении ведомственными наградами, а также ведомственные награды и удостоверения к ним выдаются отделом государственной службы, кадров и государственных наград лицам по доверенности от организации, представившей сотрудника к награждению.

Приложение 11
к приказу Минспорттуризма России
от 20.01.2009 г. № 7

**Представление
к награждению ведомственной наградой
Министерства спорта, туризма и молодежной политики
Российской Федерации**

1. Фамилия, имя, отчество _____

2. Число, месяц, год рождения _____

3. Место рождения _____

4. Образование _____

(какое учебное заведение и в каком году окончил(а))

5. Ученая степень, ученое звание _____

6. Домашний адрес _____

7. Какими государственными, ведомственными наградами награжден(а)

Кандидатура _____ рекомендована
собранием коллектива работников или его советом

(наименование организации)

(дата обсуждения, номер протокола)

Руководитель
организации

Председатель собрания коллектива
работников
или его совета

(подпись)

(подпись)

(фамилия и инициалы)

(фамилия и инициалы)

М.П. « ____ » _____ г.

РАЗДЕЛ 8



**ЗАПРЕЩЕННЫЕ СРЕДСТВА
И МЕТОДЫ В СПОРТЕ.
ДОПИНГ-КОНТРОЛЬ И КОДЕКС ЭТИКИ**



Противодействие использованию допинговых средств и (или) методов в спорте

(извлечение из Федерального закона «О физической культуре и спорте в Российской Федерации» от 4 декабря 2007 г. № 329-ФЗ, ст. 26)

1. Не допускается использование спортсменами, а также в отношении животных, участвующих в спортивных соревнованиях, допинговых средств и (или) методов, запрещенных к использованию в спорте в соответствии с перечнями таких средств и (или) методов, утверждаемыми в порядке, установленном Правительством Российской Федерации.

2. Допинговый контроль представляет собой взятие биологических проб и их исследование в целях выявления наличия в организмах спортсменов и в организмах животных, участвующих в спортивных соревнованиях, допинговых средств или установления факта использования спортсменами допинговых средств и (или) методов подготовки к спортивным соревнованиям.

3. Меры по противодействию использованию допинговых средств и (или) методов включают в себя:

1) установление обязательного допингового контроля при проведении международных спортивных соревнований и всероссийских спортивных соревнований;

2) установление ответственности за использование допинговых средств и (или) методов, а также за принуждение к их использованию и пропаганду их использования;

3) установление ответственности за фальсификацию лекарственных средств и пищевых добавок посредством включения допинговых средств в их состав, реализацию таких лекарственных средств и пищевых добавок, а также за деятельность, направленную на распространение сведений о способах, методах разработки, изготовления, использования допинговых средств и местах их приобретения;

4) предупреждение применения допинговых средств и (или) методов;

5) повышение квалификации специалистов, осуществляющих допинговый контроль;

6) включение в дополнительные образовательные программы образовательных учреждений, осуществляющих деятельность в области физической культуры и спорта, разделов о причинении вреда здоровью спортсменов вследствие использования допинговых средств и (или) методов;

7) проведение антидопинговой пропаганды в средствах массовой информации;

8) проведение научных исследований в области разработки новых методов допингового контроля;

9) установление ответственности физкультурно-спортивных организаций, спортсменов, тренеров, врачей и других специалистов за нарушение правил обязательного допингового контроля.

4. Порядок проведения обязательного допингового контроля утверждает федеральным органом исполнительной власти в области физической культуры и спорта.

5. Общероссийские спортивные федерации обязаны осуществлять мероприятия в области проведения обязательного допингового контроля и применять спортивные санкции (в том числе спортивную дисквалификацию спортсменов) в отношении спортсменов, использующих допинговые средства и (или) методы, и лиц, принуждающих спортсменов использовать допинговые средства и (или) методы.

6. Организаторы спортивных мероприятий обязаны обеспечить условия для проведения обязательного допингового контроля с соблюдением требований и решений международных спортивных организаций и законодательства Российской Федерации.

8.2

Требования МПК по ввозу лекарственных средств и медицинского оборудования в страну – организатор Паралимпийских игр

Ввоз лекарств в страну – организатор Паралимпийских игр должен соответствовать законам и инструкциям, относящимся к контролю лекарственных средств. Опиум, морфий, героин, марихуана и другие наркотики и психотропные вещества запрещены. Импорт разрешается по медицинским причинам только с предварительного одобрения соответствующих органов.

Лекарства, которые везут члены семьи паралимпийского спортсмена, должны использовать их лично и непосредственно во время Паралимпийских игр. Оставшаяся часть должна быть вовремя вывезена после Игр. Лекарства, которые ввозит делегация как несопровождаемый багаж должны использоваться только членами делегации. Остающаяся часть должна быть вовремя вывезена после Игр. Медицинское оборудование, ввозимое как товар, должно быть с депозитным счетом. Лекарства, используемые непосредственно людьми или для животных на Паралимпийских играх, не облагаются налогами и пошлинами.

Медицинские средства и оборудование, которые везут члены семьи, должны быть зарегистрированы на таможне. Лекарства, используемые непосредственно во время Паралимпийских игр, должны быть разрешены для временного ввоза или гарантийным письмом из банка вместе с документами, представленными Организационным комитетом Паралимпийских игр.

Все НПК обеспечивают полный перечень всех лекарств и оборудования, ввозимых в страну – организатор Паралимпийских игр, напечатанный на английском языке. Этот перечень должен быть разделен на три части:

- подробное описание всех ввозимых наркотиков и/или вызывающих привыкание лекарств;
- подробное описание всех ввозимых кровезамещающих и биологических продуктов;
- детализация всех других лекарственных средств.

Эти списки должны содержать достаточно информации, чтобы позволить решить, может ли это лекарство быть ввезено в страну – организатор Паралимпийских игр. Эта информация включает в себя содержание каждого продукта, его непатентованное название, активные компоненты и их количество. Уполномоченные органы рассматривают эти списки. Врачи НПК

должны зарегистрировать на английском языке все лекарственные средства, ввозимые в страну – организатор Паралимпийских игр. Таможенники вправе проверить эту регистрацию при отъезде.

Делегации НПК несут ответственность за все средства, которые они ввозят в страну – организатор Паралимпийских игр на протяжении всего времени их пребывания. Эти лекарства должны быть сохранены в оригинале, упакованы, если не используются, и должны быть ясно помечены. Если спортсмены ввозят собственные лекарства, они должны также соблюдать предписания. Назначение этих средств членам команды НПК или других команд, с которыми есть предварительное соглашение, не должны производиться вне команды.

Следует иметь в виду, что ввоз, использование и/или выдача рецепта для спортсменов без предварительного разрешения Терапевтического центра на любое вещество, запрещенное для использования в спорте согласно Международному антидопинговому кодексу, находятся в прямом противоречии с требованиями МПК.

Делегации НПК могут ввозить и вывозить лекарства исключительно как личные предметы в сопровождающем багаже. Но предоставление информации, включая список лекарств с непатентованными названиями, количество лекарств и список имен потенциальных пользователей – обязательны. Списки должны быть заверены врачом страны, куда ввозится данное лекарство.

8.3

Антидопинговый кодекс МПК

*(извлечение)**

МПК разработал Антидопинговый кодекс МПК (далее – Кодекс) в соответствии с общими принципами Всемирного антидопингового кодекса (ВАДК), руководствуясь духом спорта, в надежде, что он послужит борьбе против применения допинга на соревнованиях среди спортсменов-инвалидов.

Кодекс дополняется другими документами МПК и международными стандартами, ссылки на которые приводятся по всему тексту Кодекса.

В качестве условия признания со своей стороны МПК требует, чтобы:

- Национальные Паралимпийские комитеты (НПК), участвующие в Паралимпийском движении и действующие в качестве Антидопинговых организаций (АДО), соблюдают настоящий Кодекс;
- все другие организации-члены МПК (например, Международные организации спорта для инвалидов (ИОСД), Международные Паралимпийские спортивные федерации (МПСФ), а также Международные спортивные федерации, отвечающие за работу со спортсменами-инвалидами), в качестве Антидопинговых организаций разрабатывали антидопинговые правила в соответствии с настоящим Кодексом.

Кодекс распространяется на Паралимпийские игры и все соревнования, санкционированные МПК, а также на все виды спорта, практикуемые в рамках Паралимпийского движения, в том числе во время подготовки к соревнованиям.

* Антидопинговый кодекс МПК является частью Свода правил МОК, утвержденного Генеральной ассамблеей МПК 24 ноября 2007 г.

Антидопинговые правила, так же как и правила соревнований, являются спортивными правилами, регулирующими условия спортивной игры. Все участники (спортсмены и вспомогательный персонал спортсменов) принимают настоящие правила как условие участия и считаются давшими согласие соблюдать данный Кодекс.

3. НАРУШЕНИЕ АНТИДОПИНГОВЫХ ПРАВИЛ

Нарушением антидопинговых правил является:

3.1. Присутствие в пробе, взятой из организма спортсмена, запрещенной субстанции или ее метаболитов или маркеров, включенных в запрещенный список ВАДК («Запрещенный список»), кроме случаев, когда это согласуется с ТУЕ, выданным для данной субстанции.

3.1.1. Недопущение попадания запрещенных субстанций в свой организм является персональной обязанностью каждого спортсмена. Спортсмены несут ответственность за любые запрещенные субстанции, их метаболиты или маркеры, обнаруженные во взятых из их организмов пробах. Соответственно, для установления факта нарушения антидопинговых правил согласно Статье 3.1 нет необходимости доказывать наличие намерения, ошибки, небрежности спортсмена или осознанного использования им допинга.

3.1.2. За исключением субстанций, для которых в *Запрещенном списке* особо оговорено пороговое количество для включения в отчет, обнаружение любого количества *запрещенной субстанции*, ее *метаболита* или *маркера* в *пробе*, взятой у *спортсмена*, считается нарушением антидопинговых правил.

3.1.3. В качестве исключения из общего правила, изложенного в Статье 3.1, в *Запрещенном списке* могут быть установлены специальные критерии для оценки *запрещенных субстанций*, которые могут появляться в организме эндогенно.

3.2. Использование или попытка использования запрещенной субстанции или запрещенного метода

3.2.1. Дало ли какие-либо результаты *использование запрещенной субстанции* или *запрещенного метода* или нет, несущественно. Для совершения нарушения антидопинговых правил достаточно самого факта *использования* или *попытки использования запрещенной субстанции* или *запрещенного метода*.

3.2.2. *Отказ от сдачи или непредставление проб без убедительных оснований после получения уведомления о взятии проб в соответствии с полномочиями, установленными в настоящих Антидопинговых правилах, а также иное уклонение от взятия проб*

3.3. Нарушение требований, касающихся доступности спортсмена для внесоревновательного тестирования, включая непредставление информации о местонахождении, предусмотренной Статьей 7.6 «Информация о местонахождении спортсмена».

3.4. Фальсификация или попытка фальсификации на любом этапе допинг-контроля

3.6. Владение запрещенными субстанциями и методами

3.6.1. Владение спортсменом, в любое время и в любом месте, субстанцией, запрещенной при внесоревновательном тестировании, или *запрещенным методом*, за исключением случаев, когда спортсмен докажет, что такое владение осуществляется в соответствии с ТУЕ, выданным согласно Статье 6 («Разрешения на терапевтическое использование»), или представит другие приемлемые основания.

3.6.2. Владение вспомогательным персоналом спортсмена субстанцией, запрещенной при внесоревновательном тестировании, или *запрещенным методом*, за исключением случаев, когда спортсмен докажет, что такое владение осуществляется в соответствии с ТУЕ, выданным согласно Статье 6 («Разрешения на терапевтическое использование»), или представит другие приемлемые основания.

3.7. Участие в незаконном обороте любой запрещенной субстанции или любого запрещенного метода

3.8. Введение или попытка введения спортсмену любой запрещенной субстанции или применение или попытка применения в его отношении запрещенного метода, или содействие, подстрекательство, помощь, потворство, укрывательство и любой другой вид соучастия в нарушении или в попытке нарушения антидопинговых правил.

4. ДОКАЗАТЕЛЬСТВА ПРИМЕНЕНИЯ ДОПИНГА

4.1. Бремя доказательства и критерии доказанности

Бремя доказательства факта нарушения антидопинговых правил возлагается на МПК (или соответствующую АДО). Критерием доказанности является доказательство МПК (или соответствующей АДО) к удовлетворению заслушивающего дело органа того, что нарушение антидопинговых правил имело место, принимая во внимание серьезность выдвинутых обвинений. Этот критерий доказанности во всех случаях имеет большую силу, чем простой баланс вероятностей, но меньшую силу, чем доказательство вне всяких разумных сомнений. В случаях когда в соответствии с настоящими правилами на спортсмена или другое лицо, обвиненное в нарушении антидопинговых правил, возлагается обязанность опровергнуть презумпцию или установить определенные факты или обстоятельства, критерием доказанности является простой баланс вероятностей.

4.2. Методы установления фактов и презумпции

Факты, относящиеся к нарушению антидопинговых правил, могут быть установлены любыми надежными способами, включая признание. В делах о применении допинга используются следующие правила доказательства:

4.2.1. В отношении лабораторий, аккредитованных ВАДА, существует презумпция о том, что эти лаборатории проводят анализы *проб* в соответствии с *Международным стандартом ВАДК* для лабораторий. Спортсмен может опровергнуть эту презумпцию, доказав факт отклонения от *Международного стандарта*, ставящего под сомнение действительность *неблагоприятного* для спортсмена *результата анализа*.

Если спортсмен опровергнет вышеупомянутую презумпцию, доказав, что имели место отклонения от *Международного стандарта*, то бремя доказательства того, что *неблагоприятный результат анализа* не является следствием данного отклонения, возлагается на МПК (или соответствующую АДО).

4.2.2. Отклонения от *Международного стандарта ВАДК* по *тестированию*, которые не привели к *неблагоприятному результату анализа* или другому нарушению антидопинговых правил, не делают эти результаты недействительными. Если спортсмен докажет факт отклонения от *Международного стандарта* во время *тестирования*, то бремя доказательства того, что *неблагоприятный результат анализа* антидопинговых правил не является следствием данного отклонения, или установления фактической базы нарушения антидопинговых правил, возлагается на МПК (или на соответствующую АДО).

5. ЗАПРЕЩЕННЫЙ СПИСОК

5.1. Публикация и пересмотр Запрещенного списка

Запрещенный список, утверждаемый МПК, соответствует *Запрещенному списку ВАДК*, публикуемому и пересматриваемому ВАДА. МПК доводит текущий *Запрещенный список* до сведения каждого члена АДО, НПК, МПСФ и ИОСД, которые, в свою очередь, обязаны довести его до сведения своих членов и структур.

Если в *Запрещенном списке* и/или его редакции не указано иное, *Запрещенный список* и его редакции вступают в силу согласно настоящим Антидопинговым правилам в порядке, определенном ВАДА, без необходимости в осуществлении каких-либо дальнейших действий со стороны МПК (или соответствующей АДО).

5.2. Запрещенные субстанции и запрещенные методы, указанные в Запрещенном списке

Запрещенные субстанции и *запрещенные методы*, включенные в *Запрещенный список*, являются окончательными и не подлежат оспариванию спортсменом или каким-либо другим лицом.

6. РАЗРЕШЕНИЯ НА ТЕРАПЕВТИЧЕСКОЕ ИСПОЛЬЗОВАНИЕ

МПК, в соответствии с текущим международным стандартом ВАДК по *разрешениям на терапевтическое использование*, разрешает спортсменам и их врачам обращаться в ТУЕК МПК для получения *разрешения на терапевтическое использование* (т.е. за выдачей разрешения на *использование* в терапевтических целях субстанций, *использование* которых иначе запрещено спортивными правилами).

ТУЕК МПК состоит не менее чем из трех членов (в частности, врачей, клинических химиков-аналитиков и т.д.), обладающих опытом как в медицинском обслуживании, так и в лечении *спортсменов*, и имеющих твердые познания в области клинической и физкультурной медицины и ясное понимание вопросов, связанных с антидопинговой деятельностью.

ТУЕК МПК вправе привлекать других медицинских и научных экспертов, которых он считает квалифицированными для рассмотрения обстоятельств заявки на ТУЕ.

6.1. Критерии предоставления ТУЕ

Разрешение на терапевтическое использование (ТУЕ), дающее спортсмену разрешение на *использование запрещенных субстанций* и *запрещенных методов*, указанных в *Запрещенном списке*, может быть предоставлено только по следующим причинам:

6.1.1. Спортсмен почувствует значительное ухудшение здоровья, если в ходе лечения острого или хронического заболевания *применение запрещенной субстанции* или *запрещенного метода* будет отменено.

6.1.2. Терапевтическое *использование запрещенной субстанции* или *запрещенного метода* не приведет к дополнительному улучшению результатов на соревнованиях, кроме улучшения, которого можно ожидать при возврате состояния здоровья к норме после лечения обычного заболевания.

6.1.3. Отсутствие разумной терапевтической альтернативы *использованию запрещенной субстанции* или *запрещенного метода*.

6.1.4. Необходимость *использования* иначе *запрещенной субстанции* или *запрещенного метода* не может полностью или частично являться следствием предшествующего использования субстанций из *Запрещенного списка* не в терапевтических целях.

6.1.5. Заявка на *ТУЕ* не рассматривается на предмет утверждения, имеющего обратную силу, кроме случаев, когда:

6.1.5.1. Существовала необходимость в оказании экстренной медицинской помощи из-за острого заболевания.

6.1.5.2. Не имелось достаточного времени для подачи заявки или ее рассмотрения *ТУЕК* до начала *допинг-контроля*.

6.2. Процесс подачи заявки на *ТУЕ*

6.2.1. Для получения *ТУЕ спортсмен* должен подать в *МПК* письменную заявку установленной формы, которую можно получить в *МПК*. Вопрос о выдаче *ТУЕ* рассматривается только после получения заполненного бланка заявки.

6.2.1.1. Для получения *ТУЕ спортсмены международного уровня*, включенные в *регистрируемый пул тестирования* (см. *Статью 7.1*), должны обратиться в *МПК* одновременно с первоначальным представлением информации о местонахождении не позднее крайней даты подачи заявки на участие в *соревнованиях*, за исключением чрезвычайных ситуаций. Заявки, поданные по истечении предельного срока, могут не быть рассмотрены вовремя.

6.2.1.2. *Спортсмены*, участвующие в *соревнованиях, санкционированных МПК*, и не включенные в *регистрируемый пул тестирования*, за исключением чрезвычайных ситуаций, должны подать заявку в *МПК* на получение *ТУЕ* не позднее крайней даты подачи заявок на участие в *соревнованиях*. Заявки, поданные по истечении предельного срока, могут не быть рассмотрены вовремя.

6.2.2. *ТУЕК* должен оперативно рассмотреть любую заявку на *ТУЕ* и вынести по ней решение, которое считается окончательным решением *МПК*. Это решение в письменной форме передается в *НПК спортсмена* и сообщается в *ВАДА*.

6.2.3. Разрешения могут быть предоставлены только для тех субстанций и видов спорта, информация о которых указана в заявке, и не более чем на два года.

6.2.4. Разрешение не освобождает *спортсмена* от прохождения тестирования. Любое выявленное во время анализа лекарственное средство, примененное в соответствии с видом терапевтического *использования*, на которое было дано разрешение, не рассматривается как нарушение антидопинговых правил.

6.2.5. *Спортсмен* несет ответственность за получение *ТУЕ* до использования любой *запрещенной субстанции* или *запрещенного метода*. Невыполнение данного условия может привести к установлению факта нарушения антидопинговых правил после завершения *допинг-контроля*.

6.3. Апелляции на решения

По запросу *спортсмена* или по собственной инициативе *ВАДА* может пересмотреть решение о предоставлении или отказе в предоставлении *ТУЕ спортсмену международного или национального уровня*, включенному в *регистрируемый пул тестирования МПК*. Если *ВАДА* установит, что предоставление или отказ в предоставлении *ТУЕ* не соответствует требованиям *Международного стандарта ВАДА на разрешения на терапевтическое использование*, действующим на тот момент времени, *ВАДА* может пересмотреть такое решение. Решения по *ТУЕ* могут быть далее обжалованы в порядке, предусмотренном *Статьей 14.3*.

6.3.1. Если *ВАДА* в течение 30 дней не предпримет действий по отмене решения *ТУЕК*, первоначальное решение остается в силе.

6.3.2. В случае отмены решения о предоставлении *ТУЕ* по апелляции эта отмена не имеет обратной силы и не приводит к дисквалификации *результатов спортсмена* за период, на который было предоставлено *ТУЕ*.

7. ТЕСТИРОВАНИЕ

7.1. Планирование распределения тестирования

Все *НПК* или соответствующие *НАДО* определяют национальный *регистрируемый пул тестирования* для *спортсменов* своих стран. При выполнении функций Международной спортивной федерации *МПК* определяет *регистрируемый пул тестирования* для *спортсменов международного уровня* в каждом виде спорта. В *регистрируемый пул тестирования МПК* включаются все *спортсмены*, принимающие участие в Паралимпийских играх.

7.2. Полномочия на проведение тестирования

Все *спортсмены*, выступающие под эгидой *НПК*, включаются в план *соревновательного тестирования МПК* (или соответствующей *АДО*), отвечающего(-ей) за проведение *тестирования на соревнованиях* или *спортивных мероприятиях*, в которых участвуют эти *спортсмены*. *Спортсмены*, выступающие под эгидой *НПК*, также должны проходить *внесоревновательное тестирование* в любое время и в любом месте, с направлением *МПК*, *ВАДА*, *НПК спортсмена* и соответствующей Национальной спортивной федерацией *предварительного уведомления спортсмену* и *Национальной антидопинговой организации* страны, в которой *спортсмен* находится, или без такого уведомления.

7.3. Ответственность за тестирование, проводимое МПК

На *соревнованиях*, санкционированных *МПК*, взятие *проб для допинг-контроля* инициируется и проводится под руководством *МПК*. За все *тестирование*, проводимое *МПК*, отвечает *Антидопинговый комитет МПК*. *Тестирование* может проводиться членами *Антидопингового комитета МПК*, или полномочия на его проведение могут быть делегированы признанной *АДО*. Члены *Антидопингового комитета МПК* вправе в любое время осуществлять надзор и при необходимости вмешиваться в ход *тестирования*, проводимого от имени *МПК*, для того чтобы гарантировать соблюдение настоящего *Кодекса* и применимых *Международных стандартов*.

7.4. Стандарты тестирования

Тестирование, проводимое *МПК* (или соответствующей *АДО*), в целом должно проводиться согласно *Международному стандарту ВАДК по тестированию*, действующему на момент проведения *тестирования*.

7.5. Координация проведения тестирования

МПК и соответствующая *АДО* должны безотлагательно передать отчет о проведенном *тестировании* в *ВАДА*, чтобы избежать ненужного дублирования *тестирования*.

7.6. Информация о местонахождении спортсмена

Спортсмены, включенные *МПК* (или соответствующей *АДО*) в *регистрируемый пул тестирования*, должны предоставить точную, самую последнюю информацию о своем местонахождении. *МПК* и соответствующая *АДО* должны координировать работу по идентификации *спортсменов* и сбору текущей информации об их местонахождении и предоставлять эту информацию *ВАДА*. *ВАДА* должно предоставить эту информацию в распоряжение остальных *АДО*, имеющих право на проведение *тестирования спортсмена*. Эта информация всегда должна оставаться строго конфиденциальной и применяться исключи-

тельно в целях планирования, координации или проведения *тестирования*. Кроме того, данная информация должна быть уничтожена после того, как она больше не будет релевантной для вышеуказанных целей.

7.7. Недоступность для внесоревновательного тестирования

Каждый *спортсмен* из регистрируемого пула *тестирования*, недоступный для проведения *тестирования* после осуществления трех (3) попыток в течение любого периода в 18 последовательных месяцев, считается нарушившим антидопинговые правила в соответствии со Статьей 3.4. При каждой попытке сотрудник *допинг-контроля* должен посетить все места, указанные *спортсменом*, в соответствующий день в указанное им время для этого дня, и ожидать в течение двух часов в каждом из указанных мест. *Спортсмену* должны отправляться уведомления после каждой попытки тестирования, которая засчитывается как несостоявшееся тестирование.

7.8. Уход из спорта и возобновление участия в соревнованиях

После уведомления МПК (или соответствующей АДО) об уходе из спорта *спортсмен* не может возобновить участие в *соревнованиях*, если он не уведомит МПК (или соответствующую АДО) не менее чем за три месяца до предполагаемого времени возобновления участия в *соревнованиях* и не будет доступным для необъявленного *внесоревновательного тестирования* в любое время на протяжении указанного периода.

8. АНАЛИЗ ПРОБ

Анализ *проб* для *допинг-контроля* должен проводиться в соответствии со следующими принципами:

8.1. Использование утвержденных лабораторий

Анализ *проб* для *допинг-контроля* должен проводиться только в лабораториях, аккредитованных ВАДА, или в ином порядке, утвержденном ВАДА.

8.2. Исследование проб

Без письменного согласия *спортсмена* ни одна *проба* не может быть использована для каких-либо иных целей, кроме выявления субстанций (или классов субстанций) или методов, включенных в *Запрещенный список* или иначе определенных ВАДА согласно ВАДК.

9. ОБРАБОТКА РЕЗУЛЬТАТОВ

9.1. Формы допинг-контроля на соревнованиях, санкционированных МПК

Сразу после завершения всех *соревнований*, *санкционированных МПК*, включая Паралимпийские игры, все оригиналы форм *допинг-контроля* должны быть переданы *Председателю Антидопингового комитета МПК*.

9.2. Результаты лабораторных исследований на соревнованиях, санкционированных МПК

Лаборатория, аккредитованная ВАДА, использованная для выполнения анализа *проб* на любых *соревнованиях*, *санкционированных МПК* (или иная организация, утвержденная ВАДА), должна направить результаты анализа *проб А* и *Б* *Председателю Антидопингового комитета МПК*. Протоколы должны быть подписаны уполномоченным представителем; кроме того, при этом всегда должна соблюдаться конфиденциальность информации.

9.3. Протоколы неблагоприятных результатов анализа и документы ИОСД, МПСФ и НПК

Протоколы *неблагоприятных результатов анализа* и документы по последующим санкциям, налагаемым ИОСД, МПСФ и НПК, должны быть

переданы *Председателю Антидопингового комитета МПК*. Указанные результаты хранятся в штаб-квартире МПК.

9.4. Первичная проверка неблагоприятных результатов анализа

При получении *неблагоприятных результатов анализа пробы А Антидопинговый комитет МПК* должен провести проверку с целью определения:

9.4.1. Наличия соответствующего *ТУЕ*.

9.4.2. Наличия любых очевидных отклонений от *Международных стандартов ВАДА по тестированию или лабораториям*, которые ставят под сомнение действительность *неблагоприятных результатов анализа*.

9.5. Последствия установления результата анализа пробы А

Результаты анализа пробы А считаются окончательными, и анализ *пробы Б* должен проводиться только по требованию *спортсмена* как часть *внутренней апелляции*.

9.6. Уведомление после первичной проверки

Если при первичной проверке будет подтверждено нарушение антидопинговых правил, *Председатель Антидопингового комитета МПК* должен немедленно довести до сведения *спортсмена, НПК спортсмена* и Руководителя соответствующего вида спорта следующую информацию:

9.6.1. О *неблагоприятных результатах анализа пробы А*.

9.6.2. О характере нарушения(-й) антидопинговых правил и, если это необходимо, описание последующего расследования, требующегося согласно *Запрещенному списку*.

9.6.3. О *немедленном временном отстранении спортсмена* от соревнований, если это считается обоснованным.

9.6.4. Подробности, касающиеся *экстренного слушания*.

9.6.5. О наличии возможности подать *внутреннюю апелляцию*, которая может включать подачу запроса на выполнение анализа *пробы Б* и, если это требуется, право присутствия при ее вскрытии и анализе.

9.6.6. О праве *спортсмена* запросить копии пакета лабораторной документации по пробам А и Б.

9.7. Экстренные слушания

В процессе слушаний устанавливается, имело ли место нарушение антидопинговых правил и, если оно имело место, определяются соответствующие *последствия*.

9.7.1. Орган, проводящий слушания, должен состоять не менее чем из трех членов *Антидопингового комитета МПК* и иметь право быть представленным юристом.

9.7.2. *Спортсмен* имеет право быть представленным адвокатом и право воспользоваться услугами переводчика, одобренного *МПК*, за свой счет.

9.7.3. При этом должны быть приглашены представители *НПК спортсмена* в количестве не более двух человек и один представитель соответствующего вида спорта.

9.7.4. Каждая сторона имеет право представлять доказательства, в том числе письменные материалы, и вызывать свидетелей (по усмотрению органа, проводящего слушания).

9.7.5. МПК оставляет за собой право проведения слушаний с помощью многосторонней телефонной связи.

9.8. Результаты экстренных слушаний

Если по результатам *экстренных слушаний* требуется проведение дальнейшего расследования, предусмотренного *Запрещенным списком*, *Антидопинговый комитет МПК* должен координировать такое расследование, а по

его завершении направить повторное уведомление и созвать заключительное экстренное слушание.

Если по результатам экстренного слушания дальнейшего расследования не требуется, или после его завершения, Антидопинговый комитет МПК подготавливает для Правления МПК рекомендации по последствиям в соответствии с требованиями Кодекса. Правление МПК несет ответственность за своевременное принятие дальнейших действий и уведомление спортсмена и его НПК о санкциях, наложенных на основании мотивированного письменного решения.

9.9. Внутренняя апелляция

Решение, принятое по результатам экстренных слушаний (Статья 9.8), включая временное отстранение, может быть обжаловано спортсменом согласно процедуре внутренней апелляции. В соответствии с этой процедурой спортсмен имеет право требовать проведения анализа пробы Б; в случае отсутствия такого требования считается, что спортсмен отказался от проведения анализа пробы Б. Отказ от проведения анализа пробы Б никоим образом не должен интерпретироваться как признание нарушения антидопингового правила, а только как тот факт, что анализ пробы Б должен подтвердить результаты анализа пробы А.

Спортсмен должен представить Председателю Антидопингового комитета МПК письменный запрос на рассмотрение внутренней апелляции, с включением или без включения требования проведения анализа пробы Б, в течение семи (7) дней с момента уведомления о решении, принятом по результатам экстренных слушаний (Статья 9.8).

Любая санкция, наложенная по результатам экстренных слушаний, за исключением временного отстранения, если это считается обоснованным, откладывается до принятия окончательного решения Правлением МПК по результатам рассмотрения внутренней апелляции.

9.10. Анализ пробы Б как часть процесса внутренней апелляции

В случае подачи запроса на рассмотрение внутренней апелляции и проведение анализа пробы Б Председатель Антидопингового комитета МПК должен предпринять соответствующие меры для проведения вскрытия и анализа пробы Б в возможно кратчайшие сроки и проинформировать спортсмена и его НПК о дате и времени.

Анализ пробы Б должен производиться в той же лаборатории, аккредитованной ВАДА (или в ином порядке, утвержденном ВАДА), которая выполнила анализ пробы А.

9.11. Расходы, связанные с анализом пробы Б

Расходы на проведение анализа пробы Б несет спортсмен или НПК спортсмена, за исключением случаев, когда анализ пробы Б не подтверждает результаты анализа пробы А.

Все другие расходы, понесенные спортсменом или его НПК в связи с неблагоприятным результатом анализа или анализом пробы Б, несет спортсмен или его НПК независимо от окончательного результата.

9.12. Присутствие при вскрытии и анализе пробы Б

Вскрытие и анализ пробы Б могут быть проведены в присутствии спортсмена, назначенного им эксперта, представителя НПК спортсмена и представителя Антидопингового комитета МПК. Антидопинговый комитет МПК может назначить доверенное лицо – представителя, действующего от его имени. В случае неявки спортсмена или представляющего его лица (лиц) в лабораторию в назначенное время представитель Антидопингового

комитета МПК может принять решение приступить к вскрытию и анализу пробы Б.

9.13. Последствия в случае, если анализ пробы Б не подтверждает результаты анализа пробы А

Если результаты анализа пробы Б не подтверждают результаты анализа пробы А, результат считается отрицательным и все наложенные ранее санкции снимаются, а спортсмен немедленно восстанавливается в правах. Председатель Антидопингового комитета МПК немедленно информирует об этом спортсмена и его НПК, руководителя соответствующего вида спорта и ВАДА. Антидопинговый комитет МПК должен расследовать обстоятельства, приведшие к таким результатам.

9.14. Последствия в случае подтверждения результатов анализа пробы А при анализе пробы Б или в случае отказа от проведения анализа пробы Б

Если результаты анализа пробы Б подтверждают результаты анализа пробы А или в случае, если выполнение анализа пробы Б не было затребовано как часть процесса внутренней апелляции, Председатель Антидопингового комитета МПК немедленно уведомляет об этом Председателя Юридического комитета МПК и предоставляет копии всей документации, связанной с рассматриваемым делом.

9.15. Уведомление о слушании по внутренней апелляции

После консультации с Председателем Антидопингового комитета МПК Председатель Юридического комитета МПК безотлагательно информирует спортсмена и его НПК о следующем:

9.15.1. О неблагоприятных результатах анализа пробы Б.

9.15.2. О нарушении (нарушениях) антидопингового правила.

9.15.3. О подробностях слушания по внутренней апелляции.

9.15.4. О возможности дальнейшего процесса внутренней апелляции (как описано в Статье 14).

9.15.5. О праве спортсмена затребовать копии пакета лабораторной документации по пробам А и Б.

9.16. Слушание по внутренней апелляции

9.16.1. Орган, проводящий слушания, возглавляется Председателем Юридического комитета МПК и должен включать не менее трех дополнительных специально привлеченных лиц, назначенных Председателем Юридического комитета МПК.

9.16.2. Антидопинговый комитет МПК имеет право быть представленным своим Председателем или представителем – доверенным лицом.

9.16.3. Спортсмен имеет право быть представленным адвокатом и право воспользоваться услугами переводчика, одобренного МПК, за свой счет.

9.16.4. При этом должны быть приглашены представители НПК спортсмена в количестве не более двух человек и один представитель соответствующего вида спорта.

9.16.5. Каждая сторона имеет право представлять доказательства, в том числе письменные материалы, и вызывать свидетелей (по усмотрению органа, проводящего слушания). Для сбора соответствующих доказательств устанавливаются соответствующие сроки.

9.16.6. МПК оставляет за собой право проведения слушаний с помощью многосторонней телефонной связи.

9.17. Результаты слушаний по внутренней апелляции

По результатам слушаний по внутренней апелляции заслушивающий орган подготавливает рекомендации для Правления МПК. Правление МПК

несет ответственность за своевременное принятие дальнейших действий и письменное уведомление *спортсмена* и его *НПК* о своем окончательном мотивированном письменном решении.

10. ДЕЙСТВИЯ ПРИ ДРУГИХ НАРУШЕНИЯХ АНТИДОПИНГОВЫХ ПРАВИЛ

Любое нарушение антидопинговых правил, кроме нарушений, имеющих своим результатом *неблагоприятные результаты анализа* (т.е. предусмотренных Статьями 3.2–3.8), рассматривается на индивидуальной основе с соблюдением принципов, изложенных в Статье 9 (*Обработка результатов*).

11. АВТОМАТИЧЕСКАЯ ДИСКВАЛИФИКАЦИЯ ИНДИВИДУАЛЬНЫХ РЕЗУЛЬТАТОВ

Нарушение настоящих Антидопинговых правил, выявленное в процессе *соревновательного тестирования*, автоматически ведет к *дисквалификации* индивидуальных результатов, полученных в данном виде *соревнований* со всеми вытекающими *последствиями*, включая лишение медалей, очков и призов.

12. САНКЦИИ, ПРИМЕНЯЕМЫЕ К ОТДЕЛЬНЫМ СПОРТСМЕНАМ

12.1. Дисквалификация результатов в соревнованиях, санкционированных МПК

Нарушение антидопинговых правил, совершенное во время *соревнований, санкционированных МПК*, или в связи с этими *соревнованиями*, может по решению руководящего органа *соревнований* привести к *дисквалификации* всех индивидуальных результатов, полученных *спортсменом* в данных соревнованиях, со всеми соответствующими *последствиями* (включая изъятие медалей, очков и призов), кроме случаев, предусмотренных Статьей 12.1.1.

12.1.1. Если *спортсмен* докажет, что нарушение антидопинговых правил произошло не по его *вине* или *небрежности*, результаты этого *спортсмена* в других *видах соревнований* не дисквалифицируются, за исключением случаев, когда нарушение *спортсменом* антидопинговых правил могло повлиять на результаты *спортсмена* в других *видах соревнований*, помимо *вида соревнований*, в котором было совершено нарушение.

12.2. Лишение права участия за применение запрещенных субстанций и запрещенных методов

За исключением случаев, предусмотренных Статьей 12.3, срок *лишения права участия* в связи с нарушением Статьи 3.1 (присутствие *запрещенной субстанции* или ее *метаболитов* или *маркеров*), 3.2 (*использование* или *попытка использования запрещенной субстанции* или *запрещенного метода*) и 3.6 (*владение запрещенными субстанциями и методами*) составляет:

Первое нарушение: лишение права участия на два (2) года.

Второе нарушение: пожизненное лишение права участия.

Тем не менее *спортсмен* или другое *лицо* в каждом случае должны иметь возможность представить основания для смягчения или отмены *санкции* до установления срока *лишения права участия*, как это предусмотрено в Статье 12.5.

12.3. Лишение права участия за применение особо оговоренных субстанций

В *Запрещенном списке* могут быть указаны отдельные субстанции, употребление которых особенно часто приводит к непреднамеренному наруше-

нию антидопинговых правил ввиду их присутствия в общедоступных медицинских препаратах, или которые с меньшей степенью вероятности могут быть успешно использованы в качестве допинга. Если *спортсмен* сможет доказать, что использование данной субстанции не имело целью улучшение спортивных результатов, то срок *лишения права участия*, предусмотренный Статьей 12.2, заменяется следующим:

Первое нарушение:

как минимум – предупреждение и выговор, без установления срока *лишения права участия* в будущих соревнованиях;

как максимум – *лишение права участия* на один (1) год.

Второе нарушение: *лишение права участия* на два (2) года.

Третье нарушение: пожизненное *лишение права участия*.

Тем не менее *спортсмен* или другое *лицо* в каждом случае должны иметь возможность представить основания для отмены или смягчения (в случае второго или третьего нарушения) этой санкции до установления срока *лишения права участия*, как это предусмотрено Статьей 12.5.

12.4. Лишение права участия за другие нарушения антидопинговых правил

Срок *лишения права участия* за другие нарушения настоящих антидопинговых правил устанавливается следующим образом:

12.4.1. За нарушения, предусмотренные Статьями 3.3 (отказ от сдачи или непредставление проб) или 3.5 (*фальсификация при допинг-контроле*), срок *лишения права участия* составляет:

Первое нарушение: *лишение права участия* на два (2) года.

Второе нарушение: пожизненное *лишение права участия*.

12.4.2. За нарушения, предусмотренные Статьями 3.7 (*участие в незаконном обороте*) и 3.8 (введение или попытка введения спортсмену *запрещенной субстанции* или применение или попытка применения в его отношении *запрещенного метода*), срок *лишения права участия* составляет:

Первое нарушение: минимум 4 года и вплоть до пожизненного *лишения права участия*.

Второе нарушение: пожизненное *лишение права участия*.

Нарушение антидопинговых правил с участием *несовершеннолетнего* рассматривается как особо серьезное нарушение и, если оно совершено *вспомогательным персоналом спортсмена* и не подпадает под действие Статьи 12.3 об особо оговоренных субстанциях, приводит к пожизненному *лишению вспомогательного персонала спортсмена права участия*. Кроме того, о нарушениях указанных Статей, которые также включают нарушение неспортивных законов и нормативных актов, может быть доложено в компетентные административные, профессиональные или судебные органы.

12.4.3. При нарушениях, предусмотренных Статьей 3.4 (непредставление необходимой информации о местонахождении и неучастие в тестировании), срок *лишения права участия* составляет:

Первое нарушение: *лишение права участия* на срок от трех месяцев до одного года.

Второе и последующие нарушения: *лишение права участия* на два (2) года.

12.5. Отмена или сокращение срока лишения права участия ввиду исключительных обстоятельств

12.5.1. Отсутствие *вины* или *небрежности*. Если в конкретном случае, связанном с нарушением, предусмотренным Статьей 3.1 (присутствие за-

прещенной субстанции или ее метаболитов или маркеров) или Статьей 3.2 (использование запрещенной субстанции или запрещенного метода), спортсмен докажет отсутствие своей вины или небрежности, то срок лишения права участия, предусмотренный для таких нарушений, может быть отменен. В случае обнаружения запрещенной субстанции или ее метаболитов или маркеров в нарушение Статьи 3.1 (присутствие запрещенной субстанции), для отмены срока лишения права участия спортсмен также должен объяснить, каким образом запрещенная субстанция попала в его организм. В случаях применения настоящей Статьи и отмены лишения права участия нарушение антидопинговых правил не рассматривается как нарушение только в целях определения срока лишения прав участия за многократные нарушения согласно Статьям 12.2, 12.3 и 12.6.

12.5.2. Отсутствие существенной вины или небрежности. Настоящая Статья применима только к нарушениям антидопинговых правил, предусмотренным Статьями 3.1 (присутствие запрещенной субстанции или ее метаболитов или маркеров), 3.2 (использование запрещенной субстанции или запрещенного метода), 3.3 (непредставление проб при их сборе) или 3.8 (введение спортсмену запрещенной субстанции или применение в его отношении запрещенного метода). Если в отдельном случае, связанном с таким нарушением, спортсмен докажет отсутствие существенной вины или небрежности со своей стороны, то срок лишения права участия может быть сокращен, но при этом такой срок не может составлять менее половины минимального срока лишения права участия, который был бы установлен в ином случае. Если за нарушение предусмотрен пожизненный срок лишения права участия, то сокращенный срок согласно настоящей статье не может составлять менее 8 лет. В случае обнаружения запрещенной субстанции или ее маркеров или метаболитов в нарушение Статьи 3.1 (присутствие запрещенной субстанции) для сокращения срока лишения прав участия спортсмен также должен объяснить, каким образом запрещенная субстанция попала в его организм.

12.5.3. По рекомендации Антидопингового комитета МПК, Правление МПК также может сократить срок лишения права участия в конкретном случае, если спортсмен окажет МПК существенную помощь, благодаря которой МПК сможет выявить или установить факт нарушения другим лицом антидопинговых правил, предусмотренных Статьей 3.6.2 (владение запрещенной субстанцией или методом вспомогательным персоналом спортсмена), 3.7 (участие в незаконном обороте) или 3.8 (введение спортсмену запрещенной субстанции или применение в его отношении запрещенного метода). Однако в этом случае срок лишения права участия не может составлять менее половины минимального срока лишения права участия, который был бы установлен в ином случае. Если за нарушение предусмотрен пожизненный срок лишения права участия, то сокращенный срок согласно настоящей статье не может составлять менее 8 лет.

12.6. Правила в отношении определенных потенциальных неоднократных нарушений

12.6.1. Для целей наложения санкций согласно Статьям 12.2, 12.3 и 12.4 второе нарушение спортсменом антидопинговых правил может рассматриваться только в том случае, если МПК докажет, что спортсмен или другое лицо совершили второе нарушение антидопингового правила после получения уведомления о первом нарушении или после того, как МПК предпринял надлежащую попытку для вручения этого уведомления. Если МПК не сможет этого доказать, данное нарушение рассматривается как первое

и единичное, и санкции устанавливаются на основании нарушения, влекущего за собой более строгие санкции.

12.6.2. Если в результате одного и того же допинг-контроля обнаруживается, что спортсмен совершил нарушение антидопингового правила, связанное с использованием как особо оговоренной субстанции согласно Статье 12.3, так и другой *запрещенной субстанции* или *запрещенного метода*, то считается, что спортсмен совершил одно нарушение антидопинговых правил, но санкция устанавливается на основании использования той *запрещенной субстанции* или того *запрещенного метода*, для которой (которого) предусмотрена более строгая санкция.

12.6.3. Если будет установлено, что *спортсмен* совершил два различных нарушения антидопинговых правил, одно из которых связано с применением особо оговоренной субстанции, подпадающим под санкции, предусмотренные Статьей 12.3, а другое – с применением *запрещенной субстанции* или *запрещенного метода*, подпадающим под санкции, предусмотренные Статьей 12.2 или 12.4.1, то устанавливается следующий срок *лишения права участия*:

Первое нарушение:

Как минимум – *лишение права участия* на два (2) года.

Как максимум – *лишение права участия* на три (3) года.

Второе нарушение: пожизненное *лишение права участия*.

12.7. Дисквалификация результатов в видах соревнований после взятия пробы

В дополнение в автоматической *дисквалификации* результатов, полученных *в виде соревнований*, в котором была выявлена положительная проба на допинг согласно Статье 11 (Автоматическая *дисквалификация* результатов в индивидуальных видах спорта), все другие результаты, полученные после даты взятия положительной *пробы* (как при *соревновательном*, так и при *внесоревновательном тестировании*) или другого нарушения антидопинговых правил до начала отсчета срока *временного отстранения* или *лишения права участия*, *дисквалифицируются* со всеми вытекающими из этого *последствиями*, включая лишение всех медалей, очков и призов, если справедливость не требует иного.

12.8. Начало отсчета срока лишения права участия

Срок *лишения права участия* отсчитывается с даты вынесения окончательного решения относительно этого срока. Срок *временного отстранения* (принудительного или добровольного) засчитывается в общий срок *лишения права участия*. Если этого требует справедливость, например, в случае задержек в процессе слушаний или других мероприятиях в процессе *допинг-контроля* не по вине *спортсмена*, МПК может определить начало срока *лишения права участия* более раннюю дату, начиная с даты сдачи *пробы*.

12.9. Статус в период лишения права участия

Ни одно *лицо*, объявленное *лишенным права участия*, не может в течение срока *лишения этого права* участвовать в каком-либо качестве в *соревнованиях* или других мероприятиях (за исключением специальных антидопинговых образовательных или реабилитационных программ), санкционированных или организованных МПК или организацией-членом МПК. Кроме того, в случае любого нарушения антидопинговых правил, кроме нарушения, связанного с применением особо оговоренных субстанций, описанных в Статье 12.3, МПК, организации-члены МПК или правительство должны полностью или частично лишить соответствующее *лицо* финансовой поддержки или дру-

гих льгот, полученных данным *лицом* в связи со своей спортивной деятельностью.

12.10. Соответствующий НПК несет ответственность за приведение в исполнение любых санкций, наложенных МПК

13. ПОСЛЕДСТВИЯ ДЛЯ КОМАНД

13.1. Последствия в случае выявления нарушения антидопинговых правил одним членом команды

13.1.1. Если во время *соревнований* выявлено нарушение настоящих антидопинговых правил одним членом *команды*, то взыскания, налагаемые на *команду*, определяются в соответствии со штрафными санкциями, применяемыми Международной спортивной федерацией.

13.1.2. В *командных видах спорта* или других видах спорта, в которых проводятся соревнования между командами и в которых МПК действует в качестве Международной спортивной федерации или в которых правила Международной спортивной федерации не предусматривают санкций в отношении команд, взысканием, применяемым к *команде*, является потеря результатов в *виде соревнований*, в котором проводилось тестирование участника.

13.1.3. Если член *команды* совершил нарушение антидопинговых правил во время *соревнований*, на которых занятое *командой* место определяется по сумме индивидуальных результатов, то результаты выступления *спортсмена*, совершившего нарушение, вычитаются из результатов *команды* и заменяются результатами следующего члена *команды*. Если в результате исключения результатов *спортсмена* из результатов *команды* количество *спортсменов*, результаты которых идут в командный зачет, будет меньше требуемого, то такая *команда* исключается из распределения мест.

13.2. Последствия в случае уведомления о возможном нарушении антидопингового правила в командном виде спорта более одного члена команды

13.2.1. Если во время *соревнований* в командном виде спорта будет выявлено нарушение антидопинговых правил более чем одним членом *команды*, то *команда* лишается права участвовать в *соревнованиях*.

14. ВНЕШНИЕ АПЕЛЛЯЦИИ

14.1. Решения, подлежащие внешней апелляции

Решения, принятые в соответствии с настоящими антидопинговыми правилами, могут быть обжалованы в порядке, предусмотренном Статьями 14.2–14.4. Во время рассмотрения апелляции решения остаются в силе, если апелляционный орган не распорядится иначе. До подачи *внешней апелляции* должны быть исчерпаны все разрешенные средства рассмотрения принятых решений согласно Статье 9 (Обработка *результатов*).

14.2. Внешние апелляции на решения по поводу нарушения антидопинговых правил, последствий и временного отстранения

Решение о том, что нарушение антидопинговых правил имело место, решение, устанавливающее *последствия* нарушения антидопинговых правил, решение об отсутствии нарушения антидопинговых правил, решение о том, что МПК (или соответствующая АДО) не имеет полномочий для вынесения решения по поводу нарушения антидопинговых правил или его *последствий*, могут быть обжалованы в порядке, предусмотренном настоящей Статьей 14.2.

14.2.1. В случаях когда дело касается *соревнования* в рамках *Международных соревнований*, или если в дело вовлечены *спортсмены международного уровня*, решение может быть обжаловано исключительно в Спортивный арбитражный суд (КАС) в соответствии с положениями, применимыми в данном суде.

14.2.2. В случаях когда дело касается спортсменов, которые не имеют права подавать апелляцию в соответствии со Статьей 14.2.1, каждый *НПК* должен предусмотреть процедуру обжалования, соответствующую следующим принципам:

14.2.2.1. своевременность слушаний;

14.2.2.2. беспристрастность, непредвзятость и независимость органа, проводящего слушания;

14.2.2.3. право быть представленным адвокатом за счет *лица* и своевременное, письменное и обоснованное решение.

Права *МПК* при подаче апелляции в вышеуказанных случаях изложены в нижеследующей Статье 14.2.3.

14.2.3. В случаях, предусмотренных Статьей 14.2.1, право подать апелляцию в КАС имеют следующие стороны: (а) *спортсмен* или другое *лицо*, являющееся предметом обжалуемого решения; (б) другая сторона в деле, по которому было вынесено решение; (в) *МПК* или любая другая *анти-допинговая организация*, согласно правилам которой могли быть установлены санкции; (г) *ВАДА*. В случаях, предусмотренных Статьей 14.2.2, стороны, имеющие право подать апелляцию в апелляционный орган национального уровня, определяются в соответствии с правилами *НПК*, но при этом должны включать, как минимум: (а) *спортсмена* или другое *лицо*, являющееся предметом обжалуемого решения; (б) другую сторону в деле, по которому было вынесено решение; (в) *МПК*; и (г) *ВАДА*. В случаях, предусмотренных Статьей 14.2.2, *ВАДА* и *МПК* также имеют право подать апелляцию в КАС на решения, принятые апелляционным органом национального уровня.

Невзирая на любые другие положения, содержащиеся в настоящем документе, апелляции по поводу *временного отстранения* могут быть поданы только *спортсменом* или *лицом*, в отношении которого было принято решение о *временном отстранении*.

14.3. Апелляции на решения о предоставлении или отказе в предоставлении ТУЕ

Решения *ВАДА* об отмене предоставления или отказе в предоставлении *ТУЕ* могут быть обжалованы исключительно в Спортивный арбитражный суд *спортсменом*, *МПК*, *Национальной антидопинговой организацией* или иным органом, назначенным *НПК*, который предоставил или отказал в предоставлении *ТУЕ*. Решения об отказе в предоставлении *Разрешений на терапевтическое использование*, которые не были отменены *ВАДА*, могут быть обжалованы *спортсменами международного уровня* в КАС, а другими *спортсменами* – в апелляционный орган национального уровня, описанный в Статье 14.2.2. Если апелляционный орган национального уровня отменит решение об отказе в выдаче *ТУЕ*, это решение может быть обжаловано *ВАДА* в КАС.

14.4. Срок подачи апелляций

Срок подачи апелляции в КАС составляет двадцать один (21) день с даты получения решения обжалующей его стороной. Невзирая на вышесказанное, в отношении апелляций, поданных стороной, которая имеет право на подачу апелляции, но которая не была участником процесса, который привел к вынесению решения, подлежащего апелляции:

14.4.1. В течение десяти (10) дней после уведомления о решении такие стороны имеют право запросить у принявшего решение органа копию материалов дела, на основании которых было вынесено решение.

14.4.2. Если такой запрос подается в течение указанных десяти (10) дней, то для подачи апелляции в Спортивный арбитражный суд сделавшая запрос сторона имеет двадцать один (21) день с момента получения материалов дела.

16. СРОК ДАВНОСТИ

Настоящие антидопинговые правила не имеют обратной силы в отношении дел, находившихся в процессе рассмотрения до момента вступления в силу этих правил.

Против *спортсмена* и любого другого *лица* не может быть возбуждено какого-либо дела в связи с нарушением антидопинговых правил, содержащихся в настоящих Антидопинговых правилах, если с момента нарушения прошло более восьми (8) лет.

17. КОНФИДЕНЦИАЛЬНОСТЬ И ОТЧЕТНОСТЬ

МПК согласен с принципами координации антидопинговых результатов, прозрачности для общественности, подотчетности и уважения права неприкосновенности частной жизни лиц, обвиняемых в нарушении антидопинговых правил, как это указано ниже:

17.1. Информация о неблагоприятном результате анализа и других возможных нарушениях антидопинговых правил

Антидопинговый комитет МПК, наблюдатели без права голоса, выбранные доверенные лица и другие представители и служащие МПК должны предпринимать все меры для сохранения строгой конфиденциальности *результатов допинг-контроля* и информации о личности лиц, участвующих в процедурах согласно настоящему Кодексу, до тех пор, пока (а) все процедуры не будут завершены и (б) информация не будет обнародована *Правлением МПК*.

17.2. Обнародование

Информация о личности *спортсменов*, чьи *пробы* дали *неблагоприятный результат анализа*, или *спортсменов* и других *лиц*, обвиненных АДО в нарушении других антидопинговых правил, может быть *обнародована МПК*, но не раньше чем *спортсмен* получит уведомление после первичной проверки согласно Статье 9.6 и не позже чем через двадцать (20) дней с момента уведомления об окончательном решении *Правления МПК* после проведения соответствующих экстренных и/или внутренних слушаний (Статьи 9.8 и 9.17).

17.3. Статистическая отчетность

МПК должен публиковать ежегодные статистические отчеты о своей деятельности в области допинг-контроля и отправлять копию этих отчетов в ВАДА.

17.4. Центр анализа и синтеза информации по допинг-контролю

ВАДА действует в качестве центра анализа и синтеза информации по тестированию в рамках *допинг-контроля* и данных о его результатах для *спортсменов международного уровня* и *спортсменов национального уровня*, включенных в *региструемый пул тестирования Национальной антидопинговой организации*. Для скоординированного планирования распределения *тестирования* и во избежание ненужного дублирования *тестирования*

различными *Антидопинговыми организациями* каждая *Антидопинговая организация* должна сообщать в информационный центр ВАДА о проведении всех *соревновательных и внесоревновательных тестирований* в возможно кратчайшие сроки после их проведения. ВАДА обязано сделать доступной такую информацию для *спортсмена*, его *НПК*, соответствующей Национальной спортивной федерации, *Национальной антидопинговой организации*, *МПСФ* и *МПК*. Личная информация о *спортсмене* (включая информацию о его местонахождении) должна всегда храниться ВАДА в строгой конфиденциальности.

22. ИЗМЕНЕНИЕ И ИНТЕРПРЕТАЦИЯ АНТИДОПИНГОВЫХ ПРАВИЛ

22.1. *Правление МПК* время от времени может вносить изменения в настоящие Антидопинговые правила.

22.2. Настоящие Антидопинговые правила, несмотря на то что они приняты в соответствии с применимыми положениями *ВАДК*, должны интерпретироваться в качестве независимого и автономного текста и не посредством ссылки на какие-либо существующие законы или законодательные акты.

22.3. Заголовки различных Частей и Статей настоящих Антидопинговых правил служат только для удобства, не считаются частью их содержания и не оказывают какого-либо влияния на букву положений, к которым они относятся.

22.4. Преамбула и Глоссарий считаются неотъемлемой частью настоящих правил.

22.5. Уведомление *спортсмена* или другого *лица*, являющегося членом Национальной спортивной федерации, может сопровождаться уведомлением соответствующего *НПК* или Национальной спортивной федерации.

23. ГЛОССАРИЙ

***Неблагоприятный
результат анализа***

– Сообщение лаборатории или другой организации, уполномоченной проводить *тестирование*, о том, что в анализируемом образце было обнаружено присутствие *запрещенной субстанции*, ее *метаболитов* или *маркеров* (включая повышенные количества эндогенных субстанций) или свидетельств *использования запрещенного метода*.

***Антидопинговая
организация (АДО)***

– *Сторона, подписавшая ВАДК*, ответственная за принятие правил инициирования, реализации или принудительного осуществления любой части процесса *допинг-контроля*. Антидопинговыми организациями являются, например, *МПК*, *МОК*, другие *организации-руководители крупных спортивных мероприятий*, которые проводят *тестирование* на своих *соревнованиях*, *ВАДА*, *МПСФ*, *НПК* и *Национальные антидопинговые организации*.

- Попытка** – Преднамеренное осуществление действий, являющихся существенным звеном в рамках образа действий, в результате которого планируется совершить нарушение антидопинговых правил. Однако при этом ни одно нарушение антидопинговых правил не может быть установлено только на основании *попытки* совершения нарушения, если *лицо* отказалось от *попытки* до того, как о ней стало известно третьей стороне, не вовлеченной в данную *попытку*.
- Автономная дизрефлексия** – Патологический симпатический рефлекс, который может наблюдаться у *лиц* с травмами в шейном или в верхнем грудном отделе спинного мозга позвоночника, вызванный болевыми раздражителями в нижней части туловища, в частности, растяжением или раздражением мочевого пузыря.
- Провокация** – Умышленное вызывание *автономной дизрефлексии*.
- Допинг-контроль** – Процесс, включающий в себя планирование распределения тестирования, взятие и обработку *проб*, лабораторный анализ, обработку результатов, слушания и апелляции.
- Экстренное слушание** – Слушания, проводимые по *результатам неблагоприятных результатов анализа пробы А*.
- Внутренняя апелляция** – Апелляция, рассматриваемая *МПК* и подаваемая в связи с решением, принятым по результатам *экстренного слушания*.
- Слушание по внутренней апелляции** – Слушания, проводимые вследствие подачи *внутренней апелляции*, с требованием или без требования проведения *анализа пробы Б*.
- Антидопинговый комитет МПК** – Комитет, ответственный за разработку политики, директив и процедур в области борьбы с допингом, включая обработку *результатов* и соблюдение признанных на международном уровне норм и правил, в том числе *ВАДК*.
- Председатель Антидопингового комитета МПК** – *Лицо*, назначенное *Правлением МПК* и действующее в качестве *Председателя Антидопингового комитета МПК*.
- Юридический комитет МПК** – *Юридический комитет МПК* несет ответственность за консультирование *Правления МПК* и *МПК* по общим юридическим вопросам.
- Директор МПК по медицине и науке** – *Лицо*, принятое на работу *МПК*, которое несет ответственность за работу Медицинского и научного департамента *МПК*.

- Комитет МПК по разрешениям на терапевтическое использование (ТУЕК)**
- Комиссия, назначаемая *Правлением МПК* для рассмотрения всех *Разрешений на терапевтическое использование*.
- Международный стандарт**
- Стандарт, принятый *ВАДА* в поддержку *ВАДК*. Соблюдение *Международного стандарта* (в отличие от альтернативного стандарта и альтернативной практики или процедуры) должно быть достаточным для вывода о том, что процедуры, рассматриваемые в *Международном стандарте*, были выполнены надлежащим образом.
- Маркер**
- Соединение, группа соединений или биологические параметры, которые свидетельствуют о применении *запрещенной субстанции* или *запрещенного метода*.
- Метаболит**
- Любая субстанция, вырабатываемая в процессе биотрансформации.
- Национальная антидопинговая организация**
- Организация, наделенная в своей стране верховными полномочиями и несущая основную ответственность за принятие и выполнение антидопинговых правил, руководство сбором *проб*, обработку результатов *тестирования* и проведение слушаний на национальном уровне. Если компетентные власти данной страны не назначили такой организации, ее функции выполняет *Национальный паралимпийский комитет* или назначенная им организация.
- Без предварительного уведомления**
- Мероприятия по *допинг-контролю*, которые проводятся без предварительного уведомления *спортсмена* и во время которых *спортсмен* с момента его уведомления до сдачи *проб* постоянно находится в сопровождении.
- Отсутствие вины или небрежности**
- Ситуация, когда *спортсменом* было доказано, что он не знал и не подозревал об использовании, введении или применении в его отношении *запрещенной субстанции* или *запрещенного метода*, и не мог этого узнать или заподозрить, даже если бы он проявил максимальную осторожность.
- Отсутствие существенной вины или небрежности**
- Ситуация, когда *спортсменом* было доказано, что его *вина* или *небрежность* в связи с нарушением антидопинговых правил, при ее рассмотрении в совокупности со всеми обстоятельствами и с учетом критериев *отсутствия вины или небрежности*, не была существенной.
- Внесоревновательный допинг-контроль**
- *Допинг-контроль*, проводящийся не в период соревнований.

- Владение** – Фактическое, физическое или косвенное *владение* (последнее имеет место, только если лицо имеет исключительный контроль над *запрещенной субстанцией/запрещенным методом* или над помещениями, в которых находится *запрещенная субстанция/запрещенный метод*); но при том условии, что если *лицо* не имеет исключительного контроля над *запрещенной субстанцией/запрещенным методом* или помещениями, в которых они находятся, косвенное владение имеет место только тогда, когда *лицо* знало о наличии *запрещенной субстанции/запрещенного метода* и имело намерение осуществлять над ними контроль. Однако нарушение антидопинговых правил не может быть установлено только на основании *владения*, если до получения уведомления любого рода о нарушении антидопинговых правил *лицо* совершило конкретное действие, показывающее, что оно больше не намерено осуществлять *владение* и отказывается от ранее имевшего место *владения*.
- Запрещенный список** – Список *ВАДК*, в котором указаны *запрещенные субстанции и запрещенные методы*.
- Запрещенный метод** – Любой метод, указанный в качестве такового в *Запрещенном списке*.
- Запрещенная субстанция** – Любая субстанция, указанная в качестве таковой в *Запрещенном списке*.
- Регистрируемый пул тестирования** – Списки, отдельно составляемые каждой Международной спортивной федерацией и *Национальной антидопинговой организацией*, включающие *спортсменов* высшего уровня, которые подлежат как *соревновательному*, так и *внесоревновательному тестированию* как часть плана распределения тестирования данной федерации или организации.
- Фальсификация** – Изменение с неблагоприятной целью или незаконным образом; оказание незаконного влияния, неправомерное вмешательство с целью изменения *результатов* или воспрепятствования проведению обычных процедур.
- Команда** – Коллектив *участников*, выступающих в виде спорта как единое целое. Понятие «*команда*» включает в себя не только спортсменов-представителей *командных видов спорта*, но и команду-двойку, пару, участников эстафеты, экипаж, лошадь с наездником, а также слабовидящего *спортсмена* в сопровождении проводника и/или поводыря.

<i>Тестирование</i>	– Часть процедуры <i>допинг-контроля</i> , включая планирование распределения тестирования, взятие <i>проб</i> , их обработку и перевозку в лабораторию.
<i>Разрешение на терапевтическое использование (ТУЕ)</i>	– Разрешение на <i>использование</i> субстанций, включенных в <i>Запрещенный список</i> , для терапевтических целей.
<i>Участие в незаконном обороте</i>	– Продажа, предоставление, введение, применение, перевозка, пересылка, доставка или передача <i>запрещенного субстанции</i> или <i>запрещенного метода спортсмену</i> непосредственно или через одну третью сторону или более, но за исключением случаев продажи или передачи (медицинским персоналом или другими <i>лицами</i> , кроме <i>вспомогательного персонала спортсмена</i>) <i>запрещенных субстанций</i> для действительных и законных терапевтических целей.
<i>Использование</i>	– Применение, введение, прием внутрь, инъекция или употребление с помощью любых средств любой <i>запрещенной субстанции</i> или <i>запрещенного метода</i> .
<i>ВАДА</i>	– Всемирное антидопинговое агентство.
<i>ВАДК</i>	– Всемирный антидопинговый кодекс.

8.4

Антидопинговый контроль в ходе Паралимпийских игр. Права и обязанности спортсмена

(по материалам Антидопингового комитета МПК и ВАДА)

Уведомление спортсмена о взятии проб

Сразу по окончании соревнований сотрудник службы антидопинг-контроля (АДК) вручает спортсмену уведомление о взятии проб. При необходимости будет предоставлен переводчик.

Если спортсмен участвует в дальнейших соревнованиях в течение дня, то он (она) получит извещение в конце своего соревновательного дня.

Спортсмену будет дано уведомление, в котором будет указано, должен ли он пройти тестирование мочи и/или крови. На нем должны быть указаны имя спортсмена, номер аккредитации (паспорта) и разрешение представителю спортсмена присутствовать при процессе сдачи пробы. Кроме того, в уведомлении будут указаны возможные последствия за отказ спортсмена прийти в пункт допинг-контроля в установленные сроки. Спортсмен должен подписать уведомление, а сотрудник службы АДК укажет время уведомления и время прибытия.

Уведомление будет в 4 экземплярах – один дается спортсмену в момент извещения, оригинал и еще один экземпляр даются медицинскому директору МОК, который передаст его независимому наблюдателю, еще один экземпляр остается в оргкомитете.

Сотрудник службы АДК заберет аккредитацию спортсмена или другой документ и выдаст ему пропуск в пункт допинг-контроля. С момента подписания уведомления спортсмен должен руководствоваться указаниями сотрудника службы АДК и делать только те действия, которые дают возможность сотруднику службы АДК постоянно видеть спортсмена и по возможности находиться рядом с ним.

Спортсмену не рекомендуется принимать душ или ванную или посещать туалет до прихода в пункт допинг-контроля.

Спортсмену не запрещается есть или пить по своему выбору, но ему рекомендуется выбирать из напитков, запечатанных и не содержащих кофеина или алкоголя. Сотрудник АДК не будет предоставлять спортсмену еду или напитки.

Отказ подписать уведомление

Если спортсмен отказывается принять или подписать уведомление, сотрудник АДК должен известить его о последствиях. Если спортсмен все равно отказывается принять или подписать уведомление, данный факт будет отмечен на уведомлении и подписан сотрудником АДК. Сотрудник АДК известит руководителя службы допинг-контроля Оргкомитета, который сообщит об этом председателю Медицинской комиссии МОК через медицинского директора МОК.

Прибытие в пункт допинг-контроля

Спортсмен прибывает с пропуском в пункт допинг-контроля как можно скорее, но не позднее 60 минут с момента времени уведомления. Сотрудник службы АДК будет лично сопровождать спортсмена. В случае отсутствия такого пункта в месте нахождения спортсмена, его перевезут в такой пункт, и сотрудник службы АДК будет постоянно сопровождать его. Для тестирования дыхания спортсмен должен немедленно явиться в пункт допинг-контроля или в другое назначенное место.

Сотрудник службы АДК согласен задержать прибытие спортсмена в пункт АДК или его уход отсюда после регистрации, если спортсмен должен принять участие в одном из следующих мероприятий:

- принять участие в церемонии награждения;
- принять участие в пресс-конференции;
- принять участие в дальнейших стадиях соревнований;
- размяться;
- получить необходимое медицинское лечение;
- найти своего представителя и/или переводчика.

Сотрудник службы АДК может отвергнуть просьбу, если он не сможет постоянно видеть спортсмена.

Если спортсмен по согласованию уходит из пункта допинг-контроля после регистрации, его постоянно будет сопровождать сотрудник службы АДК и нести его аккредитацию.

Вне зависимости от задержек спортсмен не может сходить в туалет с момента уведомления.

Сотрудник службы АДК должен задокументировать причины задержки, которые потом могут быть дополнительно расследованы медицинской комиссией МОК.

По прибытии в пункт допинг-контроля спортсмен должен показать свой пропуск и записаться в комнате ожидания. Будет произведена сверка личности спортсмена и его документа, записано реальное время прибытия.

Сопровождение

Рекомендуется, чтобы спортсмена сопровождал его представитель. Если спортсмен несовершеннолетний, он обязан иметь сопровождающего. Представитель также получит пропуск и будет зарегистрирован по прибытии в пункт допинг-контроля.

Спортсмен, его представитель и их личные вещи, которые он принесет с собой (одежда, сумка и др.) могут быть проверены руководителем пункта допинг-контроля с согласия представителя медицинской комиссии МОК при входе и выходе на предмет выявления возможных манипуляций или других нарушений.

Спортсмен и его представитель будут находиться в комнате ожидания под присмотром руководителя пункта и/или его представителя, пока спортсмен не объявит о готовности пройти тест или пока его не вызовут (в случае сдачи крови).

Если спортсмен должен срочно пройти тест, но ему также срочно нужно участвовать в церемонии награждения, и он не может завершить процедуру опечатывания и подписания документов, то он проходит частичное тестирование, после чего спортсмен приходит в пункт допинг-контроля для завершения процесса опечатывания.

Неявка или опоздание в пункт допинг-контроля

Если спортсмен не явится в пункт допинг-контроля, данный факт отмечается в уведомлении и подписывается руководителем пункта, представителем медицинской комиссии МОК и представителем международной федерации, если они присутствуют.

Представитель медицинской комиссии МОК информирует ее председателя и медицинского директора МОК об инциденте. Если представитель медицинской комиссии МОК отсутствует, то сотрудник АДК информирует руководителя медицинской службы оргкомитета, который информирует председателя медицинской комиссии МОК через медицинского директора МОК, который и принимает решение по дальнейшим мерам.

Если спортсмен явится в пункт допинг-контроля позже чем через час с момента уведомления или позднее согласованного времени, реальное время прибытия указывается в уведомлении. Если спортсмен постоянно находился под наблюдением, процедура тестирования проводится в полном объеме. Данный инцидент должен быть включен в отчет руководителя медицинской службы оргкомитета, который информирует председателя медицинской комиссии МОК через медицинского директора МОК, который и принимает решение по дальнейшим мерам.

Процедура сдачи мочи

Когда спортсмен готов сдать пробу, его приглашают в комнату сдачи мочи. Туда вызывается только спортсмен.

Сотрудник службы АДК проинформирует спортсмена о последующих процедурах. Спортсмен вымывает руки, а затем выбирает запечатанную пробирку, удостоверяется, что она пустая и чистая, проходит в туалет и предоставляет минимум 75 мл, а если речь идет об ЕРО, то 100 мл мочи, под наблюдением сотрудника службы АДК одного с ним пола. Спортсмен должен убрать любую одежду (по крайней мере, опустить брюки до колен, поднять рубашку до середины груди и закатать рукава), мешающую сотруднику АДК наблюдать за процессом предоставления мочи. По возможности спортсмен должен пред-

ставить больше минимального количества мочи. После этого спортсмен должен вернуться в комнату сдачи мочи, имея при себе мочеприемник с мочой. Спортсмен все время должен держать пробирку в поле зрения до ее опечатывания.

Если возникнут какие-то сомнения по поводу происхождения или подлинности мочи спортсмена, он должен будет дополнительно сдать мочу. Если спортсмен откажется, сотрудник службы АДК информирует об этом руководителя службы допинг-контроля, а тот председателя МК МОК через медицинского директора МОК, который и принимает решение по дальнейшим мерам.

Запечатывание пробы мочи

Сотрудник службы АДК в присутствии спортсмена удостоверяется, что имеется необходимый минимум мочи. Если это так, он просит спортсмена выбрать запечатанный сосуд и удостоверить, что он не вскрыт. Спортсмен должен его открыть, достать бутылочки, проверить номера кодов, вскрыть запечатанную упаковку, где находятся пробы «А» и «В» и поставить содержимое перед собой крышками вниз. Спортсмен и сотрудник службы АДК проверяют, чтобы номера кодов контейнера и бутылок «А» и «В» и крышек совпадали. Спортсмен должен удостоверить, что бутылки пустые и чистые. Сотрудник службы АДК просит спортсмена удалить красное пластиковое кольцо, которое защищает бутылку от случайного запечатывания. Если спортсмен или сотрудник службы АДК заметят, что номера не совпадают или что бутылки грязные, то спортсмен должен выбрать другой комплект.

Спортсмен наливает около 1/3 (минимум 25 мл и 40 мл для ЕРО) в бутылку «В» и две трети (минимум 50 мл и 70 мл для ЕРО соответственно) в бутылку «А». Если мочи предоставлено больше, вначале дозаполняется бутылка «А», а потом «В» как можно больше по указаниям сотрудника службы АДК. Несколько капель мочи остается в пробирке.

Затем спортсмен закрывает обе бутылки и следит, чтобы моча не вытекала. Сотрудник службы АДК должен удостоверить под наблюдением спортсмена, что пробы были правильно запечатаны. Сотрудник АДК записывает номера бутылок «А» и «В» в официальный отчет АДК. Спортсмен или сотрудник службы АДК ставят бутылки в контейнер и закрывают его. Спортсмен должен удостоверить, что все коды на контейнере идентичны тем, что записаны в официальном отчете АДК.

Предварительный тест, определяющий соответствие мочи лабораторным параметрам

Сотрудник АДК измерит плотность мочи, оставшейся в пробирке, и определяет, соответствует ли проба лабораторным параметрам. Плотность мочи должна составлять 1.005 или выше при использовании рефрактометра.

Если проба не отвечает этим параметрам, то потребуется дополнительный тест (см. пункт 5.6). Сотрудник службы АДК должен обеспечить, чтобы остатки мочи выливались под наблюдением спортсмена. Следует заметить, что лаборатория не требует измерений рН.

Заполнение бумаг

При взятии пробы сотрудник службы АДК должен включить в официальный отчет следующие данные:

- фамилию и имя спортсмена;
- дату рождения спортсмена;

- название делегации спортсмена;
- объект;
- номер аккредитации спортсмена;
- вид спорта;
- дисциплину;
- пол спортсмена;
- тип взятой пробы;
- код контейнера при взятии пробы мочи;
- дату и время предоставления пробы;
- общий объем мочи;
- плотность;
- время, дату, номер пробы, общий объем, плотность, имя и подпись свидетеля в случае сдачи дополнительной пробы;
- время, дату, код пробы, объем и имя и подпись свидетеля в случае сдачи частичной пробы;
- время, дату, код пробы крови и все трансфузии, имевшие место в последние полгода при сдаче крови;
- медикаменты и пищевые добавки, которые спортсмен принимал в предыдущие 7 дней;
- комментарии спортсмена или его вопросы или пожелания, если таковые будут;
- имя и подпись свидетеля при сдаче пробы мочи;
- имя и подпись второго свидетеля при сдаче пробы мочи, если его присутствие было необходимо;
- имя и подпись флеботомиста, который брал кровь;
- имя и подпись сотрудника службы АДК;
- имя и подпись представителя МК МОК, если он присутствовал;
- имя и подпись представителя МСФ, если он присутствовал;
- имя и подпись представителя спортсмена, если он присутствовал;
- подпись спортсмена.

В целях проведения антидопингового контроля, в соответствии с требованиями международного стандарта тестирования, домашний адрес и телефон спортсмена берутся из его аккредитационных данных.

Подпись спортсмена означает, что весь процесс соответствовал указанной выше процедуре. Если спортсмен несовершеннолетний, за него расписывается представитель. Спортсмен получает копию всех сделанных записей.

Частичная проба

Если спортсмен предоставляет меньше мочи, чем требуется (75 мл для крови и 100 мл для ЕРО), сотрудник службы АДК должен проинформировать спортсмена о необходимости сдать мочу дополнительно. Спортсмен должен временно запечатать частичную пробу и ждать, пока он не может предоставить еще.

Сотрудник службы АДК отмечает количество предоставленной недостаточной мочи и просит свидетеля процесса допинг-контроля подписать соответствующую официальную форму. Спортсмен выбирает бутылки как описано выше (но не открывая запечатанную бутылку «В»), затем поставит бутылку «В» назад в контейнер.

Потом он открывает бутылку «А» и ставит содержимое перед собой на стол крышкой вниз, удостоверяется, что бутылка пустая и чистая, однако не снимает красное защитное кольцо, предотвращающее случайное запечатывание бутылки.

Спортсмен должен выбрать и открыть набор для сдачи частичной пробы, выбрав его по меньшей мере из трех наборов. Сотрудник АДК просит спортсмена перелить мочу из пробирки в бутылку «А» и закрыть ее пластиковой крышкой. Затем спортсмен ставит бутылки «А» и «В» в контейнер и накрывает крышкой. Спортсмен должен запечатать контейнер соответствующей номерной лентой. Сотрудник АДК будет помогать во время всех указанных процедур с его разрешения. Номер контейнера, код ленты и дата взятия пробы записываются в отчет АДК, что должен подтвердить спортсмен, подписав его. Отчет также подписывает и сотрудник службы АДК, который присутствовал при частичной сдаче пробы.

Спортсмен возвращается в зону ожидания и находится под постоянным наблюдением сотрудника службы АДК, пока не сможет сдать пробу полностью.

Сотрудник службы АДК помещает пробу в хорошо охраняемое место. Когда спортсмен готов к сдаче пробы, он возвращается в комнату обработки пробы. Сотрудник службы АДК извещает спортсмена о необходимом количестве мочи, которое нужно сдать. Спортсмен выбирает новый мочеприемник и направляется в туалет, где сдает пробу под прямым наблюдением сотрудника службы АДК одного с ним пола. Спортсмен вновь должен будет убрать одежду, мешающую сотруднику службы АДК наблюдать за процессом сдачи мочи. После этого он возвращается в комнату сдачи пробы и удостоверятся, что номер в протоколе совпадает с номером контейнера.

Все случаи отсутствия целостности контейнера записываются сотрудником службы АДК и расследуются на предмет возможных нарушений антидопинговых правил.

Затем спортсмен должен открыть контейнер, вынуть бутылку «А» с частичной пробой и вылить содержимое бутылки «А» в мочеприемник.

Если объема обеих проб все равно недостаточно, спортсмен должен вылить мочу в бутылку «А» и вновь ее запечатать вместе с контейнером, используя другой набор для частичной пробы. Спортсмен будет повторять описанную выше процедуру, пока объем мочи не будет соответствовать требуемому.

Когда объем сданной мочи удовлетворит сотрудника АДК, он и спортсмен опять проверяют целостность печати на контейнере с частичной пробой, и проба будет обработана в соответствии с описанной выше процедурой.

Если первая частичная проба слишком концентрированная, а вторая и последующие нет, спортсмен может, в соответствии с указаниями сотрудника службы АДК, использовать часть последующих проб, чтобы проба не была слишком разжижена.

Сдача мочи дополнительно

Если плотность мочи спортсмена не соответствует лабораторным требованиям, спортсмена могут попросить пройти повторный тест. Этот тест будет произведен тем же способом, что описано выше. Соответствующая информация будет записана в документах. Обе пробы будут направлены в лабораторию на анализ.

Если лаборатория определит, что ни одна из проб не отвечает ее требованиям, и это не вызвано естественными причинами, Оргкомитет назначат еще одно тестирование спортсмена как можно скорее.

Если результаты целевого тестирования покажут, что пробы не соответствуют лабораторным требованиям, МОК может начать расследование по факту нарушения антидопинговых правил.

Переезд в поликлинику Олимпийской деревни

Если спортсмен не может завершить процедуру в пункте допинг-контроля в установленных сотрудником АДК временных рамках, он может завершить процесс в поликлинике Олимпийской деревни.

Спортсмена будет сопровождать сотрудник АДК. Все остальные представители также могут переехать в поликлинику и наблюдать там за процессом. Сотрудник АДК должен обеспечить наличие всех необходимых материалов в поликлинике Олимпийской деревни. Спортсмен должен выполнять все инструкции сотрудника АДК и постоянно находиться в поле его зрения.

Сотрудник АДК, который отвечает за проведение процедуры в Олимпийской деревне, может быть не тем, который начинал процесс в пункте допинг-контроля.

Подготовка к процедуре взятия крови

Взятие крови осуществляется до или после взятия мочи.

Чтобы гарантировать для всех равные условия, спортсмен должен посидеть и расслабиться в течение 10 минут до сдачи крови.

Перед прохождением теста сотрудник службы АДК уточняет у спортсмена, проходил ли он такого рода тестирование ранее, и нужно ли ему разъяснение по поводу процедуры.

Если спортсмен ранее не проходил такого рода тестирование или ему нужны разъяснения по поводу процедуры, сотрудник службы АДК должен дать такого рода разъяснения. Как минимум, он должен объяснить спортсмену его права и обязанности.

Выбор, извещение спортсмена, прибытие в пункт допинг-контроля осуществляются так же, как и при взятии проб мочи.

Взятие крови из вены

После необходимого отдыха и разъяснений сотрудника службы АДК спортсмен может выбрать для взятия крови один комплект из трех.

После выбора комплекта спортсмен и сотрудник службы АДК выбирают маленький набор «Берег», который включает в себя заранее напечатанные этикетки с кодами. Спортсмен должен удалить данные этикетки и проверить соответствие кодов на этикетке, пробах «А» и «В» и контейнере.

Если номера не совпадают, спортсмен должен выбрать другой маленький набор «Берег», а случай несовпадения должен быть задокументирован сотрудником службы АДК.

Спортсмен должен наклеить одну этикетку горизонтально на каждую трубку рядом с крышкой. Спортсмен может попросить сделать это сотрудника службы АДК или своего представителя.

Сотрудник службы АДК записывает номера и вместе со спортсменом проверяет, что вся информация точна.

Спортсмен подает сотруднику службы взятия крови набор для взятия крови, включая трубки. Сотрудник готовит набор к работе на глазах у спортсмена и подбирает руку, подходящую для внутривенного взятия крови. Это всегда должна быть нерабочая рука, если только сотрудник службы взятия крови не решит, что рабочая рука подходит больше, или об этом попросит спортсмен.

Кожа в месте взятия крови должна быть обработана стерильным раствором и тканью.

Перед введением иглы она должна быть внимательно осмотрена. Сотрудник службы взятия крови берет необходимое ее количество в соответствии

с последними требованиями ВАДА. Набор для взятия крови должен быть постоянно на виду у спортсмена.

Если сотрудник службы взятия крови не может получить необходимое ее количество, он может повторить попытку до трех раз, прежде чем сотрудник службы АДК после консультации с сотрудником службы взятия крови не решит прекратить процесс. Сотрудник службы АДК укажет причину прекращения процесса взятия крови.

Процедура после взятия крови

После удаления иглы из руки спортсмена сотрудник службы взятия крови накладывает пластырь на месте взятия и просит спортсмена сильно на него надавить. Сотрудник службы взятия крови также может применить надавливание на место взятия.

При необходимости давление может длиться от 2 до 3 минут до момента запечатывания пробы. Сотрудник службы взятия крови осматривает место укола и сообщает сотруднику службы АДК, когда спортсмен готов запечатать пробу.

Спортсмену не рекомендуется нагружать руку в течение получаса с момента взятия пробы. Таким образом удастся избежать появления синяков. При необходимости сотрудник службы взятия крови должен оказать первую помощь спортсмену.

Запечатывание пробы

Обе трубки вставляются, чтобы смешать кровь с антикоагулянтом, содержащимся в трубке. Запечатывание и подготовка к перевозке осуществляются в соответствии с международными стандартами тестирования.

Обе трубки должны 5 раз вставляться для ускорения свертываемости крови. Пробы устанавливаются горизонтально и стоят в течение получаса, пока кровь не свернется, и ее можно будет транспортировать.

Сотрудник службы АДК просит спортсмена поставить пробы «А» и «В» в пластиковые контейнеры и запечатать. Спортсмен может попросить сотрудника службы АДК или своего представителя проделать данную процедуру.

Оформление документов

Сотрудник службы АДК просит сотрудника службы взятия крови подписать протокол и указать, что процесс взятия крови у спортсмена прошел в соответствии с разработанной процедурой.

Спортсмен имеет возможность задокументировать все трансфузии крови в течение последних 6 месяцев и указать лекарства, принятые в течение последних 7 дней, включая те, которые могут повлиять на свертываемость крови.

Сотрудник службы АДК отмечает всю информацию в протоколе и подписывает его, указав, что процесс взятия крови у спортсмена прошел в соответствии с разработанной процедурой.

Спортсмен и его представитель, при его наличии, должны проверить всю информацию, изложенную в протоколе. Спортсмен может оставить свои комментарии, если у него есть какая-либо обеспокоенность в связи с процедурой. Если места в форме протокола недостаточно, спортсмен может заполнить дополнительный протокол.

Сотрудник службы АДК, представитель спортсмена (при его наличии) и спортсмен должны подписать протокол допинг-контроля.

Сотрудник службы АДК должен дать спортсмену экземпляр протокола допинг-контроля.

Хранение пробы

Руководитель службы допинг-контроля объекта отвечает за сохранность пробы крови, которые должны храниться в прохладном месте, желательно в холодильнике или специальном контейнере. Оптимальная температура для хранения пробы крови – 4 градуса по Цельсию. Разница температур может варьироваться от 2 до 8 градусов по Цельсию.

Если условия хранения не позволяют поддерживать соответствующую температуру, руководитель службы допинг-контроля объекта должен отметить это и немедленно сообщить руководителю антидопинговой службы Оргкомитета, который известит председателя медицинской комиссии МОК через медицинского директора МОК о разнице в температуре и продолжительности хранения пробы.

Если разница в температуре достаточно большая и могла повлиять на состав крови, медицинский директор МОК и лаборатория должны определить, проводить ли анализ пробы.

Пробы не должны оставаться бесконтрольными, пока не будут заперты в холодильнике или шкафу. Доступ к пробам должен иметь ограниченный круг лиц.

Транспортировка проб

Сотрудник службы АДК должен заполнить форму сопровождения пробы. Копия данной формы и копия формы взятия пробы должны быть положены в транспортную сумку с пробой желательно при наличии свидетеля. Пробы крови должны доставляться в лабораторию в холодном состоянии. Проба всей крови не должна замерзнуть и хранится при температуре 4 градуса по Цельсию. Разница температур не может разниться от 2 до 8 градусов по Цельсию.

Пробы должны постоянно находиться в горизонтальном положении.

Пробы могут быть напрямую доставлены в лабораторию сотрудником службы АДК или третьим лицом, которое должно заполнить форму сопровождения пробы.

В связи со строгими требованиями к анализу и температуре крови пробы крови и мочи могут доставляться отдельно. Доставка каждого груза будет осуществляться со всеми необходимыми документами.

Лаборатория должна подтвердить получение пробы и заполнить все документы. Пробы проверяются на предмет сохранности или повреждения и хранятся в соответствующих условиях, пока не будет проведен анализ в соответствии с международными лабораторными стандартами.

Все документы направляются в медицинскую комиссию МОК как можно скорее после взятия пробы.

Использование препаратов, включенных в Запрещенный список

Если спортсмен нуждается в использовании препаратов, включенных в Запрещенный список, ему необходимо получить разрешение на их использование до начала лечения, заполнив и отправив соответствующие формы запроса на Терапевтическое использование запрещенной субстанции (ТИ).

Существуют два типа таких форм: сокращенная форма и стандартная.

Для своевременного и корректного предоставления запроса на Терапевтическое использование препарата или метода, входящего в Запрещенный список, необходимо:

- Заполнить и направить сокращенную форму запроса на ТИ.
 - Несмотря на то что ВАДА требует предоставления запроса не позднее чем за 21 день до начала соревнований, рекомендуется направлять запрос не позднее чем за 30 дней до начала применения препарата или метода, поскольку время рассмотрения и принятия решения по запросу составляет 30 дней.
 - Стандартная форма запроса на ТИ должна включать всю информацию, имеющую отношение к применению запрещенной субстанции.
 - Следует убедиться, что формы заполнены правильно, отчетливо и подписаны спортсменом и его врачом.
- Отклонение запроса на ТИ может являться основанием для подачи апелляции.

Права и обязанности спортсменов

Спортсмены имеют право:

- Участвовать в процедуре допинг-контроля вместе со своим представителем.
- Иметь переводчика.
- Предоставлять свои письменные замечания в РУСАДА.
- Спрашивать удостоверение у офицера допинг-контроля (ОДК).
- Закончить тренировку или участие в собрании команды, если получено уведомление о предстоящем тестировании.

Спортсмены обязаны:

- Выполнять все процедуры допинг-контроля.
 - Находиться в поле зрения сопровождающего (шаперона) весь период от уведомления о процедуре допинг-контроля до ее завершения.
- Следует убедиться, что все необходимые документы заполнены правильно и подписаны.

Управляющая организация

МПК – единственная антидопинговая организация для всех видов спорта программы Паралимпийских игр и на весь их период. Этот период определяется с момента открытия Паралимпийской деревни до церемонии закрытия.

Все спорные вопросы, связанные с допинг-контролем, во время Игр должны быть адресованы МПК, в его Антидопинговый комитет.

8.5

Кодекс этики МПК

*(извлечение)**

Международный паралимпийский комитет (МПК), его члены, партнеры, официальные лица, спортсмены и спортсменки подтверждают свою приверженность Паралимпийским идеалам, уходящим корнями в историю Паралимпийских игр и традиции честного, благородного спортивного состязания.

* Кодекс этики МПК является частью свода правил МПК, утвержденного Генеральной ассамблеей МПК 24 ноября 2007 г.

История и традиции Паралимпийских игр основаны на принципах высокого спортивного мастерства, возможности участвовать в честном соревновании, утверждении достоинства спортсменов и спорта. Это требует принятия фундаментальных ценностей: честности, прав человека, законности, справедливости, отсутствия дискриминации и личной сознательности.

Соответственно, все Паралимпийские игры и сопутствующая деятельность должны проводиться в соответствии с изложенными ниже правилами и кодексом. Эти этические стандарты равным образом относятся ко всем заинтересованным сторонам и членам, а также ко всем мероприятиям, соревнованиям и видам деятельности, организованным и санкционированным МПК.

1. Достоинство

1.1. основополагающим принципом является гарантия защиты достоинства человека и спорта.

1.2. Основными субъектами деятельности МПК являются спортсмены. Защита их интересов, приоритетов, возможности участвовать в честном соревновании и достигать вершин спортивного мастерства являются главными задачами МПК.

1.3. Не должно быть никакой дискриминации по признакам расы, пола, национальности, этнического происхождения, религии, философских или политических убеждений, семейного положения или сексуальной ориентации. В частности, Паралимпийские идеалы запрещают дискриминацию на основе физических нарушений или инвалидности. Спортивная классификация, призванная способствовать участию спортсменов-инвалидов в спорте, является не дискриминацией, а расширением их возможностей.

1.4. Недопустима практика, влекущая за собой причинение участникам любых форм физического или психического вреда. Все формы притеснения участников, включая физические, психические, профессиональные или сексуальные, запрещены. Не допускается поведение, выражающееся в унижении, оскорблении или угрозах.

1.5. Несмотря на признание того факта, что спортсмены могут иметь заболевания, требующие лечения, применение лекарственных препаратов или методов, единственное назначение которых состоит в повышении спортивных результатов и при этом оказывающих или потенциально могущих оказать пагубное воздействие на здоровье спортсменов, недопустимо. В таких случаях использование лекарственных препаратов будет оцениваться в зависимости от того, дает ли препарат незаслуженное преимущество, является ли он необходимым для поддержания здоровья спортсмена в повседневной жизни, а не только при занятии спортом, и можно ли найти альтернативное лекарство. В сотрудничестве с Всемирным антидопинговым агентством (ВАДА) должно быть сделано все возможное для создания для спортсменов-паралимпийцев среды, в которой нет места наркотикам.

1.6. Необходимо максимально повышать безопасность, благополучие и уровень медицинского обслуживания участников соревнований для поддержания их физического и психического здоровья и равновесия.

1.7. Члены Паралимпийской семьи должны соблюдать и защищать принцип неприкосновенности частной жизни участников и конфиденциальность их личных данных, включая устные, письменные и электронные средства ее передачи.

1.8. Поведение членов Паралимпийской семьи не должно порочить репутацию Паралимпийского движения или производить впечатление порочащего ее поведения.

2. Честность

2.1. Органы МПК и их представители не должны иметь не заявленной прямой или косвенной заинтересованности или отношений со сторонней организацией или частным лицом, которые могут повлиять (или могут быть неправильно поняты другими как оказывающие влияние) на их объективность, суждение или поведение при выполнении своих функций и обязанностей, связанных с Паралимпийскими мероприятиями. Это также относится к супругам, членам семей, частным предприятиям и организациям, в которых могут принадлежать органы и представители МПК.

2.2. Обстоятельства, в которых может возникнуть конфликт интересов, включают материальное или прямое личное участие в делах с поставщиками, продавцами, подрядчиками, спонсорами, кандидатами на выполнение функций оргкомитета мероприятий, соревнований и иной деятельности МПК.

2.3. Следует избегать действий, которые имеют (или производят впечатление имеющих) своим результатом следующее:

2.3.1. Использование причастности к МПК в целях личной наживы или получения льгот.

2.3.2. Воспрепятствование эффективной работе МПК.

2.3.3. Утрата независимости или беспристрастности.

2.3.4. Подрыв общественного доверия к репутации и добросовестности МПК.

2.3.5. Создание угрозы для жизни, здоровья или безопасности.

2.4. При наличии ситуации существующего или потенциального конфликта интересов Комитет МПК по этике должен быть поставлен в известность.

2.5. Лица, причинившие ущерб, убытки, допустившие злоупотребление или совершившие кражу имущества, записей, средств или других активов МПК, привлекаются к ответственности. Все активы МПК должны использоваться исключительно для ведения деятельности МПК.

2.6. Должностные лица и представители МПК несут фидуциарную ответственность. Осуществление каких-либо незаконных или противоречащих этике выплат, включая взятки, подкуп, откаты, несанкционированные коммиссионные, несанкционированные комиссии за привлечение клиентов, будь то за счет активов или ресурсов МПК или любым иным образом, недопустимо.

2.7. Запрещается использовать в целях личной выгоды или раскрывать за пределами МПК любую конфиденциальную информацию или сведения о товарных знаках, полученную благодаря связей с МПК. Это включает устные, письменные и компьютерные данные, относящиеся к делам МПК.

2.8. Запрещается принимать подарки или вознаграждение для себя, своей семьи или друзей от любой сторонней организации или частного лица, участвующих или стремящихся участвовать в деятельности МПК. Представители МПК могут дарить или принимать в знак уважения или дружбы только подарки с номинальной стоимостью, установленной Правлением МПК в соответствии с существующими местными обычаями. Любые другие подарки должны быть немедленно переданы в соответствующую организацию МПК. Это включает развлекательные мероприятия, недельные поездки и другие привилегии, такие как ссуды, услуги или несанкционированное вознаграждение.

2.9. Любое лицо, избранное на общую руководящую должность, например в Правление МПК или Руководящий комитет Совета МПК по спорту, должно работать во благо всего МПК и всех его спортсменов, а не только конкретного участника, такого как, например, НПК, ИОСД или вид спорта.

2.10. Международный паралимпийский комитет и члены Паралимпийской семьи не должны иметь дел с фирмами, организациями и частными лицами, чья деятельность не согласуется с Паралимпийской конституцией, этическими принципами и кодексом.

2.11. Необходимо обеспечить ведение надлежащего бухгалтерского учета, записей и отчетности по всем активам, обязательствам, сделкам и реализации активов МПК. Финансовая отчетность должна представляться в соответствии с общепринятыми принципами бухгалтерского учета (GAAP) или другими применимыми нормами Международных стандартов бухгалтерского учета (IAS), признанными Советом по международным стандартам бухгалтерского учета (IASB).

2.12. Паралимпиада не должна использоваться для пропаганды каких-либо политических идей, кроме идей развития спорта для инвалидов, демократии, расширения возможностей и равенства внутри МПК.

2.13. Ценности и этические нормы МПК относятся ко всем мероприятиям, соревнованиям и деятельности МПК. Они должны преобладать над местными или национальными порядками, традициями и обычаями.

3. Спортсмены

Все спортсмены выражают согласие участвовать в Паралимпийских мероприятиях, соревнованиях и деятельности в истинном духе честной игры во славу спорта.

3.1. Все спортсмены должны уважать мастерство своих соперников, не создавать для них противозаконных помех и не причинять им ущерб или телесные повреждения.

3.2. Все спортсмены должны уважать своих тренеров и официальных лиц команд и не следовать незаконным советам, которые могут осквернить Паралимпийские идеалы честной игры.

3.3. Все спортсмены должны соблюдать процесс классификации и принимать в нем полное участие. Они должны уважительно относиться к окончательному решению классификаторов и официальных лиц и понимать, что несоблюдение решения ставит под сомнение возможность их выступления на мероприятиях и соревнованиях МПК. Спортсмены и официальные лица команд должны заявлять протест только при наличии искренних сомнений в отношении классификации спортсмена.

3.4. Спортсмены не должны оказывать поддержку или содействовать другим спортсменам в получении незаконного или несправедливого преимущества и обязаны уведомлять о таких фактах ответственных официальных лиц.

3.5. Независимость спортсмена должна соблюдаться до тех пор, пока она не нарушает принципы честной игры и Паралимпийские этические нормы.

3.6. Признавая тот факт, что честь победы на состязаниях зависит от спортивных результатов и мастерства, МПК награждает спортсменов только призами с номинальной ценностью – медалями. Вручение призов, включая денежное вознаграждение, другими лицами (например, спонсорами или организаторами) не поощряется МПК, но считается приемлемым, если это соответствует духу спортивных взаимоотношений и честного состязания.

4. Тренеры и официальные лица команды

4.1. Тренеры и официальные лица команды должны быть верными Паралимпийским идеалам духа честной игры.

4.2. Тренеры и официальные лица команды ни при каких обстоятельствах не должны подрывать истинный спортивный дух или Паралимпийский кодекс с целью получения личного, командного или национального преимущества.

4.3. Тренеры и официальные лица команды обязаны соблюдать правила классификации и соревнований, а также докладывать спортивным официальным лицам обо всех нарушениях.

4.4. Тренеры и официальные лица команды должны соблюдать процесс классификации, обеспечивать честное участие в нем своих спортсменов и подавать протесты только в случае искреннего сомнения в классификации соперника.

5. Классификаторы

5.1. Классификаторы должны исполнять свои обязанности вежливо, компетентно, последовательно и объективно по отношению ко всем спортсменам, независимо от их принадлежности к той или иной команде или национально происхождения.

5.2. Классификаторы должны заявлять обо всех потенциальных конфликтах интересов.

5.3. Классификаторы не должны злоупотреблять своим служебным положением или возможностями с целью получения преимущества или выгод.

5.4. Классификаторы должны с уважением относиться к спортсменам и тренерам, а также обеспечивать вежливое отношение к ним в процессе классификации. Они обязаны сохранять конфиденциальность сведений о спортсменах и уважать их достоинство.

6. Спортивные технические официальные лица

6.1. Спортивные технические официальные лица должны последовательно применять соответствующие правила ко всем спортсменам и всегда обеспечивать честную игру.

6.2. Спортивные технические официальные лица должны принимать все решения с полной беспристрастностью и объективностью.

6.3. Спортивные технические официальные лица обязаны заявлять обо всех потенциальных конфликтах интересов, которые могут помешать им быть беспристрастными.

7. Спортивные руководители и администраторы

7.1. Спортивные руководители и администраторы должны принимать все решения с полной беспристрастностью, руководствуясь интересами спортсменов и спорта.

7.2. Все выборные спортивные руководители и администраторы обязаны соблюдать процесс демократических выборов и не должны прямо или косвенно предлагать материальные блага голосующим избирателям, чтобы повлиять на результат выборов.

7.3. Запрещается предлагать голосующим избирателям материальные блага с целью оказания влияния на результаты голосования по любому положению о политике МПК.

7.4. Все спортивные руководители и администраторы обязаны заявлять обо всех потенциальных конфликтах интересов и не должны действовать в каких-либо национальных интересах или в интересах заинтересованных кругов.

7.5. Все спортивные руководители и администраторы не должны злоупотреблять своим служебным положением или возможностями в целях получения преимущества или выгод.

7.6. Недопустима связь с какими-либо агентствами или лицами, чья деятельность не соответствует принципам и идеалам Паралимпийского движения.

7.7. Спортивные руководители, администраторы и выборные должностные лица МПК обязаны пропагандировать Кодекс этики МПК, выступая об-

разом для подражания, контролируя поведением коллег и предоставляя им активную поддержку.

8. Партнеры и сторонники Паралимпийского движения

Все взаимоотношения и дела с партнерами, сторонниками и спонсорами должны строиться в духе содействия спортсменам-паралимпийцам и спорту МПК, честной игры и верности Паралимпийским идеалам.

8.6

Общероссийские антидопинговые правила

Утверждены приказом Минспорттуризма России
от 13 апреля 2011 г. № 307

1. Общие положения

1. Общероссийские антидопинговые правила (далее – Правила) разработаны в соответствии с Федеральным законом от 4 декабря 2007 г. № 329-ФЗ «О физической культуре и спорте в Российской Федерации» (Собрание законодательства Российской Федерации, 2007, № 50, ст. 6242; 2008, № 30, ст. 3616, № 52, ст. 6236; 2009, № 19, ст. 2272, № 29, ст. 3612, № 48, ст. 5726, № 51, ст. 6150; 2010, № 19, ст. 2290, № 31, ст. 4165, № 49, ст. 6417, № 51, ст. 6810; 2011, № 9, ст. 1207) (далее – Федеральный закон).

Ответственность за разработку и обеспечение соблюдения Правил несет общероссийская антидопинговая организация – некоммерческое партнерство «Российское антидопинговое агентство «РУСАДА» (далее – РУСАДА.)*

Положения настоящих Правил соответствуют положениям Международной конвенции о борьбе с допингом в спорте, принятой Генеральной конференцией ЮНЕСКО на 33-й сессии в городе Париже 19 октября 2005 г. (Собрание законодательства Российской Федерации, 2007, № 24, ст. 2835) и ратифицированной Федеральным законом от 27 декабря 2006 г. № 240-ФЗ «О ратификации Международной конвенции о борьбе с допингом в спорте» (Собрание законодательства Российской Федерации, 2007, № 1, ст. 3) (далее – Конвенция), Всемирного антидопингового кодекса, принятого Всемирным антидопинговым агентством и Международным стандартам ВАДА.

Отдельные положения Кодекса включены в настоящие Правила без внесения существенных изменений, за исключением незначительных изменений при переводе в отношении названия организации, вида спорта, номеров разделов и т.д.**

Положения Кодекса, не вошедшие в настоящие Правила, подлежат приращению на основании Конвенции.

Настоящие Правила применяются в отношении:

- физкультурно-спортивных организаций;
- спортивных федераций;
- организаторов физкультурных и спортивных мероприятий, проводимых на территории Российской Федерации;
- общероссийской антидопинговой организации;
- лабораторий, аккредитованных или иным образом одобренных ВАДА, другой уполномоченной антидопинговой организацией;

* Пункт 1 части 2 статьи 26.1 Федерального закона.

** Статья 23.2.2. Кодекс ВАДА.

– спортсменов:

а) являющихся членами физкультурно-спортивных организаций, зарегистрированных на территории Российской Федерации, независимо от места пребывания или жительства, либо состоящих в иных отношениях с указанными физкультурно-спортивными организациями;

б) участвующих в спортивных и физкультурных мероприятиях, проводимых физкультурно-спортивными организациями или организаторами спортивных мероприятий, зарегистрированных на территории Российской Федерации, если положение (регламент) о спортивном соревновании не относит данное спортивное соревнование к международным спортивным соревнованиям;

– тренеров;

– иных специалистов в области физической культуры и спорта, а также специалистов в области физической культуры и спорта, входящих в состав спортивных сборных команд Российской Федерации;

– специалистов по спортивной медицине (врач, инструктор-методист, медсестра по массажу) (далее – персонал спортсмена); родителей или иных законных представителей несовершеннолетнего спортсмена.

II. Нарушение Правил

2. Допингом в спорте признается нарушение одного или нескольких следующих Правил*:

2.1. Наличие запрещенной субстанции, или ее метаболитов, или маркеров в пробе, взятой из организма спортсмена.

2.1.1. Персональной обязанностью каждого спортсмена является недопущение попадания запрещенной субстанции в его организм. Спортсмены несут ответственность за любую запрещенную субстанцию или ее метаболиты, или маркеры, обнаруженные во взятых у них пробах. Соответственно нет необходимости доказывать факт намерения, ошибки, халатности или осознания спортсменом того, что он использовал допинг, при установлении случаев нарушений, описанных в Правилах.

В целях соблюдения Правил, включающих наличие запрещенных субстанций или же их метаболитов, или маркеров, Правила исходят из принципа строгой ответственности. Согласно принципу строгой ответственности, ответственность лежит на спортсмене, и в любой момент, когда в пробе спортсмена обнаруживаются запрещенную субстанцию (или метаболитов, маркеров), происходит нарушение Правил независимо от того, намеренно или непреднамеренно запрещенная субстанция попала в организм спортсмена. Если в соревновательный период у спортсмена берут пробу и она оказывается положительной, то результаты данного спортивного соревнования автоматически аннулируются согласно Правилам. Однако у спортсмена появляется возможность избежать или смягчить санкции, если он докажет, что его вины в этом нет или эта вина незначительна согласно Правилам, или же при определенных обстоятельствах спортсмен не имел намерения улучшить свои спортивные результаты согласно Правилам.

Правило строгой ответственности при обнаружении запрещенной субстанции в пробе, взятой из организма спортсмена, с одной стороны, и возможность смягчения применяемых к спортсмену санкций – с другой, обеспечивает баланс между эффективным принуждением к соблюдению Правил ради

* Часть 1 статьи 26 Федерального закона.

пользы всех «чистых» спортсменов и справедливостью в исключительных обстоятельствах, то есть в тех случаях, когда запрещенные субстанции попадают в организм спортсмена без его вины или небрежности, или же при незначительной вине или небрежности. Поскольку определение того, произошло ли нарушение антидопинговых правил, основывается на принципе строгой ответственности, постольку назначение фиксированного срока дисквалификации происходит не автоматически. Принцип строгой ответственности, изложенный в Правилах, последовательно поддерживается решениями Спортивного арбитражного суда в г. Лозанна.

2.1.2. В соответствии с Правилами достаточным доказательством нарушения является любое из следующих событий: наличие запрещенной субстанции или ее метаболитов, или маркеров в пробе А, взятой из организма спортсмена, когда спортсмен отказывается от анализа пробы Б и проба Б не анализируется; или же когда проба Б берется на анализ и анализ пробы Б подтверждает наличие запрещенной субстанции или ее метаболитов, или маркеров, аналогичных обнаруженным в пробе А, взятой из организма спортсмена.

2.1.3. За исключением специально оговоренных в Запрещенном списке субстанций, для которых установлен специальный количественный порог, наличие любого количества запрещенной субстанции или ее метаболитов, или маркеров в пробе, взятой из организма спортсмена, будет считаться нарушением Правил.

2.1.4. В качестве исключений из Правил, в Запрещенном списке и Международных стандартах могут быть установлены особые критерии для определения запрещенных субстанций, которые могут вырабатываться в организме эндогенно.

2.2. Использование или попытка использования запрещенной субстанции или запрещенного метода.

2.2.1. Персональной обязанностью каждого спортсмена является недопущение попадания запрещенной субстанции в его организм. Соответственно нет необходимости доказывать умысел или небрежность спортсмена, использовавшего запрещенную субстанцию или запрещенный метод.

2.2.2. Несущественно, привело ли использование запрещенной субстанции или запрещенного метода к успеху или неудаче. Для установки факта нарушения Правил достаточно того, что имело место использование или попытка использования запрещенной субстанции или запрещенного метода.

2.3. Отказ спортсмена явиться на взятие пробы или неявка спортсмена на взятие пробы без уважительных причин после получения уведомления в соответствии с Правилами или уклонение иным образом спортсмена от взятия пробы.

2.4. Нарушение требований, касающихся доступности спортсмена для внесоревновательного тестирования, включая непредоставление требуемой информации о его местонахождении спортсмена и его неявку для участия в тестировании.

2.4.1. Любое сочетание трех зарегистрированных пропущенных тестов и (или) непредоставления информации о местонахождении спортсмена в течение восемнадцати месяцев будет рассматриваться РУСАДА как нарушение Правил. Зарегистрированные РУСАДА и (или) международной спортивной федерацией спортсмена отдельные случаи непредоставления информации о его местонахождении и (или) пропущенные тесты будут объединены в целях применения настоящего пункта Правил.

2.4.2. При соответствующих обстоятельствах зарегистрированные пропущенные тесты или случаи непредоставления информации могут также считаться нарушением Правил в соответствии с пунктом 2.3 или 2.5 Правил.

2.5. Фальсификация или попытки фальсификации на любом этапе допинг-контроля.

2.6. Обладание запрещенными субстанциями или запрещенными методами.

2.6.1. Обладание спортсменом любой запрещенной субстанцией и (или) любым запрещенным методом в соревновательном периоде, или обладание спортсменом вне соревнований запрещенной субстанцией и (или) запрещенным методом, запрещенными во внесоревновательном периоде, если только спортсмен не доказал, что обладание соответствует разрешению на терапевтическое использование в соответствии с пунктом 4.3 Правил или имеет убедительное обоснование.

Обладание тренерами, иными специалистами в области физической культуры и спорта, специалистами в области физической культуры и спорта, входящими в состав спортивных сборных команд Российской Федерации, а также персоналом спортсмена любой запрещенной субстанцией и (или) любым запрещенным методом в соревновательном периоде, или обладание персоналом спортсмена вне соревнований запрещенной субстанцией и (или) запрещенным методом, запрещенными во внесоревновательном периоде, в связи с участием спортсмена в спортивных соревнованиях или учебно-тренировочных мероприятиях, если только персонал спортсмена не обоснует, что обладание соответствует разрешению на терапевтическое использование, предоставляемое спортсмену в соответствии с пунктом 4.3 Правил, или же имеется убедительное объяснение.

2.7. Распространение любой запрещенной субстанции или любого запрещенного метода.

2.8. Введение или попытка введения запрещенной субстанции любому спортсмену или применение или попытка применения в отношении его запрещенного метода, либо иное содействие, связанное с нарушением или попыткой нарушения антидопингового правила.

III. Доказательства факта нарушение Правил

3.1. Время и критерии доказательства.

3.1.1. На РУСАДА возлагается бремя доказательства того, что нарушение Правил имело место. Критерием доказательства будет выявление РУСАДА нарушения Правил на уровне, приемлемом для специалистов, осуществляющих процедуру слушания, принимая во внимание серьезность выдвинутых обвинений. Этот критерий доказательства во всех случаях является более веским, чем простой баланс вероятностей, но меньше несомненного доказательства. Когда Правила возлагают на спортсмена или другое лицо, предположительно совершившее нарушение Правил, необходимость опровергнуть предъявленные обвинения или объяснить определенные факты или обстоятельства, критерием доказательства будет баланс вероятностей, кроме тех случаев, которые предусмотрены пунктами 9.4 и 9.6 Правил, в соответствии с которыми спортсмен должен предоставить более достоверные доказательства.

3.2. Способы признания факта достоверными.

3.2.1. Факты, относящиеся к нарушению Правил, могут быть установлены любыми надежными способами, включая признание; могут применяться следующие правила предоставления доказательств:

Лаборатории, аккредитованные ВАДА, действуют в соответствии с Международным стандартом для лабораторий. Спортсмен или иное лицо, предположительно совершившее нарушение Правил, могут опровергнуть данное предположение, предоставив доказательства отступления от Международного стандарта для лабораторий при проведении исследований, которое могло бы привести к неблагоприятному результату анализа.

Если спортсмен или иное лицо, которое может иметь отношение к данному факту докажет, что имело место отступление от Международного стандарта для лабораторий, которое могло привести к неблагоприятному результату анализа, тогда на РУСАДА возлагается бремя доказывания того обстоятельства, что допущенное отступление не привело к неблагоприятному результату анализа.

3.2.2. Отступление от любого другого международного стандарта для лабораторий или других международных антидопинговых правил, не приведшее к неблагоприятному результату анализа или другому нарушению Правил, не аннулирует результаты указанного анализа или возможность другого нарушения Правил. Если спортсмен или иное лицо, которое может иметь отношение к данному факту, доказывает, что отступление от другого международного стандарта для лабораторий или других международных антидопинговых правил, которое могло послужить причиной неблагоприятного результата анализа или другого нарушения Правил, имело место, тогда на РУСАДА возлагается бремя доказывания, что такое отступление не вызвало неблагоприятный результат анализа или не могло быть причиной другого нарушения Правил.

3.2.3. Факты, установленные решением суда или компетентного профессионального дисциплинарного комитета, на которые не подана апелляция, будут считаться неопровержимым свидетельством против спортсмена или другого лица, которое может иметь отношение к данному факту, если только не будет доказано, что данное решение нарушает принципы справедливости.

3.2.4. Дисциплинарный антидопинговый Комитет во время слушаний по нарушениям Правил может вынести неблагоприятное заключение в отношении спортсмена или другого лица, которое имеет отношение к данным фактам, в вину которым вменяются нарушения Правил, на основании отказа данного спортсмена или другого лица, которое может иметь отношение к данному факту, явиться на слушания (в форме, которая была определена Дисциплинарным антидопинговым Комитетом: либо лично, либо связавшись по телефону) после соответствующего заблаговременного уведомления и ответить на вопросы Дисциплинарного антидопингового Комитета или РУСАДА, выдвинувших обвинение в нарушении Правил.

IV. Запрещенный список

4.1. Включение Запрещенного списка в Правила.

4.1.1. Минспорттуризм России в целях реализации мер по предотвращению допинга в спорте и борьбе с ним утверждает перечни субстанций и (или) методов, запрещенных для использования в спорте, подготовленные в соответствии с Запрещенным списком.

4.1.2. Запрещенный список вступает в силу через три месяца после его публикации на официальном сайте ВАДА в сети Интернет www.wada-ama.org без каких-либо дополнительных действий или разъяснений со стороны РУСАДА.

4.1.3. Запрещенный список публикуется и пересматривается ВАДА в качестве Международного стандарта по мере необходимости, но не реже чем один раз в год.

4.2. Запрещенные субстанции и запрещенные методы, перечисленные в Запрещенном списке.

4.2.1. Особые субстанции.

Все запрещенные субстанции, за исключением субстанций класса анаболических агентов и гормонов, а также стимулирующих субстанций, приведенные в Запрещенном списке, будут считаться «особыми» субстанциями для целей применения главы IX Правил. Запрещенные методы не будут рассматриваться как особые субстанции.

4.2.2. Новые классы запрещенных субстанций.

Если ВАДА расширит Запрещенный список, добавив к нему новый класс запрещенных субстанций, то Исполнительный комитет ВАДА должен определить, является ли одна из них или все запрещенные субстанции в рамках нового класса «особыми» субстанциями в соответствии с пунктом 4.2.1 Правил.

4.2.3. Решение ВАДА о включении той или иной субстанции или метода в Запрещенный список и классификация субстанций по категориям в Запрещенном списке является окончательным и не может быть предметом обсуждения со стороны спортсмена или иного лица на основании того, что данная субстанция или метод не могли улучшить результаты, не несли риск для здоровья спортсмена.

4.3. Терапевтическое использование.

4.3.1. Спортсмены, имеющие документированные медицинские показания использования запрещенных субстанций и (или) запрещенных методов, должны сначала получить разрешение на терапевтическое использование (далее – ТИ) таких субстанций или методов.

Выявленные случаи нарушений правил, предусмотренных пунктами 2.1, 2.2, 2.6 и 2.8 Правил, не противоречащие положениям Международного стандарта по терапевтическому использованию, не должны рассматриваться как нарушение Правил.

4.3.2. Спортсмены, включенные в список спортсменов, подлежащих тестированию как в соревновательный период, так и во внесоревновательный период (далее – регистрируемый пул тестирования) международной спортивной федерации или принимающие участие в международных соревнованиях, должны подать запрос на терапевтическое использование в соответствии с правилами международной спортивной федерации по соответствующему виду спорта.

4.3.3. Спортсмены, включенные в регистрируемый пул тестирования РУСАДА, а также другие спортсмены, не включенные в регистрируемый пул тестирования международной спортивной федерации или РУСАДА и нуждающиеся в использовании запрещенных субстанций и (или) запрещенных методов, должны получить разрешение на ТИ в РУСАДА. Запрос на ТИ должен подаваться спортсменом, как только возникла необходимость использования запрещенной субстанции и (или) запрещенного метода, за исключением случаев оказания неотложной помощи или лечения острого заболевания либо отсутствия в силу исключительных обстоятельств у заявителя достаточного времени или возможности для подачи запроса, а у РУСАДА – для рассмотрения запроса до проведения тестирования.

4.3.4. О разрешениях на ТИ, выданных РУСАДА, должна быть уведомлена общероссийская спортивная федерация по соответствующему виду спорта. О разрешениях на ТИ, выданных РУСАДА спортсменам, включенным в регистрируемый пул тестирования РУСАДА и (или) пул тестирования международной спортивной федерации, когда правилами этой международной

спортивной федерации предусмотрена возможность выдачи ТИ РУСАДА, соответствующая международная спортивная федерация и ВАДА должны быть проинформированы.

4.3.5. РУСАДА оказывает содействие спортсменам, находящимся под ее юрисдикцией, в обращении в международные спортивные федерации по соответствующему виду спорта с целью получения ими разрешения на терапевтическое использование запрещенной субстанции.

4.3.6. Комитет по терапевтическому использованию РУСАДА (далее – Комитет по ТИ) в соответствии с Международным стандартом по терапевтическому использованию рассматривает запросы на ТИ.

4.3.7. ВАДА, по собственной инициативе или по запросу спортсмена, может пересмотреть решение о предоставлении разрешения на ТИ, выданное РУСАДА, или решение об отказе в выдаче разрешения. Если ВАДА определит, что разрешение на ТИ или отказ в выдаче разрешения на ТИ не соответствует Международному стандарту по терапевтическому использованию, такое решение может быть отменено ВАДА. Решения о выдаче или отказе в выдаче разрешения на ТИ могут быть оспорены в соответствии с пунктом 11 Правил.

V. Тестирование

5.1. Проведение тестирования и анализа проб.

5.1.1. РУСАДА обладает исключительным правом проведения тестирования на любых спортивных и физкультурных мероприятиях, проходящих на территории Российской Федерации, за исключением тех мероприятий, которые в соответствии с положением (регламентом) о таких спортивных и физкультурных мероприятиях проведении относятся к международным спортивным мероприятиям или физкультурным мероприятиям.

5.1.2. Каждый спортсмен, к которому применимы настоящие Правила, может быть протестирован РУСАДА, соответствующей международной спортивной федерацией и другими уполномоченными антидопинговыми организациями в соответствии с Кодексом.

5.1.3. Все спортсмены, включая тех из них, кто отбывает дисквалификацию или временное отстранение, являются объектами тестирования в любое время и в любом месте без предварительного уведомления.

5.1.4. Приоритет отдается целевому тестированию. Любой спортсмен обязан пройти тестирование, если его проводит антидопинговая организация, имеющая право на проведение тестирования.

5.1.5. Разграничение полномочий по проведению тестирования в соревновательный период и внесоревновательный период осуществляется на основании статьи 15 Кодекса.

5.1.6. Пробы, отобранные из организма спортсмена по инициативе РУСАДА, должны анализироваться в соответствии с принципами, указанными в статье 6 Кодекса.

5.1.7. Проба может быть подвергнута повторной проверке в любое время исключительно по указанию РУСАДА или ВАДА. Обстоятельства и условия для повторных проверок проб должны соответствовать требованиям Международного стандарта для лабораторий. Согласие и предварительное уведомление спортсмена на повторную проверку пробы не требуются.

5.1.8. Во избежание ненужных повторных тестирований РУСАДА должно сообщать ВАДА и международной спортивной федерации по соответствующему виду спорта обо всех проведенных тестах.

5.2. Требования к предоставлению информации о местонахождении.

5.2.1. РУСАДА определяет критерии включения спортсменов в регистрируемый пул тестирования и по согласованию с общероссийскими спортивными федерациями по соответствующим видам спорта формирует его. Также РУСАДА при необходимости пересматривает и изменяет критерии включения спортсменов в регистрируемый пул тестирования и пересматривает его состав в соответствии с критериями.

5.2.2. Все спортсмены, включенные в регистрируемый пул тестирования, должны предоставлять информацию о своем местонахождении в соответствии с Международным стандартом для тестирования.

5.2.3. Общероссийская спортивная федерация обязана предоставлять РУСАДА информацию для формирования регистрируемого пула тестирования, а также уведомлять спортсменов о включении их в регистрируемый пул тестирования. В тех случаях, когда спортсмены включены также в пул тестирования международной спортивной федерации, спортсмен обязан предоставлять информацию о своем местонахождении в международную спортивную федерацию по соответствующему виду спорта с предоставлением соответствующих копий материалов в РУСАДА.

5.2.4. Информация о местонахождении предоставляется спортсменами и используется уполномоченными антидопинговыми организациями с соблюдением требований Международного стандарта для тестирования и Международного стандарта защиты частной жизни и личной информации.

5.3. Уход из спорта и возвращение к участию в спортивных соревнованиях.

5.3.1. Спортсмен, включенный РУСАДА в регистрируемый пул тестирования, обязан выполнять настоящие Правила, включая предоставление информации о своем местонахождении до тех пор, пока спортсмен не предоставит в РУСАДА письменное заявление о своем уходе из спорта или пока он не будет исключен из регистрируемого пула тестирования и не получит уведомление об исключении его из регистрируемого пула тестирования из РУСАДА.

5.3.2. Спортсмен, который известил РУСАДА о своем уходе из спорта, не может участвовать в спортивных соревнованиях до тех пор, пока он не уведомит РУСАДА не позднее чем за три месяца до ожидаемого возвращения к выступлениям. Указанный спортсмен включается в регистрируемый пул тестирования.

VI. Обработка результатов

6.1. Обработка результатов неблагоприятных результатов анализа и возможных нарушений Правил, не основанных на неблагоприятном результате анализа.

Обработка результатов неблагоприятных результатов анализа и возможных нарушений Правил, не основанных на неблагоприятном результате анализа в случаях, когда тестирование было инициировано РУСАДА, осуществляется следующим образом:

6.1.1. Результаты лабораторных исследований проб направляются в РУСАДА с обеспечением конфиденциальности информации. Заключение лаборатории, аккредитованной ВАДА, должно быть подписано уполномоченным сотрудником данной лаборатории.

6.1.2. При получении из лаборатории, аккредитованной ВАДА, уведомления о неблагоприятном результате анализа РУСАДА:

а) определяет, имеются ли в процедуре допинг-контроля отступления от Международного стандарта для лабораторий или Международного стандарта

для тестирования, которые могли бы послужить причиной неблагоприятного результата анализа;

б) устанавливает, имеется ли оформленное надлежащим образом разрешение на терапевтическое использование запрещенной субстанции и (или) запрещенного метода либо поступил запрос на предоставление такого разрешения в соответствии с Международным стандартом по терапевтическому использованию в РУСАДА.

6.1.3. В случае если РУСАДА установлено наличие отступлений от Международных стандартов, которые привели к неблагоприятному результату анализа, либо установлен факт наличия разрешения на терапевтическое использование или запроса на его оформления, то РУСАДА принимает решение о прекращении расследования и уведомляет об этом спортсмена.

6.1.4. Если при первоначальном рассмотрении неблагоприятного результата исследования не выявлены обстоятельства, перечисленные в пункте 6.1.2 Правил, РУСАДА немедленно уведомляет спортсмена и общероссийскую спортивную федерацию по соответствующему виду спорта:

а) о возможном нарушении Правил с указанием конкретной статьи Кодекса;

б) о праве спортсмена подать в срочном порядке запрос на проведение исследования пробы Б или отказ от проведения исследования пробы Б;

в) о праве спортсмена направить представителя или присутствовать лично при вскрытии и исследовании пробы Б, если спортсменом будет подан запрос на такое исследование;

г) о праве спортсмена запросить из лаборатории, аккредитованной ВАДА, копии документов по результатам исследований проб А и Б, содержащих информацию, предусмотренную Международным стандартом для лабораторий;

д) о праве спортсмена присутствовать на слушаниях Дисциплинарного антидопингового Комитета либо отказаться от слушаний.

6.1.5. РУСАДА информирует также о возможном нарушении Правил международную спортивную федерацию по соответствующему виду спорта, Минспорттуризм России и ВАДА. Уведомление должно содержать следующую информацию: имя и фамилию спортсмена, страну, вид спорта и спортивную дисциплину, уровень спортсмена, сведения о том, была ли взята проба в ходе соревновательного или внесоревновательного контроля, дата и место взятия пробы, результат лабораторного исследования, а также об обстоятельствах, имеющих значение для привлечения виновных лиц к ответственности, в том числе для применения санкций.

6.1.6. В случае если РУСАДА принято решение не рассматривать неблагоприятный результат анализа в качестве нарушения Правил, спортсмен, общероссийская спортивная федерация по соответствующему виду спорта, международная спортивная федерация по соответствующему виду спорта, Минспорттуризм России и ВАДА должны быть уведомлены об этом надлежащим образом (по телефону, факсимильной связи, электронной почте или заказным письмом).

6.1.7. Вскрытие и проверка анализа пробы Б проводится за счет средств спортсмена или лица, уполномоченного им.

6.1.8. В тех случаях, когда спортсмен или РУСАДА приняли решение о проведении исследования пробы Б, это исследование должно быть проведено в сроки, установленные лабораторией, аккредитованной ВАДА. Спортсмен может признать результаты исследований пробы А, отказавшись от вскрытия и проверки анализа пробы Б. В этом случае РУСАДА может самостоятельно

но принять решение о вскрытии и проверке анализа пробы Б за счет средств РУСАДА.

6.1.9. Спортсмен и (или) его представитель имеет право присутствовать при исследовании пробы Б. Представители соответствующей общероссийской спортивной федерации и РУСАДА также имеют право присутствовать при исследовании пробы Б.

6.1.10. Если результат исследования пробы Б оказывается отрицательным, а РУСАДА не принимает решение рассматривать данный случай как возможное нарушение Правил в соответствии с главой II Правил, результат исследования проб А и Б будет считаться отрицательным, о чем информируется спортсмен, общероссийская спортивная федерация по соответствующему виду спорта, международная спортивная федерация по соответствующему виду спорта, Минспорттуризм России и ВАДА.

Если результат анализа пробы Б подтверждает результат анализа пробы А, РУСАДА уведомляет об этом спортсмена, общероссийскую спортивную федерацию по соответствующему виду спорта, международную спортивную федерацию по соответствующему виду спорта, Минспорттуризм России и ВАДА.

6.1.11. В случае выявления возможного нарушения Правил, не основанных на неблагоприятном результате анализа, РУСАДА проводит расследование данного случая. О возможном нарушении Правил уведомляются спортсмен или иное лицо, допустившее возможное нарушение, общероссийская спортивная федерация по соответствующему виду спорта, международная спортивная федерация по соответствующему виду спорта, Минспорттуризм России и ВАДА.

6.1.12. В случае если спортсмен или иное лицо, которое имеет отношение к данному факту, не подпадают под юрисдикцию РУСАДА, то РУСАДА передает материалы в антидопинговую организацию, уполномоченную на их рассмотрение, с учетом соответствия правил данной антидопинговой организации положениям Кодекса.

6.2. Рассмотрение атипичного результата анализа.

6.2.1. При получении из лаборатории, аккредитованной ВАДА, результата анализа пробы А с атипичным результатом, свидетельствующим об обнаружении в организме спортсмена запрещенной субстанции, которая является либо следствием применения запрещенной субстанции, либо показателем эндогенного происхождения, РУСАДА должно установить:

а) имеются ли в процедуре допинг-контроля отступления от Международного стандарта для лабораторий или Международного стандарта для тестирования, которые могли бы послужить причиной атипичного результата анализа;

б) имеется ли оформленное надлежащим образом разрешение на терапевтическое использование запрещенной субстанции и (или) запрещенного метода либо поступал запрос на предоставление данного разрешения в соответствии с Международным стандартом по терапевтическому использованию запрещенных субстанций.

6.2.2. Если выявлены отступления от Международных стандартов, которые привели к атипичному результату анализа, либо установлено наличие разрешения на терапевтическое использование запрещенной субстанции или запроса на его оформление, то результат теста признается отрицательным, о чем уведомляются спортсмен, общероссийская спортивная федерация по соответствующему виду спорта, международная спортивная федерация по соответствующему виду спорта, Минспорттуризм России и ВАДА.

6.2.3. Если условия, указанные в пункте 6.2.2 Правил, не выявлены, проводится необходимое расследование. После завершения расследования спортсмен, общероссийская спортивная федерация по соответствующему виду спорта, международная спортивная федерация по соответствующему виду спорта, Минспорттуризм России и ВАДА в соответствии с пунктами 6.1.4 и 6.1.5 Правил уведомляются о том, будет ли атипичный результат рассматриваться в качестве неблагоприятного.

6.2.4. Стороны, указанные в пункте 6.2.3 Правил, не будут уведомляться об атипичном результате анализа до завершения расследования и принятия решения о том, имело ли место нарушение Правил, если только не возникнут следующие обстоятельства:

а) если РУСАДА определит, что проба Б должна быть проанализирована ранее, чем будет принято решение о начале расследования, в соответствии с пунктом 6.2.1 Правил, то РУСАДА может запросить анализ пробы Б после уведомления спортсмена, причем такое уведомление должно содержать описание атипичного результата и информацию, приведенную в пункте 6.1.4 Правил;

б) если РУСАДА получает запрос от организатора спортивного соревнования непосредственно перед соревнованием либо от организации, уполномоченной на формирование команды для участия в международном спортивном соревновании, о предоставлении информации о том, указан ли в представленном списке какой-либо спортсмен, имеющий атипичный результат, по которому не принято решение. В этом случае РУСАДА предоставляет такую информацию, уведомив вначале об атипичном результате самого спортсмена.

6.3. Обработка результатов при нарушении требования о доступности спортсмена для тестирования.

6.3.1. Обработка результатов в случаях нарушений, связанных с нарушением требования о доступности спортсменов для тестирования спортсменами, включенными в регистрируемый пул тестирования РУСАДА, проводится в соответствии с положениями Международного стандарта для тестирования, если только ответственность за обработку не несет международная спортивная федерация.

6.3.2. Если тест пропущен спортсменом, включенным в регистрируемый пул тестирования РУСАДА, был инициирован РУСАДА, то обработка результатов проводится РУСАДА в соответствии с Международным стандартом для тестирования. Если же тест пропущен спортсменом при попытке осуществить тестирование иной надлежащим образом уполномоченной антидопинговой организацией, то обработка результатов проводится этой антидопинговой организацией в соответствии с положениями Международного стандарта для тестирования.

6.4. Временное отстранение.

6.4.1. Если исследование пробы А выявляет неблагоприятный результат, связанный с обнаружением субстанции, которая не относится к особым субстанциям, а рассмотрение в соответствии с пунктом 6.1.2 Правил не выявляет наличие разрешения на ТИ или отступлений от Международного стандарта для тестирования или Международного стандарта для лабораторий, которые могли бы привести к неблагоприятному результату, временное отстранение назначается немедленно после предварительного рассмотрения, предусмотренного пунктом 6.1 Правил.

6.4.2. В прочих случаях, не упомянутых в пункте 6.4.1 Правил, когда РУСАДА принимает решение рассматривать имеющийся случай как воз-

можное нарушение настоящих Правил, а также других международных антидопинговых правил, временное отстранение может быть назначено после предварительного рассмотрения в соответствии с пунктом 6.1 Правил, но до исследования пробы Б или окончательных слушаний.

6.4.3. Временное отстранение не может быть назначено в соответствии со статьями 6.4.1 или 6.4.2 Правил, если спортсмену или иному лицу, которое имеет отношение к данному факту, не предоставлена возможность либо:

а) на проведение предварительных слушаний непосредственно перед назначением временного отстранения или непосредственно после назначения временного отстранения, либо

б) на ускоренные слушания в соответствии с главой VII Правил непосредственно после назначения временного отстранения.

6.4.3. Если временное отстранение назначено на основании неблагоприятного результата исследования пробы А, а исследование пробы Б по запросу спортсмена или РУСАДА не подтверждает результат исследования пробы А, то временное отстранение в связи с нарушением пункта 2.1 Правил не применяется. Если спортсмен или спортивная команда, в которую входит спортсмен, сняты со спортивных соревнований на основании нарушения пункта 2.1 Правил, а последующий анализ пробы Б не подтверждает анализ пробы А, и если это не влияет на ход спортивных соревнований и сохраняется возможность для спортсмена или спортивной команды вернуться к спортивным соревнованиям, то спортсмен или спортивная команда могут продолжать участвовать в спортивных соревнованиях.

6.4.4. Если к спортсмену или иному лицу, которое имеет отношение к данному факту, применены санкции в виде дисквалификации, период временного отстранения включается в срок дисквалификации. Если спортсмен или иное лицо, которое имеет отношение к данному факту, в период временного отстранения нарушает запрет на участие в спортивных соревнованиях или учебно-тренировочных сборах, то срок временного отстранения не будет считываться.

6.4.5. О назначении временного отстранения уведомляются спортсмен или иное лицо, которое имеет отношение к данному факту и которому назначено временное отстранение, и общероссийская спортивная федерация по соответствующему виду спорта.

6.5. Расследование возможного нарушения Правил.

6.5.1. После проведения предварительного рассмотрения в соответствии с пунктами 6.1, 6.2 и 6.3 Правил РУСАДА проводит расследование возможного случая нарушения Правил.

6.5.2. В ходе расследования РУСАДА может прибегать к различным методам установления факта нарушения, включая обработку аналитической информации, запрос информации от общероссийских спортивных федераций по соответствующим видам спорта, иных заинтересованных организаций, лиц, обладающих информацией, которая имеет значения для установления фактов, а также запрос свидетельских показаний, изучение открытых источников информации и т.д.

6.6. Уход из спорта.

Если спортсмен или иное лицо, которое имеет отношение к данному факту, уходит из спорта в то время, когда происходит обработка результатов, то РУСАДА сохраняет за собой право закончить обработку результатов. Если спортсмен или иное лицо, которое имеет отношение к данному факту, уходит из спорта до начала процесса обработки результатов, то у РУСАДА остаются полномочия на проведение обработки результатов.

VII. Дисциплинарная процедура

7.1. Передача дела на рассмотрение Дисциплинарного антидопингового Комитета.

7.1.1. В тех случаях, когда по окончании процесса обработки результатов, проведенного в соответствии с главой VI Правил, выявлено возможное нарушение Правил, РУСАДА передает дело на рассмотрение Дисциплинарного антидопингового комитета для принятия решения о том, были ли нарушены Правила и определения последствий нарушений.

7.1.2. Слушания в Дисциплинарном антидопинговом Комитете проводятся в соответствии с положением, регламентирующим его деятельность и утвержденным РУСАДА.

7.1.3. Дисциплинарный антидопинговый Комитет рассматривает и принимает решения по всем вопросам, переданным ему на рассмотрение, в соответствии с настоящими Правилами. Вопрос о компетенции Дисциплинарного антидопингового Комитета по конкретному делу решается комиссией, сформированной для рассмотрения этого дела.

7.2. Сроки проведения слушаний.

Слушания, проводимые в соответствии с настоящей статьей, должны быть завершены в кратчайшие сроки, но во всех случаях не позднее чем через 3 (три) месяца с момента уведомления спортсмена или иного лица, которое обвиняется в нарушении Правил, за исключением тех случаев, когда возникают особые обстоятельства. При возникновении особых обстоятельств слушания могут быть продлены по решению Дисциплинарного антидопингового Комитета.

7.3. Слушания, проводимые в связи с конкретными спортивными соревнованиями.

Слушания, проводимые в связи с конкретными спортивными соревнованиями, могут быть осуществлены в ускоренном порядке.

7.4. Слушания в связи с вынесением решения о временном отстранении.

7.4.1. Спортсмен имеет право требовать проведения слушаний в ускоренном порядке, если в отношении него было вынесено решение о временном отстранении.

7.4.2. Если комиссия Дисциплинарного антидопингового Комитета может быть сформирована и имеет возможность собраться для рассмотрения дела в течение 3 (трех) рабочих дней после получения заявления спортсмена или иного лица, которое обвиняют в нарушении Правил, с просьбой провести ускоренные слушания, то в течение указанного времени проводятся слушания по вопросу установления факта нарушения Правил и вынесения решения о последствиях данного нарушения.

7.4.3. Дисциплинарный антидопинговый Комитет не связан указанным сроком при принятии решения.

7.4.4. Если комиссия Дисциплинарного антидопингового Комитета не может быть сформирована в указанный срок, то по вопросу назначенного временного отстранения проводятся слушания в рамках работы комиссии, проводящей предварительное рассмотрение возможного нарушения Правил в РУСАДА.

7.4.5. Слушания по вопросу назначенного временного отстранения должны быть проведены не позднее 3 (трех) рабочих дней с момента получения заявления спортсмена или иного лица, которое обвиняют в нарушении Правил, с просьбой провести ускоренные слушания.

7.5. Отказ от слушаний.

Спортсмен или иное лицо, которое обвиняют в нарушении Правил, могут отказаться от слушаний, признав нарушение Правил и признав последствия данного нарушения до начала слушаний и готовый понести наказание в соответствии с главами VIII и IX Правил. Спортсмен или иное лицо, которое обвиняют в нарушении Правил, могут отказаться от проведения слушаний либо заключение об отказе может быть сделано на основании того, что спортсмен или иное лицо, которое обвиняют в нарушении Правил, не возражают против предъявленных обвинений в течение 2 (двух) недель с момента получения уведомления о возможном нарушении Правил.

7.6. Процессуальные права и обязанности спортсмена или иного лица, которое обвиняют в нарушении Правил.

7.6.1. Спортсмен или иное лицо, которое обвиняют в нарушении Правил и в отношении которого дело передано на рассмотрение Дисциплинарного антидопингового Комитета, имеют право выражать несогласие с предъявляемыми обвинениями и назначаемыми санкциями.

7.6.2. Дело может быть рассмотрено в отсутствие спортсмена или иного лица, которое обвиняют в нарушении Правил, или их представителей, в случае если они были извещены о проведении слушаний должным образом (по телефону, факсимильной связи, электронной почте или заказным письмом).

7.6.3. Право присутствовать на слушаниях может быть восстановлено, если спортсмен или иное лицо, которое обвиняют в нарушении Правил, докажут, что отсутствие на слушаниях было вызвано уважительными причинами.

7.6.4. Спортсмен или иное лицо, которое обвиняют в нарушении Правил, имеют право быть представленными на слушаниях. Представитель оплачивается лицом, интересы которого он представляет.

7.6.5. Спортсмен или иное лицо, которое обвиняют в нарушении Правил, имеют право пользоваться переводчиком. Оплата услуг переводчика осуществляется за счет средств спортсмена или иного лица, которое может иметь отношение к данному факту. Кандидатура переводчика должна быть согласована с Дисциплинарным антидопинговым Комитетом.

7.6.6. Спортсмен или иное лицо, которое обвиняют в нарушении Правил, имеют право представлять доказательства, приглашать и опрашивать свидетелей. По усмотрению Дисциплинарного антидопингового Комитета к рассмотрению могут приниматься свидетельские показания, сделанные по телефону либо в письменном виде и переданные по электронной почте, факсимильной связи или другим способом.

7.6.7. Факты, относящиеся к нарушению Правил, могут устанавливаться любыми заслуживающими доверия способами, включая признание. Дисциплинарный антидопинговый Комитет может получать доказательства, включая показания с чужих слов, в форме, которую он сочтет приемлемой, и уполномочен придавать такое значение полученным доказательствам, которое сочтет необходимым.

7.6.8. Дисциплинарный антидопинговый Комитет может откладывать или переносить слушания с учетом требований пункта 7.2 Правил.

7.6.9. Дисциплинарный антидопинговый Комитет, по запросу одной из сторон или по собственной инициативе, может потребовать до начала слушаний от сторон, участвующих в слушании, сообщить Дисциплинарному антидопинговому Комитету или (и) другой стороне подробности рассматриваемого дела, которые будут представлены в ходе слушания, в том числе информацию о том, кого из свидетелей она собирается пригласить, и данная сторона обязана выполнить это требование.

7.6.10. Любой отказ лица, участвующего в процессе, подчиняться требованиям Дисциплинарного антидопингового Комитета не ведет к приостановке или изменению в деятельности Дисциплинарного антидопингового Комитета и принимается во внимание при вынесении решения.

7.7. В случае если в ходе расследования нарушения антидопинговых правил РУСАДА становится известно о возможном нарушении антидопинговых правил персоналом спортсмена, то РУСАДА обязано сообщить о данном факте в федеральный орган исполнительной власти в чью компетенцию входит рассмотрение дел об административных правонарушениях в указанной сфере.

7.8. Передача решения в общероссийскую спортивную федерацию по соответствующему виду спорта.

Решение Дисциплинарного антидопингового Комитета передается в орган РУСАДА, осуществляющий руководство текущей деятельностью, который на основании решения Дисциплинарного антидопингового Комитета без его изменения высылает решение РУСАДА в общероссийскую спортивную федерацию по соответствующему виду спорта для применения санкции на основании и во исполнение данного решения.

7.9. Решение международной спортивной федерации.

Решение международной спортивной федерации об установлении факта нарушения Правил и последствиях данного нарушения признается на всей территории Российской Федерации и применяется без изменений.

7.10. Уведомление о принятом решении.

О решении, принятом общероссийской спортивной федерацией по соответствующему виду спорта на основании и во исполнение решения РУСАДА, общероссийская спортивная федерация по соответствующему виду спорта информирует международную спортивную федерацию по соответствующему виду спорта, РУСАДА, Минспорттуризм России, органы исполнительной власти соответствующих субъектов Российской Федерации в разумные сроки.

РУСАДА информирует ВАДА об окончательном решении, а также о поданных на окончательное решение апелляциях.

VIII. Автоматическое аннулирование индивидуальных результатов

Нарушение Правил в индивидуальных видах спорта, выявленное в процессе тестирования в соревновательном периоде, автоматически влечет за собой аннулирование результатов спортсмена, допустившего нарушение в данных спортивных соревнованиях, включая изъятие всех медалей, очков и призов.

IX. Санкции за нарушение антидопинговых правил в индивидуальных видах спорта

9.1. Аннулирование результатов в период спортивного мероприятия, во время которого произошло нарушение Правил.

9.1.1. Нарушение Правил, имевшее место во время спортивного мероприятия или в связи с проведением спортивного мероприятия, может по решению организатора спортивного мероприятия привести к аннулированию всех результатов спортсмена, допустившего нарушение, включая изъятие всех медалей, очков и призов, за исключением случаев, предусмотренных в пункте 9.1.2 Правил.

В соответствии с главой VIII Правил, предусматривается аннулирование результатов в одном виде соревновательной программы, где результаты допинг-теста были положительными. При этом настоящий пункт предусматривает аннулирование всех результатов во всех видах на данном спортивном соревновании.

Критериями того, отменять ли другие результаты данного спортивного соревнования, могут служить, например, серьезность нарушения Правил спортсменом, а также информация о том, были ли отрицательными результаты тестирования в других видах соревновательной программы.

9.1.2. Если установлено, что нарушение Правил произошло не по вине или небрежности спортсмена, то индивидуальные результаты этого спортсмена в других спортивных соревнованиях не должны аннулироваться, если только нарушение Правил не повлияло на результаты спортсмена на предшествующих спортивных соревнованиях.

9.2. Дисквалификация за использование запрещенных субстанций и запрещенных методов.

Срок дисквалификации в связи с нарушением пунктов 2.1, 2.2 и 2.6 Правил должен назначаться следующим образом, если только не имеют места отмена или сокращение срока дисквалификации в соответствии с пунктами 9.4 и 9.5 Правил, либо же возникли условия для увеличения срока дисквалификации, как предусмотрено пунктом 9.6 Правил:

Первое нарушение: два (2) года.

9.3. Дисквалификация за другие нарушения Правил.

Срок дисквалификации за другие нарушения Правил (кроме указанных в пункте 9.2 Правил) устанавливается следующим образом:

9.3.1. За нарушения, предусмотренные в пунктах 2.3 и 2.5 Правил, срок дисквалификации устанавливается в 2 (два) года, если только не соблюдены условия, предусмотренные пунктом 9.5 или 9.6 Правил.

9.3.2. За нарушение пунктов 2.7 и 2.8 Правил устанавливается срок дисквалификации от четырех (4) лет, как минимум, до пожизненного, если только не соблюдены условия, предусмотренные пунктом 9.5 Правил. Нарушение Правил, совершенное несовершеннолетним спортсменом и не подпадающее под статью 4.2.2 Кодекса, должно рассматриваться как особо серьезное нарушение, и, если оно произошло по вине персонала спортсмена, то персонал спортсмена должен быть дисквалифицирован пожизненно. Кроме того, если произошли значительные нарушения пунктов 2.7 или 2.8 Правил, касающиеся иных законов и норм, не относящихся к спортивной деятельности, то это должно быть доведено до сведения соответствующих компетентных органов.

9.3.3. За нарушения, предусмотренные пунктом 2.4, срок дисквалификации устанавливается, как минимум, от одного (1) года до двух (2) лет в зависимости от степени вины спортсмена.

9.4. Отмена или сокращение срока дисквалификации при обнаружении особых субстанций при определенных обстоятельствах.

Если спортсмен или другое лицо, которое обвиняют в нарушении Правил, может объяснить, как особая субстанция попала в его организм или оказалась в его владении и что особая субстанция не предназначалась для улучшения выступления спортсмена или маскировки субстанции, способствующей улучшению выступления, то срок дисквалификации, предусмотренный пунктом 9.2 Правил, должен быть заменен следующим образом:

Первое нарушение: как минимум – выговор без отстранения от участия в последующих спортивных мероприятиях и как максимум – два (2) года дисквалификации.

Для обоснования отмены или сокращения срока дисквалификации спортсмен или другое лицо, которое обвиняют в нарушении Правил, должен предоставить в дополнение к своему устному заявлению факты, удовлетворяющие комиссию, проводящую слушания, подтверждающие отсутствие у него

намерения улучшить спортивные результаты или замаскировать использование субстанции, улучшающей результат. Степень вины спортсмена или другого лица, которое обвиняют в нарушении Правил, должна служить критерием для определения любого сокращения срока дисквалификации.

9.5. Отмена или сокращение срока дисквалификации ввиду исключительных обстоятельств.

9.5.1. Отсутствие вины или небрежность.

Если спортсмен докажет отсутствие своей вины или небрежность в каждом конкретном случае, то назначенный срок дисквалификации должен быть отменен. Если запрещенная субстанция или ее маркеры, или метаболиты обнаружены в пробе спортсмена в нарушение пункта 2.1 Правил, то спортсмен должен также объяснить, как запрещенная субстанция попала в его организм, чтобы дисквалификация была отменена. В случае, когда эта статья применяется и дисквалификация отменяется, нарушение Правил не должно рассматриваться как нарушение при определении срока дисквалификации за многократное нарушение по пункту 9.7 Правил.

9.5.2. Незначительные вина или небрежность.

Если спортсмен или другое лицо, которое может иметь отношение к данному факту, доказывает в конкретном случае отсутствие значительной вины или небрежности, тогда срок дисквалификации может быть сокращен, но не более чем наполовину от назначенного срока дисквалификации. В случае пожизненной дисквалификации сокращенный срок дисквалификации по этой статье не может быть менее 8 лет. Если запрещенная субстанция или ее маркеры, или метаболиты обнаружены в пробе спортсмена в нарушение пункта 2.1 Правил, то для сокращения срока дисквалификации спортсмен должен объяснить, каким образом запрещенная субстанция попала в его организм.

Настоящие Правила предусматривает возможность аннулирования или сокращения срока дисквалификации в исключительных случаях, если спортсмен может доказать, что с его стороны не было вины или небрежности, либо они были незначительны.

9.5.3. Существенное содействие в раскрытии или установлении нарушений Правил.

Дисциплинарный антидопинговый Комитет или третейский суд при выявлении нарушений антидопинговых правил может в отдельных случаях еще до окончания решения по апелляции по пункту 11 Правил или до истечения срока подачи апелляции отменить часть срока дисквалификации, если спортсмен или иное лицо, которое обвиняют в нарушении Правил, оказали существенное содействие РУСАДА, компетентным органам или профессиональному дисциплинарному органу, в результате чего РУСАДА раскрыла или установила нарушение Правил другим лицом или же компетентные или дисциплинарные органы раскрыли или установили правонарушение или нарушение профессиональных правил другим лицом. После окончательного решения по апелляции по пункту 11 Правил или истечения срока подачи апелляции Дисциплинарный антидопинговый Комитет или третейский суд могут только отменить часть срока дисквалификации при одобрении ВАДА и соответствующей международной спортивной федерации. Продолжительность той части срока, на который может быть сокращен назначенный срок дисквалификации, должна основываться на серьезности нарушения Правил, совершенного спортсменом или иным лицом, которое обвиняют в нарушении Правил, и того, насколько велика была оказанная помощь в деле борьбы с допингом. Может быть отменено не более трех четвертей назначенного сро-

ка дисквалификации. Если же назначена пожизненная дисквалификация, то этот срок может быть снижен, но сокращенный срок не может быть менее 8 лет. Если Дисциплинарный антидопинговый Комитет или третейский суд отменяет какую-либо часть срока дисквалификации по этой статье, то они должны немедленно предоставить письменное объяснение своего решения каждой антидопинговой организации, имеющей право на подачу апелляции по данному решению. Если Дисциплинарный антидопинговый Комитет или третейский суд впоследствии восстанавливает любую часть отмененного срока дисквалификации в связи с тем, что спортсмен или иное лицо, которое обвиняют в нарушении Правил, не оказали существенное содействие, которое от них ожидалось, то спортсмен или иное лицо, которое может иметь отношение к данному факту, могут подать апелляцию согласно пункту 11 Правил.

9.5.4. Признание нарушения Правил в отсутствии других доказательств.

Если спортсмен или иное лицо, которое обвиняют в нарушении Правил, добровольно признает совершение нарушения Правил до получения уведомления о взятии пробы, которая могла бы установить такое нарушение (или в случае нарушения Правил не по пункту 2.1 Правил – до получения первого уведомления о нарушении согласно главе VI Правил) и это признание является единственно достоверным свидетельством нарушения, то тогда срок дисквалификации может быть сокращен, но не более чем наполовину от предусмотренного срока.

Настоящая статья применяется тогда, когда спортсмен или иное лицо, которое обвиняют в нарушении Правил, выступает с заявлением о признании нарушения Правил при обстоятельствах, когда ни одна из антидопинговых организаций не знает точно, что могло иметь место нарушение Правил. Данная статья не может быть применима в обстоятельствах, когда признание имеет место после того, как спортсмен или иное лицо, которое обвиняют в нарушении Правил, осознали, что им грозит разоблачение.

9.5.5. Спортсмен или иное лицо, которое обвиняют в нарушении Правил, доказывают право на сокращение санкций по более чем одному из положений данной статьи.

До применения любых сокращений сроков дисквалификации по пунктам 9.5.2, 9.5.3 или 9.5.4 Правил должен быть определен срок дисквалификации, предусмотренный в соответствии с пунктами 9.2, 9.3, 9.4 и 9.6 Правил. Если спортсмен или иное лицо, которое обвиняют в нарушении Правил, доказывают свое право на сокращение или временную отмену срока дисквалификации по двум или более положениям пунктов 9.5.2, 9.5.3, 9.5.4 Правил, то тогда срок дисквалификации может быть сокращен или временно отменен, но не более чем на одну четверть предусмотренного в таких случаях срока дисквалификации.

9.6. Отягчающие обстоятельства, которые могут повлечь увеличение срока дисквалификации.

Если Дисциплинарный антидопинговый Комитет или Арбитражный спортивный суд устанавливают, что в конкретном случае имеет место нарушение Правил, но не нарушение пунктов 2.7 и 2.8 Правил, и при этом выявляются отягчающие обстоятельства, то назначается более продолжительный срок дисквалификации, чем это предусматривается стандартной санкцией. В этом случае срок дисквалификации должен быть увеличен до максимального срока в четыре года, если только спортсмен или иное лицо, которое обвиняют в нарушении Правил, не сможет доказать комиссии, проводящей слушания, что тот или иной субъект нарушил Правила по незнанию.

Спортсмен или иное лицо, которое обвиняют в нарушении Правил, могут избежать применения этой статьи, признав нарушение Правил сразу же после того, как Дисциплинарный антидопинговый Комитет или Арбитражный спортивный суд предъявят факт нарушения Правил.

Примерами отягчающих обстоятельств, которые могут привести к назначению более длительных сроков дисквалификации, чем предусматривает стандартная санкция, являются следующие:

- нарушение Правил спортсменом или иным лицом, которое обвиняют в нарушении Правил, имело место как часть допингового плана или схемы, осуществляемой индивидуально либо по сговору, либо как групповая попытка осуществить нарушение Правил;
- спортсмен или иное лицо, которое может иметь отношение к данному факту, использовали или обладали большим количеством запрещенных субстанций или запрещенных методов, или использовали или обладали запрещенной субстанцией или запрещенным методом многократно;
- спортсмен, который улучшает спортивные достижения, нарушая Правила после окончания стандартного срока дисквалификации по другому случаю;
- спортсмен или иное лицо, которое обвиняют в нарушении Правил, ведут себя таким образом, чтобы помешать выявлению или вынесению решения о нарушении Правил.

Указанные примеры отягчающих обстоятельств не являются исчерпывающими.

9.7. Неоднократные нарушения Правил.

9.7.1. Второе нарушение Правил.

За первое нарушение Правил, совершенное спортсменом или другим лицом, которое обвиняют в нарушении Правил, срок дисквалификации установлен пунктами 9.2 и 9.3 Правил (отмена, сокращение или отсрочка по пунктам 9.4 или 9.5 Правил, либо увеличение срока дисквалификации по пункту 9.6 Правил). Для второго нарушения Правил срок дисквалификации устанавливается согласно приведенной ниже таблице.

Первое нарушение	Второе нарушение					
	СоС	ЗОПТ	НВХ	СтС	УС	РН
СоС	1–4	2–4	2–4	4–6	8–10	10 лет – пожизненно
ЗОПТ	1–4	4–8	4–8	6–8	10 лет – пожизненно	Пожизненно
НВХ	1–4	4–8	4–8	6–8	10 лет – пожизненно	Пожизненно
СтС	2–4	6–8	6–8	8 лет – пожизненно	Пожизненно	Пожизненно
УС	4–5	10 лет – пожизненно	10 лет – пожизненно	Пожизненно	Пожизненно	Пожизненно
РН	8 лет – пожизненно	Пожизненно	Пожизненно	Пожизненно	Пожизненно	Пожизненно

В этой таблице наименование первого нарушения Правил спортсменом или иным лицом, которое обвиняют в нарушении Правил, расположено в левой колонке, а наименование второго нарушения – в первой строке по-

следующих колонок. Таблица определяет срок дисквалификации за второе нарушение. Степенью вины спортсмена или иного лица, которое обвиняют в нарушении Правил, должен быть критерий, рассматриваемый при оценке срока дисквалификации в рамках данной таблицы.

Определения, использованные в таблице второго нарушения Правил:

СоС (Сокращенная санкция при выявлении особой субстанции по пункту 9.4 Правил): Санкцией за совершенное нарушение Правил была или должна быть сокращенная санкция по пункту 9.4 Правил, так как оно было связано с особой субстанцией, а другие условия по пункту 9.4 Правил были соблюдены.

ЗОПТ (Зарегистрированный отказ от проб и (или) пропущенные тесты): за нарушение Правил была или должна быть применена санкция, согласно пункту 9.3.3 Правил.

НВХ (Незначительные вина или халатность): Санкцией за нарушение Правил была или должна быть сокращенная санкция по пункту 9.5.2 Правил, так как незначительные вина или небрежность были доказаны спортсменом.

СтС (Стандартная санкция): Санкцией за нарушение Правил была или должна быть стандартная санкция два (2) года по пункту 9.2 или 9.3.1 Правил.

УС (Усиленная санкция по пункту 9.2 или 9.3.1 Правил): Санкцией за нарушение Правил была или должна быть усиленная санкция по статье 9.6 Правил вследствие того, что РУСАДА установило обстоятельства, указанные в пункте 9.6 Правил.

РН (Распространение или Попытка распространения и Назначение или Попытка назначения): Санкцией за нарушение Правил была или должна быть санкция по пункту 9.3.2 Правил.

9.7.2. Применение пунктов 9.5.3, 9.5.4 Правил ко второму нарушению Правил.

Если спортсмен или иное лицо, которое имеет отношение к данному факту, совершившее второе нарушение Правил, доказывает свое право на отмену или сокращение части срока дисквалификации по пунктам 9.5.3 или 9.5.4 Правил, то Дисциплинарный антидопинговый Комитет или третейский суд должны сначала определить, какой срок дисквалификации был бы назначен по таблице, приведенной в пункте 9.7.1 Правил, а затем назначить соответствующее отмену или сокращение срока дисквалификации. Оставшийся период дисквалификации после назначения отмены или сокращения по пунктам 9.5.3 и 9.5.4 Правил должен быть не менее одной четвертой предусмотренного срока дисквалификации.

9.7.3. Третье нарушение Правил.

При установлении третьего нарушения Правил назначается пожизненный срок дисквалификации. Исключением являются случаи, когда при третьем нарушении Правил выявляются условия, позволяющие отменить или сократить срок дисквалификации по пункту 9.4 Правил, или нарушение установлено по пункту 2.4 Правил. В этих конкретных случаях срок дисквалификации назначается от восьми (8) лет до пожизненного.

9.7.4. Дополнительные правила, применяемые для отдельных возможных неоднократных нарушений Правил:

а) При определении санкций по пункту 9.7 Правил нарушение Правил будет считаться вторым нарушением только тогда, когда РУСАДА может доказать, что спортсмен или иное лицо, которое имеет отношение к данному факту, совершили второе нарушение Правил после того, как ими было по-

лучено уведомление о первом нарушении в соответствии с главой VI Правил, либо после того, как РУСАДА предприняло необходимые усилия для уведомления о первом нарушении Правил. Если же РУСАДА не может это доказать, то нарушения должны рассматриваться вместе как первое нарушение, и наложение санкций должно основываться на нарушении, которое влечет применение более строгой санкции. Однако многократные нарушения могут рассматриваться как фактор при определении отягчающих обстоятельств (пункт 9.6 Правил).

б) Если после вывода о том, что имело место первое нарушение Правил, РУСАДА выявляет нарушение Правил спортсменом или иным лицом, которое обвиняют в нарушении Правил и которое произошло до получения уведомления о первом нарушении, тогда РУСАДА должна наложить дополнительную санкцию на основе той санкции, которая могла бы быть применена, когда два нарушения доказаны одновременно. Результаты всех соревнований, относящихся к более раннему нарушению Правил, будут аннулированы, согласно пункту 9.8 Правил.

Во избежание обнаружения отягчающих обстоятельств (пункт 9.6 Правил) совершенного ранее, но обнаруженного позднее нарушения, спортсмен или иное лицо, которое может иметь отношение к данному факту, должен добровольно и своевременно признать ранее совершенное нарушение после уведомления о нарушении, в котором тот или иной субъект впервые обвиняется. Это же правило должно применяться, когда РУСАДА обнаружит факты, связанные с другим, ранее совершенным нарушением после вынесения решения о втором нарушении Правил.

9.7.5. Восемилетний период для неоднократных нарушений Правил.

Для целей пункта 9.7 Правил каждое нарушение Правил должно произойти в период в восемь лет, чтобы были признаки неоднократного нарушения.

9.8. Аннулирование результатов спортивных соревнований, следующих за сбором проб или решением о нарушении Правил.

Помимо автоматического аннулирования результатов, показанных на спортивном соревновании, во время которого была взята положительная проба, согласно главе VIII Правил, все другие результаты, показанные на спортивных соревнованиях, начиная с даты отбора положительной пробы (при тестировании в соревновательный период или внесоревновательный период), или с даты совершения другого нарушения Правил, включая период отстранения и дисквалификации, должны быть аннулированы, включая изъятие медалей, очков и призов, если в данном случае не предусмотрены иные меры.

9.8.1. Одним из условий допуска спортсмена к спортивным соревнованиям после нарушения Правил, является возврат всех призовых денег, изымаемых в соответствии с настоящей главой.

9.8.2. Распределение изъятых призовых денег.

Если только правилами международной спортивной федерации не предусмотрено, что изъятые призовые деньги должны быть перераспределены среди других спортсменов, то из этих средств должны быть, в первую очередь, возмещены расходы на пробы антидопинговой организации, которая предприняла необходимые шаги для возврата призовых денег; затем должны быть возмещены расходы той антидопинговой организации, которая провела обработку результатов анализа в данном случае, соблюдая баланс распределения средств с учетом правил международной спортивной федерации.

Ни одна статья в настоящих Правилах не препятствует «чистым» спортсменам или другим лицам, пострадавшим от действий лица, совершившего нарушение Правил, требовать от этого лица возмещения ущерба.

9.9. Законодательством Российской Федерации может быть установлена дополнительная ответственность за нарушение антидопинговых правил*.

9.10. Начало срока дисквалификации.

9.10.1. За исключением указанных ниже случаев, срок дисквалификации должен начинаться со дня вынесения решения на слушаниях или, если в слушаниях отказано, то со дня принятия решения о дисквалификации или наложения дисквалификации иным образом.

9.10.2. Если назначено временное отстранение и оно принято спортсменом, то срок возможной дисквалификации должен быть сокращен на срок временного отстранения.

9.10.3. Задержки не по вине спортсмена или иного лица, которое обвиняют в нарушении Правил.

Если имели место значительные задержки при проведении слушаний или на других этапах допинг-контроля не по вине спортсмена или иного лица, которое обвиняют в нарушении Правил, то Дисциплинарный антидопинговый Комитет может исчислять срок дисквалификации с более ранней даты, а именно с даты взятия пробы или же с даты выявления последнего нарушения Правил.

9.10.4. Своевременное признание.

Если спортсмен или иное лицо, которое обвиняют в нарушении Правил, сознается в нарушении Правил (до его участия в следующем спортивном соревновании) после того, как он был информирован об этом РУСАДА, то период отстранения может начинаться с даты, когда была взята проба или даты последнего нарушения Правил. Однако в каждом случае, когда будет применяться этот пункт, спортсмен или иное лицо, которое обвиняют в нарушении Правил, должны отбыть, по крайней мере, половину периода отстранения, начиная с даты, с которой спортсмен или иное лицо, которое обвиняют в нарушении Правил, согласятся с наложением санкции, даты, с которой решение, налагающее санкцию, будет принято после слушания, или с даты, с которой санкция наложена другим образом.

Настоящий пункт не должен применяться, если срок дисквалификации был уже сокращен по пункту 9.5.4 Правил.

9.10.5. Если спортсмен добровольно согласен на временное отстранение, информацию о применении которого он получил в письменном виде от РУСАДА, и в связи с этим воздерживается от участия в спортивных соревнованиях, то срок возможной дисквалификации этого спортсмена должен быть сокращен на срок добровольного временного отстранения. Копия заявления спортсмена о добровольном согласии на временное отстранение должна быть немедленно предоставлена каждой стороне, правомочной получать уведомление о возможном нарушении Правил.

Добровольное согласие спортсмена на временное отстранение не является признанием спортсмена и не должно быть никаким образом использовано для вынесения неблагоприятного заключения по поводу данного спортсмена.

9.10.6. Никакого сокращения срока дисквалификации не должно быть предоставлено на какой-либо период до даты временного отстранения или добровольного временного отстранения независимо от того, решил ли спортсмен не принимать участие в соревнованиях сам или был временно отстранен своей командой.

9.11. Статус в период дисквалификации.

* Ст. 4 Международной конвенции о борьбе с допингом в спорте.

9.11.1. Ни одно лицо, объявленное дисквалифицированным, не имеет права во время срока действия дисквалификации участвовать ни в каком качестве в спортивных соревнованиях или иной деятельности, санкционированных или организованных общероссийской спортивной федерацией, либо организацией, в нее входящей (например, региональная спортивная федерация), либо членами этой организации (например, спортивный клуб), либо организацией, иным образом связанной с общероссийской спортивной федерацией (например, спонсорский контракт), а также в международных или всероссийских, межрегиональных спортивных соревнованиях, организованных профессиональной лигой или международным организатором спортивных мероприятий или организатором спортивных мероприятий, зарегистрированных на территории Российской Федерации.

9.11.2. В соответствии с пунктом 13 настоящих Правил, все общероссийские спортивные федерации признают и уважают решения друг друга.

9.11.3. Спортсмен или иное лицо, которое обвиняют в нарушении Правил, и подвергшееся дисквалификации на срок более четырех (4) лет, по истечении четырех лет может принимать участие в межмуниципальных и муниципальных спортивных соревнованиях, кроме спортивных соревнований в тех видах спорта, в которых спортсмен или иное лицо, которое обвиняют в нарушении Правил, были дисквалифицированы, однако при условии, что межмуниципальные и муниципальные спортивные соревнования не находятся на уровне, позволяющем такому спортсмену или иному лицу, которое обвиняют в нарушении Правил, квалифицироваться, чтобы прямо или косвенно участвовать в спортивных соревнованиях межрегионального, всероссийского или международного уровней.

Спортсмен или иное лицо, которое обвиняют в нарушении Правил, и подвергшиеся дисквалификации, должны проходить тестирование, в соответствии с пунктом 9.12 Правил.

Например, дисквалифицированный спортсмен не может участвовать в спортивных сборах, показательных выступлениях или выступлениях, организованных соответствующей общероссийской спортивной федерацией или клубом, являющимся членом данной общероссийской спортивной федерации. Далее, дисквалифицированный спортсмен не может принимать участие в спортивных соревнованиях, проводимых профессиональными лигами, не являющимися подписавшими сторонами (например: Национальная хоккейная лига, Национальная баскетбольная ассоциация и т.д.), в соревнованиях, проводимых международными организаторами спортивных соревнований или организатором спортивных мероприятий, зарегистрированных на территории Российской Федерации, также не являющимися подписавшими сторонами, без риска подвергнуться санкциям, указанным в пункте 9.10.2 Правил. Санкции, принятые в одном виде спорта, будут признаваться другими видами спорта.

9.11.4. Нарушение запрета на участие во время дисквалификации.

Если спортсмен или иное лицо, объявленное дисквалифицированным, нарушают запрет на участие во время дисквалификации, то результаты его участия будут аннулированы, а срок дисквалификации, назначенный ранее, должен начать отсчитываться снова с даты, когда было совершено данное нарушение. Новый период дисквалификации может быть сокращен по пункту 9.5.2 Правил, если спортсмен или иное лицо, объявленное дисквалифицированным, докажут, что не было его значительных вины или халатности при нарушении запрета на участие. Определение того, нарушил ли спортсмен

или иное лицо, объявленное дисквалифицированным, запрет на участие и возможно ли сокращение срока дисквалификации по пункту 9.5.2 Правил, должно выноситься антидопинговой организацией, которая проводила обработку результатов и назначила первоначальный срок дисквалификации.

Если, предположительно, спортсмен или иное лицо, объявленное дисквалифицированным, нарушили запрет на участие во время дисквалификации, то РУСАДА определяет, нарушал ли спортсмен запрет и, если так, представил ли он доказательства, позволяющие принять решение о сокращении вновь начавшегося срока дисквалификации по пункту 9.5.2 Правил.

В тех случаях, когда персонал спортсмена или иное лицо, объявленное дисквалифицированным, оказывают существенную помощь спортсмену в нарушении запрета на участие во время дисквалификации, РУСАДА может наложить санкции за такую помощь, согласно своим собственным правилам.

9.11.5. Отказ в финансировании на период дисквалификации.

Лицу, нарушившему Правила, если не применялось сокращение санкции за особые субстанции, согласно пункту 9.4 Правил, будет отказано в полном или частичном финансировании общероссийскими спортивными федерациями, их членами, Минспорттуризмом, органами исполнительной власти субъектов Российской Федерации в области физкультуры и спорта, органам местного самоуправления в области физической культуры и спорта, а также подведомственным этим органам организациям, связанном со спортивной деятельностью, или других льготах, получаемых таким лицом в связи со спортивной деятельностью.

9.12. Тестирование перед снятием запрета.

9.12.1. Возвращение спортсмена в спорт по окончании срока дисквалификации возможно при условии, что он в любой период временного отстранения или дисквалификации доступен для внесоревновательного тестирования, проводимого РУСАДА, или антидопинговой организации, имеющей право проведения тестирования, и должен по запросу предоставить своевременную и точную информацию о своем местонахождении.

9.12.2. Если спортсмен во время дисквалификации решает закончить спортивную карьеру и исключается из всех пулов внесоревновательного тестирования, а позднее захочет вернуться в спорт, то он не может вернуться в спорт до тех пор, пока не известит об этом РУСАДА и не пройдет внесоревновательное тестирование в течение срока, равного сроку дисквалификации, оставшемуся с даты ухода спортсмена из спорта, но не менее 3 (трех) месяцев. В течение указанного срока спортсмен должен сдать не менее 2 (двух) проб с разницей между пробами не менее чем 1 (один) месяц.

9.12.3. Тестирование спортсменов, проводимое в рамках выхода из дисквалификации, осуществляется за счет средств спортсмена или лиц, уполномоченных им.

9.12.4. По окончании срока дисквалификации и выполнения спортсменом всех условий возвращения к спортивным соревнованиям, спортсмен не обязан подавать какие-либо запросы в общероссийскую спортивную федерацию, возвращаясь к выступлениям в спортивных соревнованиях.

Х. Последствия для спортивных команд

10.1. Тестирование в командных видах спорта.

Если более одного члена спортивной команды в командных видах спорта проинформировано о возможном нарушении Правил согласно главе VI Правил во время спортивных соревнований, то организатор спортивных сорев-

новый должен провести соответствующее целевое тестирование спортивной команды во время спортивного соревнования.

10.2. Последствия для командных видов спорта.

Если более двух членов спортивной команды в командных видах спорта нарушили Правила в период проведения спортивных соревнований, то организатор спортивных соревнований должен наложить соответствующую санкцию на спортивную команду (например, снятие заработанных очков, дисквалификация на время спортивного соревнования или спортивного мероприятия или другая санкция) в дополнение к санкциям, наложенным на отдельных спортсменов, совершивших нарушение Правил.

10.3. Ужесточение последствий организатором спортивного мероприятия.

Организатор спортивного мероприятия может принять решение о применении правил для данного спортивного мероприятия, которые налагают санкции более строгие, чем таковые, приведенные в пункте 10.2 Правил.

XI. Апелляции

11.1. Решения, на которые могут подаваться апелляции.

На решения, принимаемые в соответствии с данными Правилами, могут подаваться апелляции, как это указано ниже в пунктах 11.2–11.4 Правил или иным образом. Во время рассмотрения апелляции решения остаются в силе, если иначе не решает орган, рассматривающий апелляции.

11.2. Апелляции по поводу решений относительно нарушений Правил, последствий и временных отстранений.

11.2.1. Апелляции на следующие решения могут быть поданы исключительно на основании пункта 11.2 Правил:

- решение о том, что имело место нарушение Правил;
- решение о наложении санкций за нарушение Правил;
- решение о том, что не имело место нарушение Правил;
- решение о том, что рассмотрение факта нарушения Правил не может быть продолжено по процедурным причинам (включая, например, наличие медицинского рецепта);
- решение по пункту 9.11.2 Правил;
- решение о том, что у организации нет достаточных полномочий на принятие решения о предполагаемом нарушении Правил или их последствиях;
- решение организации не выдвигать неблагоприятный анализ пробы или атипичный результат исследования в качестве нарушения Правил;
- решение не продолжать рассмотрение нарушения Правил после расследования по пункту 6.2 Правил;
- решение применить временное отстранение на основании предварительных слушаний в нарушение пункта 6.4 Правил.

11.2.2. Апелляции, касающиеся спортсменов международного уровня.

Если нарушение произошло во время международного спортивного мероприятия или если вовлечены спортсмены международного уровня, то апелляция на вынесенное решение должна подаваться исключительно в Спортивный арбитражный суд в г. Лозанна в соответствии с полномочиями этого суда.

11.2.3. Апелляции, касающиеся спортсменов национального уровня.

11.2.3.1. Апелляция на решения, должна подаваться в третейские суды, с которыми у организации, принявшей решение, на которое подается апелляция, подписано соглашение о сотрудничестве. Если спортсмен или иное лицо, желает подать апелляционное заявление в третейский суд, с которым

у данной организации нет соглашения, и если последняя не возражает против выбранного спортсмена или иным лицом, которое обвиняют в нарушении Правил, третейского суда, то организация, принявшая решение, заключает со спортсменом или иным лицом, которое обвиняют в нарушении Правил, соглашение, содержащим третейскую оговорку.

11.2.3.2. Лица, уполномоченные подавать апелляции:

а) спортсмены национального уровня и иные лица, в отношении которых было принято решение;

б) другая сторона, участвующая в деле, по которому было вынесено решение;

в) международная спортивная федерация;

г) РУСАДА;

д) ВАДА.

11.2.3.3. ВАДА и международная спортивная федерация также имеют право подавать апелляцию в Спортивный арбитражный суд в г. Лозанна по поводу решений, принятых на всероссийском уровне.

Окончательный срок подачи апелляции или вмешательства ВАДА должен быть не позднее:

а) двадцати одного (21) дня после последнего дня, когда могла быть подана апелляция любой другой стороной, или

б) двадцати одного (21) дня после получения ВАДА полного комплекта документов, относящихся к данному решению.

11.2.3.4. Апелляция по поводу временного отстранения может подаваться только спортсменом.

11.2.3.5. Рассмотрение апелляционного заявления происходит в соответствии с регламентом организации, согласно пункту 11.2.3.1 Правил.

11.2.3.6. Общероссийские спортивные федерации обязаны заключать соглашения с третейскими судами по своему усмотрению с целью обеспечения права спортсмена или иных лиц, в отношении которых принимаются решения, на апелляцию.

11.3. Невынесение своевременного решения общероссийской спортивной федерацией или РУСАДА.

11.3.1. В том случае, если общероссийская спортивная федерация или РУСАДА не выносит решение о нарушении Правил в сроки, установленные ВАДА, то ВАДА может подавать апелляцию напрямую в Спортивный арбитражный суд в г. Лозанна, как если бы общероссийская спортивная федерация или РУСАДА вынесли решение об отсутствии нарушения Правил.

11.3.2. Если Спортивный арбитражный суд в г. Лозанна определяет, что нарушение Правил имело место и что ВАДА действовало обоснованно, подав апелляцию прямо в Спортивный арбитражный суд в г. Лозанна, то тогда расходы ВАДА и оплата адвокатов за рассмотрение апелляции должны быть возмещены ВАДА общероссийской спортивной федерацией или РУСАДА.

11.4. Апелляция по поводу решений о предоставлении или отказе в предоставлении права на терапевтическое использование.

11.4.1. На решения ВАДА об отмене решения о выдаче или невыдаче разрешения на терапевтическое использование апелляции могут подаваться только в Спортивный арбитражный суд в г. Лозанна самим спортсменом либо РУСАДА, решение которой было пересмотрено.

11.4.2. На решения РУСАДА, запрещающие терапевтическое использование и не измененные ВАДА, апелляции могут подаваться спортсменами международного уровня в Спортивный арбитражный суд в г. Лозанна, а дру-

гими спортсменами – в организацию, с которой РУСАДА заключило соглашение о сотрудничестве. Если организация, с которой РУСАДА заключило соглашение о сотрудничестве изменяет решение об отказе в выдаче разрешения на терапевтическое использование, то ВАДА может подать апелляцию на такое решение в Спортивный арбитражный суд в г. Лозанна.

11.4.3. Если РУСАДА не предпринимает действий по поводу правильно поданного запроса на разрешение терапевтического использования в приемлемые сроки, то бездействие РУСАДА по принятию решения может считаться отказом в выдаче разрешения на терапевтическое использование с целью определения права на подачу апелляции, предусмотренного настоящей главой Правил.

11.5. Апелляции на решения по части 3 и части 4 Кодекса.

Если ВАДА в своем отчете выносит заключение о невыполнении положений Кодекса в соответствии со статьей 23.4.5 Кодекса или применяет последствия в соответствии с частью 3 Кодекса, то РУСАДА, в случае ее указания в отчете ВАДА или наложения на нее последствий в соответствии с частью 3 Кодекса, имеет право на подачу апелляции исключительно в Спортивный арбитражный суд в г. Лозанна в соответствии с положением об этом суде.

11.6. Апелляция на решения о приостановлении действия или лишении аккредитации лабораторий.

На решения ВАДА о приостановлении действия или лишении аккредитации лабораторий апелляции могут подаваться только самой лабораторией и исключительно в Спортивный арбитражный суд в г. Лозанна.

ХII. Конфиденциальность и предоставление информации

12.1. Обеспечение конфиденциальности.

Организации, указанные в настоящих Правилах, обязаны обеспечивать конфиденциальность полученной информации и предоставлять к ней доступ только лицам, уполномоченным работать с данной информацией в силу своих должностных обязанностей, и только в том объеме, который необходим для осуществления указанных обязанностей, до тех пор пока информация не будет публично обнародована в соответствии с пунктом 12.2 Правил.

12.2. Опубликование информации.

12.2.1. Идентификационные данные, относящиеся к спортсмену или иному лицу, которое обвиняют в нарушении Правил или который найден виновным в нарушении Правил, могут быть публично обнародованы РУСАДА только после уведомления самого спортсмена или иного лица, которое обвиняют в нарушении Правил или который найден виновным в нарушении Правил, а также антидопинговых организаций, указанных в пунктах 6.1.4, 6.1.5, 6.2.4 и 6.4 Правил. Спортсмен или иное лицо, которое обвиняют в нарушении Правил или который найден виновным в нарушении Правил, считается уведомленным по истечении 5 (пяти) рабочих дней после отправления письма с уведомлением на почтовый адрес спортсмена или иного лица, которое обвиняют в нарушении Правил или который найден виновным в нарушении Правил, указанный спортсменом или иным лицом, которое имеет отношение к данному факту в протоколе допинг-контроля или дополнительном протоколе.

12.2.2. Не позднее чем через 20 (двадцать) дней после вынесения решения общероссийской спортивной федерацией РУСАДА публично раскрывает информацию, касающуюся данного дела, назвав вид спорта, нарушенное Правило, имя спортсмена или иного лица, совершившего нарушение, класс

запрещенной субстанции или запрещенный метод и наложенные санкции. В течение 20 (двадцати) дней РУСАДА публично обнародует информацию о поданных апелляциях на решения в связи с данным нарушением Правил. РУСАДА в течение периода, предназначенного для опубликования, направляет в ВАДА окончательные решения равно как и решения по апелляциям.

12.2.3. В тех случаях, когда в процессе слушания или рассмотрения апелляции доказано, что спортсмен или иное лицо, которое обвиняют в нарушении Правил или который найден виновным в нарушении Правил, не совершали нарушения Правил, решение может быть публично обнародовано только с согласия спортсмена или иного лица, которое обвиняют в нарушении Правил или который найден виновным в нарушении Правил, и являющегося субъектом решения. РУСАДА прилагает необходимые усилия для получения такого согласия и, если согласие получено, обнародует решение.

12.2.4. В целях выполнения пункта 12.2 Правил, публикация должна быть осуществлена, как минимум, путем размещения требуемой информации на официальном сайте РУСАДА в сети Интернет: www.rusada.ru

12.2.5. Ни РУСАДА, ни антидопинговые организации, указанные в пунктах 6.1.4, 6.1.5, 6.2.4 и 6.4 Правил, или аккредитованная ВАДА лаборатория, или официальный представитель любой из этих организаций не должны публично комментировать конкретные факты дела, находящегося на стадии расследования (в отличие от общего описания дела и его научной составляющей), за исключением реакции на публичные комментарии, исходящие от спортсмена, иного лица, которое обвиняют в нарушении Правил или который найден виновным в нарушении Правил, или их представителей.

XIII. Признание решений других организаций

13.1. Право на подачу апелляций, предусмотренное пунктом 11 Правил, проведение тестирования, выдачу разрешения на терапевтическое использование, результаты проведенных слушаний или иные окончательные решения общероссийской спортивной федерации или стороны, подписавшей Кодекс, которые соответствуют Кодексу и входят в компетенцию общероссийской спортивной федерации или стороны, подписавшей Кодекс, должны признаваться и уважаться РУСАДА и всеми общероссийскими спортивными федерациями.

13.2. РУСАДА и общероссийские спортивные федерации должны признавать аналогичные действия других организаций в области физической культуры и спорта, не принявших Кодекс, если во всем остальном правила данных организаций не противоречат Кодексу.

XIV. Срок давности

Против спортсмена или другого лица, которое обвиняют в нарушении Правил, в соответствии с настоящими Правилами не могут быть предприняты какие-либо действия в связи с нарушением Правил, если с момента этого нарушения прошло более восьми лет.

XV. Ответственность

15.1. Ответственность спортсменов.

Спортсмены несут ответственность за:

15.1.1. Знание и соблюдение всех антидопинговых принципов и правил, реализуемых в соответствии с Кодексом и настоящими Правилами.

15.1.2. Доступность в любой момент и в любом месте для взятия проб.

15.1.3. Все, что они потребляют в пищу и используют при подготовке и участии в спортивных соревнованиях в контексте борьбы с допингом.

15.1.4. Информирование специалистов по спортивной медицине о своих обязанностях не использовать запрещенные субстанции и (или) запрещенные методы.

15.1.5. Что любое получаемое ими медицинское обслуживание не нарушает настоящих Правил, а также других международных антидопинговых правил.

15.2. Ответственность персонала спортсменов.

Персонал спортсмена несет ответственность за:

15.2.1. Знание и соблюдение настоящих Правил, других международных антидопинговых правил, которые применимы к нему и спортсменам, в подготовке которых он участвует.

15.2.2. Сотрудничество при тестировании спортсменов.

15.2.3. Использование своего влияние на спортсмена, его взгляды и поведение с целью формирования нетерпимости к допингу.

15.3. Ответственность Олимпийского, Паралимпийского и Сурдлимпийского комитетов России.

Олимпийский, Паралимпийский и Сурдлимпийский комитеты России несут ответственность за:

15.3.1. Обеспечение соответствия своих правил Кодексу.

15.3.2. Признание или прием в члены Олимпийского комитета России и (или) Паралимпийского комитета России только тех общероссийских спортивных федераций, которые признали настоящие Правила.

15.3.3. Сотрудничество с РУСАДА в области борьбы с допингом в спорте.

15.3.4. Требование от каждой общероссийской спортивной федерации разработки правил, обязывающих персонал спортсмена соблюдать настоящие Правила.

15.3.5. Частичный или полный отказ в финансировании спортсменов, персонала спортсмена или иных специалистов в области физической культуры и спорта в течение срока дисквалификации за нарушение Правил.

15.3.6. Частичный или полный отказ в финансировании члену своей организации, а также общероссийским спортивным федерациям, деятельность которых не соответствует Кодексу и настоящим Правилам.

15.3.7. Преследование, в рамках своей компетенции, всех возможных нарушений Правил, включая выяснение в каждом случае, причастен персонал спортсмена или иные специалисты в области физической культуры и спорта к нарушению Правил.

15.3.8. Способствование продвижению методических и инструктивных материалов по вопросам предотвращения допинга в спорте и борьбы с ним.

15.4. Ответственность РУСАДА.

РУСАДА несет ответственность за:

15.4.1. Разработку настоящих Правил и обеспечение их реализации.

15.4.2. Формирование в соответствии с настоящими Правилами и по согласованию с общероссийскими спортивными федерациями регистрируемого пула тестирования.

15.4.3. Проведение тестирования в соответствии с настоящими Правилами.

15.4.4. Проведение слушаний с применением санкций в отношении спортсменов, тренеров, иных специалистов в области физической культуры и спорта, в вину которым вменяется нарушение Правил, если иное не пред-

усмотрено антидопинговыми правилами, утвержденными международной спортивной федерацией по соответствующему виду спорта.

15.4.5. Организацию повышения квалификации специалистов, проводящих допинг-контроль.

15.4.1. Разработку методических и инструктивных материалов по вопросам предотвращения допинга в спорте и борьбы с ним.

15.4.6. Осуществление сбора информации о местонахождении спортсменов, включенных в регистрируемый пул тестирования в соответствии с настоящими Правилами.

15.4.7. Передачу в общероссийскую спортивную федерацию, международную спортивную федерацию, в ВАДА, а также в Минспорттуризм России, сведений о возможном нарушении Правил, других международных антидопинговых правил, а также об обстоятельствах, имеющих значение для привлечения виновных лиц к ответственности, в том числе для применения санкций.

15.5. Ответственность организаторов спортивных мероприятий.

Организаторы спортивных мероприятий ответственны за:

15.5.1. Проведение мероприятий, направленных на борьбу с допингом в спорте.

15.5.2. Включение в положения (регламенты) спортивных соревнований положения о проведении тестирования в ходе спортивных соревнований.

15.5.3. Санционирование проведения независимых наблюдательных программ и содействие их осуществлению.

15.5.4. Требование от спортсменов, а также иных специалистов в области физической культуры и спорта, участвующих в спортивном соревновании, соблюдения настоящих Правил, выдвигая это в качестве условия их участия в спортивном соревновании.

15.5.5. Преследование, в рамках своей юрисдикции, всех возможных нарушений Правил, включая выяснение в каждом случае, причастны ли персонал спортсмена или иные специалисты в области физической культуры и спорта к нарушению Правил.

15.5.6. Способствование продвижению методологических и инструктивных материалов по вопросу допинга в спорте.

15.5.7. Сотрудничество с РУСАДА и международными антидопинговыми организациями в области борьбы с допингом в спорте.

15.6. Ответственность общероссийских спортивных федераций.

Общероссийские спортивные федерации несут ответственность за:

15.6.1. Своевременное и полное опубликование в общероссийских периодических печатных изданиях и (или) размещение на своих официальных сайтах в сети Интернет настоящих Правил и антидопинговых правил, утвержденных международными спортивными федерациями по соответствующим видам спорта, на русском языке.

15.6.2. Предоставление в соответствии с настоящими Правилами необходимой РУСАДА информации для формирования регистрируемого пула тестирования.

15.6.3. Уведомление спортсменов в соответствии с настоящими Правилами о включении их в состав регистрируемого пула тестирования.

15.6.4. Содействие в проведении тестирования в соответствии с порядком проведения допинг-контроля.

15.6.5. Применение санкции на основании и во исполнение решения соответствующей антидопинговой организации о нарушении антидопинговых правил спортсменами, а также тренерами, иными специалистами в области физической культуры и спорта, в отношении спортсменов.

15.6.6. Информирование о примененных санкциях Минспорттуризм России, органы исполнительной власти соответствующих субъектов Российской Федерации, РУСАДА, международную спортивную федерацию по соответствующему виду спорта.

15.6.7. Получение письменных подтверждений от спортсменов и иных специалистов в области физической культуры и спорта об ознакомлении с антидопинговыми правилами, утвержденными международными спортивными федерациями по соответствующим видам спорта, настоящими Правилами, а также Кодексом и Международными стандартами. Внутренние регламентирующие документы общероссийских спортивных федераций должны предусматривать обязательное принятие условий настоящих Правил ответственным лицом общероссийской спортивной федерации.

15.7. Ответственность Минспорттуризма России.

Минспорттуризм ответственен за:

15.7.1. Утверждение общероссийских антидопинговых правил;

15.7.2. Утверждение перечней субстанций и (или) методов, запрещенных для использования в спорте;

15.7.3. Утверждение порядка проведения допинг-контроля;

15.7.4. Принятие в установленном порядке решения об исключении общероссийской спортивной федерации из реестра общероссийских и аккредитованных региональных спортивных федераций в случае неисполнения общероссийской спортивной федерацией обязанностей, предусмотренных пунктами 15.6.1 – 15.6.6 Правил.

XVI. Действующее законодательство, изменение и интерпретация настоящих Правил

16.1. Настоящие Правила и любые изменения к ним вступают в силу по истечении 10 дней с момента их официального опубликования.

16.2. Любые отступления от настоящих Правил или процедур, связанных с ними, не ведут к признанию недействительными любых доказательств и обнаруженных фактов, решений или результатов, если только не будут предоставлены сведения, которые заставляют усомниться в правильности полученных доказательств, обнаруженных фактов, решений или результатов.

XVII. Определения

АДАМС. АДАМС (Система антидопингового администрирования и менеджмента) – система, предназначенная для управления базой данных, расположенной в Интернете, путем ввода, хранения, распространения данных и составления отчетов, разработанная для оказания помощи учредителям ВАДА и ВАДА в их антидопинговой деятельности при соблюдении законодательства о защите информации.

Аннулирование. См. **Последствия нарушения Правил.**

Антидопинговая организация. Подписавшаяся сторона, ответственная за разработку правил, направленных на инициирование, реализацию и ответственность любой части процесса допинг-контроля. В частности, антидопинговыми организациями являются Международный олимпийский комитет, Международный паралимпийский комитет, другие организаторы крупных международных мероприятий, которые проводят тестирование на своих спортивных соревнованиях, ВАДА, международные спортивные федерации и национальные антидопинговые организации.

Атипичный результат. Сообщение из лаборатории или другой структуры, одобренной ВАДА, о результате, который в соответствии с международным стандартом для лабораторий и другими техническим документами требует дальнейших исследований, прежде чем признать его неблагоприятным результатом анализа.

ВАДА. Всемирное антидопинговое агентство.

Внезапный контроль. Допинг-контроль, проводящийся без предварительного уведомления спортсмена, когда спортсмен сопровождается шапероном с момента получения уведомления до сдачи проб.

Внесоревновательное тестирование. Любой допинг-контроль, который не является соревновательным.

Временное отстранение. См. **Последствия нарушения Правил.**

Допинг-контроль. Все стадии и процессы, начиная с планирования тестирования и заканчивая окончательным рассмотрением апелляции, включая все стадии и процессы между ними, такие как предоставление информации о местонахождении, сбор и транспортировка проб, лабораторные исследования, запрос на терапевтическое использование, обработка результатов и проведение слушаний.

Дисквалификация. См. **Последствия нарушения Правил.**

Запрещенный метод. Любой метод, включенный в Запрещенный список.

Запрещенный список. Список, устанавливающий перечень запрещенных субстанций и запрещенных методов.

Запрещенная субстанция. Любая субстанция, приведенная в Запрещенном списке.

Индивидуальный вид спорта. Любой вид спорта, который не является командным.

Использование. Использование, применение, употребление в пищу, введение инъекционным путем, а также применение любым другим способом чего бы то ни было, относящегося к запрещенным субстанциям и запрещенным методам.

Кодекс. Всемирный антидопинговый кодекс.

Командный вид спорта. Вид спорта, в котором разрешена замена участников команд во время спортивных соревнований.

Конвенция ЮНЕСКО. Международная Конвенция о борьбе с допингом в спорте, принятая 33-й сессией Генеральной конференции ЮНЕСКО 19 октября 2005 года, включая поправки, принятые государствами-участниками Конвенции, а также Конференцией сторон Международной конвенции о борьбе с допингом в спорте.

Лицо. Физическое лицо или организация или иной объект.

Маркер. Сложная субстанция, группа таких субстанций или биологические параметры, которые свидетельствуют о применении запрещенной субстанции или запрещенного метода.

Международное спортивное мероприятие. Спортивное мероприятие, за проведение которого отвечает или на которое назначает технический персонал Международный олимпийский комитет, Международный паралимпийский комитет, международная спортивная федерация, организатор крупного международного мероприятия или другая международная спортивная организация.

Международный стандарт. Стандарт, принятый ВАДА в поддержку Кодекса. Соответствие международному стандарту (в противоположность другому альтернативному стандарту, установленному порядку или процедуре)

должно служить достаточным основанием при определении того, была та или иная процедура, относящаяся к международному стандарту, проведена должным образом. Международные стандарты должны включать в себя любые технические документы, изданные в соответствии с международными стандартами.

Метаболит. Любая субстанция, образовавшаяся в процессе биотрансформации.

Национальная антидопинговая организация. Организация, определенная каждой страной в качестве обладающей полномочиями и отвечающей за принятие и реализацию антидопинговых правил, осуществление сбора проб, обработку результатов тестирования, проведения слушаний; все – на национальном уровне. Сюда же относится организация, которая может быть уполномочена рядом стран служить в качестве региональной антидопинговой организации для этих стран. Если это назначение не было сделано компетентными органами государственной власти, то такой структурой должен быть национальный олимпийский комитет или уполномоченная им структура.

Национальное спортивное мероприятие. Спортивное мероприятие с участием спортсменов международного и национального уровней, не являющееся международным спортивным мероприятием.

Национальный олимпийский комитет. Организация, признанная Международным олимпийским комитетом. Понятие «Национальный олимпийский комитет» относится также к национальным спортивным конфедерациям в тех странах, где функции национального олимпийского комитета по борьбе с допингом в спорте принимают на себя национальные спортивные конфедерации.

Неблагоприятный результат анализа. Сообщение из лаборатории или другой структуры, признанной ВАДА, что в соответствии с международным стандартом для лабораторий и соответствующими техническими документами в пробе обнаружено присутствие запрещенной субстанции или ее метаболитов или маркеров (включая повышенные количества эндогенных субстанций), или получено доказательство использования запрещенного метода.

Независимая программа наблюдений. Группа наблюдателей под эгидой ВАДА, которая наблюдает и может руководить процессом допинг-контроля на конкретных спортивных соревнованиях, а также представляет отчет о своих наблюдениях.

Незначительные вина или небрежность. Предоставление спортсменом фактов, указывающих, что его вина или халатность, рассмотренные с учетом всех обстоятельств и принимая во внимание критерии формулировки «отсутствие вины или халатности», является незначительной в связи с нарушением антидопинговых правил.

Несовершеннолетний. Любое лицо, которое не достигло возраста совершеннолетия, в соответствии с законодательством страны проживания.

Обладание. Реальное, физическое обладание или доказуемое косвенное обладание (которое имеет место, когда лицо имеет эксклюзивный контроль над запрещенной субстанцией или методом или помещениями, где находится запрещенная субстанция или применяется запрещенный метод); при условии, однако, что если лицо не имеет указанного выше эксклюзивного контроля, косвенное обладание имеет место только тогда, когда лицо знало о наличии запрещенной субстанции или метода и намеревалось установить такой контроль. Нарушением антидопинговых правил на основании только обладания не могут считаться случаи, когда лицо, обладая запрещенной субстанцией

или методом, до получения любого уведомления о нарушении антидопинговых правил, предпримет конкретные шаги с целью показать, что оно никогда не намеревалось обладать запрещенной субстанцией или методом, ясно заявив о таком отказе антидопинговой организации. Несмотря на некоторые противоречия в данном определении, покупка запрещенной субстанции или запрещенного метода (включая покупку через электронные или другие средства) считается обладанием запрещенным методом или субстанцией для лица, сделавшего такую покупку. (По данному определению, стероиды, обнаруженные в автомобиле спортсмена, будут означать нарушение, кроме тех случаев, когда спортсмен докажет, что кто-то другой пользовался его автомобилем. В таком случае антидопинговая организация должна будет установить, что даже если спортсмен не имел эксклюзивного контроля над автомобилем, он знал о стероидах и намеревался установить контроль над ними. Таким же образом, если в домашней аптечке спортсмена, к которой имели доступ спортсмен и его супруга, обнаружены стероиды, антидопинговая организация должна будет установить, что спортсмен знал о наличии стероидов в аптечке и намеревался установить над ними контроль.)

Организаторы крупных международных мероприятий. Континентальные ассоциации национальных олимпийских комитетов и другие международные организации, объединяющие несколько видов спорта, ответственные за проведение континентальных, региональных и других международных спортивных мероприятий.

Отсутствие вины или небрежности. Ситуация, когда устанавливается факт незнания спортсменом и невозможности узнать или заподозрить, даже приняв все возможные меры предосторожности, о том, что он использовал или ему были назначены запрещенная субстанция или запрещенный метод.

Период проведения спортивных соревнований. Время между началом и окончанием спортивного мероприятия, как оно установлено организацией, его проводящей.

Персонал спортсмена. Тренеры, иные специалисты в области физической культуры и спорта, специалисты в области физической культуры и спорта, входящие в состав спортивных сборных команд Российской Федерации, а также специалисты по спортивной медицине (врач, инструктор-методист, инструктор, медсестры по массажу).

Подписавшиеся стороны. Организации, подписавшие Кодекс и согласившиеся соблюдать изложенные в нем принципы и правила, включая Международный олимпийский комитет, международные спортивные федерации, Международный паралимпийский комитет, национальные олимпийские комитеты, национальные паралимпийские комитеты и организаторы крупных мероприятий, национальные антидопинговые организации и ВАДА.

Попытка. Намеренное участие в действиях, являющихся значимым звеном в деятельности, направленной на нарушение антидопинговых правил. Условием того, что нарушение антидопинговых правил не будет считаться таковым только на основании попытки нарушения, будет отказ от участия в попытке до того, как о ней станет известно третьей стороне, не вовлеченной в попытку.

Последствия нарушения Правил (см. также **Аннулирование, Временное отстранение, Дисквалификация**). Нарушение спортсменом или другим лицом антидопинговых правил могут повлечь за собой одно или более из следующих последствий: а) аннулирование – отмена результатов спортсмена в каком-либо спортивном соревновании или спортивном мероприятии и

с изъятием всех наград, очков и призов; б) дисквалификация – отстранение спортсмена или иного лица на определенный срок от участия в любых спортивных соревнованиях, или иной спортивной деятельности, или отказ в предоставлении финансирования, как это предусмотрено в статье 10.9; в) временное отстранение – временное отстранение спортсмена от участия в спортивных соревнованиях до вынесения заключительного решения на слушаниях, проводимых в соответствии со статьей 8 («Право на справедливые слушания»).

Предварительные слушания. Срочные укороченные слушания, предусмотренные статьей 7.5, проводимые перед слушанием по статье 8 (Право на беспристрастное слушание), дающие спортсмену возможность получить уведомление и быть услышанным либо в устной, либо в письменной форме.

Проба. Любой биологический материал, собираемый с целью проведения допинг-контроля (иногда делаются заявления, что сбор проб крови противоречит догматам некоторых религиозных или культурных групп. Установлено, что для таких заявлений нет никаких оснований).

Публичное обнародование либо публичный отчет. Распространение или распределение информации среди общественности или лиц, за исключением тех из них, которые должны быть уведомленными ранее, согласно статье 14 Кодекса.

Распространение. Продажа, передача, транспортировка, пересылка, доставка или раздача запрещенных субстанций или запрещенного метода (либо непосредственно, либо через электронные или другие средства) спортсменом, персоналом спортсмена или любым другим лицом, находящимся под юрисдикцией антидопинговой организации, любой третьей стороне. Это определение не должно относиться к действиям добросовестного медицинского персонала, применяющего запрещенные субстанции по медицинским показаниям для лечения или с другими оправданными целями. Также это определение не должно включать в себя действия с субстанциями, разрешенными для использования во внесоревновательном периоде, если обстоятельства подтверждают, что не было намерения использовать запрещенные субстанции в немедицинских целях и незаконных терапевтических целях.

Регистрируемый пул тестирования. Список спортсменов в целях проведения тестирования как в соревновательный период, так и во внесоревновательный период, составляемый отдельно каждой международной спортивной федерацией и национальной антидопинговой организацией, являющийся частью плана сбора проб для данной международной спортивной федерации или организации. Каждая международная спортивная федерация публикует список тех спортсменов, которые включены в регистрируемый пул тестирования либо поименно, либо указывая четкие специфические критерии.

САС. Спортивный арбитражный суд в г. Лозанна.

Спортивное соревнование. Единичное состязание, матч, игра или единичный атлетический вид. Например, баскетбольный матч или финал забега на 100 метров на Олимпиаде. Для многоэтапных гонок и других спортивных состязаний, где призы разыгрываются ежедневно или с другими промежутками, различия между спортивным соревнованием и спортивным мероприятием будут устанавливаться в соответствии с правилами, принятыми в данной международной спортивной федерации.

Соревновательный период. Если не обозначено иначе в правилах международной спортивной федерации или другой соответствующей антидопинговой организации, то «соревновательный период» означает отрезок времени,

начинающийся за двенадцать часов до спортивных соревнований, в котором спортсмену предстоит участвовать, до конца спортивного соревнования и процесса сбора проб, относящегося к этому спортивному соревнованию.

Спортивное мероприятие. Серия отдельных спортивных соревнований, проводимых как единое целое одной организацией (например: Олимпийские игры, чемпионаты мира FINA – Международной федерации плавания или Панамериканские игры).

Спортсмен. Любое лицо, занимающееся спортом на международном (как это установлено каждой международной спортивной федерацией) или национальном уровне (как это установлено каждой национальной антидопинговой организацией, включая не только лиц, входящих в регистрируемый пул тестирования), и любой другой участник спортивного соревнования, находящийся под юрисдикцией подписавшей стороны или другой спортивной организации, принявшей Кодекс. Все положения Кодекса, включая, например, тестирование и разрешение на терапевтическое использование, должны применяться к спортсменам международного и национального уровней. Национальные антидопинговые организации могут проводить тестирование и применять антидопинговые правила к спортсменам различных уровней: от участников массовых спортивных соревнований до спортсменов высокого уровня, которые в настоящее время не выступают и не будут в ближайшем будущем выступать на национальном уровне. От национальных антидопинговых организаций не требуется, однако, применять все положения Кодекса к таким лицам. Для допинг-контроля спортсменов, не относящихся к международному или национальному уровням, могут быть разработаны специальные национальные правила, не вступающие в противоречие с Кодексом. Таким образом, в стране может быть принято решение проводить тестирование участников массовых спортивных соревнований, но не требовать при этом предоставления запросов на терапевтическое использование или информации о местонахождении. Точно так же организаторы крупного международного мероприятия, в котором участвуют спортсмены уровня ниже, чем международный или национальный, может решить проводить тестирование участников, но не требовать заранее запроса на терапевтическое использование или информацию о местонахождении. Согласно статье 2.8 Кодекса и в целях сбора информации и разработки антидопинговых образовательных программ, любое лицо, принимающее участие в спортивных соревнованиях, проводимых под юрисдикцией подписавшей стороны, правительства или другой спортивной организации, принявшей Кодекс, считается спортсменом.

Данное определение разъясняет, что все спортсмены, выступающие на международном и национальном уровнях, подпадают под действие антидопинговых правил, изложенных в Кодексе, причем должны быть даны точные определения понятий «спортивные соревнования международного уровня» и «спортивные соревнования национального уровня» для внесения этих понятий в антидопинговые правила международных общероссийских спортивных федераций и национальных антидопинговых организаций, соответственно. На национальном уровне антидопинговые правила, разработанные в соответствии с Кодексом, должны применяться, как минимум, ко всем членам национальных команд и ко всем лицам, допущенным к участию в национальных чемпионатах в любом виде спорта. Однако это не означает, что все эти спортсмены должны быть включены в регистрируемый пул тестирования национальной антидопинговой организации. Также это определение позволяет каждой национальной антидопинговой организации, по ее желанию, расши-

ритель программу допинг-контроля, включив туда спортсменов, участвующих в спортивных соревнованиях более низких уровней. Участники спортивных соревнований всех уровней должны иметь преимущество в обеспечении информацией по вопросам борьбы с допингом и антидопинговыми образовательными программами.

Спортсмен международного уровня. Спортсмен, включенный одной или более международной спортивной федерацией в регистрируемый пул тестирования данной федерации.

Спортсмен национального уровня. Спортсмен, включенный РУСАДА в национальный регистрируемый пул тестирования и не относящийся к спортсменам международного уровня, а также другие спортсмены, не включенные в регистрируемые пулы тестирования международной спортивной федерацией или РУСАДА и принимающие участие в спортивных соревнованиях, проводимых под эгидой общероссийской спортивной федерации.

Существенное содействие. Согласно статье 10.5.3 Кодекса, лицо, оказывающее существенное содействие, должно:

1) в письменном виде с собственной подписью предоставить информацию, касающуюся нарушения антидопинговых правил, которой оно обладает;

2) в полной мере оказывать содействие расследованию и официальному разбирательству любого случая, связанного с данной информацией, включая, например, дачу показаний на слушаниях, если поступит соответствующий запрос от антидопинговой организации или комиссии, проводящей слушания. Предоставленная информация должна заслуживать доверия и должна быть важна для расследования случая, по которому было возбуждено дело, или, если дело еще не возбуждено, должна предоставить достаточные основания для возбуждения такого дела.

Тестирование. Часть процесса допинг-контроля, включающая в себя план сбора проб, сбор проб, обращение с ними, а также доставку проб в лабораторию.

Участник. Любой спортсмен или лицо, относящееся к персоналу спортсмена.

Фальсификация. Изменение с незаконными целями и/или незаконным способом; оказание незаконного влияния; незаконное вмешательство; препятствование; введение в заблуждение; мошенничество с целью изменения результатов; препятствование проведению предусмотренных антидопинговой организацией процедур; предоставление антидопинговой организации недостоверной информации.

Физкультурно-спортивная организация. Юридическое лицо независимо от его организационно-правовой формы, осуществляющее деятельность в области физической культуры и спорта в качестве основного вида деятельности.

Целевое тестирование. Отбор спортсменов для тестирования, когда спортсмены или группы спортсменов отбираются для тестирования неслучайным образом в специально выбранное время.

Комментарий к документам раздела

Коммерциализация спорта и прямая зависимость ставшего значительным материального вознаграждения спортсменов, тренеров и врачей от спортивного результата на официальных международных соревнованиях создает психологические предпосылки к применению ими запрещенных препаратов и методов, повышающих этот спортивный результат. Стали не редкими позорные факты использования этих препаратов и методов представителями сборных команд России.

Совершенно ясно, что для России, как и другой уважающей себя страны, сам риск повышения спортивного имиджа с помощью применения допинга ее спортсменами неприемлем. Скандалы вокруг случаев разоблачения спортсменов в «нечестной игре», тиражированные СМИ во все страны мира и доведенные до миллиардов людей, не только сводят «на нет» в глазах общественного мнения имидж-эффект от завоевания той или иной медали, но и делают этот эффект с большим знаком минуса.

С другой стороны, наши спортивные соперники, особенно из развитых западных стран, находят такие препараты и методы, которые повышают спортивные результаты, но под санкции не попадают или не попадают.

В этой связи высказывается идея ослабления самих материальных стимулов для спортсменов, тренеров и врачей по итогам, прежде всего, Олимпийских и Паралимпийских игр. Такая идея является сомнительной, поскольку ее реализация на практике привела бы и к ухудшению материально-бытовых условий, необходимых для профессиональной подготовки спортсменов, и к определенному ослаблению их мотивации в достижении высоких спортивных результатов.

Выход из положения следует искать в привлечении к подготовке спортсменов «большой науки», которая сейчас, к сожалению, находится в тяжелом положении. Но только с ее помощью и можно сегодня помочь повысить работоспособность спортсменов, усилить их другие качества и выйти на новый уровень спортивных достижений – прежде всего, путем совершенствования современных инновационных технологий тренировок и восстановления от высоких тренировочных нагрузок, с помощью других естественных средств, которые не входят в перечень запрещенных МОК методов и препаратов.

Одновременно должна быть в наличии самая совершенная современная аппаратура, позволяющая эффективно обнаруживать допинг, его малейшие остатки в организме человека. С помощью этой аппаратуры должен осуществляться постоянный планомерный антидопинговый контроль за всеми кандидатами в сборные команды России, в том числе молодежную и юношескую, причем везде, где бы они не находились.

Естественно, должен быть усилен «Антидопинговый всеобуч» всех кандидатов в сборные команды России, их тренеров и врачей с целью довести до них «цену вопроса» – последствия для них лично и для страны международных допинговых скандалов, прямыми виновниками которых они могли бы явиться. Предстоит обеспечить проведение широкомасштабных антидопинговых обследований спортсменов олимпийской, паралимпийской и иных сборных команд России, включая юношеские и молодежные команды.

Эффективной профилактической мерой может быть, к сожалению, ужесточение наказания: как по отношению к виновным спортсменам, вплоть до пожизненной дисквалификации, так и к врачам и тренерам, способствующим приему стимуляторов, анаболиков и других запрещенных средств, вплоть до лишения права на дальнейшую профессиональную деятельность в сфере спорта и даже уголовного наказания. Все это, разумеется, в случае установления их прямой вины в факте этого применения и нанесения вреда здоровью спортсмена.

Все настойчивее вносятся предложения о коллективной ответственности спортивной команды, включая сборные команды России по видам спорта, суть которой состоит в том, что в случае обнаружения допинга у одного члена сборной команды дисквалификации подлежит вся команда. Главное в этом деле – добиться неотвратимости наказания, осознания этой неотвратимости всеми заинтересованными лицами в применении запрещенных средств. Естественно, само наказание должно быть достаточно строгим – адекватным степени международного позора и урона, нанесенного российскому спорту и престижу страны в целом.

Такой системы в России пока нет. В Федеральном законе «О физической культуре и спорте в Российской Федерации» 26 статья посвящена противодействию использованию допинга в спорте. Но она безадресная. Не видно ни исполнителей, ни ответственных, ни степени ответственности. В подпункте 9 пункта 3 этого Закона перечисляются лишь декларативные меры по противодействию использованию допинговых средств.

Все перечисленные меры в случае их полной и целенаправленной реализации смогут подвигнуть спортсменов, тренеров, врачей, ученых и организаторов спорта, работающих в области высшего спортивного мастерства, искать новые резервы повышения этого мастерства не в применении допингов, а в трудном, но безопасном от международных этических скандалов направлении – в совершенствовании учебно-тренировочного процесса, варьировании объемов и интенсивности тренировочных и соревновательных нагрузок, поиске новых эффективных естественных средств и методов более быстрого и глубокого восстановления от них, в совершенствовании техники и технических средств, в проведении широкого поиска молодых талантливых спортсменов и создании им всех необходимых условий для планомерного роста спортивных результатов, наконец, в усилении мотивов этого роста, основанных не только на материальных стимулах, но и на формировании чувства гражданского патриотизма и ответственности.

А.В. Царик

РАЗДЕЛ 9



**ДЕНЕЖНЫЕ ВОЗНАГРАЖДЕНИЯ.
СПОРТИВНЫЕ СТИПЕНДИИ**



**О стипендиях Президента Российской Федерации
спортсменам, тренерам и иным специалистам
спортивных сборных команд Российской Федерации
по видам спорта, включенным в программы
Олимпийских игр, Паралимпийских игр
и Сурдлимпийских игр, чемпионам Олимпийских игр, Пара-
лимпийских игр и Сурдлимпийских игр**

Указ Президента Российской Федерации от 31 марта 2011 г. № 368

В целях государственной поддержки спорта высших достижений и установления дополнительных социальных гарантий спортсменам, тренерам и иным специалистам спортивных сборных команд Российской Федерации по видам спорта, включенным в программы Олимпийских игр, Паралимпийских игр и Сурдлимпийских игр, чемпионам Олимпийских игр, Паралимпийских игр и Сурдлимпийских игр **ПОСТАНОВЛЯЮ:**

1. Учредить стипендию Президента Российской Федерации спортсменам, тренерам и иным специалистам спортивных сборных команд Российской Федерации по видам спорта, включенным в программы Олимпийских игр, Паралимпийских игр и Сурдлимпийских игр, чемпионам Олимпийских игр, Паралимпийских игр и Сурдлимпийских игр (далее – стипендия Президента Российской Федерации) в размере 32 000 рублей и выплачивать ее ежемесячно.

2. Установить 3000 стипендий Президента Российской Федерации, в том числе до 500 стипендий Президента Российской Федерации спортсменам, тренерам и иным специалистам спортивных сборных команд Российской Федерации по видам спорта, включенным в программы Паралимпийских игр и Сурдлимпийских игр.

3. Утвердить прилагаемое Положение о порядке выплаты стипендий Президента Российской Федерации спортсменам, тренерам и иным специалистам спортивных сборных команд Российской Федерации по видам спорта, включенным в программы Олимпийских игр, Паралимпийских игр и Сурдлимпийских игр, чемпионам Олимпийских игр, Паралимпийских игр и Сурдлимпийских игр.

4. Установить, что Положение, утвержденное настоящим Указом, распространяется также на граждан Российской Федерации – чемпионов XVI Олимпийских зимних игр 1992 года, V Паралимпийских зимних игр 1992 года, Игр XXV Олимпиады 1992 года, IX Паралимпийских летних игр 1992 года, входивших в состав объединенных команд, которые включали в себя спортсменов республик бывшего СССР, а также чемпионов Всемирных игр глухих.

5. Осуществлять ежегодно, начиная с 1 января 2011 г., назначение стипендий Президента Российской Федерации в соответствии с Положением, утвержденным настоящим Указом.

6. Правительству Российской Федерации предусматривать при формировании проекта федерального бюджета на очередной финансовый год и на пла-

новый период бюджетные ассигнования на выплату стипендий Президента Российской Федерации.

7. Признать утратившими силу указы Президента Российской Федерации по перечню согласно приложению.

8. Настоящий Указ вступает в силу со дня его подписания.

Президент Российской Федерации

Д. Медведев

Москва, Кремль,
31 марта 2011 года,
№ 368

ПОЛОЖЕНИЕ

о порядке выплаты стипендий Президента Российской Федерации спортсменам, тренерам и иным специалистам спортивных сборных команд Российской Федерации по видам спорта, включенным в программы Олимпийских игр, Паралимпийских игр и Сурдлимпийских игр, чемпионам Олимпийских игр, Паралимпийских игр и Сурдлимпийских игр

(утверждено Указом Президента РФ от 31 марта 2011 г. № 368)

1. Настоящим Положением определяется порядок выплаты стипендий Президента Российской Федерации спортсменам, тренерам и иным специалистам спортивных сборных команд Российской Федерации по видам спорта, включенным в программы Олимпийских игр, Паралимпийских игр и Сурдлимпийских игр, чемпионам Олимпийских игр, Паралимпийских игр и Сурдлимпийских игр (далее – стипендии Президента Российской Федерации).

2. Стипендии Президента Российской Федерации назначаются гражданам Российской Федерации:

а) чемпионам Олимпийских игр, Паралимпийских игр и Сурдлимпийских игр, входившим в состав сборных команд СССР и (или) Российской Федерации;

б) спортсменам, тренерам и иным специалистам в области физической культуры и спорта из числа лиц, включенных в списки кандидатов в спортивные сборные команды Российской Федерации по видам спорта, включенным в программы Олимпийских игр, Паралимпийских игр и Сурдлимпийских игр (далее – спортивные сборные команды Российской Федерации).

3. Стипендии Президента Российской Федерации назначаются приказом Министерства спорта, туризма и молодежной политики Российской Федерации ежегодно, не позднее 15 февраля текущего года по летним видам спорта (в 2011 году – не позднее 30 марта) и не позднее 15 июня текущего года по зимним видам спорта, и выплачиваются в течение одного года.

4. В целях отбора кандидатов на получение стипендий Президента Российской Федерации из числа лиц, указанных в пункте 2 настоящего Положения, и выработки соответствующих рекомендаций образуется комиссия Министерства спорта, туризма и молодежной политики Российской Федерации (далее – комиссия). Положение о комиссии и ее состав утверждаются приказом Министерства спорта, туризма и молодежной политики Российской Федерации по согласованию с Олимпийским комитетом России, Паралимпийским комитетом России и Сурдлимпийским комитетом России.

Состав комиссии формируется из представителей Министерства спорта, туризма и молодежной политики Российской Федерации, Олимпийского

комитета России, Паралимпийского комитета России и Сурдлимпийского комитета России.

Список кандидатов на получение стипендий Президента Российской Федерации, рекомендованных комиссией, утверждается приказом Министерства спорта, туризма и молодежной политики Российской Федерации.

5. Документы на кандидатов на получение стипендий Президента Российской Федерации представляются в комиссию общероссийскими спортивными федерациями по видам спорта, включенным в программы Олимпийских игр, Паралимпийских игр и Сурдлимпийских игр:

а) по летним видам спорта – до 1 декабря года, предшествующего году, в котором будет осуществляться выплата стипендий Президента Российской Федерации;

б) по зимним видам спорта – до 1 июня текущего года.

6. Перечень документов, необходимых для рассмотрения вопроса о назначении стипендий Президента Российской Федерации, определяется порядком отбора кандидатов на получение стипендий Президента Российской Федерации по видам спорта, включенным в программу Олимпийских игр, и порядком отбора кандидатов на получение стипендий Президента Российской Федерации по видам спорта, включенным в программы Паралимпийских игр и Сурдлимпийских игр.

7. Порядок отбора кандидатов на получение стипендий Президента Российской Федерации по видам спорта, включенным в программу Олимпийских игр, утверждается приказом Министерства спорта, туризма и молодежной политики Российской Федерации по согласованию с Олимпийским комитетом России.

Порядок отбора кандидатов на получение стипендий Президента Российской Федерации по видам спорта, включенным в программы Паралимпийских игр и Сурдлимпийских игр, утверждается приказом Министерства спорта, туризма и молодежной политики Российской Федерации по согласованию соответственно с Паралимпийским комитетом России и Сурдлимпийским комитетом России.

8. В случае если спортсмен, тренер или иной специалист в области физической культуры и спорта, не являющийся чемпионом Олимпийских игр, Паралимпийских игр или Сурдлимпийских игр, получающий стипендию Президента Российской Федерации, исключен из соответствующего списка кандидатов в спортивные сборные команды Российской Федерации, он лишается права на получение стипендии Президента Российской Федерации.

Выплата стипендии Президента Российской Федерации такому спортсмену, тренеру или иному специалисту в области физической культуры и спорта прекращается с месяца, следующего за месяцем, в котором Министерство спорта, туризма и молодежной политики Российской Федерации исключило его из соответствующего списка кандидатов в спортивные сборные команды Российской Федерации.

9. В случае если спортсмен, тренер или иной специалист в области физической культуры и спорта, включенный в соответствующий список кандидатов в спортивные сборные команды Российской Федерации после его утверждения, является кандидатом на получение стипендии Президента Российской Федерации, выплата ему стипендии Президента Российской Федерации осуществляется с месяца, следующего за месяцем, в котором Министерство спорта, туризма и молодежной политики Российской Федерации включило его в соответствующий список кандидатов в спортивные сборные команды Российской Федерации.

10. В случае если спортсмен, тренер или иной специалист в области физической культуры и спорта, получающий стипендию Президента Российской Федерации, в том числе являющийся чемпионом Олимпийских игр, Паралимпийских игр или Сурдлимпийских игр, признан нарушившим антидопинговые правила и в связи с этим к нему применены соответствующие санкции, такой спортсмен, тренер или иной специалист в области физической культуры и спорта лишается права на получение стипендии Президента Российской Федерации на период применения санкций.

Выплата стипендии Президента Российской Федерации такому спортсмену, тренеру или иному специалисту в области физической культуры и спорта прекращается с месяца, следующего за месяцем, в котором соответствующая антидопинговая организация (в определенных случаях – уполномоченный ею орган) приняла решение о признании его нарушившим антидопинговые правила и о применении к нему соответствующих санкций. Выплата стипендии Президента Российской Федерации спортсмену, тренеру или иному специалисту в области физической культуры и спорта осуществляется с месяца, следующего за месяцем, в котором истекает срок применения санкций.

11. В случае если к спортсмену, тренеру или иному специалисту в области физической культуры и спорта соответствующей антидопинговой организацией применена санкция в виде временного отстранения от участия в официальных спортивных мероприятиях в связи с возможным нарушением антидопинговых правил, выплата ему стипендии Президента Российской Федерации приостанавливается с месяца, следующего за месяцем, в котором принято решение о применении указанной санкции.

В случае принятия соответствующей антидопинговой организацией (в определенных случаях – уполномоченным ею органом) решения об отсутствии факта нарушения спортсменом, тренером или иным специалистом в области физической культуры и спорта антидопинговых правил выплата стипендии Президента Российской Федерации осуществляется с месяца, следующего за месяцем, в котором принято указанное решение. Выплата стипендии Президента Российской Федерации такому спортсмену, тренеру или иному специалисту в области физической культуры и спорта осуществляется также за период его временного отстранения от участия в официальных спортивных мероприятиях.

12. Выплата стипендий Президента Российской Федерации осуществляется в установленном порядке за счет бюджетных ассигнований, предусмотренных в федеральном бюджете на соответствующий финансовый год и на плановый период Министерству спорта, туризма и молодежной политики Российской Федерации на эти цели.

9.2

Об утверждении Порядка отбора кандидатов на получение стипендий Президента Российской Федерации по видам спорта, включенным в программы Паралимпийских игр и Сурдлимпийских игр

Приказ Минспорттуризма России от 18 апреля 2011 г. № 314

На основании Положения о порядке выплаты стипендий Президента Российской Федерации спортсменам, тренерам и иным специалистам спортивных сборных команд Российской Федерации по видам спорта, включенным

в программы Олимпийских игр, Паралимпийских игр и Сурдлимпийских игр, чемпионом Олимпийских игр, Паралимпийских игр и Сурдлимпийских игр, утвержденного Указом Президента Российской Федерации от 31 марта 2011 г. № 368 (Собрание законодательства Российской Федерации, 2011, № 14, ст. 1883) **ПРИКАЗЫВАЮ:**

Утвердить прилагаемый порядок отбора кандидатов на получение стипендий Президента Российской Федерации по видам спорта, включенным в программы Паралимпийских игр и Сурдлимпийских игр.

Признать утратившим силу приказ Минспорттуризма России от 14 мая 2009 г. № 296 «Об утверждении Порядка отбора кандидатов на получение стипендий Президента Российской Федерации из числа спортсменов-инвалидов – членов спортивных сборных команд России и их тренеров по паралимпийским и сурдлимпийским видам спорта, чемпионов Паралимпийских игр и чемпионов Сурдлимпийских игр, входившим в состав сборных команд СССР и (или) Российской Федерации» (зарегистрирован Минюстом России 09 июля 2009 г., регистрационный № 14289).

Контроль за исполнением настоящего приказа оставляю за собой.

Министр

В.Л. Мутко

УТВЕРЖДЕН

приказом Министерства спорта,
туризма и молодежной политики
Российской Федерации
от 18 апреля 2011 г. № 314

ПОРЯДОК

отбора кандидатов на получение стипендий Президента Российской Федерации по видам спорта, включенным в программы Паралимпийских игр и Сурдлимпийских игр

Настоящий Порядок отбора кандидатов на получение стипендий Президента Российской Федерации по видам спорта, включенным в программы Паралимпийских игр и Сурдлимпийских игр (далее – Порядок) разработан на основании Положения о порядке выплаты стипендий Президента Российской Федерации спортсменам, тренерам и иным специалистам спортивных сборных команд Российской Федерации по видам спорта, включенным в программы Олимпийских игр, Паралимпийских игр и Сурдлимпийских игр, чемпионам Олимпийских игр, Паралимпийских игр и Сурдлимпийских игр (далее – стипендии Президента Российской Федерации), утвержденного Указом Президента Российской Федерации от 31 марта 2011 г. № 368 (Собрание законодательства Российской Федерации, 2011, № 14, ст. 1883), и регулирует вопросы отбора кандидатов на получение стипендий Президента Российской Федерации из числа спортсменов, тренеров и иных специалистов спортивных сборных команд Российской Федерации по видам спорта, включенным в программы Паралимпийских игр и Сурдлимпийских игр, и чемпионов Паралимпийских игр и Сурдлимпийских игр (далее – кандидаты на получение стипендий Президента Российской Федерации).

Отбор кандидатов на получение стипендий Президента Российской Федерации осуществляется комиссией Министерства спорта, туризма и молодежной политики Российской Федерации по отбору кандидатов на получение

ние стипендий Президента Российской Федерации спортсменам, тренерам и иным специалистам спортивных сборных команд Российской Федерации по видам спорта, включенным в программы Олимпийских игр, Паралимпийских игр и Сурдлимпийских игр, чемпионом Олимпийских игр, Паралимпийских игр и Сурдлимпийских игр (далее – Комиссия).

Кандидатами на получение стипендий Президента Российской Федерации являются чемпионы Паралимпийских игр и Сурдлимпийских игр, чемпионы V Паралимпийских зимних игр 1992 года, IX Паралимпийских летних игр 1992 года, входивших в состав объединенных команд, которые включали в себя спортсменов республик бывшего СССР, а также чемпионы Всемирных игр глухих.

4. Кроме лиц, указанных в пункте 3 настоящего Порядка, кандидатами на получение стипендий Президента Российской Федерации являются спортсмены из числа лиц, включенных в списки кандидатов в спортивные сборные команды Российской Федерации и показавших одно из нижеперечисленных спортивных достижений в спортивных дисциплинах, включенных в программы Паралимпийских игр и Сурдлимпийских игр:

4.1. 1 место на Паралимпийских играх и Сурдлимпийских играх без ограничения срока.

4.2. 2–3 место на Паралимпийских играх и Сурдлимпийских играх в течение одного года.

4.3. 1–3 место на чемпионате мира и 1 место на чемпионате Европы в течение одного года.

4.3.1. В случае если в текущем году не проводится чемпионат мира или Европы, то данное положение действует для занявших 1–3 место в финале Кубка мира или 1 место в финале Кубка Европы.

5. Помимо лиц, указанных в пунктах 3 и 4 настоящего Порядка, на рассмотрение Комиссии представляются кандидатуры спортсменов из числа лиц, включенных в списки кандидатов в спортивные сборные команды Российской Федерации и показавших одно из нижеперечисленных спортивных достижений в спортивных дисциплинах, включенных в программы Паралимпийских игр и Сурдлимпийских игр:

5.1. 4–5 место на Паралимпийских играх и Сурдлимпийских играх, 4 место на чемпионате мира и 2–3 место на чемпионате Европы в течение одного года.

6. Кандидатами на получение стипендий Президента Российской Федерации являются тренеры и иные специалисты в области физической культуры и спорта из числа лиц, включенных в списки кандидатов в спортивные сборные команды Российской Федерации, обеспечивших подготовку спортсменов, показавших одно из спортивных достижений, перечисленных в пункте 4 настоящего Порядка:

6.1. Личные тренеры в индивидуальных и командных не игровых видах спорта, проработавшие с данным спортсменом не менее двух последних лет, предшествующих моменту рассмотрения Комиссией вопроса отбора кандидатов на получение стипендий Президента Российской Федерации.

6.2. Тренеры и иные специалисты спортивных сборных команд Российской Федерации, проработавшие с данной командой, как минимум, в течение последнего года, предшествующего моменту рассмотрения Комиссией вопроса отбора кандидатов на получение стипендий Президента Российской Федерации, при условии занятия данной командой в спортивных дисциплинах, включенных в программы Паралимпийских игр и Сурдлимпийских игр, в неофициальном общекомандном зачете, определяемом по количеству заво-

еванных золотых медалей, в случае их равенства – по серебряным и далее по бронзовым медалям:

– 1–3 места на спортивных соревнованиях, перечисленных в пункте 4 настоящего Порядка;

– 1 места на спортивных соревнованиях, перечисленных в пункте 5 настоящего Порядка.

Тренеры и иные специалисты спортивных сборных команд Российской Федерации, отвечающие за отдельные спортивные дисциплины или группу спортивных дисциплин, виды программ, рассматриваются Комиссией, при завоевании данной командой соответственно 1–3 места или 1 места в неофициальном общекомандном зачете в спортивных дисциплинах или видах программ, за которые они ответственны.

7. Кандидатуры спортсменов, тренеров и иных специалистов в области физической культуры и спорта из числа лиц, включенных в списки кандидатов в спортивные сборные команды Российской Федерации, рассматриваются Комиссией при предоставлении общероссийской спортивной федерацией по соответствующему виду спорта (далее – Федерация) следующих документов:

7.1. Список кандидатов на получение стипендий Президента Российской Федерации в двух экземплярах (один из которых на электронном носителе), утвержденный исполнительным комитетом (президиумом) Федерации.

7.2. Представление на кандидатов на получение стипендий Президента Российской Федерации, включающее в себя: фамилию, имя, отчество, дату рождения, спортивное звание, данные документа, удостоверяющего личность гражданина Российской Федерации, домашний адрес, банковские реквизиты, номер лицевого счета, номер свидетельства Пенсионного фонда Российской Федерации, основное место работы, а также для тренеров и иных специалистов в области физической культуры и спорта необходимо указать занимаемую должность, стаж работы.

В случаях если подготовку спортсмена осуществляли два и более личных тренера, Федерация представляет на получение стипендий Президента Российской Федерации кандидатуру одного личного тренера только по согласованию со спортсменом.

7.3. Копии документов, удостоверяющих личность гражданина Российской Федерации.

7.4. Копии итоговых протоколов официальных международных спортивных соревнований, подтверждающих наличие одного из спортивных достижений, перечисленных в пунктах 3 и 4 настоящего Порядка.

7.5. Информационную справку, утвержденную исполнительным комитетом (президиумом) Федерации, об итогах выступления национальных спортивных сборных команд на официальных международных спортивных соревнованиях, перечисленных в пунктах 3 и 4 настоящего Порядка, в неофициальном общекомандном зачете, определяемом по количеству завоеванных золотых медалей, в случае их равенства – по серебряным и далее по бронзовым медалям.

Об утверждении условий и порядка определения лауреатов национальных номинаций в области физической культуры и спорта, а также порядка выплаты им денежного поощрения

Приказ Минспорттуризма России от 15.11.2010 № 1223

Настоящие условия и порядок определения лауреатов национальных номинаций в области физической культуры и спорта разработаны на основании Постановления Правительства Российской Федерации от 01.07.2010 № 493 «О единовременном денежном поощрении лауреатов национальных номинаций в области физической культуры и спорта» (далее – Постановление) и регулируют вопросы определения лауреатов национальных номинаций в области физической культуры и спорта за выдающиеся достижения в спорте, вклад в развитие физической культуры и спорта в Российской Федерации и на международной арене, а также за пропаганду здорового образа жизни по результатам всероссийских конкурсов в области физической культуры и спорта, согласно перечню номинаций, определенных в Приложении к Постановлению (далее – номинации).

В целях стимулирования профессиональной деятельности спортсменов, тренеров, специалистов в области физической культуры и спорта, а также с целью реализации Постановления Правительства Российской Федерации от 01.07.2010 № 493 «О единовременном денежном поощрении лауреатов национальных номинаций в области физической культуры и спорта» (Собрание законодательства Российской Федерации, 2010, № 27, ст. 3503) **приказываю:**

1. Утвердить условия и порядок определения лауреатов национальных номинаций в области физической культуры и спорта согласно приложению 1.

2. Утвердить порядок выплаты денежного поощрения лауреатам национальных номинаций в области физической культуры и спорта согласно приложению 2.

3. Департаменту бухгалтерского учета, отчетности и контрольно-ревизионной деятельности обеспечить своевременное перечисление единовременного денежного поощрения лауреатам национальных номинаций в области физической культуры и спорта.

4. Признать утратившим силу Приказ Минспорттуризма России от 19 июля 2010 г. № 740 «Об утверждении условий и порядка определения лауреатов национальных номинаций в области физической культуры и спорта, а также порядка выплаты им денежного поощрения» (зарегистрирован Минюстом России 28 июля 2010 г., регистрационный № 17990).

5. Контроль за исполнением настоящего Приказа возложить на статсекретаря – заместителя Министра спорта, туризма и молодежной политики Российской Федерации Н.В. Паршикову.

Министр

В.Л. Мутко

УСЛОВИЯ И ПОРЯДОК ОПРЕДЕЛЕНИЯ ЛАУРЕАТОВ НАЦИОНАЛЬНЫХ НОМИНАЦИЙ В ОБЛАСТИ ФИЗИЧЕСКОЙ КУЛЬТУРЫ И СПОРТА

*Утверждены приказом Минспорттуризма России
от 15.11.2010 № 1223*

1. Настоящие условия и порядок определения лауреатов национальных номинаций в области физической культуры и спорта разработаны на основании Постановления Правительства Российской Федерации от 01.07.2010 № 493 «О единовременном денежном поощрении лауреатов национальных номинаций в области физической культуры и спорта» (Собрание законодательства Российской Федерации, 2010, № 27, ст. 3503) (далее – Постановление) и регулируют вопросы определения лауреатов национальных номинаций в области физической культуры и спорта за выдающиеся достижения в спорте, вклад в развитие физической культуры и спорта в Российской Федерации и на международной арене, а также за пропаганду здорового образа жизни по результатам всероссийских конкурсов в области физической культуры и спорта, согласно перечню номинаций, определенных в Приложении к Постановлению (далее – номинации).

2. На звание лауреата национальных номинаций в области физической культуры и спорта рассматриваются юридические лица, граждане Российской Федерации, субъекты Российской Федерации, ставшие победителями всероссийских конкурсов, проводимых в области физической культуры и спорта, за год, предшествующий проведению Международного спортивного форума «Россия – спортивная держава».

3. Условием выдвижения на каждую из номинаций является значительный вклад номинанта в развитие физической культуры и спорта в Российской Федерации, на международной арене, а также за пропаганду здорового образа жизни.

4. В целях определения номинантов Министерством спорта, туризма и молодежной политики Российской Федерации формируется экспертный совет по определению лауреатов национальных номинаций в области физической культуры и спорта (далее – экспертный совет). В состав экспертного совета включаются представители Государственной Думы и Совета Федерации Федерального Собрания Российской Федерации (по согласованию), руководители государственных и общественных организаций, ведущие специалисты в области физической культуры и спорта (по согласованию), Министерства спорта, туризма и молодежной политики Российской Федерации. Состав экспертного совета утверждается приказом Министерства спорта, туризма и молодежной политики Российской Федерации.

5. Определение лауреатов национальных номинаций в области физической культуры и спорта (далее – номинанты) экспертным советом производится по каждой номинации.

6. Итоговые документы всероссийских конкурсов, проводимых в области физической культуры и спорта, рассматриваются экспертным советом отдельно по каждой номинации.

7. На заседании экспертным советом коллегиально обсуждается каждая из представленных кандидатур по каждой номинации и проводится голосование.

8. Победителем в номинации становится номинант, получивший большинство голосов членов экспертного совета. Решения экспертного совета принимаются большинством голосов от числа присутствующих на заседании членов экспертного совета. В случае равного распределения голосов членов экспертного совета решающим считается голос председательствующего.

9. Решения экспертного совета по результатам заседания оформляются протоколом, в котором указываются перечень членов экспертного совета, присутствующих на заседании; список кандидатов, представленных по каждой категории в каждой номинации; количество голосов по результатам голосования; фамилия, имя, отчество победителя по итогам голосования. Протокол подписывается председательствующим, членами экспертного совета и секретарем на заседании экспертного совета.

10. Список лауреатов национальных номинаций в области физической культуры и спорта утверждается приказом Министерства спорта, туризма и молодежной политики Российской Федерации на основании протокола экспертного совета по согласованию с организационным комитетом по подготовке и проведению Международного спортивного форума «Россия – спортивная держава».

11. Имена победителей не оглашаются до церемонии награждения.

12. Награждение лауреатов национальных номинаций в области физической культуры и спорта проходят во время проведения Международного спортивного форума «Россия – спортивная держава».

13. Конкретное время и место проведения торжественной церемонии награждения лауреатов национальных номинаций в области физической культуры и спорта ежегодно определяется программой мероприятий организационного комитета по подготовке и проведению Международного спортивного форума «Россия – спортивная держава».

14. Награждение проходит в торжественной обстановке по номинациям:

- «Гордость России» (лучший спортсмен, лучшая спортсменка, лучший тренер);
- «Надежда России» (лучшая спортивная школа, лучшая организация адаптивного спорта);
- «За служение спорту» за вклад в развитие физической культуры и спорта;
- «Спортивная солидарность» за укрепление международных спортивных отношений;
- «Регион России» за вклад в развитие спорта (лучший субъект Российской Федерации);
- «Эпоха в спорте» за многие годы работы на благо развития спорта в стране;
- «Преодоление» за вклад в развитие адаптивного спорта (лучший спортсмен, лучшая спортсменка, лучший тренер);
- «Спортивный парнас» за вклад в пропаганду физической культуры, спорта и здорового образа жизни (лучший журналист, лучшая спортивная печатная и медиапродукция);
- «Спортивный объект России» (лучший объект спорта).

15. Номинанты, занявшие высшие позиции в рейтинге, награждаются памятными статуэтками и дипломами.

ПОРЯДОК ВЫПЛАТЫ ЕДИНОВРЕМЕННОГО ДЕНЕЖНОГО ПООЩРЕНИЯ ЛАУРЕАТАМ НАЦИОНАЛЬНЫХ НОМИНАЦИЙ В ОБЛАСТИ ФИЗИЧЕСКОЙ КУЛЬТУРЫ И СПОРТА

1. Настоящий Порядок выплаты единовременного денежного поощрения лауреатам национальных номинаций в области физической культуры и спорта (далее – Порядок) разработан на основании Постановления Правительства Российской Федерации от 01.07.2010 № 493 «О единовременном денежном поощрении лауреатов национальных номинаций в области физической куль-

туры и спорта» (Собрание законодательства Российской Федерации, 2010, № 27, ст. 3503) и регламентирует процедуру выплаты единовременного денежного поощрения (далее – поощрение) лауреатам национальных номинаций в области физической культуры и спорта (далее – победители).

2. Финансовое обеспечение расходов осуществляется в пределах бюджетных ассигнований и лимитов бюджетных обязательств, утвержденных Министерству спорта, туризма и молодежной политики Российской Федерации (далее – Министерство) на соответствующий финансовый год на цели, указанные в пункте 1 настоящего Порядка.

3. Выплата поощрения осуществляется на основании списка лауреатов национальных номинаций в области физической культуры и спорта, утверждаемого приказом Министерства спорта, туризма и молодежной политики Российской Федерации.

4. Для перечисления единовременного денежного поощрения победители национальных номинаций в области физической культуры и спорта представляют в Департамент управления делами Минспорттуризма России:

физические лица – заявление с указанием реквизитов банковского счета по рублевому вкладу, открытого в кредитной организации, расположенной на территории Российской Федерации, копию паспорта, индивидуальный номер налогоплательщика (если выдавался налоговыми органами), контактный телефон;

юридические лица, не являющиеся получателями бюджетных средств, – устав организации, контактный телефон, а также заявление с указанием реквизитов счета, на котором в соответствии с законодательством Российской Федерации учитываются средства от осуществления указанными юридическими лицами деятельности;

юридические лица, являющиеся получателями бюджетных средств, – устав организации, контактный телефон, а также заявление с указанием реквизитов счета Управления Федерального казначейства по субъекту Российской Федерации или финансового органа субъекта Российской Федерации (муниципального образования), на котором в соответствии с законом (решением) бюджете учитываются средства от осуществления получателем бюджетных средств деятельности, приносящей доход;

субъекты Российской Федерации в целях выплаты поощрения физическим лицам или юридическим лицам, не являющимся получателями бюджетных средств, или юридическим лицам, являющимся получателями бюджетных средств, внесшим значительный вклад в развитие физической культуры и спорта в Российской Федерации, на международной арене, а также за пропаганду здорового образа жизни – документы, перечисленные соответственно в абзацах 2–4 настоящего пункта.

5. Департамент управления делами Минспорттуризма России регистрирует в установленном порядке поступившие от победителей документы, указанные в пункте 4 настоящего Порядка, и направляет их в Департамент бухгалтерского учета, отчетности и контрольно-ревизионной деятельности для осуществления выплат единовременного денежного поощрения лауреатам национальных номинаций в области физической культуры и спорта.

6. Выплата денежного поощрения на счет победителей осуществляется в течение 10 рабочих дней с момента предоставления победителем документов, указанных в пункте 4 настоящего Порядка.

7. Уплата налогов с сумм поощрения осуществляется призерами номинаций в соответствии с действующим законодательством Российской Федерации.

Положение
о порядке назначения и выплаты ежемесячной компенсационной
выплаты к пенсии ветеранам-спортсменам

*Утверждено постановлением Правительства Москвы
от 7 октября 2008 г. № 912-пп*

1. Настоящее Положение определяет порядок назначения и выплаты ежемесячной компенсационной выплаты к пенсии ветеранам-спортсменам, проживающим в городе Москве, в соответствии с распоряжениями Правительства Москвы от 19 декабря 2001 г. № 511-РП «Об установлении ежемесячного денежного содержания в дополнение к государственной пенсии лицам, имеющим титул «Олимпийский чемпион», от 31 августа 2004 г. № 1722-РП «Об установлении ежемесячных компенсационных выплат к пенсии лицам, имеющим титулы: «Призер Олимпийских игр», «Чемпион мира», «Чемпион Европы» и от 20 марта 2008 г. № 538-РП «Об увеличении ежемесячных компенсационных выплат к пенсии спортсменам-ветеранам в 2008 году».

2. Ежемесячная компенсационная выплата спортсменам-ветеранам назначается к пенсиям по старости и за выслугу лет (мужчинам – по достижении 60 лет, женщинам – 55 лет), а также по инвалидности, назначенным в соответствии с Федеральным законом от 17 декабря 2001 г. № 173-ФЗ «О трудовых пенсиях в Российской Федерации» и Законом Российской Федерации от 12 февраля 1993 г. № 4468-1 «О пенсионном обеспечении лиц, проходивших военную службу, службу в органах внутренних дел, Государственной противопожарной службе, органах по контролю за оборотом наркотических средств и психотропных веществ, учреждениях и органах уголовно-исполнительной системы, и их семей» (с дополнениями и изменениями). Инвалидам, имеющим титулы чемпиона или призера Паралимпийских или Сурдлимпийских игр, «Чемпион мира», «Чемпион Европы», ежемесячная компенсационная выплата к пенсии назначается независимо от вида получаемой пенсии.

3. Ежемесячная компенсационная выплата назначается спортсменам-ветеранам (в том числе спортсменам-инвалидам), имеющим титулы:

- «Чемпион Олимпийских игр»;
- «Призер Олимпийских игр»;
- «Чемпион Паралимпийских игр»;
- «Чемпион Сурдлимпийских игр»;
- «Призер Паралимпийских игр»;
- «Призер Сурдлимпийских игр»;
- «Чемпион мира»;
- «Чемпион Европы» –

по дисциплинам видов спорта, входящим в программу Олимпийских игр, Паралимпийских игр, Сурдлимпийских игр среди взрослых спортсменов, кроме соревнований среди юношей, juniоров, молодежи, студентов и ветеранов.

4. Ежемесячная компенсационная выплата назначается спортсменам-ветеранам, имеющим титул «Чемпион мира» по парашютному спорту среди взрослых спортсменов, кроме соревнований среди юношей, juniоров, молодежи, студентов и ветеранов.

5. Размер ежемесячной компенсационной выплаты устанавливается Правительством Москвы.

6. Ежемесячная компенсационная выплата назначается и выплачивается независимо от получения дополнительного материального обеспечения в соответствии с Федеральным законом от 4 марта 2002 г. № 21-ФЗ «О дополнительном ежемесячном материальном обеспечении граждан Российской Федерации за выдающиеся достижения и особые заслуги перед Российской Федерацией», дополнительного материального обеспечения в соответствии с иными нормативными актами, доплат к пенсии, устанавливаемых законодательством субъектов Российской Федерации и актами органов местного самоуправления.

7. Для назначения ежемесячной компенсационной выплаты гражданам необходимо представить в Департамент физической культуры и спорта города Москвы следующие документы:

- справка Олимпийского комитета России (Паралимпийского комитета, Сурдлимпийского комитета, РОСТО), подтверждающая титул;
- копия паспорта;
- копия пенсионного удостоверения;
- копия титульного листа сберегательной книжки;
- личное заявление.

Департамент физической культуры и спорта города Москвы дополняет указанный пакет документов представлением и направляет в Департамент социальной защиты населения города Москвы.

8. Ежемесячная компенсационная выплата выплачивается управлениями социальной защиты населения районов города Москвы по месту жительства заявителя или по месту получения других социальных выплат за счет средств бюджета города Москвы по выбору получателя.

9. Ежемесячная компенсационная выплата назначается и выплачивается со дня подачи заявления в Департамент физической культуры и спорта города Москвы.

10. При выезде на постоянное место жительства за пределы города Москвы ежемесячная компенсационная выплата ветеранам-спортсменам прекращается с 1-го числа месяца, следующего за месяцем выезда.

11. Изменения и дополнения в Положение вносятся постановлениями Правительства Москвы.

9.5

Комментарий к разделу 9 «Денежные вознаграждения. Спортивные стипендии»

Грандиозный размах, масштабность, высокий авторитет Олимпийских игр и Паралимпийских игр, вытекающая из этого борьба многих стран мира за спортивный престиж определяют отношение в этих странах к своим лучшим спортсменам. В период их активной спортивной деятельности им создаются практически все условия для жизни и повышения спортивного мастерства – тренировки, соревнований, восстановления, денежные вознаграждения, гранты поддержки олимпийцев и паралимпийцев, жилищные и бытовые условия.

Однако по окончании их спортивной карьеры уровень их социальной и профессиональной жизни нередко ухудшается. Особенно заметно это наблюдалось, например, в период до распада СССР и последовавшее за ним десятилетие.

В настоящее время социальное положение российских спортсменов по окончании их активной спортивной жизни значительно улучшилось. Так, Федеральным законом в 2003 г. чемпионам Олимпийских игр, с 2005 г. – и чемпионам Паралимпийских и Сурдлимпийских игр назначено дополнительное ежемесячное обеспечение, такое же, как и Героям России.

Указом Президента Российской Федерации всем бывшим чемпионам Олимпийских игр, Паралимпийских игр и Сурдлимпийских игр установлены ежемесячные стипендии – примерно на уровне средней заработной платы по стране.

Денежные вознаграждения победителям и призерам Олимпийских игр и Паралимпийских игр значительно возросли (практически в два с половиной раза начиная с 2008 года). По итогам Олимпийских игр и Паралимпийских игр в Пекине (Китай) спортсменам за завоевание каждого первого, второго и третьего места были выплачены соответственно 100, 60 и 40 тысяч евро.

Соизмеримые по размеру федеральным выплатам суммы получили призеры Олимпийских игр и Паралимпийских игр и их тренеры в ряде регионов. Денежные вознаграждения и спортивные стипендии федерального, регионального (а не редко и муниципального уровня), назначенные выдающимся спортсменам после окончания ими активных занятий спортом, являются актом признания их заслуг перед Отечеством, призваны мотивировать молодых спортсменов на достижение высоких международных спортивных результатов.

Безусловно, социальное положение спортсменов после окончания спортивной карьеры определяется не только и не столько материальными благами (хотя это очень важно), а, в первую очередь, полученной профессией.

Поэтому Статьей 16. Федерального закона Российской Федерации «Об образовании в Российской Федерации» установлено, что чемпионы и призеры Олимпийских игр, Паралимпийских игр и Сурдлимпийских игр принимаются без вступительных испытаний в государственные образовательные учреждения среднего профессионального образования и государственные и муниципальные образовательные учреждения высшего профессионального образования для обучения по программам бакалавриата и программам подготовки специалиста по направлениям подготовки (специальностям) в области физической культуры и спорта.

Этим законом предусмотрено также, что вне конкурса, при условии успешного прохождения вступительных испытаний в государственные образовательные учреждения среднего профессионального образования и государственные и муниципальные образовательные учреждения высшего профессионального образования принимаются:

дети-инвалиды, инвалиды I и II групп, которым согласно заключению федерального учреждения медико-социальной экспертизы не противопоказано обучение в соответствующих образовательных учреждениях;

граждане в возрасте до 20 лет, имеющие только одного родителя – инвалида I группы, если среднедушевой доход семьи ниже величины прожиточного минимума, установленного в соответствующем субъекте Российской Федерации.

Граждане, которым в установленном порядке присвоены спортивный разряд кандидата в мастера спорта, первый спортивный разряд или спортивное звание по военно-прикладному виду спорта, а также граждане, прошедшие подготовку в военно-патриотических молодежных и детских объединениях, пользуются преимущественным правом на поступление в федеральные государственные образовательные учреждения, реализующие военные профессиональные образовательные программы.

РАЗДЕЛ 10



**ПРОГРАММНО-МЕТОДИЧЕСКИЕ
И РЕКОМЕНДАТЕЛЬНЫЕ ДОКУМЕНТЫ**



Модельный закон «О паралимпийском спорте» (извлечения)

Принят на 31-м пленарном заседании
Межпарламентской ассамблеи государств – участников
Содружества Независимых Государств (СНГ)
Постановление № 31-13 от 25 ноября 2008 г.

Настоящий Закон имеет своей целью установление общих правовых, экономических и социальных основ деятельности в области паралимпийского спорта, а также определение основных принципов законодательства о паралимпийском спорте, осуществляемых в государствах – участниках Содружества Независимых Государств (далее – государства-участники).

Закон носит рекомендательный характер. Сферой его действия является регулирование правовых отношений, возникающих в области паралимпийского спорта между государством, муниципальными образованиями, общественными объединениями, физическими лицами и иными субъектами права.

Глава 1. ОБЩИЕ ПОЛОЖЕНИЯ

Статья 1. Основные понятия

В настоящем Законе использованы следующие основные понятия:

адаптивная физическая культура – вид физической культуры для лиц с ограниченными возможностями функций опорно-двигательного аппарата, зрения, интеллекта и других функций, содержащий в себе комплекс эффективных средств их физической реабилитации, социальной адаптации и интеграции;

детско-юношеская спортивно-адаптивная школа (ДЮСАШ) – учреждение физкультурно-оздоровительной и спортивной направленности, основной деятельностью которого является организация и проведение среди лиц с ограниченными возможностями функций опорно-двигательного аппарата, зрения, интеллекта и других функций учебно-тренировочного и воспитательного процесса, имеющего целью их физическую реабилитацию, социальную адаптацию, интеграцию и повышение спортивного результата;

классификатор – лицо, обязанностью которого является проведение классификации спортсменов по степени их функциональных возможностей, уполномоченное на это организаторами спортивных соревнований и прошедшее специальную подготовку, подтвержденную соответствующим документом (свидетельство об аккредитации, лицензия);

классификация – процесс определения классификатором или группой классификаторов класса (классификационной категории) спортсменов-паралимпийцев с целью создания им возможности соревноваться с другими спортсменами-паралимпийцами, имеющими аналогичный уровень функциональных возможностей;

лицо с ограниченными возможностями функций опорно-двигательного аппарата, зрения, интеллекта и других функций – лицо, имеющее физический или интеллектуальный недостаток, который препятствует освоению (достижению) результатов в физической и спортивной подготовке, соизмери-

мых с результатами лиц, не имеющих указанных ограниченных возможностей, без создания для этого специальных условий;

Международный паралимпийский комитет (МПК) – международная спортивная организация, управляющая паралимпийским движением, организующая Паралимпийские летние и зимние игры и координирующая организацию и проведение чемпионатов мира и других официальных международных соревнований среди лиц с ограниченными возможностями функций опорно-двигательного аппарата, зрения и интеллекта;

национальные сборные команды по паралимпийским видам спорта – коллективы спортсменов-паралимпийцев, тренеров, тренеров-лидеров, ученых, специалистов спортивной медицины, других специалистов в области спорта, формируемые для подготовки к международным соревнованиям по паралимпийским видам спорта и выступления на них от имени государства-участника;

национальный паралимпийский комитет – составная часть Международного паралимпийского комитета, действующая в форме общественного объединения на всей территории государства-участника в соответствии с его законодательством и обладающая исключительными полномочиями по представлению сборных команд государства-участника на Паралимпийских играх, а также на региональных, континентальных и всемирных спортивных соревнованиях, проводимых под эгидой Международного паралимпийского комитета;

Паралимпийские игры – высший международный спортивный форум спортсменов с ограниченными возможностями функций опорно-двигательного аппарата, зрения и интеллекта, которых представляют национальные паралимпийские комитеты, признанные Международным паралимпийским комитетом, обладающим правом исключительной собственности на Паралимпийские игры, в том числе правом их организации, проведения, освещения в средствах массовой информации и воспроизводства любым способом, а также иными исключительными правами, предусмотренными его конституцией;

паралимпийский спорт – составная часть спорта, сложившаяся в форме специальной теории и практики подготовки лиц с ограниченными возможностями функций опорно-двигательного аппарата, зрения и интеллекта к спортивным соревнованиям и участия в них с целью физической реабилитации, социальной адаптации и интеграции, формирования здорового образа жизни и достижения спортивных результатов на базе создания специальных условий;

паралимпийский спорт высших достижений – составная часть паралимпийского спорта, направленная на достижение спортсменами-паралимпийцами результатов международного уровня, завоевание высоких мест на международных соревнованиях, установление национальных, континентальных и мировых спортивных рекордов с целью показать детям, подросткам и молодежи, обществу в целом пример преодоления трудностей, духовного и физического совершенствования, ведения здорового образа жизни.

паралимпийское воспитание – педагогический процесс по воспитанию личности спортсменов с ограниченными возможностями функций опорно-двигательного аппарата, зрения и интеллекта, направленный на их физическую реабилитацию, повышение уровня физической культуры, способностей и возможностей самообслуживания в занятиях спортом и быту с целью духовного и физического совершенствования, социальной адаптации и интеграции, формирования здорового образа жизни;

паралимпийское движение – форма социального движения, целью которого является развитие паралимпийского спорта как одного из основных средств физической реабилитации, социальной адаптации и интеграции лиц с ограниченными возможностями функций опорно-двигательного аппарата, зрения и интеллекта, достижения ими физического и духовного совершенства, укрепление международного спортивного сотрудничества;

спортивная федерация по паралимпийским видам спорта – общественная организация, официально признанная компетентным органом исполнительной власти в области физической культуры и спорта, целями которой является развитие одного или нескольких видов спорта для лиц с ограниченными возможностями функций опорно-двигательного аппарата, зрения и интеллекта, подготовка национальных сборных команд по соответствующим паралимпийским видам спорта для их участия в международных спортивных соревнованиях;

спортивные объекты (сооружения) для занятий инвалидов – строения, здания, физкультурно-спортивные комплексы и другие спортивные сооружения, имеющие специальные приспособления и оборудование, необходимые для проведения спортивных занятий, спортивных и спортивно-зрелищных мероприятий с участием лиц с ограниченными возможностями функций опорно-двигательного аппарата, зрения, интеллекта и других функций;

спортсмен-паралимпиец – основной субъект паралимпийского спорта, физическое лицо, занимающееся паралимпийским видом (видами) спорта, выступающее на спортивных соревнованиях с целью углубленной физической реабилитации, социальной адаптации, интеграции и достижения спортивных результатов;

спортивный клуб инвалидов – юридическое лицо разных организационно-правовых форм, организующее учебно-тренировочный и воспитательный процесс, а также проведение спортивных соревнований и участие в них лиц с ограниченными возможностями функций опорно-двигательного аппарата, зрения, интеллекта и других функций с целью их углубленной физической реабилитации, социальной адаптации и интеграции;

судья по паралимпийскому спорту – лицо, имеющее судейскую квалификацию, установленную муниципальным органом или органом исполнительной власти в области физической культуры и спорта или соответствующей международной спортивной организацией, и призванное обеспечить соблюдение соответствующих правил и условий при проведении соревнований по паралимпийским видам спорта;

физическая реабилитация инвалидов – восстановление, коррекция или компенсация нарушенных, утраченных или временно утраченных функций организма у лиц с ограниченными возможностями этих функций, инвалидов, с использованием специальных средств и методов адаптивной физической культуры и адаптивного спорта, в том числе паралимпийского спорта.

Статья 2. Основные принципы законодательства о паралимпийском спорте

Настоящий Закон устанавливает основные принципы законодательства о паралимпийском спорте в государствах-участниках:

1) гуманистический характер развития паралимпийского спорта, обеспечение равных условий и возможностей для его развития по отношению к условиям и возможностям развития спорта в целом;

2) доступность спортивных сооружений для занятий и участия в спортивных и спортивно-зрелищных мероприятиях граждан, имеющих ограничен-

ные возможности функций опорно-двигательного аппарата, зрения и интеллекта;

3) ответственность органов государственной власти и органов местного самоуправления, спортивных организаций, а также должностных лиц за обеспечение права граждан, имеющих ограниченные возможности функций опорно-двигательного аппарата, зрения и интеллекта, на занятия паралимпийским спортом;

4) сохранение и укрепление общности паралимпийского пространства государств-участников; сближение нормативно-правовой базы паралимпийского спорта на всей территории государств-участников;

5) обеспечение безопасности жизни и здоровья граждан, имеющих ограниченные возможности функций опорно-двигательного аппарата, зрения и интеллекта, участвующих в учебно-тренировочных занятиях, спортивных и спортивно-зрелищных мероприятиях;

6) уважение и соблюдение международных обязательств в области паралимпийского спорта;

7) ориентация на лучшие международные стандарты и нормы обеспечения паралимпийского спорта;

8) взаимодействие органов государственной власти в области спорта с общественными спортивными организациями в области паралимпийского спорта, с обязательным привлечением их к разработке и принятию решений, затрагивающих интересы паралимпийского спорта, в том числе при проектировании, строительстве и реконструкции спортивных объектов (решения, принятые без учета этой нормы, могут быть оспорены в судебном порядке и признаны недействительными).

Статья 3. Система паралимпийского спорта

1. К системе паралимпийского спорта относятся:

1) национальный паралимпийский комитет;

2) спортивные федерации паралимпийского спорта;

3) детско-юношеские спортивно-адаптивные школы, детско-юношеские паралимпийские школы, центры паралимпийской подготовки, спортивные клубы инвалидов, а также детско-юношеские спортивные школы, детско-юношеские клубы физической подготовки, специализированные детско-юношеские школы олимпийского резерва, школы высшего спортивного мастерства, центры спортивной подготовки, иные специализированные спортивные учреждения, имеющие отделения и группы адаптивного и паралимпийского спорта;

4) образовательные учреждения и научные организации в области паралимпийского спорта;

5) спортивные организации инвалидов, в том числе спортивные (физкультурно-спортивные) общества;

6) специальные (коррекционные) образовательные учреждения, имеющие спортивные классы, группы, секции и команды по паралимпийским видам спорта;

7) граждане, занимающиеся адаптивным спортом, спортсмены-паралимпийцы, тренеры-лидеры, спортсмены-лидеры, тренеры-преподаватели по адаптивной физической культуре и спорту, инструктора-методисты по адаптивной физической культуре и спорту, классификаторы, другие специалисты в области паралимпийского спорта;

8) иные юридические и физические лица, основную деятельность или часть основной деятельности которых составляет развитие паралимпийского

спорта и (или) паралимпийское воспитание, и (или) подготовка спортсменов-паралимпийцев, и (или) подготовка специалистов паралимпийского спорта, и (или) осуществление научного, материально-технического, медико-биологического, антидопингового, информационно-пропагандистского и иного обеспечения паралимпийского спорта.

2. В систему паралимпийского спорта в качестве ее объектов входят:

- классификация спортсменов по степени их функциональных возможностей;
- спортивная классификация;
- календарный план спортивных соревнований по паралимпийским видам спорта;
- правила соревнований;
- учебно-тренировочные программы по паралимпийским видам спорта;
- иные ее объекты.

Статья 4. Паралимпийский спорт и физическая (физкультурно-спортивная) реабилитация

1. Паралимпийский спорт как одно из основных средств физической (физкультурно-спортивной) реабилитации лиц с ограниченными возможностями функций опорно-двигательного аппарата, зрения и интеллекта реализуется в специальных (коррекционных) образовательных учреждениях, детско-юношеских спортивно-адаптивных школах, детско-юношеских паралимпийских школах, центрах паралимпийской подготовки, спортивных клубах инвалидов, а также в отделениях и группах адаптивного и паралимпийского спорта детско-юношеских спортивных школ, детско-юношеских клубов физической подготовки, специализированных детско-юношеских школ олимпийского резерва, школ высшего спортивного мастерства, центров спортивной подготовки, иных специализированных спортивных учреждений и организаций физической культуры и спорта, туризма, образования и социального развития, проводящих физкультурно-спортивную работу с инвалидами и действующих в любой организационно-правовой форме.

2. В реабилитационных (физкультурно-спортивных) центрах, специальных (коррекционных) образовательных учреждениях, детско-юношеских спортивно-адаптивных школах, детско-юношеских паралимпийских школах, центрах паралимпийской подготовки, спортивных клубах инвалидов, а также в отделениях и группах адаптивного и паралимпийского спорта детско-юношеских спортивных школ, детско-юношеских клубов физической подготовки, специализированных детско-юношеских школ олимпийского резерва, школ высшего спортивного мастерства, центров спортивной подготовки, иных специализированных спортивных учреждений и организаций физической культуры и спорта, туризма, образования и социального развития, проводящих физкультурно-спортивную работу с инвалидами, в процессе их физической реабилитации, наряду с использованием средств паралимпийского спорта, используются разнообразные физические упражнения, процедуры закаливания, дыхательной гимнастики, массажа, иные элементы адаптивной физической культуры и адаптивного спорта.

3. Порядок компенсации затрат на организацию занятий инвалидов по физической (физкультурно-спортивной) реабилитации и паралимпийскому спорту с частичной оплатой или бесплатно в реабилитационных (физкультурно-спортивных) центрах, специальных (коррекционных) образовательных учреждениях, детско-юношеских спортивно-адаптивных школах, детско-юношеских паралимпийских школах, центрах паралимпийской

подготовки, спортивных клубах инвалидов, а также в отделениях и группах адаптивного и паралимпийского спорта детско-юношеских спортивных школ, детско-юношеских клубов физической подготовки, специализированных детско-юношеских школ олимпийского резерва, школ высшего спортивного мастерства, центров спортивной подготовки, иных специализированных спортивных учреждений и организаций физической культуры и спорта, туризма, образования и социального развития, проводящих физкультурно-спортивную работу с инвалидами, должен определяться в соответствии с законодательством государства-участника.

Глава 2. ОБЩЕГОСУДАРСТВЕННАЯ, РЕГИОНАЛЬНАЯ И МЕСТНАЯ (МУНИЦИПАЛЬНАЯ) ПОДДЕРЖКА ПАРАЛИМПИЙСКОГО СПОРТА

Статья 5. Общегосударственная и региональная поддержка паралимпийского спорта

1. Государство-участник признает и поддерживает паралимпийское движение и деятельность национального паралимпийского комитета. К формам общегосударственной и региональной поддержки паралимпийского спорта в лице ее органов исполнительной власти относятся:

1) организация мероприятий по подготовке и участию сборных команд страны в Паралимпийских играх, других международных спортивных соревнованиях, а сборных команд регионов – в национальных чемпионатах, первенствах и иных национальных спортивных соревнованиях по паралимпийским видам спорта;

2) организация профессиональной подготовки, переподготовки и повышения квалификации специалистов в области паралимпийского спорта, в том числе медицинских классификаторов;

3) организация строительства, реконструкции и ремонта спортивных объектов, обеспечивающая их доступность для занятий и участия в спортивных и спортивно-зрелищных мероприятиях граждан, имеющих ограниченные возможности функций опорно-двигательного аппарата, зрения и интеллекта, а также установление перечня не подлежащих приватизации спортивных сооружений, где проводятся тренировочные занятия и спортивные мероприятия по паралимпийскому спорту;

4) финансовое, материально-техническое (включая экипировку), научно-методическое, медико-биологическое, медицинское, антидопинговое и информационно-пропагандистское обеспечение сборных команд страны по паралимпийским видам спорта;

5) организация проведения массовых спортивных мероприятий (спартакиад, игр, фестивалей), мероприятий физкультурно-оздоровительного характера и учебно-тренировочных занятий по паралимпийскому спорту;

6) поощрение спонсорства, меценатства и благотворительности, способствующих развитию паралимпийского спорта;

7) поддержка отечественной спортивной промышленности, осуществляющей производство продукции физкультурно-оздоровительного и спортивно-назначения для лиц с ограниченными возможностями функций опорно-двигательного аппарата, интеллекта и зрения;

8) установление в соответствии с законодательством государства-участника льгот юридическим лицам, независимо от их организационно-правовой формы, инвестирующим в развитие отечественной спортивной промышлен-

ности по производству продукции физкультурно-спортивного назначения для инвалидов, а также в строительство, реконструкцию и ремонт спортивных сооружений, отвечающих требованиям для занятий лиц с ограниченными функциональными возможностями;

9) осуществление иной общегосударственной и региональной поддержки, направленной на развитие паралимпийского спорта, в соответствии с законодательством государства-участника.

2. По перечисленному в пункте 1 настоящей статьи осуществляются государственные заказы, принимаются соответствующие общегосударственные и региональные правовые акты, а также общегосударственные и региональные целевые программы развития паралимпийского спорта.

Статья 6. Поддержка паралимпийского спорта местными (муниципальными) органами власти

1. К формам поддержки паралимпийского спорта местными (муниципальными) органами власти относятся:

1) строительство, реконструкция и ремонт спортивных объектов с учетом законодательных требований по беспрепятственному доступу к ним инвалидов;

2) содержание и использование по прямому назначению спортивных объектов, находящихся в муниципальной собственности, и их обеспечение электро-, тепло- и водоснабжением на льготных условиях (бесплатно или с частичной оплатой);

3) создание условий для бесплатных или с частичной оплатой занятий паралимпийским спортом инвалидов и детей-инвалидов; определение порядка компенсации бесплатных или с частичной оплатой занятий инвалидов паралимпийским спортом;

4) разработка, утверждение и реализация планов спортивных мероприятий по паралимпийским видам спорта;

5) формирование сборных команд и обеспечение их участия в региональных и иных соревнованиях по паралимпийскому спорту;

6) организация медицинского контроля занимающихся паралимпийским спортом, а также медицинское обеспечение спортивных мероприятий по паралимпийским видам спорта, проводимых на территории муниципального образования;

7) подготовка, повышение квалификации и поощрение деятельности волонтеров, ведущих на добровольной основе работу в области паралимпийского спорта;

8) установление перечня не подлежащих приватизации муниципальных спортивных сооружений, обеспечивающих учебные занятия, а также проведение спортивных и спортивно-зрелищных мероприятий по паралимпийскому спорту;

9) создание детско-юношеских спортивно-адаптивных школ, детско-юношеских паралимпийских школ, центров паралимпийской подготовки, спортивных клубов инвалидов, а также отделений и групп адаптивного и паралимпийского спорта в детско-юношеских спортивных школах, детско-юношеских клубах физической подготовки, специализированных детско-юношеских школах олимпийского резерва, школах высшего спортивного мастерства, центрах спортивной подготовки, в иных специализированных физкультурно-спортивных учреждениях и организациях;

10) создание условий для занятий массовыми и игровыми паралимпийскими видами спорта лицам с ограниченными возможностями функций опорно-

двигательного аппарата, зрения и интеллекта в парках, лесопарках, жилых микрорайонах, общежитиях, дворах, на загородных базах отдыха, в иных местах их жительства и отдыха с учетом специфики ограниченных физических возможностей этих лиц.

2. Местные (муниципальные) органы власти вправе оказывать иную поддержку паралимпийского спорта при наличии собственных материальных ресурсов и финансовых средств с учетом местных условий и возможностей.

По перечисленному в пункте 1 настоящей статьи принимаются соответствующие муниципальные правовые акты, а также муниципальные целевые программы развития паралимпийского спорта.

Глава 3. ОРГАНИЗАЦИИ И УЧРЕЖДЕНИЯ, РАЗВИВАЮЩИЕ ПАРАЛИМПИЙСКИЙ СПОРТ И АДАПТИВНУЮ ФИЗИЧЕСКУЮ КУЛЬТУРУ

Статья 7. Национальный паралимпийский комитет

1. Национальный паралимпийский комитет как составная часть Международного паралимпийского комитета:

1) возглавляет паралимпийское движение в государстве-участнике, осуществляет свою деятельность на основе признания Международным паралимпийским комитетом, в соответствии с конституцией Международного паралимпийского комитета и национальным законодательством. Если конституцией Международного паралимпийского комитета установлены иные, чем в хартии (уставе) национального паралимпийского комитета, правила или имеются противоречия в их понимании, то преимущество имеет конституция Международного паралимпийского комитета;

2) руководствуется следующими основными условиями признания национального паралимпийского комитета Международным паралимпийским комитетом:

– признание национального паралимпийского комитета и поддержка его деятельности правительством государства-участника, или его органом исполнительной власти, или национальным олимпийским комитетом;

– подписание соглашения с Международным паралимпийским комитетом, содержащего согласие на его исключительные права в области привлечения спонсоров и взаимодействия с ними;

– признание того положения, что при рассмотрении любого вопроса с участием Международного паралимпийского комитета окончательным решением будет то, которое примет либо Генеральная ассамблея, либо Исполнительный комитет, либо Арбитраж по делам спорта Международного паралимпийского комитета;

3) не допускает действий, несовместимых с его обязательствами по выполнению конституции Международного паралимпийского комитета;

4) в своей деятельности руководствуется принципами гуманизма, демократии, добровольности и равноправия своих членов, самоуправления, законности, гласности, а также интеграции спортсменов-инвалидов в спортивное движение здоровых спортсменов;

5) не допускает в паралимпийском движении страны неравенства его участников по политическим, социальным, экономическим, национальным, религиозным, половым или расовым признакам, а также по степени трудоспособности;

б) является некоммерческой организацией; в качестве своей основной цели не может иметь получение прибыли, не может заниматься коммерческой деятельностью, приводящей к получению прибыли; фонды национального паралимпийского комитета должны использоваться только в уставных целях.

2. Основную структуру национального паралимпийского комитета составляют его региональные отделения, представительства, филиалы или региональные паралимпийские комитеты, а также его постоянные комиссии, комитеты, советы.

Региональные отделения, представительства, филиалы или региональные паралимпийские комитеты, а также постоянные комиссии, комитеты и советы национального паралимпийского комитета должны действовать в соответствии с его уставом и другими официальными документами. Любое решение или действие региональных отделений, представительств, филиалов или региональных паралимпийских комитетов национального паралимпийского комитета, а также его постоянных комиссий, комитетов или советов, расходящееся с уставом национального паралимпийского комитета и его другими официальными документами, является недействительным.

3. Для осуществления своих уставных целей национальный паралимпийский комитет вправе:

1) представлять паралимпийское движение государства-участника и интересы национального паралимпийского комитета на всех мероприятиях, проходящих под эгидой Международного паралимпийского комитета;

2) вносить предложения в органы государственной власти и участвовать в выработке их решений, а также решений органов местного самоуправления, касающихся деятельности национального паралимпийского комитета, его членов, в порядке и объеме, предусмотренных действующим законодательством государства-участника;

3) учреждать средства массовой информации и осуществлять издательскую деятельность;

4) создавать в установленном законом порядке для достижения уставных целей хозяйственные товарищества, общества, иные хозяйственные организации, проводить денежно-вещевые лотереи, культурно-спортивные мероприятия, осуществлять рекламно-спонсорскую деятельность, а также приобретать имущество, предназначенное для ведения предпринимательской деятельности;

5) в установленном законом порядке осуществлять внешнеэкономическую деятельность, поддерживать прямые международные контакты и связи, заключать соответствующие соглашения;

6) патронировать спортивные соревнования и иные спортивные мероприятия различного уровня при условии их соответствия целям паралимпийского движения;

7) осуществлять свою деятельность, сохраняя автономию, противодействуя давлению любого рода, включая политическое, религиозное или экономическое, которое могло бы препятствовать выполнению требований своего устава и конституции Международного паралимпийского комитета;

8) строить, приобретать, отчуждать, предоставлять и получать в пользование или в аренду здания, сооружения, оборудование, транспортные средства, инвентарь, сырье и другое движимое и (или) недвижимое имущество, необходимое для материального обеспечения уставной деятельности;

9) вступать в международные общественные объединения, устанавливать и поддерживать прямые международные контакты и связи с благотворитель-

ными, культурными, спортивными и иными организациями, способствующие реализации уставных целей, заключать соответствующие соглашения, участвовать в работе международных симпозиумов, конференций, выставок, в иных соответствующих мероприятиях;

10) запрашивать в органах государственной власти, а также в муниципальных органах информацию, справки, сведения и иные материалы, необходимые для реализации уставной деятельности;

11) ходатайствовать перед органами государственной власти о представлении к государственным наградам лиц, внесших значительный вклад в развитие паралимпийского спорта;

12) через свои уполномоченные структуры и региональные отделения осуществлять общественный надзор за соблюдением требований нормативно-технических документов по обеспечению беспрепятственного доступа к спортивным объектам, предназначенным для учебно-тренировочных занятий и соревнований по паралимпийским видам спорта, а также делегировать своего представителя в состав комиссий по приемке в эксплуатацию паралимпийских объектов, наделяемого всеми полномочиями члена этих комиссий;

13) осуществлять иные действия, предусмотренные уставом и направленные на достижение своих уставных целей.

4. Национальный паралимпийский комитет, в соответствии с конституцией Международного паралимпийского комитета, имеет исключительные права на:

1) представление государства-участника на Паралимпийских играх, иных всемирных, континентальных или региональных спортивных мероприятиях, проводимых под патронатом Международного паралимпийского комитета;

2) использование утвержденных Международным паралимпийским комитетом и принадлежащих национальному паралимпийскому комитету эмблемы, логотипа, флага, гимна, девиза, зарегистрированных в установленном порядке, символики с использованием этих атрибутов и их основных элементов, наименований «паралимпийский», «паралимпиада» и образованных на их основе слов и словосочетаний в названиях учреждений и организаций, независимо от их организационно-правовой формы;

3) предоставление лицензий компаниям, фирмам, иным организациям, независимо от их организационно-правовой формы, на использование принадлежащих национальному паралимпийскому комитету эмблемы, логотипа, флага, гимна, девиза, зарегистрированных в установленном порядке, символики с использованием этих атрибутов и их основных элементов, наименований «паралимпийский», «паралимпиада» и образованных на их основе слов и словосочетаний в рекламе мероприятий, продукции и услуг указанных организаций в рамках заключенных с ними договоров, лицензионных и спонсорских соглашений.

5. Национальный паралимпийский комитет обязан:

1) соблюдать нормы и принципы международного паралимпийского движения, международного права и законодательство государства-участника;

2) ежегодно публиковать отчет о своей деятельности, в том числе об использовании имущества;

3) представлять по запросу органа, принявшего решение о государственной регистрации, решения и сведения в объеме, установленном законодательством государства-участника;

4) допускать уполномоченных должностных лиц органа, принявшего решение о государственной регистрации, на проводимые уставные мероприятия;

5) в случае проведения Паралимпийских игр, других международных соревнований под патронатом Международного паралимпийского комитета на территории государства-участника делегировать своих представителей в организационный комитет по их подготовке и проведению, обеспечить совместно с ним и властями города-организатора выполнение всех регламентов и требований, связанных с проведением Паралимпийских игр, нести иную ответственность в соответствии с конституцией Международного паралимпийского комитета и действующим законодательством государства-участника.

Статья 8. Спортивные федерации по паралимпийским видам спорта

1. К компетенции национальных спортивных федераций по паралимпийским видам спорта, объединяющих спортсменов разных категорий инвалидности, относятся:

- 1) развитие и популяризация соответствующего вида (видов) спорта;
- 2) разработка и участие в реализации программ развития данного вида (видов) спорта;
- 3) организация и проведение чемпионатов, первенств, розыгрышей кубков и иных спортивных мероприятий, а также международных спортивных соревнований на территории своего государства в соответствии с решениями международных федераций и по согласованию с компетентными государственными органами власти; формирование и организация участия сборных команд в официальных международных соревнованиях по соответствующему виду (видам) спорта;
- 4) совершенствование программ и методик подготовки спортсменов-паралимпийцев по соответствующему виду (видам) спорта;
- 5) организация мероприятий по подготовке, переподготовке и аттестации тренеров, тренеров-лидеров, классификаторов, судей, а также инструкторов-методистов по адаптивной физической культуре и спорту, других специалистов в соответствующем паралимпийском виде (видах) спорта;
- 6) участие в разработке и реализации нормативно-правовых документов и программ развития в области паралимпийского спорта;
- 7) регулирование переходов спортсменов-паралимпийцев по соответствующему виду (видам) спорта из одной спортивной организации в другую;
- 8) координация деятельности региональных и муниципальных федераций по данному паралимпийскому виду (видам) спорта на основании решений, правил и регламентов соответствующих международных спортивных организаций, положений настоящего Закона, решений своих руководящих органов;
- 9) развитие и укрепление международных связей со спортивными организациями зарубежных стран и с международными спортивными организациями по данному паралимпийскому виду (видам) спорта;
- 10) программно-методическое, организационное, информационное и иное содействие деятельности спортивных клубов инвалидов, спортивных школ, центров спортивной и паралимпийской подготовки, училищ паралимпийского резерва, иных спортивных организаций и учреждений, специализирующихся в соответствующем виде (видах) паралимпийского спорта или имеющих соответствующие специализированные отделения;
- 11) участие в создании условий для социальной защиты спортсменов-паралимпийцев, их тренеров, тренеров-лидеров и спортсменов-лидеров, а также ветеранов паралимпийского спорта;
- 12) разработка и утверждение, по согласованию с органом государственной власти в области физической культуры и спорта и национальным паралимпийским комитетом, нормативов, квалификационных и иных условий и тре-

бований по допуску к участию в соревнованиях, организуемых и проводимых спортивной федерацией по паралимпийскому виду (видам) спорта, спортсменов, спортсменов-лидеров и тренеров-лидеров;

13) принятие мер по недопущению применения спортсменами допинговых средств и методов, применение санкций (в том числе спортивной дисквалификации) в отношении спортсменов, применяющих допинговые средства и методы, и лиц, понуждающих к применению допинговых средств и методов;

14) учет государственных наград, почетных спортивных званий, призовых мест и рекордов на официальных международных соревнованиях и соревнованиях национального уровня, а также иных достижений своих спортсменов-паралимпийцев в соответствующем виде (видах) спорта;

15) иные полномочия, предусмотренные уставом данной спортивной федерации по паралимпийскому виду (видам) спорта, не противоречащие порядку, нормам и правилам, установленным органом исполнительной власти в области физической культуры и спорта, уставу национального паралимпийского комитета и действующему законодательству государства-участника.

2. Порядок признания, реорганизации и ликвидации спортивных федераций по паралимпийским видам спорта устанавливается каждым государством-участником в соответствии со своим законодательством, регламентами и правилами, установленными соответствующими международными федерациями, с учетом особенностей, предусмотренных настоящим Законом.

В одном паралимпийском виде спорта может быть признана только одна спортивная федерация.

3. Органы государственной власти и муниципальные органы в области спорта имеют право финансировать деятельность федераций по паралимпийским видам спорта и проводимые ими спортивные мероприятия только по признанным паралимпийским видам спорта.

4. В соответствии с порядком признания, реорганизации и ликвидации спортивных федераций по паралимпийским видам спорта, утвержденным правительством государства-участника, может быть назначен и проведен пересмотр решения о признании действующих спортивных федераций по паралимпийским видам спорта.

Пересмотр решения о признании действующих спортивных федераций по паралимпийским видам проводится, как правило, по итогам Паралимпийских летних или зимних игр.

5. Критериями повторного признания действующих спортивных федераций по паралимпийским видам спорта являются:

1) динамика развития массовости в соответствующем паралимпийском виде (видах) спорта;

2) динамика развития детско-юношеского спорта в соответствующем виде (видах) спорта;

3) динамика результатов участия спортсменов-паралимпийцев в Паралимпийских летних и зимних играх, чемпионатах мира и континента по соответствующему паралимпийскому виду (видам) спорта;

4) иные критерии, относящиеся к состоянию работы по реализации компетенций спортивных федераций по паралимпийским видам спорта, указанных в пункте 1 настоящей статьи.

6. Возможность признания (или непризнания) данной спортивной федерации определяется, наряду с критериями, указанными в пункте 5 настоящей статьи Закона, также и состоянием работы по реализации указанных в пункте 1 настоящей статьи компетенций действующих спортивных федераций по паралимпийским видам спорта.

7. Признание и повторное признание действующих национальных спортивных федераций по паралимпийским видам спорта осуществляют орган исполнительной власти в области физической культуры и спорта и национальный паралимпийский комитет.

В случае разногласий по признанию национальной спортивной федерации по паралимпийскому виду (видам) спорта между национальным паралимпийским комитетом и органом государственной власти в области паралимпийского спорта создается комиссия из их представителей, которая призвана снять указанные разногласия.

Если консолидированное признание национальной спортивной федерации по паралимпийскому виду (видам) спорта невозможно, то объявляется конкурс на признание спортивной федерации по данному паралимпийскому виду (видам) спорта, в котором могут принять участие другие, еще не признанные спортивные федерации.

8. Признанная национальная спортивная федерация по паралимпийскому виду (видам) спорта вправе:

1) вступать в международные спортивные организации, приобретать права и нести обязанности, соответствующие статусу члена этих международных организаций, если такие права и обязанности не противоречат общепризнанным принципам и нормам международного права и законодательству государства-участника;

2) получать финансовую и иную помощь, предоставленную для развития данного паралимпийского вида (видов) спорта в порядке, предусмотренном законодательством государства-участника;

3) осуществлять методический контроль за качеством и эффективностью тренировочного и воспитательного процесса в спортивных школах, спортивных клубах и иных спортивных организациях по соответствующему паралимпийскому виду (видам) спорта;

4) разрабатывать на основе международных правил и по согласованию с органом государственной власти в области физической культуры и спорта утверждать правила соревнований, нормативы спортивной классификации, программы тренировочного и воспитательного процесса, методические инструкции, рекомендации, иные документы по соответствующему виду (видам) спорта для спортивных школ, спортивных клубов и иных спортивных учреждений и организаций, осуществляющих подготовку спортсменов-паралимпийцев по данному виду (видам) спорта;

5) признавать или не признавать региональные спортивные федерации по соответствующему паралимпийскому виду (видам) спорта с учетом положений настоящего Закона, порядка, норм и положений, установленных съездом (конференцией) данной спортивной федерации;

6) делегировать права на проведение спортивных соревнований по соответствующему паралимпийскому виду (видам) спорта признанным данной национальной федерацией региональным федерациям, спортивным клубам инвалидов, иным спортивным организациям по паралимпийским видам спорта по согласованию с соответствующим органом исполнительной власти в области физической культуры и спорта государства-участника;

7) осуществлять иные права, не противоречащие законодательству государства-участника.

9. Спортивная федерация по паралимпийскому виду (видам) спорта может быть реорганизована путем выделения из нее одной или нескольких спортивных федераций по паралимпийскому виду (видам) спорта, а также путем слияния с другой спортивной федерацией.

10. Реорганизация национальной спортивной федерации по паралимпийскому виду (видам) спорта путем выделения из нее одной или нескольких спортивных федераций не допускается, если в результате этого образуется спортивная федерация, культивирующая тот же вид (те же виды) спорта, что и реорганизованная спортивная федерация.

11. Решение о реорганизации национальной спортивной федерации по паралимпийскому виду (видам) спорта принимается в соответствии с порядком признания, реорганизации и ликвидации спортивных федераций по паралимпийским видам спорта, утверждаемым правительством государства-участника.

12. Положения настоящей статьи могут распространяться на национальные спортивные федерации (союзы, ассоциации) по олимпийским видам спорта в случае их решения взять на себя функции и ответственность за развитие соответствующего паралимпийского вида спорта, а также признания их органом исполнительной власти в области физической культуры и спорта и национальным паралимпийским комитетом в качестве единственной спортивной федерации (союза, ассоциации), развивающей данный паралимпийский вид спорта.

Статья 9. Спортивные клубы инвалидов

1. Спортивные клубы инвалидов являются юридическими лицами, осуществляющими реабилитационную, учебно-тренировочную, соревновательную, физкультурно-оздоровительную и воспитательную деятельность.

2. Спортивные клубы инвалидов создаются и действуют в различных организационно-правовых формах в соответствии с законодательством государства-участника.

3. Спортивные клубы инвалидов могут создаваться юридическими и физическими лицами.

4. Спортивные клубы инвалидов имеют право:

1) на создание в установленном порядке спортивных школ, спортивных команд, групп и секций по различным видам спорта, признанным в государстве-участнике;

2) представление соответствующих материалов для присвоения спортивных разрядов в соответствии с нормами и требованиями спортивной классификации;

3) осуществление рекламы, теле- и радиотрансляции спортивных соревнований, организованных ими или с их участием;

4) иные права в соответствии с действующим законодательством.

5. Спортивным клубам инвалидов оказывается поддержка органами государственной власти и муниципальными органами в форме:

1) содержания штата специалистов и сотрудников;

2) финансирования учебно-тренировочной работы и участия спортсменов в соревновательной деятельности;

3) строительства, ремонта и реконструкции спортивных сооружений, а также иных объектов спорта;

4) сдачи в безвозмездное пользование или в долгосрочную аренду на льготных условиях помещений, зданий и сооружений, являющихся государственной или муниципальной собственностью;

5) обеспечения инвентарем и оборудованием;

6) оказания иной поддержки.

6. Спортивные клубы инвалидов предоставляют органам государственной власти или муниципальным органам, оказывающим клубам инвестиционную поддержку, сведения о расходовании предоставленных средств.

7. Спортивные клубы инвалидов осуществляют свою деятельность за счет собственных средств и иных источников, не запрещенных законом.

**Статья 10. Организации и учреждения,
развивающие детско-юношеский паралимпийский спорт**

1. В государствах-участниках создаются и действуют детско-юношеские спортивно-адаптивные школы, детско-юношеские паралимпийские школы, центры паралимпийской подготовки, спортивные классы в специальных (коррекционных) образовательных учреждениях, а также отделения и группы адаптивного и паралимпийского спорта в детско-юношеских спортивных школах, детско-юношеских клубах физической подготовки, специализированных детско-юношеских школах олимпийского резерва, школах высшего спортивного мастерства, центрах спортивной подготовки, иных специализированных спортивных учреждениях и организациях.

2. Детско-юношеские спортивно-адаптивные школы, детско-юношеские паралимпийские школы, центры паралимпийской подготовки, спортивные классы в специальных (коррекционных) образовательных учреждениях, а также отделения и группы адаптивного и паралимпийского спорта в детско-юношеских спортивных школах, детско-юношеских клубах физической подготовки, специализированных детско-юношеских школах олимпийского резерва, школах высшего спортивного мастерства, центрах спортивной подготовки, иных специализированных спортивных учреждениях и организациях действуют на основании соответствующих нормативных документов правительства государства-участника, а также органов исполнительной власти в области физической культуры и спорта и органов исполнительной власти в области образования по принадлежности этих учреждений и организаций.

3. Обучающиеся в детско-юношеских спортивно-адаптивных школах, детско-юношеских паралимпийских школах, центрах паралимпийской подготовки, а также в отделениях и группах адаптивного и паралимпийского спорта в детско-юношеских спортивных школах, детско-юношеских клубах физической подготовки, специализированных детско-юношеских школах олимпийского резерва, школах высшего спортивного мастерства, центрах спортивной подготовки, иных специализированных спортивных учреждениях имеют право в порядке, установленном органом исполнительной власти в области физической культуры и спорта:

1) получать бесплатно спортивную форму, одежду, обувь, инвентарь и иное имущество индивидуального пользования;

2) обеспечиваться необходимым медицинским обслуживанием, средствами восстановления;

3) обеспечиваться проживанием и питанием в период нахождения на соревнованиях, учебно-тренировочных сборах, в спортивно-оздоровительных лагерях.

4. Нормативы минимальной обеспеченности материально-технической базой, иными условиями для занятий в детско-юношеских спортивно-адаптивных школах, детско-юношеских паралимпийских школах, центрах паралимпийской подготовки, а также в отделениях и группах адаптивного и паралимпийского спорта в детско-юношеских спортивных школах, детско-юношеских клубах физической подготовки, специализированных детско-юношеских школах олимпийского резерва, школах высшего спортивного мастерства, центрах спортивной подготовки, иных специализированных спортивных учреждениях разрабатываются органом исполнительной власти

в области физической культуры и спорта и утверждаются в порядке, установленном правительством государства-участника.

Статья 11. Специальные (коррекционные) образовательные учреждения

1. В специальных (коррекционных) образовательных учреждениях для обучающихся (воспитанников) могут создаваться физкультурно-спортивные клубы, спортивные классы, а также спортивные секции (группы) по паралимпийским видам спорта.

2. Организация работы по паралимпийскому спорту в специальных (коррекционных) учреждениях включает в себя:

1) проведение дополнительных (факультативных) занятий по паралимпийским видам спорта, занятий в спортивных секциях, спортивных школах и спортивных клубах, а также осуществление спортивно-оздоровительных мероприятий в режиме дня, которые вместе с обязательными занятиями по физической культуре обеспечивают потребность в двигательной активности обучающихся и их физическую реабилитацию;

2) создание условий, включая обеспечение специальным спортивным инвентарем и оборудованием, позволяющих обеспечить установленные объемы двигательной активности обучающихся;

3) врачебно-педагогический контроль за организацией физического воспитания и занятий паралимпийским спортом;

4) реконструкцию и строительство спортивных залов, плавательных бассейнов, освещенных лыжных трасс и катков, спортивных городков и иных спортивных сооружений с тем, чтобы они были доступны и комфортны для занятий паралимпийским спортом обучающихся в специальных (коррекционных) учреждениях образования.

3. Специальные (коррекционные) образовательные учреждения для обучающихся (воспитанников) могут самостоятельно, с учетом местных условий и возможностей, а также интересов обучающихся, определять формы занятий паралимпийскими видами спорта, методы и продолжительность этих занятий на основе государственных образовательных стандартов с привлечением к этой деятельности спортивных клубов паралимпийского спорта, детско-юношеских спортивно-адаптивных школ (ДЮСАШ), иных спортивных учреждений и организаций.

4. В специальных (коррекционных) образовательных учреждениях могут вводиться должности инструкторов-методистов по адаптивной физической культуре и спорту, тренеров-преподавателей по адаптивной физической культуре и спорту, иных специалистов по физической культуре и спорту.

Глава 4. ОРГАНИЗАЦИОННО-НОРМАТИВНЫЕ ОСНОВЫ ПАРАЛИМПИЙСКОГО СПОРТА И ИХ ОСОБЕННОСТИ

Статья 12. Классификация спортсменов по степени их функциональных возможностей

1. С целью создания равных состязательных условий на спортивных соревнованиях по паралимпийским видам спорта их организаторы обеспечивают проведение классификации спортсменов-паралимпийцев, заявленных на участие в этих соревнованиях, по степени их функциональных возможностей.

2. Порядок, процедура и условия классификации спортсменов, заявленных для участия в соревнованиях, по степени их функциональных возмож-

ностей должны содержаться в правилах соревнований по паралимпийским видам спорта. Указанные порядок, процедура и условия классификации не могут иметь существенных отличий от соответствующих порядка, процедуры и условий классификации, принятых Международным паралимпийским комитетом и (или) его уполномоченными на это структурами, и (или) соответствующими международными спортивными федерациями инвалидов.

3. Число классов спортсменов для участия в соревнованиях в каждом паралимпийском виде спорта определяется уполномоченным комитетом (комиссией) по этому виду спорта национального паралимпийского комитета и соответствующей федерацией по паралимпийскому виду спорта на основе решения соответствующих комитетов (комиссий) Международного паралимпийского комитета или международных спортивных федераций инвалидов.

Изменение числа классов может осуществляться на основании изменений (увеличения или уменьшения) функциональных различий спортсменов, выявленных в ходе соревнований, а также изменений числа спортсменов в пределах одного класса.

4. В соответствии с классификацией степень функциональных возможностей определяется в каждом паралимпийском виде спорта в отдельности.

5. В случае решения полномочного классификационного комитета (комиссии) о том, что заявленный для участия в соревнованиях спортсмен на основании его установленных функциональных возможностей не может быть отнесен ни к одному классу в заявленном виде спорта, или если заявленный спортсмен отказался сотрудничать в процессе классификации, то он объявляется как не имеющий права на участие в данных соревнованиях.

6. Факт отказа заявленного для участия в соревнованиях спортсмена сотрудничать в процессе классификации определяется уполномоченным классификационным комитетом (комиссией) на основании соответствующего явного и недвусмысленного поведения данного спортсмена, в том числе на основании попытки ввести им в заблуждение классификаторов.

Спортсмен, по неуважительным причинам не явившийся для прохождения классификации, или отказавшийся сотрудничать в процессе классификации с классификационным комитетом (комиссией), или предпринявший явную и недвусмысленную попытку ввести классификаторов в заблуждение, допускается к повторной процедуре классификации не ранее чем через год.

В случае повторения факта неявки для прохождения классификации по неуважительным причинам, или отказа сотрудничать в процессе классификации с классификационным комитетом (комиссией), или явной и недвусмысленной попытки ввести классификаторов в заблуждение спортсмен может быть отстранен от процедуры классификации пожизненно.

7. Если иное не определено в правилах соревнований по данному паралимпийскому виду спорта, то спортсмен может выступать в соревнованиях по этому виду спорта в классе с участниками, имеющими меньшую степень инвалидности. В таких случаях спортсмен должен остаться в том же классе на всем протяжении данного соревнования.

8. Полномочия международным классификаторам на Паралимпийских играх предоставляются соответствующими международными спортивными организациями в области паралимпийского спорта.

Полномочия классификаторам национального и регионального уровней предоставляются соответствующими национальными спортивными федерациями по паралимпийским видам спорта по согласованию с национальным паралимпийским комитетом.

9. Каждая национальная спортивная федерация по паралимпийским видам спорта и ее региональные отделения (представительства) должны иметь по всем признанным и функционирующим видам спорта регистр уполномоченных (имеющих соответствующую лицензию) классификаторов. Копии указанных регистров представляются национальными спортивными федерациями по паралимпийским видам спорта национальному паралимпийскому комитету и органу исполнительной власти в области физической культуры и спорта государства-участника, а региональными отделениями (представительствами) национальных спортивных федераций – соответствующим отделениям (представительствам) национального паралимпийского комитета, а также региональным органам исполнительной власти в области физической культуры и спорта.

10. Классификационный комитет (комиссия) по виду спорта, устанавливающий классификацию спортсменов, должен состоять не менее чем из трех специалистов, в том числе в области медицины и спорта. Решения классификационного комитета (комиссии) должны носить коллегиальный характер. В работе классификационного комитета (комиссии) единоличные решения не допускаются.

11. Спортсмены, выезжающие на международные соревнования, должны быть правильно классифицированы до выезда из страны на территории государства-участника.

12. Все уполномоченные классификаторы, вне зависимости от уровня их полномочий, должны исполнять свои обязанности в рамках требований и норм поведения для классификаторов, определенных Международным паралимпийским комитетом.

13. Процедура классификации на официальных соревнованиях по паралимпийским видам спорта должна отвечать требованиям Международного паралимпийского комитета и соответствующих международных спортивных федераций.

14. Рекорды, установленные спортсменом, который после установления рекордов (рекорда) классифицировался повторно и перешел в другой класс, устанавливающий большую степень его функциональных возможностей, ратифицированы быть не могут.

15. Если на соревновании в ходе классификации нарушены права спортсменов, то они могут подать протест в соответствии с правилами соревнований. Однако право протеста не должно использоваться таким образом, чтобы влиять на результаты соревнования. «Тактические протесты» являются нарушением правил честной игры и влекут за собой соответствующие наказания нарушителей этих правил.

16. Порядок подачи протестов, их рассмотрения и принятия по ним решений на соревнованиях по паралимпийским видам спорта определяется национальным паралимпийским комитетом с учетом соответствующих требований международных правил соревнований по этим видам спорта.

***Статья 13. Спортивная классификация,
почетные спортивные звания,
спортивные звания и разряды
по паралимпийским видам спорта***

1. Спортивная классификация по паралимпийским видам спорта является составной частью Единой спортивной классификации и определяет требования к присвоению и нормы присвоения спортивных званий и разрядов по паралимпийским видам спорта, признанным в государстве-участнике.

Спортивная классификация по паралимпийским видам спорта определяет порядок и условия присвоения спортивных званий и разрядов по видам спорта, признанным в государстве-участнике.

2. Спортивная классификация по паралимпийским видам спорта формируется в соответствии с утвержденными в установленном порядке принципами ее формирования с учетом предложений национального паралимпийского комитета и спортивных федераций по паралимпийским видам спорта государства-участника.

3. Перечень почетных спортивных званий, спортивных званий и разрядов, порядок их присвоения, значимость, а также образцы соответствующих удостоверений, знаков и значков в паралимпийском спорте не должны иметь каких-либо отличий по отношению к перечню почетных спортивных званий, спортивных званий и разрядов, порядку их присвоения, значимости, а также образцам соответствующих удостоверений, знаков и значков, имеющим место в области спорта государства-участника в целом.

4. Порядок и условия присвоения почетных спортивных званий, спортивных званий и разрядов по паралимпийским видам спорта определяются в соответствии с положениями, утвержденными органом исполнительной власти в области физической культуры и спорта государства-участника по согласованию с национальным паралимпийским комитетом.

Статья 14. Календарный план спортивных соревнований по паралимпийским видам спорта

1. Календарный план спортивных соревнований по паралимпийским видам спорта является составной частью общего календарного плана спортивных соревнований государства-участника, определяет перечень официальных спортивных соревнований, проводимых на его территории, а также мероприятий по подготовке и участию в международных спортивных соревнованиях национальных паралимпийских сборных команд.

2. Календарный план спортивных соревнований по паралимпийским видам спорта разрабатывается национальными спортивными федерациями по паралимпийским видам спорта с учетом предложений национальных паралимпийских комитетов и утверждается органом исполнительной власти в области спорта государства-участника.

3. Официальные спортивные соревнования проводятся только по тем паралимпийским видам спорта, которые включены в государственный реестр видов спорта, утвержденный органом исполнительной власти в области спорта государства-участника.

4. Все спортсмены-паралимпийцы, выполнившие нормативы и прошедшие отборы, установленные соответствующими спортивными федерациями по паралимпийским видам спорта, имеют равные права на участие в официальных спортивных соревнованиях, включенных в календарные планы спортивных мероприятий и для участия в которых ими выполнены нормативы и пройдены отборы.

Статья 15. Организационно-нормативные основы соревнований по паралимпийским видам спорта.

Правила соревнований.

Спортсмены – участники соревнований

2. Организаторами официальных национальных соревнований по паралимпийским видам спорта могут быть органы исполнительной власти в области физической культуры и спорта государства-участника, национальные

паралимпийские комитеты и признанные национальные спортивные федерации по паралимпийским видам спорта.

6. Время, место, продолжительность и условия проведения национальных чемпионатов по паралимпийским видам спорта должны быть согласованы с национальным паралимпийским комитетом.

18. Правила спортивных соревнований по признанным паралимпийским видам спорта разрабатываются и утверждаются национальными спортивными федерациями по паралимпийским видам спорта на основе соответствующих международных правил и по согласованию с органом исполнительной власти в области физической культуры и спорта.

19. В правилах спортивных соревнований по паралимпийским видам спорта предусматривается порядок классификации спортсменов-паралимпийцев по степени их функциональных возможностей, а также обязанности и ответственность их организаторов, собственников спортивных сооружений и судейских коллегий за безопасное и организованное проведение спортивных соревнований с учетом специфики его участников.

20. Контроль за соблюдением правил спортивных соревнований по паралимпийским видам спорта, определение победителей и фиксирование спортивных результатов осуществляют судьи по спорту.

Статья 16. Тренеры, тренеры-лидеры и спортсмены-лидеры

1. К профессиональной педагогической деятельности в качестве тренеров (тренеров-преподавателей) и тренеров-лидеров в детско-юношеских спортивно-адаптивных школах, детско-юношеских паралимпийских школах, центрах паралимпийской подготовки, а также в отделениях и группах адаптивного и паралимпийского спорта в детско-юношеских спортивных школах, детско-юношеских клубах физической подготовки, специализированных детско-юношеских школах олимпийского резерва, школах высшего спортивного мастерства, центрах спортивной подготовки, иных специализированных спортивных учреждениях, а также к работе в сборных паралимпийских командах всех уровней допускаются лица, имеющие документы государственного образца о среднем или высшем профессиональном образовании, выданные образовательными учреждениями по соответствующим направлениям подготовки и специальностям в области физической культуры и спорта.

2. При замещении вакантных должностей в детско-юношеских спортивно-адаптивных школах, детско-юношеских паралимпийских школах, центрах паралимпийской подготовки, а также в группах адаптивного и паралимпийского спорта в детско-юношеских спортивных школах, детско-юношеских клубах физической подготовки, специализированных детско-юношеских школах олимпийского резерва, школах высшего спортивного мастерства, центрах спортивной подготовки, иных специализированных спортивных учреждениях, а также в сборных паралимпийских командах всех уровней преимущество должны иметь, при прочих равных условиях, дипломированные специалисты по адаптивной физической культуре.

3. Тренером-лидером является тренер (тренер-преподаватель), в соответствии с правилами, регламентами и учебно-тренировочными программами спорта слепых проводящий наряду с тренером учебно-тренировочные занятия, участвующий в соревнованиях в форме лидирования слепых спортсменов-паралимпийцев и имеющий право на соответствующую оплату своего труда, иные виды материального обеспечения, материального вознаграждения и морального поощрения.

4. Спортсменом-лидером является спортсмен, в соответствии с правилами и регламентами спорта слепых участвующих в проведении учебно-тренировочных занятий и соревнованиях в форме лидирования слепых спортсменов-паралимпийцев, имеющий право на соответствующую оплату своего труда, иные виды материального обеспечения, материального вознаграждения и морального поощрения.

Статья 17. Учебно-тренировочные программы по паралимпийским видам спорта

1. Подготовка спортсменов по различным паралимпийским видам спорта в детско-юношеских спортивно-адаптивных школах, спортивных школах иных наименований, спортивных клубах, а также в других спортивных организациях, осуществляющих учебно-тренировочный процесс с инвалидами, проводится в соответствии с учебно-тренировочными программами по паралимпийским видам спорта.

2. Организация разработки типовых учебно-тренировочных программ по паралимпийским видам спорта осуществляется соответствующими национальными спортивными федерациями по паралимпийским видам спорта с последующим их утверждением соответствующим органом исполнительной власти в области физической культуры и спорта.

Типовые учебно-тренировочные программы по паралимпийским видам спорта разрабатываются в соответствии с нормативно-правовыми актами, регулирующими деятельность спортивных организаций, осуществляющих учебно-тренировочный процесс, и базируются на результатах специальных научных исследований и передовой спортивной практики.

3. Организация учебно-тренировочной деятельности в детско-юношеских спортивно-адаптивных школах, спортивных школах иных наименований, спортивных клубах, а также в других спортивных организациях, осуществляющих учебно-тренировочный процесс с инвалидами, без соответствующих учебно-тренировочных программ не допускается.

Статья 18. Международное сотрудничество

1. Международное сотрудничество государства-участника в области паралимпийского спорта осуществляется в соответствии с законодательством государства-участника и его международными договорами.

2. Орган исполнительной власти в области физической культуры и спорта государства-участника в установленном порядке представляет государственные интересы в международных спортивных организациях, осуществляет подготовку, заключение и выполнение соответствующих международных договоров и программ сотрудничества в области паралимпийского спорта.

3. Национальный паралимпийский комитет, национальные спортивные федерации по паралимпийским видам спорта, другие физкультурно-спортивные организации в области паралимпийского спорта государства-участника в рамках своей компетенции и в соответствии с национальным законодательством и международными договорами поддерживают отношения с национальными паралимпийскими комитетами других государств-участников, Международным паралимпийским комитетом, международными федерациями по паралимпийским видам спорта, иными международными паралимпийскими организациями.

4. На территории государства-участника могут создаваться филиалы международных паралимпийских организаций. Национальный паралимпийский

комитет государства-участника может предоставлять иностранным гражданам право членства в одной из паралимпийских организаций, а также в соответствии с законодательством государства-участника распоряжаться целевыми поступлениями от международных организаций, иностранных государств и частных лиц.

5. Иностранцы граждане и лица без гражданства на территории государства-участника пользуются правами в сфере паралимпийского спорта наравне с гражданами государства-участника, если иное не определено законодательством и международными договорами государства-участника.

6. Государства-участники интегрируют свои усилия в области паралимпийского спорта на взаимовыгодных для его развития условиях.

Глава 5. СОЦИАЛЬНЫЕ ГАРАНТИИ И ФИНАНСОВОЕ ОБЕСПЕЧЕНИЕ В ОБЛАСТИ ПАРАЛИМПИЙСКОГО СПОРТА

Статья 19. Государственные социальные гарантии и гарантии местных (муниципальных) органов власти

1. Государство оказывает содействие гражданам, проявившим способности в паралимпийском спорте, посредством:

1) предоставления им возможности выступать за национальную сборную команду на международных спортивных соревнованиях, включая Паралимпийские игры;

2) установления специальных государственных стипендий членам национальных сборных команд по паралимпийским видам спорта;

3) выплат ежемесячного денежного содержания членам национальных сборных команд по паралимпийским видам спорта;

4) денежного вознаграждения по итогам участия в Паралимпийских играх, чемпионатах мира и континента;

5) иных выплат, связанных с непосредственной подготовкой к общенациональным и международным соревнованиям и участием в них.

Критерии и порядок предоставления стипендий, ежемесячного денежного содержания и иных выплат устанавливаются правительством государства-участника.

2. Органы региональной исполнительной власти, органы местного самоуправления за счет собственных средств могут устанавливать денежные вознаграждения и улучшать жилищно-бытовые условия выдающимся спортсменам-паралимпийцам и их тренерам, имеющим особые заслуги перед государством.

3. Региональные органы власти могут назначать дополнительное пожизненное ежемесячное материальное обеспечение спортсменам – участникам Паралимпийских игр, их тренерам и лицам, имеющим выдающиеся достижения и особые заслуги перед государством в области паралимпийского спорта.

Статья 20. Обязательное страхование жизни и здоровья спортсменов-паралимпийцев и их тренеров

1. Спортсмены-паралимпийцы, их тренеры, тренеры-лидеры, спортсмены-лидеры подлежат обязательному страхованию на случай гибели, увечья или иного повреждения здоровья в связи с учебно-тренировочными (тренировочными) занятиями, подготовкой и участием в национальных, региональных и местных (муниципальных) спортивных соревнованиях.

Обязательное страхование и выплаты по страховым случаям для членов региональных сборных команд осуществляются за счет средств региональных бюджетов, а обязательное страхование и выплаты по страховым случаям для членов местных (муниципальных) сборных команд и участников местных (муниципальных) спортивных мероприятий осуществляются за счет средств местных (муниципальных) бюджетов.

2. Члены национальных сборных команд по паралимпийским видам спорта, их тренеры и тренеры национальных сборных команд на период их подготовки и участия в спортивных соревнованиях в составе национальной сборной команды подлежат обязательному страхованию за счет средств национального органа исполнительной власти в области физической культуры и спорта государства-участника.

3. Порядок и условия обязательного страхования жизни и здоровья спортсменов-паралимпийцев и тренеров определяются правительством государства-участника.

Статья 21. Финансовое обеспечение паралимпийского спорта

1. К расходным обязательствам государств-участников в области паралимпийского спорта относятся:

1) обеспечение основного и резервного составов национальных сборных команд по паралимпийским видам спорта, в том числе финансирование их подготовки к внутренним и международным спортивным соревнованиям, Паралимпийским играм и участия в них;

2) проведение общенациональных соревнований по паралимпийским видам спорта;

3) материально-техническое, медико-биологическое, медицинское и научно-методическое обеспечение основного и резервного составов национальных сборных команд по паралимпийским видам спорта;

4) осуществление мер, направленных на противодействие применению запрещенных в спорте допинговых средств и методов членами национальных сборных команд по паралимпийским видам спорта;

5) обеспечение научных исследований общенационального значения в области паралимпийского спорта, в том числе в области разработки спортивных изделий;

6) обеспечение выполнения международных финансовых обязательств, в том числе возмещение национальным спортивным организациям инвалидов оплаты членских взносов в соответствующие международные спортивные организации по паралимпийским видам спорта;

7) осуществление иных мероприятий и программ.

2. К расходным обязательствам регионов в области паралимпийского спорта относятся:

1) организация и осуществление региональных и межмуниципальных программ и проектов в области паралимпийского спорта;

2) обеспечение региональных спортивно-адаптивных школ, иных региональных учреждений физкультурно-спортивной направленности;

3) организация проведения официальных региональных и межмуниципальных физкультурно-оздоровительных и спортивных мероприятий в области паралимпийского спорта;

4) обеспечение подготовки региональных сборных команд по паралимпийским видам спорта и их выступлений на общенациональных и международных соревнованиях;

5) обеспечение иных мероприятий и программ.

3. К расходным обязательствам местных (муниципальных) образований относятся:

1) обеспечение условий для развития на территории муниципальных образований массового паралимпийского спорта;

2) организация проведения официальных муниципальных физкультурно-оздоровительных и спортивных мероприятий по паралимпийским видам спорта;

3) обеспечение местных (муниципальных) детско-юношеских спортивно-адаптивных школ, отделений и групп по паралимпийским видам спорта в спортивных школах и иных учреждениях спортивной направленности, а также спортивных классов специальных (коррекционных) учреждений образования.

4. Финансирование паралимпийского спорта может осуществляться из иных источников, не запрещенных законодательством государства-участника.

Статья 22. Государственные гарантии создания и обеспечения национальных и региональных сборных команд по паралимпийским видам спорта

1. Государство гарантирует создание и обеспечение функционирования национальных сборных команд по паралимпийским видам спорта.

2. Национальные сборные команды по паралимпийским видам спорта формируются национальными спортивными федерациями по паралимпийским видам спорта.

3. Составы национальных сборных команд по паралимпийским видам спорта и их главные (старшие) тренеры ежегодно утверждаются органом исполнительной власти в области физической культуры и спорта государства-участника по согласованию с национальным паралимпийским комитетом.

4. Статусом национальной сборной команды по паралимпийским видам спорта может наделяться команда по виду спорта, включенному в государственный реестр видов спорта.

5. Члены национальных сборных команд по паралимпийским видам спорта обязаны:

1) выполнять тренерские установки, вести дневник тренировок и участия в соревнованиях;

2) добросовестно, с полной отдачей сил тренироваться, вести планомерную подготовку к официальным международным спортивным соревнованиям и достойно представлять на них свою страну;

3) вести и пропагандировать здоровый образ жизни;

4) формировать в себе морально-волевые качества, овладевать знаниями о физической культуре и спорте, международном и национальном паралимпийском движении;

5) соблюдать нормы спортивной этики;

6) исполнять иные обязанности в соответствии с законодательством государства-участника, а также нормами, принятыми национальным паралимпийским комитетом, соответствующей национальной спортивной федерацией по паралимпийским видам спорта и органом исполнительной власти в области физической культуры и спорта государства-участника.

6. Члены национальных сборных команд по паралимпийским видам спорта, не выполняющие свои обязанности, а также нормативы, утвержденные

национальной спортивной федерацией по согласованию с федеральным органом исполнительной власти в области физической культуры и спорта, могут быть отчислены из состава этих сборных команд.

Глава 6. ПРОПАГАНДА ПАРАЛИМПИЙСКОГО СПОРТА В СРЕДСТВАХ МАССОВОЙ ИНФОРМАЦИИ

Статья 23. Участие органов исполнительной власти, физкультурно-спортивных организаций и средств массовой информации в пропаганде паралимпийского спорта

1. Органы исполнительной власти в области физической культуры и спорта, здравоохранения, образования и социального развития, спортивные организации в области паралимпийского спорта, средства массовой информации определяют направления, формы и методы пропаганды паралимпийского спорта с учетом его специфики и социальной значимости как важного средства физической (физкультурно-спортивной) реабилитации, социальной адаптации и интеграции в жизнь инвалидов.

2. Средства массовой информации, в том числе телевизионные компании и радиокomпании, газеты, журналы, другие периодические издания, организуют регулярные передачи, вещание и публикацию актуальных материалов в области паралимпийского спорта, формируют у инвалидов потребность в занятиях физическими упражнениями, паралимпийским спортом, здоровом образе жизни.

Запрещается пропаганда жестокости и насилия, унижения человеческого достоинства, использования запрещенных спортивными нормативными актами стимуляторов, наносящих вред здоровью человека.

3. Государственная служба по телевидению и радиовещанию государства-участника во взаимодействии с органом исполнительной власти в области физической культуры и спорта, национальным паралимпийским комитетом, федерациями по паралимпийским видам спорта и иными организациями в области паралимпийского спорта организует программы и репортажи по каналам теле- и радиовещания о спортивных соревнованиях по наиболее популярным паралимпийским видам спорта, координирует деятельность спортивных редакций различных телевизионных компаний и радиокomпаний, устанавливает порядок освещения наиболее интересных соревнований на государственных каналах теле- и радиовещания.

Статья 24. Права организаторов спортивных мероприятий в области паралимпийского спорта на их освещение

1. Организаторам спортивных мероприятий в области паралимпийского спорта принадлежат все исключительные права на их освещение в любой форме и любым способом.

2. Права на освещение (трансляцию) спортивных мероприятий в области паралимпийского спорта могут быть использованы третьими лицами только на основании разрешений организаторов этих спортивных мероприятий либо соглашений в письменной форме о приобретении прав у таких организаторов.

3. Права на освещение спортивных мероприятий в области паралимпийского спорта могут предоставляться организатором этих мероприятий третьему лицу на эксклюзивной (исключительной) основе или на не эксклюзивной (не исключительной) основе.

Передача исключительных прав разрешает освещение мероприятия определенным способом и в установленных договором пределах только лицу, которому эти права передаются.

4. Спортсмен, тренер, тренер-лидер, спортсмен-лидер, спортивный судья и иные участники спортивных мероприятий в области паралимпийского спорта, соглашаясь участвовать в соответствующем мероприятии, безвозмездно передают организаторам таких мероприятий все права на использование собственного изображения.

5. Реклама товаров, изделий и услуг во время проведения спортивных мероприятий по паралимпийским видам спорта в месте их проведения, а также реклама товаров, изделий и услуг с использованием официального наименования мероприятия, символики мероприятия и (или) коммерческих наименований допускается только с разрешения организаторов таких мероприятий.

Без согласия организатора допускается использование официального наименования мероприятия и (или) коммерческих наименований только в информационных целях.

Глава 7. ЗАКЛЮЧИТЕЛЬНЫЕ ПОЛОЖЕНИЯ

Статья 25. Приоритетность права

1. Если ратифицированным международным договором установлены иные правила, чем предусмотрены настоящим Законом и законодательством государства-участника, то применяются правила ратифицированного международного договора.

2. В случае возникновения противоречий между положениями законов в области паралимпийского спорта государств-участников и положениями конституции Международного паралимпийского комитета действуют положения конституции Международного паралимпийского комитета.

10.2

Комментарий к модельному закону «О паралимпийском спорте»

Модельный закон «О паралимпийском спорте» разработан в соответствии с договором между Межпарламентской Ассамблеей государств – участников Содружества Независимых Государств (далее – государств-участников) и Паралимпийским комитетом России (ПКР), согласованным Комиссией Совета Федерации Федерального собрания Российской Федерации по делам молодежи и спорту.

Расширенная концепция модельного закона была принята на Пленарном заседании Рабочей группы по его подготовке, которое состоялось 12 июля 2007 г. в городе Подольске Московской области с участием руководителей национальных паралимпийских комитетов России, Украины и Беларуси, представителей Межпарламентской Ассамблеи государств – участников СНГ, ряда ведущих специалистов и ученых в области паралимпийского спорта.

На базе указанной концепции был разработан проект модельного закона «О паралимпийском спорте» и позднее согласован с национальными паралимпийскими комитетами государств – участников СНГ.

Проект был рассмотрен и одобрен на заседании Исполкома Паралимпийского комитета России, а затем на заседании Постоянной комиссии Межпарламентской Ассамблеи государств – участников СНГ по культуре, информации, туризму и спорту.

Затем проект модельного закона был доложен на Всероссийской научно-практической конференции «Паралимпийское движение в России на пути к Пекину: проблемы и решения», а также на заседании Комиссии Совета Федерации Федерального собрания Российской Федерации по делам молодежи и спорту, где получил одобрение.

Принят модельный закон «О паралимпийском спорте» на тридцать первом пленарном заседании Межпарламентской Ассамблеи государств – участников СНГ (постановление № 31-13 от 25 ноября 2008 года).

Закон носит рекомендательный характер, имеет своей целью установление общих правовых, экономических и социальных основ деятельности в области паралимпийского спорта, осуществляемых в государствах – участниках Содружества Независимых Государств. Данный модельный закон может быть также основой при разработке законов о паралимпийском спорте субъектов Российской Федерации.

Актуальность модельного закона

В настоящее время число инвалидов в большинстве государств-участников превышает 10 процентов населения и продолжает расти.

Среди лиц с ограниченными возможностями здоровья широко распространены табакокурение, хроническое бытовое пьянство, алкоголизм, наркомания. Растет число курящих подростков-инвалидов, в том числе девочек и девушек. Среди инвалидов, потребляющих наркотики, две трети – молодежь в возрасте до 30 лет.

Все эти негативные явления в значительной степени связаны с недостаточным и малоэффективным использованием средств и возможностей паралимпийского спорта как одного из основных средств реабилитации, социальной адаптации и интеграции инвалидов, формирования у них здорового образа жизни. В государствах-участниках число инвалидов, занимающихся спортом, составляет не более 2–3 процентов их общего числа.

Вовлечение инвалидов в занятия паралимпийским спортом могло бы, помимо повышения социального и духовно-нравственного потенциала, повысить уровень работоспособности и возможности самообслуживания этой группы населения.

Мировой опыт, научные исследования и повседневная практика убедительно показывают, что занятия спортом для инвалидов гораздо важнее, чем для неинвалидов, а их профессиональная, медицинская и социальная реабилитация без этих занятий не может быть достаточно эффективной. С другой стороны, деятельность по развитию паралимпийского спорта, освещение с СМИ учебно-тренировочного процесса и соревнований среди инвалидов способствуют гуманизации самого общества, духовно-нравственному воспитанию подрастающего поколения.

Неслучайно паралимпийское движение в мире последние годы постоянно расширяется. Паралимпийские игры получают все большее духовно-нравственное звучание, становятся, наряду с Олимпийскими играми, крупнейшим мировым спортивным форумом.

Растет количество участников Паралимпийских игр и количество стран, делегирующих своих представителей на этот спортивный форум. Так, если в Паралимпийских играх в Риме (1960 год) приняли участие около 400 че-

ловек, в Хейдельберге (1972 год) – 1000, в Сеуле (1988 год) – 3000, то в XIII Паралимпийских играх в Пекине – уже свыше 4000 человек.

Растет и число стран, принимающих участие в Паралимпийских играх: 1960 год – 23 страны, 1972 год – 44 страны, 1988 год – 62 страны, 2008 год – 147 стран. Чемпионами XIII Паралимпийских игр в Пекине стали представители 52 стран, призерами – 68 стран. Увеличение количества стран и спортсменов, принимающих участие в Паралимпийских играх, расширение «географии» медалистов говорит о том, что в мировом сообществе возрастает признание социальной роли и ценности паралимпийского спорта, важности паралимпийского движения.

Высокими темпами растут результаты, показанные участниками Паралимпийских игр. Так, в Афинах в соревнованиях по легкой атлетике рекорды мира устанавливались 144 раза, в плавании – 96 раз, в пулевой стрельбе – 3, в велоспорте – 6, в пауэрлифтинге – 3 раза.

На Паралимпийских играх в Пекине рекорды мира обновлялись в сумме свыше 300 раз.

Данный факт позволяет констатировать, что ряд ведущих в паралимпийском спорте стран в подготовке к Паралимпийским играм перешли на полупрофессиональную основу – ввели в систему материальное стимулирование чемпионов и призеров Паралимпийских игр на уровне Олимпийских игр, выплачивают членам национальных сборных команд спортивные гранты или стипендии, проводят круглогодичные учебно-тренировочные сборы на специально созданных спортивных базах, организовали специальную подготовку и переподготовку тренерских кадров.

Основные проблемы паралимпийского спорта, решение которых нуждается в законодательной базе

Существующая нормативная правовая база не решает в должной мере проблемы паралимпийского спорта. Спортивные традиции, экономический, научный и кадровый потенциал используются в этих целях недостаточно.

Основными причинами, сдерживающими развитие паралимпийского спорта среди инвалидов, являются:

малочисленность специализированных спортивных сооружений, оборудования и инвентаря;

труднодоступность спортивных сооружений для инвалидов;

недостаток профессиональных кадров в области паралимпийского спорта;

недостаточная обеспеченность необходимым финансированием паралимпийского спорта, в первую очередь на муниципальном уровне;

низкая мотивация в занятиях паралимпийским спортом у значительной части самих инвалидов.

Многие из этих проблем связаны с тем, что работа спортивных организаций инвалидов, ряда территориальных органов исполнительной власти в области физической культуры и спорта сводится лишь к проведению соревнований по паралимпийским видам спорта и участию сильнейших спортсменов-инвалидов во всероссийских и международных турнирах. В то же время не проводится достаточно целеустремленной работы по созданию условий и предпосылок для занятий инвалидов паралимпийским спортом, его пропаганде, созданию нормативной правовой базы.

Основные характеристики и особенности модельного закона

В основу модельного закона были положены Стандартные правила обеспечения равных возможностей для инвалидов, принятые Генеральной Ассамблеей Организации Объединенных Наций на ее сорок восьмой сессии

20 декабря 1993 года (резолюция 48/96), Свод Правил, в том числе Конституция Международного паралимпийского комитета, другие основополагающие документы в области паралимпийского спорта и прав инвалидов.

При разработке модельного закона был использован законодательный опыт в области физической культуры и спорта ряда государств-участников, в том числе Российской Федерации, Украины и Беларуси.

Предметом модельного закона являются правоотношения в сфере паралимпийского спорта, возникающие при:

- обеспечении прав инвалидов на равный доступ к занятиям спортом;
- создании необходимых условий для развития паралимпийского спорта;
- осуществлении организационной, хозяйственной и иной деятельности физических и юридических лиц в области паралимпийского спорта;
- организации международного сотрудничества;

- разграничении полномочий в области паралимпийского спорта между государственными органами исполнительной власти, включая региональные, и органами местного самоуправления, с одной стороны, и между ними и общественными организациями (национальным паралимпийским комитетом, национальными спортивными федерациями по паралимпийским видам спорта, спортивными клубами инвалидов), с другой стороны.

В модельном законе сформулированы принципы законодательства о паралимпийском спорте, определены меры государственной поддержки развития паралимпийского спорта с учетом его специфики, государственные социальные гарантии и формы финансового обеспечения в этой области, а также организационно – нормативные основы паралимпийского спорта с учетом его особенностей.

В модельном законе предусмотрены нормы, регулирующие действие таких основополагающих в области паралимпийского спорта документов, как классификация спортсменов по степени их функциональных возможностей; спортивная классификация; календарный план спортивных соревнований; правила соревнований; учебно-тренировочные программы по паралимпийским видам спорта и др.

В модельном законе по многим проблемам паралимпийского спорта, требующим законодательного решения (в том числе связанным с признанием и аккредитацией спортивных федераций по всем паралимпийским видам спорта, работой детско-юношеских спортивно-адаптивных школ и иных учреждений спортивно-адаптивной направленности, реализацией требований классификации спортсменов, действием организационно-нормативных документов в области паралимпийского спорта, созданием и обеспечением национальных сборных команд по паралимпийским видам спорта), не только определены правовые нормы, но и дан ряд механизмов их реализации.

При разработке и принятии модельного закона «О паралимпийском спорте» учитывалось, что некоторые его положения, которые в соответствии с законодательством отдельных государств-участников не могут быть включены в отдельный (основной) закон о паралимпийском спорте, могут быть в установленном порядке внесены в форме поправок, изменений и дополнений в другие действующие законы, например в налоговый кодекс, бюджетный кодекс, трудовой или иной кодекс или закон.

*Автор-разработчик модельного закона
«О паралимпийском спорте»*

А.В. Царик

Концепция подготовки сборной команды России к XIV Паралимпийским играм 2012 года в Лондоне (Великобритания)

*Одобрена Исполкомом Паралимпийского комитета России.
Протокол №1 от 11 ноября 2009 г., п. 3
(извлечения)*

1. Анализ итогов участия сборной команды России в XIII Паралимпийских летних играх 2008 года в Пекине (Китай)

Паралимпийские игры 2008 г. в Пекине показали, что масштабность, социальная, духовно-нравственная и гуманистическая значимость этого одного из крупнейших международных спортивных форумов неуклонно возрастают.

Со времени Паралимпийских игр 1960 г. в Риме (Италия) число участвующих спортсменов в Пекине (Китай) увеличилось с 400 до 3951 чел., а участвующих стран – с 23 до 146.

Высокими темпами растут результаты, показанные участниками Паралимпийских игр. Чемпионами игр стали представители 52 стран, призерами – 76 стран. Рекорды мира в Пекине обновлялись 303 раза (российские спортсмены установили 18 мировых рекордов).

Такого обилия рекордов не было ни на одних Паралимпийских играх. Это позволяет говорить о том, что лидирующие в паралимпийском спорте страны в подготовке своих команд перешли на профессиональную основу, в учебно-тренировочный процесс паралимпийцев, в конструирование и создание технических средств все активнее внедряется передовая спортивная методика и наука.

Чемпионами и призерами Паралимпийских игр 2008 г. стали 64 наших спортсмена, т.е. практически каждый второй, принимавший участие в этих Играх.

В неофициальном командном зачете, заняв восьмое место, по всем показателям – золотым медалям, сумме медалей и занятому общекомандному месту, сборная России показала лучшие результаты за всю историю выступлений на летних Паралимпийских играх.

Это стало возможным в связи со сложившейся в стране устойчивой положительной тенденцией развития физической культуры и спорта среди людей с инвалидностью.

В Российской Федерации в последнее десятилетие последовательно осуществляются меры государственной поддержки паралимпийского движения.

За последние пять лет число субъектов Российской Федерации, развивающих адаптивную физическую культуру и спорт, увеличилось с 15 до 42.

Число занимающихся спортом среди инвалидов за последнее десятилетие возросло в три раза, и по официальным статистическим данным по состоянию на 1 января 2009 г. оно составляет 192,2 тыс. чел., или 1,58%, среди общего числа инвалидов, а среди детей-инвалидов – 32,4 тыс. чел., или 5,86%.

Вместе с тем в деле развития паралимпийского спорта еще многие вопросы остаются нерешенными.

Около половины субъектов Российской Федерации практически не ведут работу по развитию физической культуры и спорта среди инвалидов.

Российские паралимпийцы участвовали в розыгрыше всего 39% всех комплектов медалей на Паралимпийских играх–2008, что крайне недостаточно для выхода в число сильнейших команд мира.

Остро не хватает специализированных спортивных сооружений, недостаточно оборудования и инвентаря для инвалидов. Большинство спортивных сооружений остаются практически не оборудованными и недоступными для занятий спортом инвалидов.

Отсутствует заинтересованность руководителей и педагогических работников образовательных учреждений в вовлечении и поддержке занятий обучающихся инвалидов физической культурой и спортом.

Не хватает профессиональных кадров в области паралимпийского спорта.

Отмечается слабая мотивация в занятиях паралимпийским спортом у значительной части самих инвалидов.

Недостаточное внимание СМИ, особенно телевидения, к паралимпийскому спорту.

Остается низким уровень финансирования паралимпийского спорта, в первую очередь на муниципальном уровне.

В России до настоящего времени нет специализированного центра подготовки сборных команд по паралимпийским и сурдлимпийским видам спорта.

Сохраняется ведомственная разобщенность в деле развития паралимпийского спорта.

Требует реформирования система физической реабилитации и массового адаптивного спорта для инвалидов.

2. Цель и основные задачи подготовки и участия сборной команды России в Паралимпийских летних играх 2012 года в Лондоне

Основная цель участия наших спортсменов в Паралимпийских играх – дать людям с ограниченными физическими возможностями, в первую очередь детям, подросткам и молодежи, наглядный и убедительный пример как можно и нужно совершенствоваться духовно и физически, преодолевать трудности и побеждать, прежде всего самого себя. Известно, что эффективность этого примера многократно выше при условии успешных выступлений наших спортсменов.

Целью подготовки и участия сборной команды России в Паралимпийских летних играх 2012 года в Лондоне является ее достойное выступление, превышение достигнутого результата, показанного на Паралимпийских играх в Пекине–2008. Для этого необходимо:

- развивать массовость паралимпийского спорта, вовлекать новые группы инвалидов, прежде всего детей, подростков и молодежь, в занятия паралимпийским спортом, в том числе в образовательных учреждениях;
- обеспечить подготовку полноценного спортивного резерва для формирования сборных команд России;
- использовать современные научно обоснованные принципы и критерии формирования сборных команд России к участию в Паралимпийских играх–2012 и отбора кандидатов в сборные команды России;
- совершенствовать управленческие и организационно-методические основы подготовки кандидатов в сборные команды России, поступательно и неуклонно расширять число спортивных дисциплин и видов программ Паралимпийских игр, в которых принимают участие российские спортсмены;

– обеспечить полноценное научно-методическое, медицинское и антидопинговое сопровождение подготовки спортсменов – кандидатов в сборные команды России;

– осуществить необходимое материально-техническое обеспечение подготовки спортсменов в соответствии с современными требованиями и запросами спортивной практики;

– разработать и реализовать программу непрерывного образования и повышения квалификации тренеров и специалистов, работающих со спортсменами – кандидатами в сборные команды России;

– осуществить полноценное информационное обеспечение (прежде всего по телевидению) подготовки и успешного участия сборных команд России в Паралимпийских летних играх 2012 года в Лондоне.

3. Общие принципы, критерии формирования паралимпийской сборной команды России

В соответствии с частью 3.3 Свода правил Международного паралимпийского комитета (МПК) национальные паралимпийские комитеты координируют представительство своей страны на Паралимпийских играх, несут ответственность за подачу заявки на Паралимпийские игры, обеспечивают при ее формировании исключение любых форм дискриминации по отношению к спортсменам.

В состав сборной команды России для участия в Паралимпийских играх 2012 года включаются спортсмены, входящие в списки сборных команд России, утвержденные Минспорттуризмом РФ и имеющие соответствующую лицензию МПК.

Состав паралимпийской сборной команды России для участия в Паралимпийских играх 2012 года в г. Лондоне (Великобритания) следует формировать по спортивному принципу, в соответствии с выделенной квотой МПК для Российской Федерации, по предложениям старших тренеров сборных команд (на основе решения тренерских советов), утвержденного соответствующей спортивной федерацией и представленного ею в Исполком ПКР, Минспорттуризм России для формирования и представления спортивной делегации России на Паралимпийские игры.

В состав сборной команды России, выезжающей на Паралимпийские игры 2012 года в Лондон, должны быть отобраны спортсмены, способные завоевать одно из призовых (1–3) мест, обладающие высокими стабильными достижениями в серии основных отборочных соревнований, имеющие высокую психологическую устойчивость, волевые качества и способность к предельной мобилизации в сложной соревновательной обстановке.

При этом обеспечивается безусловное соблюдение равных условий отбора на основе объективности и гласности.

Спортсмен, ставший чемпионом России 2011 и (или) 2012 года и не участвовавший ранее в официальных международных соревнованиях сезона 2010–2011 гг., принимает участие во всех последующих отборочных международных соревнованиях к Паралимпийским играм в г. Лондоне наравне с участвовавшими в таких международных соревнованиях.

4. Организационно-управленческие основы подготовки. Система соревнований и УТС

Развитие паралимпийского спорта в разных регионах далеко не равномерно. Если в Башкортостане, Москве, Московской, Нижегородской, Сара-

товской, Свердловской, Омской областях и в приближении к ним – в Волгоградской, Самарской, Челябинской, Ростовской, Воронежской и Иркутской областях уделяется внимание развитию паралимпийского спорта, то в большинстве регионов этого практически нет.

Следует изучить и распространить опыт развития паралимпийского спорта в лучших в этом отношении регионах, муниципальных объединениях, спортивных школах и других организациях и сделать этот опыт достоянием других регионов.

Необходимо совместно с органами исполнительной власти в области физической культуры и спорта субъектов Российской Федерации осуществить аналитическую работу и внести предложения по специализации регионов по подготовке резерва в паралимпийских видах спорта и создании соответствующих центров в тех видах спорта, где для этого есть современная спортивная база, традиции, высококвалифицированные тренерские кадры с целью последующего направления в эти центры в приоритетном порядке необходимой аппаратуры, оборудования, спортивного инвентаря, восстановителей, а также обеспечения молодых перспективных спортсменов и их тренеров грантами и возможностью получения полноценного опыта участия в международных спортивных соревнованиях.

При разработке Единых календарных планов спортивных мероприятий на 2011–2012 гг. следует предусмотреть увеличение числа учебно-тренировочных сборов (УТС) и международных стартов для сборных команд России до 7–9-ти в год, прежде всего по приоритетным игровым и медалеемым видам спорта: плаванию, легкой атлетике, настольному теннису, стрельбе пулевой, пауэрлифтингу, дзюдо, футболу 7×7, футболу 5×5, голболу, и до 5–6-ти УТС – по развивающимся видам спорта.

Следует значительно усилить (внутри страны) конкуренцию нашим сборным командам и ее членам, так как у некоторых появилось представление о своей незаменимости, что реально тормозит рост их мастерства.

В этих целях необходимо создание молодежных и юношеских сборных команд России из числа талантливых спортсменов, которые ко времени Паралимпийских игр–2012 достигнут того оптимального возраста, в котором становятся чемпионами и призерами Паралимпийских игр.

Молодежные и юношеские команды целесообразно обеспечить условиями круглогодичной подготовки на специализированных спортивных базах с использованием новейших методик повышения работоспособности (в частности, резонансной гипокситерапии) и восстановления.

Для работы в указанных командах необходимо привлечь тренеров, спортивных врачей и ученых, владеющих современными, в том числе нетрадиционными, методиками и технологиями подготовки спортсменов высокого класса, создав им соответствующие условия для работы, включая возможность участия в необходимом количестве международных соревнований, где молодые спортсмены смогут получить ничем незаменимый опыт участия в таких соревнованиях.

Для молодежных и юношеских команд, как и для основных сборных команд России, следует выделить современные инвентарь и оборудование, необходимую экспресс-диагностическую аппаратуру, восстановители и т.д.

Следует решить вопрос о денежных вознаграждениях (выплатах «премиальных») чемпионам и призерам чемпионатов мира и Европы по паралимпийским видам спорта, как это имеет место в системе олимпийского спорта.

Необходимо создать систему государственного методического контроля за качеством и эффективностью учебно-тренировочного и воспитательного про-

цесса в сборных паралимпийских командах всех уровней, экспериментальных группах и командах, центрах спортивной подготовки, спортивных школах всех типов, вне зависимости от их ведомственной принадлежности.

5. Развитие массовости паралимпийского спорта и физическая реабилитация инвалидов. Расширение числа спортивных дисциплин и видов программы Паралимпийских игр, в которых принимают участие российские спортсмены

Считать необходимым рекомендовать органам власти в области физической культуры и спорта, общественным и частным организациям при разработке планов и программ развития адаптивной физической культуры и спорта для людей с инвалидностью:

1. Руководствоваться Стратегией развития физической культуры и спорта в Российской Федерации на период до 2020 года, утвержденной распоряжением Правительства Российской Федерации от 7 августа 2009 г. № 1101-р, которая предусматривает реализацию следующих основных мер:

обеспечение доступности объектов спорта для лиц с ограниченными возможностями здоровья, инвалидов и социально незащищенных слоев общества;

разработка современных научно обоснованных методик, программ и технологий физического воспитания и спортивной тренировки инвалидов;

создание условий для систематических занятий физической культурой и спортом в специализированных образовательных учреждениях;

разработка нормативных правовых документов, улучшающих условия работы отделений и групп для детей-инвалидов в детско-юношеских спортивных школах и адаптивных детско-юношеских спортивных школах;

создание федерального государственного учреждения «Центр подготовки спортивных сборных команд России по паралимпийским и сурдлимпийским видам спорта»;

разработка мер по кадровому обеспечению физкультурно-спортивной работы среди лиц с ограниченными возможностями здоровья и инвалидов.

2. Активно содействовать реализации одной из главных стратегических целей развития адаптивной физической культуры и спорта, а именно: сделать доступными для инвалидов все объекты инфраструктуры, включая транспорт, как в местах соревнований, так и в среде жизнедеятельности маломобильных групп населения в целом. Особое внимание уделить комфортному и безопасному передвижению инвалидов-колясочников и слепых.

3. Добиться того, чтобы к 2012 г. число людей с инвалидностью, занимающихся адаптивной физической культурой и спортом, возросло с 1,6% до 4–5% от общего числа инвалидов России, что потребует соответствующего расширения материальной базы, контингента тренеров, инструкторов-методистов и финансирования.

4. Обеспечить возможность участия инвалидов и в особенности детей-инвалидов, в соревнованиях и иных спортивных мероприятиях наравне с другими людьми.

5. Изучить и распространить опыт развития паралимпийского спорта в лучших в этом отношении регионах, муниципальных объединениях, спортивных школах и других организациях и сделать этот опыт достоянием других регионов.

На Паралимпийских летних играх большинство комплектов медалей (64%) разыгрывается в легкой атлетике и плавании. Таким образом, резуль-

тативность выступления в этих видах спорта и определяет в основном общекомандное место той или иной страны.

На Паралимпийских играх–2008 в Пекине российские паралимпийцы участвовали в розыгрыше всего 39% всех комплектов медалей (что крайне недостаточно для выхода в число сильнейших команд мира), в том числе в легкой атлетике и плавании – соответственно в 34% и 56% от количества комплектов медалей, разыгрываемых в этих видах.

Стратегия и практика работы органов исполнительной власти в области физической культуры и спорта, спортивных федераций инвалидов и ПКР должны в приоритетном порядке предусматривать развитие массовых и медалеемких паралимпийских видов спорта.

Следует увеличить число спортсменов-паралимпийцев, занимающихся легкой атлетикой и плаванием, а также настольным теннисом, пауэрлифтингом, дзюдо, пулевой стрельбой, конным спортом, фехтованием, стрельбой из лука, теннисом на колясках, греблей академической и парусным спортом, где количество комплектов медалей равно соответственно 24, 20, 13, 12, 11, 10, 9, 6, 4 и 3 – всего 112. В сумме это составляет 24% от общего количества разыгрываемых комплектов медалей.

Необходимо начать развитие велоспорта, где разыгрывается 44 комплекта (около 10% всех медалей), в том числе 23 – в шоссейных гонках и 21 – в велотреке.

Особое внимание следует уделить развитию такого популярного и престижного в мире вида паралимпийского спорта, как футбол 7×7 (ДЦП).

Необходимо обратить большее внимание на развитие таких игровых видов спорта, как футбол 5×5 (слепые), волейбол сидя, баскетбол на колясках, бочеч и голбол.

Разработать и через депутатов – членов ПКР внести в Государственную думу Российской Федерации проект федерального закона «О паралимпийском спорте в Российской Федерации» на базе модельного закона «О паралимпийском спорте», принятого Межпарламентской ассамблеей государств – участников СНГ (постановление Межпарламентской ассамблеи государств – участников СНГ № 31-13 от 25 ноября 2008 г.).

В проекте закона необходимо предусмотреть правовую основу реализации базовых положений настоящей Концепции, включая доступность среды жизнедеятельности людей с инвалидностью, ликвидацию ведомственной разобщенности и разделение полномочий на ведомственном уровне, реформирование системы физической реабилитации и адаптивного спорта для инвалидов.

Реформирование системы физической реабилитации и адаптивного спорта для инвалидов должно предусматривать:

- разработку методических положений, являющихся исходной базой для индивидуального программного обеспечения в области физической реабилитации детей-инвалидов, рекомендации по организации физкультурно-оздоровительных занятий, которые бы способствовали формированию интереса к физической культуре и спорту, а также ориентировочные стандарты их общего физического и психического развития;

- создание пилотных моделей эффективной комплексной непрерывной реабилитации инвалидов с физическими, умственными и психическими отклонениями развития с выделением целевых групп по возрастам;

- организацию сети физкультурно-оздоровительных мини-центров по видам спорта в микрорайонах с привлечением родителей и волонтеров для

детей-инвалидов и инвалидов с детства, желающих заниматься адаптивным спортом;

- разработку организационных и научно-методических основ системы индивидуальной комплексной многопрофильной реабилитации и наблюдения развития ребенка-инвалида начиная с первых месяцев жизни, а также организацию консультаций и обследований физического и функционального состояния детей-инвалидов с выдачей практических рекомендаций;

- создание диагностико-консультативных пунктов и кабинетов для диспансеризации детей-инвалидов, занимающихся адаптивным спортом, используя базы районных поликлиник;

- создание благоприятные условия для развития материально-технического обеспечения физической культуры и спорта для детей-инвалидов; содействие разработке и производству детского реабилитационного оборудования;

- разработку единого информационно-аналитического банка данных об инвалидах и инвалидах с детства с отражением их особенностей состояния здоровья, их потребностей и круга интересов, профессиональной ориентации, а также наличия современных информационных технологий и оборудования для обеспечения их реабилитации и социальной жизнедеятельности.

6. Подготовка спортивного резерва

Подготовка и формирование спортивного резерва сборных паралимпийских команд России составляет особую проблему. Это тесно связано с состоянием и развитием детско-юношеского спорта в стране в целом и с существовавшим долгое время (до 2007 г.) запретительным характером нормативной правовой базы в отношении открытия детско-юношеских спортивно-адаптивных школ, групп и отделений для детей-инвалидов в спортивных школах.

Если среди здоровых детей до 16 лет спортом в ДЮСШ занимается примерно один из семи (что крайне мало), то среди детей-инвалидов – только один из двухсот. В стране в числе 5000 спортивных школ имеется всего 16 ДЮСШ для инвалидов, в том числе 3 специализированных, т.е. СДЮШОР. Только около 200 спортивных школ имеют небольшие отделения или группы для детей-инвалидов.

В этой связи в соответствии с Федеральным законом «О физической культуре и спорте в Российской Федерации» (Статья 31, п.7.) необходимо организовать создание отделений и групп детей-инвалидов в детско-юношеских спортивных школах, а также самостоятельных детско-юношеских спортивно-адаптивных школ, предусмотренных Типовым положением об образовательных учреждениях дополнительного образования, утвержденным Правительством Российской Федерации.

Необходимо организовать общественный контроль за открытием в каждом муниципальном округе как минимум одной детско-юношеской спортивно-адаптивной школы или крупного отделения паралимпийского спорта в существующих спортивных школах (в том числе в качестве подразделений специальных образовательных учреждений для детей с ограниченными возможностями здоровья).

Следует повысить эффективность работы большинства спортивно-адаптивных школ и отделений для инвалидов спортивных школ, которая в настоящее время остается на достаточно низком уровне. Главная причина – разорванность учебно-тренировочного процесса с процессом учебы в образовательных учреждениях. Объективное противоречие между этими двумя

процессами резко снижает эффективность роста спортивного мастерства лучших молодых паралимпийцев.

Целесообразно преобразовать спортивно-адаптивные школы (имеющие соответствующую спортивную базу и возможность организации стационарного проживания) в значительно более результативные учреждения – учреждения интернатного типа (на качественном уровне существующих УОР). Для наиболее одаренных и перспективных в спортивном отношении молодых спортсменов-инвалидов школьного и студенческого возраста следует создать в существующих УОР специальные отделения или группы.

Это позволит молодым талантливым в спортивном отношении детям, юношам и девушкам с инвалидностью в стационарных условиях проживания и питания успешно сочетать учебу и напряженные занятия спортом, что в итоге даст качественно новый результат.

Предстоит разработать и ввести в действие законодательные положения, предусматривающие: совершенствование системы детско-юношеского паралимпийского спорта, включая организацию спортивно-оздоровительных лагерей, медицинское и материально-техническое обеспечение; право для инвалидов, занимающихся в спортивных школах получать в установленном порядке необходимую для учебно-тренировочных занятий и участия в соревнованиях спортивную форму, одежду, обувь, инвентарь и иное имущество индивидуального пользования, а также получать необходимые средства восстановления; право на бесплатное питание для учащихся адаптивных спортивных школ и отделений инвалидов во всех других спортивных школах, проходящих подготовку в группах спортивного совершенствования и высшего спортивного мастерства; финансирование из федерального бюджета всех расходов (питание, размещение, проезд и др.) по проведению спортивных соревнований и учебно-тренировочных сборов на федеральном уровне, а также направлению на международные соревнования членов сборных команд России (юношеских и молодежных).

Необходимо разработать и ввести в действие методику комплексного тестирования детей, подростков и молодежи, имеющих инвалидность, по определению их способности к достижению спортивных результатов в отдельных видах спорта.

Следует изыскать гранты для молодых талантливых спортсменов-паралимпийцев из состава сборных команд России, не получающих стипендии Президента Российской Федерации. Потери, связанные с отсутствием таких грантов, составляют до 60% молодых перспективных спортсменов – будущих членов сборных команд страны и вероятных призеров Паралимпийских игр.

7. Международное сотрудничество

Одним из мощных факторов не только пропаганды развития, но и роста спортивного мастерства в виде спорта является проведение в стране крупных международных соревнований. Необходимо разработать предложения по их проведению в стране и после согласия соответствующих федеральных и региональных органов войти в соответствующие международные федерации и МПК с просьбой спланировать их проведение в России.

В этой связи следует поддержать возможные предложения МПК, международных и всероссийских спортивных федераций по паралимпийским видам спорта о проведении в России крупных международных соревнований.

Необходимо разработать и осуществить в 2010–2012 гг. план делегирования (внедрения) российских специалистов в международные технические комитеты (комиссии) и спортивные федерации по видам спорта, оперативно отслеживать появление вакансий в этих комитетах, комиссиях и федерациях, создать резерв авторитетных, со знанием соответствующих иностранных языков специалистов – кандидатов на выдвижение в указанные подразделения МПК и международные спортивные федерации.

Следует предусмотреть командирование кандидатов в комитеты, комиссии, советы МПК и международные спортивные федерации в составе сборных команд России, направляемых на официальные международные соревнования, куда прибывают руководители этих комитетов, комиссий и федераций и где, как правило, решаются вопросы об их обновлении.

Следует, с учетом интересов России, планомерно и целенаправленно добиваться значительно более активного влияния на процесс формирования программы Паралимпийских летних игр, который идет в МПК, его комитетах, советах и комиссиях, делегируя в них своих авторитетных представителей.

8. Научно-методическое, медицинское и антидопинговое сопровождение подготовки

Эффективность научно-методического и медицинского обеспечения сборных команд России по паралимпийским видам спорта может быть повышена за счет дальнейшего совершенствования комплексных научных групп (КНГ), укрупненных лучшими учеными и специалистами.

Положительный опыт работы комплексных научных групп (КНГ) в сборных командах России по плаванию, легкой атлетике, пауэрлифтингу и дзюдо, участвовавших в Паралимпийских играх в Пекине, показал необходимость ее продолжения и совершенствования в этих командах, а также ее проведения в других сборных паралимпийских командах России – по настольному теннису, пулевой стрельбе, фехтованию, стрельбе из лука, гребле академической, парусном спорте и др.

Главной задачей КНГ в сборных командах России по паралимпийским видам спорта является комплексное обследование спортсменов и оперативный анализ полученных разнообразных данных с точки зрения их функциональных возможностей, работоспособности, здоровья, мотивации, способности к восстановлению – и на этой базе выдача конкретных рекомендаций тренерам и спортсменам по коррекции учебно-тренировочного процесса. Одновременно КНГ призваны способствовать внедрению в практику учебно-тренировочного процесса сборных паралимпийских команд новейших научных разработок, среди них:

- разработка методов, технологии и модели планирования годичной подготовки спортсменов-паралимпийцев в циклических водных видах спорта;

- совершенствование системы управления учебно-тренировочным процессом квалифицированных спортсменов-паралимпийцев;

- разработка методики комплексного тестирования паралимпийцев, имеющих инвалидность, по определению их способности к достижению спортивных результатов (двигательная одаренность) в отдельных паралимпийских видах спорта;

- разработка и совершенствование методики подготовки спортсменов международного класса в паралимпийском плавании на основе анализа биомеханических и гидродинамических характеристик водных локомоций с учетом генетических, биохимических, психологических и антропометрических особенностей спортсменов и др.

Коммерциализация спорта и прямая зависимость ставшего значительным материального вознаграждения спортсменов, тренеров и врачей от спортивного результата на официальных международных соревнованиях создает психологические предпосылки к применению ими запрещенных препаратов и методов, повышающих этот спортивный результат.

Совершенно ясно, что для России сам риск повышения спортивного имиджа с помощью применения допинга ее спортсменами неприемлем. Скандалы вокруг случаев разоблачения спортсменов в «нечестной игре», тиражированные СМИ во все страны мира и доведенные до миллиардов людей, не только сводят «на нет» в глазах общественного мнения имидж-эффект от завоевания той или иной медали, но и делают этот эффект с большим знаком минуса.

Вместе с тем выдвигаемые в последнее время предложения об ослаблении материальных стимулов для спортсменов, тренеров и врачей по итогам Олимпийских и Паралимпийских игр являются неприемлемыми, поскольку на практике это приведет к ухудшению материально-бытовых условий, необходимых для профессиональной подготовки спортсменов, и к определенному ослаблению их мотивации в достижении высоких спортивных результатов.

В этой связи к подготовке спортсменов необходимо привлекать «большую науку», повышать их работоспособность путем совершенствования современных инновационных технологий тренировок и восстановления от высоких тренировочных нагрузок с помощью других естественных средств, которые не входят в перечень запрещенных МОК методов и препаратов.

Постоянный планомерный антидопинговый контроль за всеми кандидатами в сборную команду России, в том числе молодежную и юношескую, должен осуществляться с помощью самой совершенной современной аппаратуры, позволяющей своевременно и эффективно обнаруживать допинг, его малейшие остатки в организме человека.

Необходимо организовать постоянный «Антидопинговый всеобуч» всех кандидатов в сборные команды России, их тренеров и врачей, в том числе с целью довести до них неизбежные последствия (для них лично и для страны) международных допинговых скандалов, прямыми виновниками которых они могут явиться.

Следует применить такую эффективную профилактическую меру, как ужесточение наказания за применение допинга, как по отношению к виновным спортсменам, так и к врачам и тренерам, способствующим применению стимуляторов, анаболиков и других запрещенных средств, вплоть до лишения права на дальнейшую профессиональную деятельность в сфере спорта в случае установления их прямой вины в факте этого применения и нанесения вреда здоровью спортсмена.

Главное в этом деле – добиться осознания неотвратимости наказания всеми «заинтересованными» лицами в применении запрещенных средств. Наказание должно быть достаточно строгим и жестким – адекватным степени международного позора и урона, нанесенного российскому спорту и престижу страны в целом.

9. Повышение квалификации тренеров и специалистов, работающих в области паралимпийского спорта, в том числе со спортсменами – кандидатами в сборные команды России и резервом. Спортивно-медицинская классификация

Одной из основных причин нередко низкой эффективности работы по повышению спортивного мастерства паралимпийцев является недостаточный уровень квалификации тренеров и специалистов, работающих со спортсменами – кандидатами в сборные команды России и ее резервом.

Следует разработать и осуществить систему мер по организации ежегодных семинаров и научно-практических конференций, охватывающую весь контингент указанных тренеров и специалистов, включая специалистов в области спортивно-медицинской классификации.

Интеграция науки и образования является важнейшим фактором планомерного повышения квалификации специалистов, их переподготовки. Одним из основных мероприятий интеграции науки и образования в области паралимпийского спорта должна стать организация на базе Санкт-Петербургского НИИ физической культуры научно-практического центра по паралимпийским и сурдлимпийским видам спорта.

Важно поднять статус специалистов по адаптивному спорту и физической реабилитации, в том числе классификаторов.

Следует создать государственную межведомственную систему профессиональной подготовки специалистов в области адаптивного спорта и физической реабилитации, а также разработать методы формирования сетевых междисциплинарных учебных комплексов и модульных программ обучения специалистов в этой области.

10. Материально-техническое обеспечение

Недостаток и низкое качество материально-спортивной базы для развития отечественного паралимпийского спорта является главным препятствием в деле более полноценной подготовки к Паралимпийским играм–2012, развитию паралимпийского движения в России в целом.

Необходимо внести коррективы в ФЦП «Развитие физической культуры и спорта в Российской Федерации на 2006–2015 годы», имея в виду:

строительство специализированных межрегиональных и региональных центров паралимпийской подготовки;

осуществление строительства специализированных ФОКов во всех регионах Российской Федерации, полностью адаптированных к требованиям Международного паралимпийского комитета.

Федеральный закон «О социальной защите инвалидов» (Статья 15) четко предписывает обеспечение беспрепятственного доступа инвалидов к объектам социальной инфраструктуры, включая спортивные сооружения: «Планировка и застройка городов, других населенных пунктов, формирование жилых и рекреационных зон, разработка проектных решений на новое строительство и реконструкцию зданий, сооружений и их комплексов, а также разработка и производство транспортных средств общего пользования, средств связи и информации без приспособления указанных объектов для доступа к ним инвалидов и использования их инвалидами не допускаются».

Этот закон практически не выполняется, в том числе относительно спортивных сооружений.

Для усиления контроля за реализацией этого федерального закона следует привлечь в качестве общественных контролеров общественные спортивные организации инвалидов, которые прямо заинтересованы в этой реализации.

Необходимо добиться того, чтобы спортивные базы, центры и комплексы, предназначенные для олимпийских видов спорта, были доступны также и для паралимпийцев всех категорий, в том числе колясочников, как с точки зрения предоставления времени для тренировок сборных команд инвалидов, так и с точки зрения наличия на этих сооружениях всех атрибутов доступности – пандусов, специального транспорта, лифтов, дверных проемов достаточной ширины, оборудованных туалетов, сигнализации для слепых и т.д.

Следует организовать специальный мониторинг наличия или отсутствия этих атрибутов на всех спортивных базах, центрах и комплексах с тем, чтобы спланировать проведение на них необходимого комплекса работ и взять эту работу на контроль.

Необходимо ускорить создание Центра подготовки сборных команд России по паралимпийским видам спорта в г. Алексин Тульской области. Это должен быть спортивный комплекс, имеющий спортивные сооружения по основным паралимпийским видам спорта, медико-реабилитационную структуру, оборудованные в соответствии с требованиями МОК места для размещения, питания спортсменов и комплексных научных групп (КНГ) с тем, чтобы там можно было организовать полноценный учебно-тренировочный процесс на современном уровне.

Реконструкция и строительство новых объектов Центра должны вестись с подключением специалистов Паралимпийского комитета России и спортивных федераций инвалидов на стадии проектирования, чтобы избежать возможных недочетов и ошибок.

В указанном Центре могут и должны тренироваться спортсмены также и по олимпийским видам спорта. Это важно как с точки зрения реальной интеграции и социальной адаптации инвалидов в жизнь, так и с точки зрения ухода от порочной практики социальных резерваций для них. Современная мировая теория и практика социальной адаптации инвалидов и паралимпизма не приемлет изоляцию лиц с ограниченными возможностями здоровья от остального населения, поскольку это противоречит самим целям этой адаптации.

Создание упомянутого Центра не исключает, а, наоборот, предполагает, что другие федеральные спортивные базы, центры и комплексы, предназначенные для олимпийских видов спорта, должны быть доступны для паралимпийцев всех категорий, в том числе колясочников, как с точки зрения предоставления времени для тренировок сборных команд инвалидов, так и с точки зрения наличия на этих сооружениях всех атрибутов доступности – пандусов, специального транспорта, лифтов, дверных проемов достаточной ширины, оборудованных туалетов, сигнализации для слепых и т.д.

Следует организовать специальный мониторинг наличия или отсутствия этих атрибутов на всех федеральных спортивных базах, центрах и комплексах с тем, чтобы спланировать проведение на них необходимого комплекса работ и взять их на контроль.

Подготовка к Паралимпийским играм–2012 спортсменов с ПОДА невозможна без применения специальных спортивных колясок и средств протезной техники (специальные энергосберегающие искусственные стопы, коленные модули, специальные конструкции приемных гильз и другие узлы, обеспечивающие снижение ударных нагрузок на опорно-двигательный аппарат, общую нагрузку на организм человека и существенно улучшающие технику бега или игровых движений).

Указанные спортивные коляски и протезную технику, соответствующие современным требованиям, в настоящее время можно приобрести только у зарубежных фирм. Отличительной особенностью деятельности этих фирм является индивидуальный подход к созданию колясок и протезной техники, начиная с самых первых этапов ее разработки.

Наше отставание во всех видах спорта, требующих современных спортивных колясок и протезной техники, связано прежде всего с их дороговизной, а в итоге – с их отсутствием у абсолютного большинства российских паралимпийцев. Закупка за рубежом возможна только для ведущих членов сборной команды России.

В этой связи следует всячески поощрять и стимулировать отечественного производителя указанного спортивного инвентаря для подготовки спортсменов-паралимпийцев.

11. Информационное обеспечение. Гражданско-патриотическое воспитание

В последние годы несколько улучшилась пропаганда паралимпийского спорта. Сделан шаг вперед от почти полного его замалчивания в СМИ (особенно по телевидению) до показа отдельных паралимпийских сюжетов. Введено несколько небольших программ по спорту среди инвалидов на телеканале «Спорт».

Вместе с тем по-прежнему практически замалчивается тематика паралимпийского спорта по всем другим основным телеканалам, в том числе государственным.

Следует всемерно подвигать сознание руководителей и специалистов СМИ в направлении понимания того, что широкое полномасштабное освещение в СМИ паралимпийского спорта несет в себе огромный воспитательный потенциал не только для контингента инвалидов, но и, в первую очередь, для всех детей, подростков и молодежи.

Создание и показ специальных телевизионных программ, сюжетов, репортажей, телевизионных фильмов и зарисовок о мужественных людях, сумевших не только преодолеть свой недуг, но и совершенствовать себя и свое спортивное мастерство, достичь в ряде случаев спортивного олимпа, причем одновременно учась, работая, повышая свое профессиональное мастерство, является ярким и убедительным примером для подрастающего поколения. Освещение паралимпийского спорта должно стать хорошим тоном в творческой деятельности телевизионных компаний.

Необходимо осуществить информационное обеспечение СМИ относительно графиков подготовки и участия сборных команд России в предстоящих Паралимпийских играх, а также чемпионатах мира, Европы и кубках мира по паралимпийским видам спорта.

Наряду с освещением Паралимпийских игр следует организовать освещение чемпионатов мира и Европы, а также кубков мира и других предстоящих крупнейших официальных международных соревнований по паралимпийским видам спорта, в которых участвуют сборные команды России.

Важно подвигать общероссийские спортивные федерации по олимпийским видам спорта включать в программы проведения чемпионатов России и международных соревнований на территории России (организованные указанными федерациями) показательные выступления спортсменов-паралимпийцев по соответствующим видам спорта.

Сайт ПКР следует преобразовать в полномасштабный информационный центр паралимпийского спорта.

Необходимо (с учетом требований Кодекса этики МПК и существующих в стране нравственных норм) разработать и реализовать специальную программу духовно-нравственного и гражданско-патриотического воспитания спортсменов, охватывающую сборные паралимпийские команды России, а также училища олимпийского резерва, ШВСМ, спортивные клубы и спортивные школы, имеющие отделения паралимпийского спорта.

10.4

**Концепция подготовки сборной команды России
к XI Паралимпийским зимним играм 2014 года в Сочи**

*Утверждена Паралимпийским собранием России,
протокол № 6 от 18 июня 2010 года, п.1*

**1. Краткий анализ итогов выступления сборной команды России
на X Паралимпийских зимних играх 2010 года в г. Ванкувере**

1.1. В Паралимпийских зимних играх в г. Ванкувере приняло участие 505 спортсменов из 44 стран. По числу представленных стран эти Игры явились рекордными. Сборная команда России на Паралимпийских играх в Ванкувере состояла из 42 спортсменов, в том числе 11 спортсменов-лидеров. Большими по численности были команды США, Японии, Италии, Германии и Канады.

Наибольшее представительство в сборной команде России имела Свердловская область (5 чел.), Республика Башкортостан, Камчатский край, Московская, Тюменская области и город Москва (по 3 чел.), Республика Татарстан, Республика Коми и Брянская области (по 2 чел.), Республика Хакассия, Удмуртская Республика, Кировская область, Алтайский и Красноярский края – по 1 спортсмену. Всего в сборной команде России было представлено 14 регионов.

1.2. На Паралимпийских зимних играх–2010 в Ванкувере (Канада) количество разыгрываемых комплектов медалей составило: в биатлоне – 12, лыжных гонках – 20, горных лыжах – 30, керлинге и хоккее следж – по 1 комплекту, итого – 64 комплекта наград.

1.3. На всех предшествующих Паралимпийских зимних играх (исключая Игры-2006 в Турине) сборная команда России в общекомандном зачете занимала 5-е место. Причем эти выступления признавались достойными и успешными.

1.4. В Ванкувере в итоге десятидневной спортивной борьбы сборная команда России в общекомандном зачете по общему количеству завоеванных медалей вышла на первое место – 38 медалей, в том числе – 12 золотых. Кроме того, в лыжных гонках и биатлоне паралимпийцы России заняли 5 четвертых, 9 пятых и 5 шестых мест. Два шестых места заняты в горнолыжном спорте.

12 золотых медалей выиграли 8 российских спортсменов. Российские лыжники в очень напряженной борьбе смогли одержать победу в двух наиболее престижных видах программы Игр – мужскую и женскую эстафеты.

1.5. Четырехкратным чемпионом Игр стал Ирек Зарипов, знаменосец сборной России на церемонии закрытия, Республика Башкортостан (2 – в биатлоне и 2 – в лыжных гонках). Три золотые медали у Кирилла Михайлова, Республика Башкортостан (биатлон, лыжные гонки и эстафета). По две золотые награды у Сергея Шилова, город Москва (лыжные гонки, эстафета), Анны Бурмистровой, Свердловская область (биатлон, лыжные гонки) и Марии Иовлевой, Республика Коми (биатлон, эстафета). Золотые медали получили Николай Полухин и Любовь Васильева, оба – Тюменская область и Михалина Лысова, Свердловская область (все – в эстафете).

Николай Полухин завоевал также четыре серебряных медали (2 – в лыжных гонках и 2 – в биатлоне), три серебряных награды у Любове Васильевой (2 – в биатлоне и 1 в лыжных гонках). По две серебряные медали завоевали:

Кирилл Михайлов и Михалина Лысова, по одной – Ирек Зарипов, Анна Бурмистрова (все – лыжные гонки), Мария Иовлева (биатлон), москвичи Владимир Киселев (биатлон) и Роман Петушков (лыжные гонки).

Бронзовыми медалистами стали: дважды – Михалина Лысова (в биатлоне), по одной медали завоевали: Анна Бурмистрова, Николай Полухин, Любовь Васильева, Владимир Киселев (все – в лыжных гонках) и Роман Петушков (в биатлоне). Российские лыжники в очень напряженной борьбе смогли выиграть обе эстафеты – мужскую и женскую. Таким образом, чемпионами и призерами Паралимпийских игр-2010 стали 13 человек.

1.6. Наибольший вклад в победный результат сборной команды России внесли Республика Башкортостан – 9 личных медалей и 1 медаль в эстафете, Свердловская область – 9 личных медалей и 1 медаль в эстафете, Тюменская области – 9 личных медалей и 2 медали в эстафете), а также город Москва – 5 медалей и 1 медаль в эстафете.

Наиболее успешно выступили спортсмены с ПОДА. Вклад в общекомандный зачет сборной команды России спортсменов Федерации спорта слепых (ФСС) оказался значительно меньшим. В Ванкувере-2010 спортсменами ФСС в личном зачете завоевано 14 медалей, спортсменами с ПОДА – 22 медали. Спортсмены ФСС в личном зачете не смогли завоевать ни одной золотой медали, в то время как спортсмены с ПОДА завоевали 10 золотых наград. (В Турине паралимпийцы ФСС имели в личном зачете три золотых медали). При этом выступление спортсменов ФСС в Ванкувере-2010 и Турине-2006 в эстафетах было примерно равным – соответственно 3 золотых чел./медали в Ванкувере и 2 золотых и 1 серебряная чел./медали – в Турине.

1.7. У Паралимпийской сборной команды России нет планов и заданий ни по завоеванию общекомандного места, ни по числу завоеванных медалей. Таких планов не было ни на одних прошедших ни летних, ни зимних Паралимпийских играх. Такой подход оказался правильным. По отношению к инвалидам формировать подобные планы было бы просто не этичным. Главная задача, которая ставилась перед командой и каждым ее членом – это выступить достойно, в честной борьбе показать свой наилучший результат, чтобы на Паралимпийских играх как можно чаще поднимался флаг и звучал гимн России. Эта задача сборной командой России была выполнена.

1.8. Сборная команда России на Паралимпийских зимних играх в Ванкувере опередила по общему числу медалей ближайших спортивных соперников – команду Германии – на 14 медалей и Канады – на 19 медалей. Заметно ухудшился результат сборной команды Украины (19 медалей, четвертое общекомандное место) в сравнении с ее выступлением на Играх-2006 в Турине, на которых она имела 25 медалей, завоевав третье общекомандное место.

1.9. В сравнении с Играми-2006 в Турине на Паралимпийских играх в Ванкувере значительно улучшили свой результат команды Германии и Канады. Конкуренция сборной команде России по паралимпийским зимним видам спорта со стороны команд Германии и Канады резко возросла. Эти основные спортивные соперники сборной команды России, значительно сократив разрыв в количестве завоеванных медалей, вплотную приблизились к ней по результативности выступления – в сравнении с итогами выступления в Турине.

Если в Турине-2006 сборная команда России завоевала 13 золотых наград, опередив команду Германии на 5, а сборную Канады на 8 золотых медалей, то в Ванкувере, имея преимущество по общему числу медалей (Россия – 38, Германия – 24, Канада – 19) Россия опередила Канаду всего на 2 золотые награды (а не на 8, как в Турине), а от Германии даже отстала на 1 золотую медаль.

Ясно, что команды этих стран (и некоторых других) значительно более быстрыми темпами чем мы развивают паралимпийские зимние виды спорта. Если такая тенденция продолжится и дальше, то на Паралимпийских играх в Сочи мы не сможем составить им достойной конкуренции.

1.10. Характерно, что сборная команда Германии на Паралимпийских зимних играх – 2010 в Ванкувере большую часть медалей завоевала в горных лыжах (15 из 24, что составляет 62,5 %), а команда Канады – 13 из 19 медалей, то есть 70%.

На Паралимпийских зимних играх – 2006 в Турине-2006 программа по горным лыжам составляла 24 спортивных дисциплины, то есть на 6 меньше, чем в Ванкувере. С точки зрения борьбы за завоевание общекомандного места на Паралимпийских зимних играх это расширение программы по горнолыжному спорту для России крайне не выгодно, поскольку горнолыжный спорт в нашей стране развит пока плохо.

К сожалению, результаты российских паралимпийцев-горнолыжников по-прежнему далеко и хронически отстают от результатов ведущих стран в этом виде спорта.

1.11. Неучастие России на Паралимпийских зимних играх в соревнованиях по керлингу на колясках и хоккею следж связано с поздним развитием этих видов в России, что, в свою очередь, объяснялось их дороговизностью.

1.12. Достойному и в целом успешному выступлению сборной команды России в Ванкувере способствовали следующие факторы.

Во-первых, слаженная работа на федеральном уровне Минспорттуризма России, Паралимпийского комитета и спортивных федераций инвалидов. Работали как единая команда, без выяснения отношений кто «главный», на конечный результат. Своевременно, конкретно и четко решались вопросы подготовки сборной команды Рабочей группой ПКР (руководитель – П.А.Рожков)

Во-вторых, сформировано позитивное отношение и последние годы улучшены условия для развития зимнего паралимпийского спорта в ряде субъектов Российской Федерации - Республике Башкортостан, Республике Коми, Удмуртской Республике, Алтайском крае, городе Москве, Свердловской и Тюменской областях и некоторых других регионах.

В-третьих, ответственный профессиональный подход в подготовке и участию в Играх самих спортсменов-инвалидов и тренеров. Сказались естественная реакция инвалидов на внимание, заботу и на созданные новые для них возможности самореализоваться, проявить себя и быть полезными обществу со стороны государства (в лице субъектов Российской Федерации и Минспорттуризма России), а также общественных организаций, прежде всего ПКР и спортивных федераций инвалидов.

Успешному выступлению сборной команды России в Ванкувере также способствовало то, что подготовка российских спортсменов к Паралимпийским зимним играм 2010 года в Ванкувере началась практически сразу по окончании Паралимпийских зимних игр 2006 года в Турине (Италия).

Своевременно, более чем за год до начала Паралимпийских зимних игр Паралимпийским комитетом России и Минспорттуризмом РФ был утвержден и размещен на сайте ПКР «Порядок и критерии отбора спортсменов для включения в состав сборной команды Российской Федерации для участия в Паралимпийских играх».

Строго соблюдался главный принцип отбора – спортивный. Отбор проходил при полной открытости и гласности.

В календарном плане спортивных мероприятий на 2009–2010 годов приоритет был отдан именно зимним видам спорта. Полностью реализован План подготовки сборной команды России, План информационно – пропагандистской работы, План углубленного медицинского обследования.

Практически все чемпионы и призеры Паралимпийских зимних игр-2010 получали стипендии Президента Российской Федерации.

Свою положительную роль сыграло значительное повышение размера денежных вознаграждений победителям и призерам Паралимпийских игр, выделение субсидий Паралимпийскому комитету России, улучшение материальных и социально-бытовых условий ряду спортсменов, тренеров и специалистов сборной команды России по месту их жительства.

Минспорттуризмом России был организован тщательный допинг-контроль. Центр спортивной подготовки сборных команд России и ПКР обеспечивали сборную команду экипировкой, спортивным инвентарем и оборудованием.

В сборных командах работали комплексные научные группы, созданные на базе Санкт-Петербургского НИИ физической культуры.

1.13. Учитывая, что ряд ведущих в паралимпийском спорте стран в подготовке к Играм давно перешли на профессиональную основу, а также темпы роста спортивных результатов паралимпийцев в странах, являющихся нашими ближайшими спортивными конкурентами, перечисленных факторов ставшего историей успеха явно недостаточно для обеспечения достойного выступления сборной команды России на предстоящих Играх в Сочи. Целый ряд вопросов, необходимых для полноценной подготовки сборной команды России к XI Паралимпийским зимним играм 2014 года в городе Сочи, остается нерешенным.

2. Цель и основные задачи подготовки и участия сборной команды России в Паралимпийских зимних играх 2014 года в Сочи

2.1. Цель участия спортсменов в Паралимпийских зимних играх 2014 года в Сочи – дать людям с ограниченными физическими возможностями, в первую очередь, детям, подросткам и молодежи, наглядный и убедительный пример духовного и физического совершенствования, преодоления трудностей и достижения намеченного результата. Известно, что эффективность этого примера многократно выше при условии достойного и успешного выступления наших спортсменов.

2.2. Для достижения этой цели следует:

– развивать массовость паралимпийского спорта, вовлекать новые группы инвалидов, прежде всего детей, подростков и молодежь, в занятия паралимпийским спортом, в том числе в образовательных учреждениях;

– обеспечить подготовку полноценного спортивного резерва для формирования сборных команд России;

– использовать современные научно – обоснованные принципы и критерии формирования сборных команд России к участию в Паралимпийских играх – 2012 и отбора кандидатов в сборные команды России;

– совершенствовать управленческие и организационно-методические основы подготовки кандидатов в сборные команды России, поступательно и неуклонно расширять число спортивных дисциплин и видов программ Паралимпийских игр, в которых принимают участие российские спортсмены;

– обеспечить полноценное научно-методическое, медицинское и антидопинговое сопровождение подготовки спортсменов-кандидатов в сборные команды России;

- осуществить необходимое материально-техническое обеспечение подготовки спортсменов в соответствии с современными требованиями и запросами спортивной практики;
- разработать и реализовать программу непрерывного образования и повышения квалификации тренеров и специалистов, работающих со спортсменами – кандидатами в сборные команды России.
- осуществить полноценное информационное обеспечение (прежде всего по телевидению) подготовки и успешного участия сборных команд России в Паралимпийских зимних играх 2014 года в Сочи.

3. Общие принципы и критерии формирования паралимпийской сборной команды России

3.1. Согласно Свода правил Международного паралимпийского комитета (часть 3.3) национальные паралимпийские комитеты координируют представительство своей страны на Паралимпийских играх, несут ответственность за подачу заявки на Паралимпийские игры, обеспечивают при ее формировании исключение любых форм дискриминации по отношению к спортсменам.

В состав сборной команды России для участия в Паралимпийских зимних играх 2014 года в Сочи включаются спортсмены, входящие в списки сборных команд России, утвержденные ПКР и Минспорттуризмом РФ и имеющие соответствующую лицензию МПК.

3.2. Состав паралимпийской сборной команды России для участия в Паралимпийских зимних играх 2014 года в Сочи следует формировать по спортивному принципу, в соответствии с выделенной квотой МПК для Российской Федерации, по предложениям старших тренеров сборных команд (на основе решения тренерских советов), утвержденного соответствующей спортивной федерацией и представленного ей в Исполком ПКР Минспорттуризм России для формирования и представления спортивной делегации России на Паралимпийские игры.

3.3. В состав сборной команды России, выезжающей на Паралимпийские зимние игры 2014 года в Сочи должны быть отобраны спортсмены, способные завоевать одно из призовых (1–3) мест, обладающие высокими стабильными достижениями в серии основных отборочных соревнований, имеющие высокую психологическую устойчивость, волевые качества и способность к предельной мобилизации в сложной соревновательной обстановке.

При этом обеспечивается безусловное соблюдение равных условий отбора на основе объективности и гласности.

3.4. Спортсмен, ставший чемпионом России 2013 и (или) 2014 года и не участвовавший ранее в официальных международных соревнованиях сезона 2012–2013 г.г., принимает участие во всех последующих отборочных международных соревнованиях к Паралимпийским зимним играм 2014 года в Сочи наравне с участвовавшими в таких международных соревнованиях.

4. Совершенствование системы соревнований и учебно-тренировочных сборов. Специализация регионов по паралимпийским видам спорта

4.1. В целях успешной подготовки к предстоящим Паралимпийским зимним играм в Сочи Минспорттуризму России и ПКР совместно спортивными федерациями инвалидов и органами исполнительной власти в области физической культуры и спорта субъектов Российской Федерации следует организовать специализацию по паралимпийским зимним видам спорта в тех регионах, в которых есть предпосылки и основные условия для подготовки

спортсменов высокого класса – современная спортивная база, высококвалифицированные тренерские кадры, традиции по данному виду (видам) спорта. Специализация регионов в подготовке кандидатов в сборные команды России к Паралимпийским зимним играм – 2014 года в Сочи позволит, концентрируя усилия и имеющиеся материально-финансовые ресурсы на определенных видах спорта на региональном и федеральном уровне, в оставшееся короткое время до этих Игр подготовить достойный резерв сборным командам России.

4.2. Указанную специализацию регионов (с вытекающей из этого их ответственностью) закрепить соответствующими договорами о кооперации усилий и ресурсов, в которых предусмотреть поддержку регионов на федеральном уровне в форме специальных государственных субсидий. Субсидии необходимы для решения тех проблем, которые не позволяют в том или ином регионе обеспечить полноценную комплексную подготовку спортивного резерва сборным командам России по видам спорта, в которых они могли бы эффективно специализироваться.

Таковыми проблемами являются повышение квалификации тренеров региона; приобретение недостающего спортивного инвентаря, оборудования, дефицитной научной аппаратуры, необходимых медикаментов и восстановителей; дооснащение соответствующих спортивных объектов; обеспечение необходимыми (недостающими) стартами в международных соревнованиях и т.д.

Указанная форма сотрудничества и конкретной кооперации усилий и средств в одном направлении на федеральном и региональном уровне позволит реально, в относительно короткое время решить проблему комплексного обеспечения успешной подготовки паралимпийцев, ликвидации слабых звеньев в этой подготовке, резко повысить ее эффективность. Специализация регионов позволит создать необходимую здоровую спортивную конкуренцию за попадание в сборные команды России по таким паралимпийским видам спорта как горнолыжный спорт и хоккей следж, где она практически отсутствует, а также значительно усилит эту конкуренцию в лыжных гонках и биатлоне.

Организовать персональную работу с руководителями региональных органов исполнительной власти в области физической культуры и спорта, подвигающую их к оперативной специализации по паралимпийским видам спорта.

4.3. Одной из главных составляющих успешной подготовки сборных паралимпийских команд России к предстоящим Паралимпийским зимним играм является их переход на централизованную круглогодичную подготовку, организация 8 – 9 УТС в год.

Ряд из них, в связи с вынужденной необходимостью, следует проводить за рубежом, что потребует дополнительных валютных расходов, поскольку:

в России отсутствует учебно-тренировочная база по горным лыжам, которая бы соответствовала современным требованиям подготовки;

в России нет специального тоннеля для тренировок по лыжным гонкам и биатлону. Данные тоннели имеются в Финляндии и других странах и они обеспечивает возможность тренировки в любых погодных условиях – в отсутствии снега, в сильный мороз, метель, оттепель и т.д. Наличие указанного тоннеля исключает срывы тренировок, что при подготовке к выступлению в Сочи недопустимо;

значительно более эффективны УТС по керлингу и хоккею следж, если они проводятся на тех спортивных объектах, на той высоте и в том часовом поясе, где и когда нашей сборной команде предстоит затем участвовать в крупных

международных соревнованиях, а также где есть возможность иметь международных спарринг-партнеров.

4.4. Для успешной подготовки сборных паралимпийских команд России к предстоящим Паралимпийским зимним играм-2014 важно увеличить примерно в два раза число международных стартов. Это касается не только сборных паралимпийских команд по игровым видам спорта (хоккея следж и керлинга), для которых это особенно актуально, но и горных лыж, лыжных гонок и биатлона.

Необходимость увеличения международных стартов для паралимпийцев прямо связана с тем, что опыт участия в международных соревнованиях на современном уровне спортивных результатов и в условиях все возрастающей спортивной конкуренции ничем не заменим, особенно для команд, которые находятся в стадии становления. Такими командами являются сборные команды России по хоккею следж, керлингу, горным лыжам, а также молодежные составы сборных команд по лыжным гонкам и биатлону.

4.5. В целях омоложения сборных команд России и усиления здоровой спортивной конкуренции необходимо создать полноценные молодежные и юношеские сборные команды России из числа талантливых спортсменов, которые ко времени Паралимпийских игр – 2014 могут достигнуть того оптимального возраста, в котором становятся чемпионами и призерами Паралимпийских игр.

Молодежные и юношеские команды обеспечить условиями круглогодичной подготовки на специализированных спортивных базах с использованием новейших методик повышения работоспособности и восстановления.

Для работы в указанных командах необходимо привлечь тренеров, спортивных врачей и ученых, владеющих современными, в том числе нетрадиционными методиками и технологиями подготовки спортсменов высокого класса, создав им соответствующие условия для работы, включая возможность участия в необходимом количестве международных соревнований, где молодые спортсмены смогут получить ничем не заменимый опыт участия в таких соревнованиях.

Для молодежных и юношеских команд, как и для основных сборных команд России следует выделить современную инвентарь и оборудование, необходимую экспресс-диагностическую аппаратуру, восстановители и т.д.

4.6. Решить вопрос о денежных вознаграждениях (выплатах «премиальных») чемпионам и призерам чемпионатов мира и Европы по паралимпийским видам спорта, как это имеет место в системе олимпийского спорта.

4.7. Изучить и распространить опыт развития зимних паралимпийских видов спорта в лучших в этом отношении регионах, муниципальных объединениях, спортивных школах и других организациях и сделать этот опыт достоянием других.

4.8. Содействовать созданию системы государственного (по линии Минспорта России и ЦСП сборных команд России, а также общественного (силами спортивных федераций) методического контроля за качеством и эффективностью учебно-тренировочного и воспитательного процесса в сборных паралимпийских командах всех уровней, центрах спортивной подготовки, спортивных школах, вне зависимости от их ведомственной принадлежности.

5. Подготовка спортивного резерва

5.1. Подготовка и формирование спортивного резерва сборных паралимпийских команд России по зимним видам спорта составляет особую пробле-

му. Это тесно связано с состоянием и развитием детско-юношеского спорта в стране в целом и с существовавшим долгое время (до 2007 года) запретительным характером нормативной правовой базы в отношении открытия детско-юношеских спортивных – адаптивных школ, групп и отделений для детей – инвалидов в спортивных школах.

По статистике в детско-юношеских спортивных школах (на 1 января 2010 года, форма № 5-ФК) горнолыжным спортом занимается 14123 детей. Среди них детей – инвалидов только 106 чел. Соответственно, биатлоном – 13505 и 37, лыжными гонками – 179389 и 518, хоккеем – 77871 и 236, керлингом – 267 и 0. Таким образом, в числе более 300 детей, занимающихся в ДЮСШ зимними видами спорта только 1 – инвалид, хотя на 300 детей в России приходится детей-инвалидов примерно в 20 раз больше.

В стране в числе 5122 спортивных школ имеется всего 19 ДЮСШ для детей-инвалидов, то есть на 270 спортивных школ в среднем приходится только 1 спортивная школа для детей-инвалидов. 16 субъектов Российской Федерации имеют всего по одной спортивной школе среди инвалидов, остальные не имеют их вообще.

5.2. В соответствии с Федеральным законом «О физической культуре и спорте в Российской Федерации» (Статья 31, п.7.) организовать создание отделений и групп детей – инвалидов в детско-юношеских спортивных школах, а также самостоятельных детско-юношеских спортивно-адаптивных школ, предусмотренных Типовым положением об образовательных учреждениях дополнительного образования, утвержденным Правительством Российской Федерации.

5.3. Организовать, совместно с органами исполнительной власти в области физической культуры и спорта, активное содействие открытию в каждом муниципальном округе как минимум одной детско-юношеской спортивно-адаптивной школы с отделением по зимним видам спорта или отделения по паралимпийским зимним видам спорта в существующих спортивных школах.

5.3. Преобразовать, по возможности, спортивно – адаптивные школы (имеющие соответствующую спортивную базу и возможность организации стационарного проживания) в значительно более результативные учреждения – учреждения интернатно-пансионатного типа (на качественном уровне УОР).

5.4. В существующих УОР создать (там, где отсутствуют) специальные отделения или группы для наиболее одаренных и перспективных в спортивном отношении молодых спортсменов-инвалидов школьного и студенческого возраста. Это позволит им в стационарных условиях проживания и питания успешно сочетать учебу и напряженные занятия спортом, что в итоге даст качественно новый результат.

5.5. Необходимо разработать и, в соответствии с существующим порядком, ввести в действие законодательные положения, предусматривающие: совершенствование системы детско-юношеского паралимпийского спорта, включая организацию спортивно-оздоровительных лагерей, медицинское и материально-техническое обеспечение; право для инвалидов, занимающихся в спортивных школах получать в установленном порядке необходимую для учебно-тренировочных занятий и участия в соревнованиях спортивную форму, одежду, обувь, инвентарь и иное имущество индивидуального пользования, а также получать необходимые средства восстановления; право на бесплатное питание для учащихся адаптивных спортивных школ и отделе-

ний инвалидов во всех других спортивных школах, проходящих подготовку в группах спортивного совершенствования и высшего спортивного мастерства; финансирование из федерального бюджета всех расходов (питание, размещение, проезд и др.) по проведению спортивных соревнований и учебно-тренировочных сборов на федеральном уровне, а также направлению на международные соревнования членов сборных команд России (юношеских и молодежных).

5.6. Предстоит разработать и утвердить методику комплексного тестирования детей, подростков и молодежи, имеющих инвалидность, по определению их способности к достижению спортивных результатов в отдельных видах спорта.

5.7. Следует изыскать федеральные и региональные гранты для молодых талантливых спортсменов – паралимпийцев из состава сборных команд России, не получающих стипендии Президента Российской Федерации. Потери, связанные с отсутствием таких грантов, составляют до 60% молодых перспективных спортсменов – будущих членов сборных команд страны и вероятных призеров Паралимпийских зимних игр.

6. Развитие массовости паралимпийских зимних видов спорта

6.1. При разработке планов и программ развития массовости паралимпийских зимних видов спорта и физическая реабилитация инвалидов следует руководствоваться Стратегией развития физической культуры и спорта в Российской Федерации на период до 2020 года, утвержденной распоряжением Правительства Российской Федерации от 7 августа 2009 г. № 1101-р, которая предусматривает реализацию следующих основных мер в области спорта инвалидов:

- обеспечение доступности объектов спорта для лиц с ограниченными возможностями здоровья, инвалидов и социально незащищенных слоев общества;
- разработка современных научно – обоснованных методик, программ и технологий физического воспитания и спортивной тренировки инвалидов;

- создание условий для систематических занятий физической культурой и спортом в специализированных образовательных учреждениях;

- разработка нормативных правовых документов, улучшающих условия работы отделений и групп для детей-инвалидов в детско-юношеских спортивных школах и адаптивных детско-юношеских спортивных школах;

- создание федерального государственного учреждения «Центр подготовки спортивных сборных команд России по паралимпийским и сурдлимпийским видам спорта»;

- разработка мер по кадровому обеспечению физкультурно-спортивной работы среди лиц с ограниченными возможностями здоровья и инвалидов.

6.2. Активно содействовать реализации одной из главных стратегических целей развития адаптивной физической культуры и спорта, а именно – сделать доступными для инвалидов все объекты инфраструктуры, включая транспорт, как в местах соревнований, так и в среде жизнедеятельности маломобильных групп населения в целом. Особое внимание уделить комфортному и безопасному передвижению инвалидов-колясочников и слепых.

Обеспечить возможность участия инвалидов и в особенности детей-инвалидов, в соревнованиях по зимним паралимпийским видам спорта наравне с другими людьми.

6.3. Изучить и распространить опыт развития паралимпийских зимних видов спорта в лучших в этом отношении регионах, муниципальных объеди-

нениях, спортивных школах и других организациях и сделать этот опыт достоянием других регионов.

6.4. Разработать и через депутатов – членов ПКР внести в Государственную Думу Российской Федерации проект федерального закона «О паралимпийском спорте в Российской Федерации» на базе модельного закона «О паралимпийском спорте», принятого Межпарламентской Ассамблеей государств – участников СНГ (постановление Межпарламентской Ассамблеи государств – участников СНГ № 31-13 от 25 ноября 2008 года).

Предусмотреть правовую основу реализации базовых положений настоящей Концепции, включая доступность среды жизнедеятельности людей с инвалидностью, ликвидацию ведомственной разобщенности и разделение полномочий на ведомственном уровне, создание комплексной системы реабилитации инвалидов средствами адаптивного спорта, которые являются наиболее эффективными.

При создании указанной комплексной системы следует предусмотреть :

- создание пилотных моделей комплексной непрерывной реабилитации инвалидов с физическими, умственными и психическими отклонениями развития с выделением целевых групп по возрастам;

- разработку методических положений, являющиеся исходной базой для индивидуального программного обеспечения в области физической реабилитации детей-инвалидов, рекомендации по организации физкультурно-оздоровительных занятий, которые бы способствовали формированию интереса к физической культуре и спорту;

- организацию сети физкультурно-оздоровительных мини – центров по видам спорта в микрорайонах с привлечением родителей и волонтеров для детей-инвалидов и инвалидов с детства, желающих заниматься адаптивным спортом;

- создание, совместно с органами исполнительной власти в области здравоохранения диагностико-консультативных пунктов и кабинетов для диспансеризации детей-инвалидов, занимающихся адаптивным спортом, используя базы поликлиник;

- материально-техническое обеспечение физической культуры и спорта для детей-инвалидов. Содействие разработке и производству детского реабилитационного оборудования, в частности, спортивного комплекса «Малыш» для детей-инвалидов;

6.5. Создавать для детей-инвалидов группы и команды по зимним паралимпийским видам спорта в специальных образовательных учреждениях.

7. Научно-методическое, медицинское и антидопинговое обеспечение

7.1. С максимальной результативностью использовать такой мощный фактор подготовки сборных команд России, как их комплексное научно-методическое обеспечение.

Положительный опыт работы комплексных научных групп (КНГ) в сборных командах России по лыжным гонкам и биатлону, участвовавших в Паралимпийских зимних играх в Ванкувере, показал необходимость ее продолжения и совершенствования в этих, а также других сборных командах России – по хоккею следж, керлинг и горным лыжам.

7.2. Создать при сборных командах России штатные КНГ, привлекая в них лучших ученых – биохимиков, психологов, биомехаников, физиологов и т.д. Сегодня они работают в сборных командах России как временно откомандированные, не редко на очень короткий период времени, с доминантой

ответственности, целевых установок и забот по месту работы, где они получают заработанную плату.

Сосредоточенность этой группы ученых на подготовке к Паралимпийским зимним играм-2014 в Сочи даст возможность обеспечить глубокое, полное и постоянное комплексное научно-методическое сопровождение и обследование спортсменов – не только с точки зрения их работоспособности, но и мотивации, психологии, восстановления от высоких тренировочных нагрузок. Это позволит им делать оперативный анализ и давать более полные и точные рекомендации тренерам, что в итоге приведет к значительному повышению спортивных результатов наших спортсменов.

Созданные на новой мотивационной основе КНГ должны активно способствовать внедрению в практику учебно-тренировочного процесса сборных паралимпийских команд новейших научных разработок, среди которых:

совершенствование системы управления учебно-тренировочным процессом и модели планирования годичной подготовки спортсменов – паралимпийцев в зимних видах спорта;

разработка методики комплексного тестирования паралимпийцев, имеющих инвалидность, по определению их способности к достижению высоких спортивных результатов (двигательная одаренность, мотивация, бойцовские качества, стремление к лидерству);

совершенствование методик и технологий подготовки спортсменов международного класса в лыжных гонках, биатлоне и горных лыжах.

7.3. Разработать и осуществить меры предотвращения и исключения случаев применения запрещенных в спорте препаратов и методов.

Для паралимпийского спорта в России сам риск повышения спортивного имиджа с помощью спортивных результатов, используя допинг, абсолютно неприемлем. Скандалы вокруг случаев разоблачения спортсменов в «нечестной игре», тиражированные СМИ во все страны мира и доведенные до миллиардов людей, не только сводят «на нет» в глазах общественного мнения имидж-эффект от завоевания той или иной медали, но и делают этот эффект с большим знаком минуса.

7.4. Осуществить, с привлечением «большой науки», поиск дополнительных средств и методов повышения работоспособности паралимпийцев путем совершенствования современных инновационных технологий тренировок и восстановления от высоких тренировочных нагрузок с помощью естественных средств, которые не входят в перечень запрещенных МПК методов и препаратов.

7.5. Постоянный планомерный антидопинговый контроль за всеми кандидатами в сборную команду России, в том числе молодежную и юношескую, осуществить с помощью самой совершенной современной аппаратуры, позволяющей своевременно и эффективно обнаруживать допинг, его малейшие остатки в организме человека.

7.6. Организовать постоянный «Антидопинговый всеобуч» всех кандидатов в сборные команды России, их тренеров и врачей, в том числе с целью довести до них неизбежные последствия (для них лично и страны) международных допинговых скандалов, прямыми виновниками которых они могут явиться.

7.7. Добиться осознания неотвратимости наказания всеми «заинтересованными» лицами в применении запрещенных средств. Наказание должно быть достаточно строгим и жестким – адекватным степени международного позора и урона, нанесенного российскому спорту и престижу страны в целом.

8. Повышение квалификации тренеров и специалистов, работающих в области паралимпийских зимних видах спорта

8.1. Разработать и осуществить систему мер по организации ежегодных семинаров и научно-практических конференций, охватывающую весь контингент указанных тренеров и специалистов, включая специалистов в области спортивно-медицинской классификации. Поднять статус указанных специалистов.

Одним из важнейших базовых условий повышения квалификации тренеров и других специалистов паралимпийских зимних видов спорта является интеграция науки и образования в этой области.

8.2. Организовать на базе Санкт-Петербургского НИИ физической культуры научно-практический центр по повышению квалификации тренеров и специалистов по паралимпийским, в первую очередь, зимним видам спорта.

8.3. Принять активное участие в создании государственной межведомственной системы профессиональной подготовки специалистов в области комплексной реабилитации инвалидов с использованием средств адаптивного физического культуры и адаптивного спорта.

9. Материально-техническое обеспечение

Слабая доступность, непригодность и низкое качество материально-спортивной базы для развития паралимпийских зимних видов спорта является одним из главных препятствий в полноценной подготовке российских спортсменов к Паралимпийским зимним играм 2014 года в Сочи.

В частности, в России отсутствует учебно-тренировочная база по горнолыжному спорту, которая бы соответствовала современным требованиям подготовки. Полноценная учебно-тренировочная баз в Сочи войдет в строй лишь в 2013 году.

В этой связи следует:

9.1. Обеспечить централизованную подготовку в горнолыжном спорте к Паралимпийским зимним играм, в основном, на зарубежных базах, имеющих для этого необходимые условия.

9.2. Провести ряд УТС по лыжным гонкам и биатлону с использованием специального тоннеля, который обеспечивает возможность тренировки в любых погодных условиях – в отсутствии снега, в сильный мороз, метель, оттепель. Его наличие исключает срывы тренировок, что при подготовке к выступлению в Сочи недопустимо.

9.3. Модернизировать и привести в соответствие с требованиями МПК спортивные базы подготовки сборных команд России и региональных (клубных) команд по керлингу и хоккею следж.

9.4. Для содействия реализации Федерального закона «О социальной защите инвалидов» (Статья 15), в части обеспечения беспрепятственного доступа инвалидов к объектам социальной инфраструктуры, включая спортивные сооружения:

привлечь в качестве общественных контролеров за реализацией этого федерального закона общественные спортивные организации инвалидов;

применить все организационно-управленческие и информационные меры для того, что бы спортивные базы, центры и комплексы, предназначенные для олимпийцев, были доступны также и для паралимпийцев, как с точки зрения предоставления времени для тренировок инвалидов, так и с точки зрения наличия на этих сооружениях всех атрибутов доступности – пандусов, специального транспорта, лифтов, дверных проемов достаточной ширины, оборудованных туалетов, сигнализации для слепых и т.д.;

организовать, совместно с органами исполнительной власти субъектов Российской Федерации, специальный мониторинг наличия или отсутствия атрибутов доступности на всех спортивных базах, центрах и комплексах с тем, чтобы спланировать проведение на них необходимого комплекса работ.

9.5. Ускорить завершение работ по созданию всех необходимых материально-технических условий для подготовки сборных команд России по хоккею следж и керлингу на Республиканской учебно-тренировочной базе «Ока» (РУТБ «Ока») в г. Алексин Тульской области. Реконструкция и другие работы на указанной спортивной базе должны вестись с подключением специалистов Паралимпийского комитета России и спортивных федераций инвалидов еще на стадии проектирования, чтобы избежать возможных недочетов и ошибок.

9.6. Полностью использовать наше преимущество, связанное с проведением Паралимпийских игр в России, имея в виду, что фактор «родных стен» будет по-настоящему эффективен только в том случае, если подготовку наши сборные команды начнут как можно раньше на тех сочинских спортивных объектах, на которых будут соревноваться все остальные команды во время Паралимпийских игр.

9.7. Внести коррективы в ФЦП «Развитие физической культуры и спорта в Российской Федерации на 2006–2015 годы» в отношении:

проектировочного и материально-технического содействия регионам, которые специализируются в подготовке спортивного резерва сборным командам России по зимним паралимпийским видам спорта;

создания параллельной спортивной базы в городе Сочи для проведения заключительного учебно-тренировочного сбора по лыжным гонкам, биатлону и горнолыжному спорту в тех же условиях, в которых пройдут Паралимпийские зимние игры-2014.

9.8. Всячески поощрять и стимулировать отечественного производителя специального спортивного инвентаря, оборудования и средств протезной техники (специальные энергосберегающие искусственные стопы, коленные модули, специальные конструкции приемных гильз и другие узлы, обеспечивающие снижение ударных нагрузок на опорно-двигательный аппарат).

10. Информационно-пропагандистское обеспечение

10.1. Всемерно подвигать сознание руководителей и специалистов СМИ в направлении понимания того, что широкое полномасштабное освещение в СМИ паралимпийского зимнего спорта несет в себе огромный воспитательный потенциал не только для контингента инвалидов, но и, в первую очередь, для всех детей, подростков и молодежи.

10.2. Стимулировать, в том числе путем проведения специальных конкурсов, создание и показ телевизионных программ, сюжетов, репортажей, телевизионных фильмов и зарисовок о паралимпийцах – мужественных людях, сумевших не только преодолеть свой недуг, но и совершенствовать себя и свое спортивное мастерство, достичь в ряде случаев спортивного олимпа, причем одновременно учась, работая, повышая свое профессиональное мастерство.

10.2. Организовать освещение в СМИ чемпионатов мира и Европы, а также кубков мира и других предстоящих крупнейших официальных международных соревнований по паралимпийским зимним видам спорта, в которых участвуют сборные команды России.

Осуществить информационное обеспечение СМИ относительно графиков подготовки и участия сборных команд России в предстоящих Паралимпийских зимних играх, а также чемпионата мира, Европы и мира по зимним паралимпийским видам спорта.

10.3. Подвигать общероссийские спортивные федерации по олимпийским зимним видам спорта включать в программы проведения чемпионатов России и международных соревнований на территории России (организованные указанными федерациями) показательные выступления спортсменов-паралимпийцев по соответствующим зимним видам спорта.

10.4. Сайт ПКР преобразовать в полномасштабный информационный центр паралимпийского спорта.

11. Международное сотрудничество

11.1. Планово и целенаправленно, с учетом интересов России, добиваться значительно более активного влияния на процесс формирования программы Паралимпийских зимних игр, который идет в МПК, его комитетах, советах и комиссиях.

11.2. Разработать и осуществить в 2010–2014 годах план делегирования (внедрения) российских специалистов в международные технические комитеты (комиссии) и спортивные федерации по зимним видам спорта, оперативно отслеживать появление вакансий в этих комитетах, комиссиях и федерациях, создать резерв авторитетных, со знанием соответствующих иностранных языков специалистов – кандидатов на выдвижение в указанные подразделения МПК и международные спортивные федерации.

11.3. Предусмотреть командирование кандидатов в комитеты, комиссии, советы МПК и международные спортивные федерации в составе сборных команд России, направляемых на официальные международные соревнования, куда прибывают руководители этих комитетов, комиссий и федераций и где, как правило, решаются вопросы об их обновлении.

11.4. Поддерживать возможные предложения МПК, международных спортивных федераций по паралимпийским зимним видам спорта о проведении в России в 2011–2013 годах крупных международных соревнований, поскольку они являются мощным фактором не только пропаганды развития, но и роста спортивного мастерства в виде спорта.

Разработать предложения по проведению в стране указанных соревнований.

**Президент Паралимпийского
комитета России**

В.П. Лукин

**Типовая программа по плаванию
(для организаций и учреждений, занимающихся с детьми
с отклонениями в развитии)**

Утверждена Экспертным советом по утверждению учебных программ физкультурно-оздоровительной и спортивно-массовой направленности и по адаптивной физической культуре Государственного комитета Российской Федерации по физической культуре и спорту, протокол № 1 от 28.11.2002 г.

ОБЩИЕ ПОЛОЖЕНИЯ

Эффективность работы учреждений и организаций, занимающихся с детьми, имеющими отклонения в развитии (далее по тексту: учреждения адаптивной физической культуры и спорта – АФКиС), во многом зависит от учебных программ. В основу типовой программы были заложены нормативные правовые основы, регулирующие деятельность специалистов по адаптивной физической культуре и спорту, основополагающие принципы спортивной подготовки спортсменов, результаты научных исследований и спортивной практики.

Предлагаемая типовая программа предназначена для разработки учебных программ для конкретных организаций и учреждений образования и содержит нормативы технической и физической подготовки, требования к учебно-тренировочному процессу, контрольно-переводные нормативы.

В летних Паралимпийских играх, прошедших в октябре 2000 года в Сиднее (Австралия), спортсмены состязались в плавании в пяти группах: лица с ампутациями, прочими двигательными нарушениями (они относятся к Международной спортивной организации инвалидов – ISOD), с церебральным параличом (Международная ассоциация спорта и рекреации лиц с церебральным параличом – CP ISRA), с нарушением зрения (Международная спортивная ассоциация слепых – IBSA), спортсмены на колясках (Международная Сток-Мэндвильская спортивная федерация колясочников – ISMWSF) и с нарушением интеллекта (Международная спортивная федерация для лиц с нарушением интеллекта – INAS-FID).

В каждой группе спортсмены распределялись по классам в соответствии с их функциональными возможностями, а не категориями инвалидности. Такая функциональная классификация основывается, прежде всего, на тех способностях спортсмена, которые позволяют ему или ей соревноваться в определенной спортивной дисциплине, а потом уже на медицинских данных. Это означает, что спортсмены, относящиеся к различным группам (например, спортсмен с церебральным параличом и спортсмен, имеющий спинномозговую травму), могут оказаться в одном функциональном классе в такой дисциплине, как плавание вольным стилем на 100 м, так как они имеют одинаковые функциональные возможности. Это делается с той целью, чтобы спортсмен мог соревноваться с другими спортсменами, имеющими равные или похожие функциональные возможности.

В последнее время наблюдается тенденция у спортивных лидеров, организующих крупнейшие официальные международные соревнования среди инвалидов, уйти от большого количества классов путем перехода на систему

коэффициентов или процентов. Такая система применялась на соревнованиях по лыжным гонкам и горнолыжному спорту в программе VIII зимних Паралимпийских игр 2002 года.

Для создания равных условий работы тренерам-преподавателям по адаптивной физической культуре, работающим с детьми, относящимися к различным нозологическим группам, а также стимулирования их к повышению качества и эффективности учебно-тренировочного процесса, необходимо учитывать трудности, с которыми тренеры-преподаватели сталкиваются при обучении детей с отклонениями в развитии. В связи с этим распределение занимающихся на группы или классы должно осуществляться по уровню ограничений или нарушений, которые мешают им овладеть необходимыми в плавании навыками и достигать мастерства.

Типовая программа предполагает, что наполняемость групп в учреждениях, осуществляющих деятельность по адаптивной физической культуре и спорту, определяется по принципу: чем меньше функциональные возможности занимающихся, тем меньше занимающихся должно быть у тренера-преподавателя в группе. Кроме того, численный состав групп занимающихся зависит от индивидуальных (возрастных, половых и других) особенностей, их уровня подготовки, вида спорта и ряда других факторов.

Решение о наполняемости групп, возрасте занимающихся, форме оплаты труда принимается учреждением по согласованию с вышестоящим органом управления по подчиненности на основе нормативов, рекомендованных в таблице «Режимы учебно-тренировочной работы и требования по физической, технической и спортивной подготовке».

Учреждение организует работу с занимающимися адаптивной физической культурой и спортом в течение всего календарного года. В каникулярное время учреждения могут открывать в установленном порядке спортивно-оздоровительные лагеря с круглосуточным или с дневным пребыванием. Начало и окончание учебного года зависит от специфики вида спорта, календаря спортивных соревнований, периодизации спортивной подготовки и устанавливается администрацией для каждого вида спорта отдельно.

Основными формами учебно-тренировочного процесса в учреждении, осуществляющем деятельность по АФКиС, являются:

- тестирование и медицинский контроль;
- медико-восстановительные мероприятия;
- работа по индивидуальным планам (обязательна на всех этапах подготовки);
- групповые и индивидуальные учебно-тренировочные и теоретические занятия;
- участие в соревнованиях, матчевых встречах, учебно-тренировочных сборах, спортивно-оздоровительных лагерях;
- инструкторская и судейская практика занимающихся.

Расписание занятий должно составляться с учетом создания благоприятных условий и режима тренировок, отдыха занимающихся, графика обучения их в общеобразовательных и других учреждениях, характера и графика трудовой деятельности.

В группах адаптивной физической культуры и спорта не осуществляются функции лечебной физической культуры. Лица, прошедшие курс занятий лечебной физической культурой и получившие соответствующие рекомендации от лечащего врача, могут далее заниматься в группах адаптивной физической культуры и спорта.

Распределение спортсменов по функциональным классам

Каждая из пяти вышеназванных международных спортивных организаций совместно с Международными спортивными паралимпийскими федерациями (IPSF) установила свои правила для определения классификации спортсменов, которую производят назначенные ими международные классификаторы.

Класс, в который определяется спортсмен, может со временем меняться в зависимости от того, улучшилось или ухудшилось функциональное состояние спортсмена. Поэтому спортсмен на протяжении своей спортивной карьеры проходит через процесс определения класса не один раз.

Например, у каждого спортсмена, прибывшего на Паралимпийские игры, проверяются классификационные документы, и те спортсмены, которые нуждаются в переклассификации, приглашаются на комиссию, где международные специалисты или подтверждают имеющийся у спортсмена класс или присваивают ему новый.

Прямое использование принятых в России критериев для определения группы инвалидности невозможно применять напрямую для спортивной классификации, так как задачи, ставящиеся перед бюро медико-социальной экспертизы при установлении группы инвалидности, и задачи спортивной классификации – разные. Для участия инвалидов по зрению в соревнованиях действует медицинская спортивная классификация международной спортивной ассоциации слепых (IBSA). Она предусматривает 3 спортивных класса для атлетов с патологией глаз. Классификация универсальная для применения во всех имеющихся видах спорта, доступных слепым и слабовидящим.

Спортивная классификация незрячих спортсменов универсальна для всех видов спорта, а применение ее для разных соревнований может зависеть от вида спорта. Например, для борьбы дзюдо спортсмены выступают без учета спортивного класса, имеются только особенности судейства для класса В1, а для плавания и лыжных гонок важно строгое соответствие спортивному классу.

Классификация учитывает состояние двух основных зрительных функций органа зрения: остроты зрения и периферических границ поля зрения.

Ниже приведен русский перевод критериев медицинской классификации IBSA .

Спортсмены, которые имеют остроту зрения выше 0.1 и периферические границы поля зрения шире 20 градусов от точки фиксации, не допускаются к международным соревнованиям инвалидов по зрению.

Критерии спортивной медицинской классификации международной ассоциации спорта слепых

Спортивные классы	Состояние зрительных функций
Класс В1	Отсутствие светопроекции или при наличии светопроекции неспособность определить тень руки на любом расстоянии и в любом направлении
Класс В2	От способности определить тень руки на любом расстоянии до остроты зрения ниже 2/60 (0.03) или при концентрическом сужении поля зрения до 5 градусов
Класс В3	От остроты зрения выше 2/60, но ниже 6/60 (0.03–0.1), и/или при концентрическом сужении поля зрения более 5 градусов, но менее 20 градусов

Примечание. Классификация проводится по лучшему глазу в условиях с лучшей оптической коррекцией. Счет пальцев определяется на контрастном фоне. Границы поля зрения определяются с меткой, максимальной для данного периметра.

Согласно принятым правилам IBSA спортсмены, выступающие в классе В1, во время соревнований должны иметь светонепроницаемые очки, которые контролируются судьями.

Классифицировать слепых и слабовидящих спортсменов должны врачи-офтальмологи. Проводить спортивную классификацию инвалидов по зрению рационально еще на этапе обучения в школах слепых и слабовидящих, так как при этом легче решать вопросы как тренерской работы (наполняемость в группах, выбор соответствующего оснащения и т.д.), так и проводить наблюдение за динамикой состояния зрительных функций.

Далее приводятся определения функциональных классов у спортсменов, выступавших в плавании, вошедших в программу Паралимпийских игр 2000 года.

Распределение спортсменов по классам в плавании

В плавании комбинируются условия потери конечностей, церебрального паралича (координации и ограничения подвижности), травм позвоночника (слабость или паралич, влияющие на конечности) и другие нарушения, имеющиеся у спортсменов.

Все обозначения классов начинаются с буквы S.

S1–S10 – спортсмены с физическими поражениями.

S11–S13 – спортсмены с нарушением зрения (В1, В2 и В3).

S14 – спортсмены с нарушением интеллекта.

Обозначение **S** относится к классам в вольном стиле, на спине и баттерфляе. Обозначение **SB** относится к классам в брассе. Обозначение **SM** относится к классам в индивидуальном комбинированном плавании.

Порядок определения классов – от минимального поражения (**S1, SB1, SM1**) до максимального (**S10, SB10, SM10**).

В любом классе в зависимости от состояния спортсмена он может стартовать либо с тумбочки, либо из воды. Это учитывается при классификации спортсмена.

Краткая функциональная классификация спортсменов в плавании

S1, SB1, SM1 – спортсмены с серьезными проблемами в координации во всех конечностях, или они не используют ноги и туловище, руки и минимально используют плечи. Тетраплегия ниже C4/5. 40–65 очков.

S2, SB1, SM2 – спортсмены с теми же поражениями, что и в предыдущем классе, но имеют больше возможности использовать руки. Тетраплегия ниже C6/7. 66–90 очков.

S3, SB2, SM3 – спортсмены с неплохими возможностями рук, но не используют ноги и туловище; они имеют большие возможности по сравнению с предыдущим классом. Возможно отсутствие конечностей. Полная тетраплегия ниже C7. Неполная тетраплегия ниже C6. 91–115 очков.

S4, SB3, SM4 – спортсмены с минимальной слабостью рук и использующие их в плавании. Не могут использовать ноги и туловище. Имеют проблемы в координации, влияющие на все конечности, но преимущественно на ноги. Также этот класс для спортсменов, потерявших большую часть в трех конечностях; они имеют большие возможности по сравнению с предыдущим классом. Полная тетраплегия ниже C8. Неполная тетраплегия ниже C7. 116–140 очков.

S5, SB4, SM5 – спортсмены с полным использованием мышц рук, но не могут использовать мышцы ног и туловища. Имеют проблемы с координа-

цией. Возможно отсутствие конечностей. Полная тетраплегия ниже T1–T8. 141–165 очков.

S6, SB5, SM6 – спортсмены с полным использованием мышц рук, могут управлять движениями туловища, но не могут использовать мышцы ног. Имеют проблемы в координации, хотя обычно они могут ходить. Также этот класс для карликов и тех спортсменов, у которых потеряна большая часть двух конечностей. Полная тетраплегия ниже T9–L1. 166–190 очков.

S7, SB6, SM7 – спортсмены, которые полностью используют руки и туловище, но имеют некоторые проблемы в функции ног; имеют слабую одну сторону тела; поражение двух конечностей. Параплегия L2–L3. 191–215 очков.

S8, SB7, SM8 – спортсмены, которые полностью используют руки и туловище, но имеют некоторые проблемы в функции ног. Спортсмены, использующие только одну руку или имеющие поражение конечности или ее отсутствие. Параплегия L4–L5. 216–240 очков.

S9, SB8, SM9 – спортсмены с серьезной слабостью одной ноги, или со слабыми проблемами в координации, или с проблемами в одной конечности, или отсутствует часть конечности. 241–265 очков.

S10, SB9, SM10 – спортсмены с минимальной слабостью, влияющей на ноги. Спортсмены с ограниченными движениями бедра или имеющие некоторую деформацию стопы или минимальную потерю конечности. Этот класс имеет наибольшие физические возможности. 266–285 очков.

S11, SB11, SM11 – отсутствие светопроекции или при наличии светопроекции, но без способности определить тень руки на любом расстоянии и в любом направлении. Спортсмены класса B1.

S12, SB12, SM12 – от способности определить тень руки на любом расстоянии до остроты зрения ниже 2/60 (0.03), или при концентрическом сужении поля зрения до 5 градусов. Спортсмены класса B2.

S13, SB13, SM13 – от остроты зрения выше 2/60, но ниже 6/60 (0.03–0.1) и/или при концентрическом сужении поля зрения более 5 градусов, но менее 20 градусов. Спортсмены класса B3.

S14, SB14, SM14 – спортсмены, признанные умственно отсталыми в соответствии с требованиями международных стандартов ВОЗ и относящиеся к международной спортивной организации INAS-FID.

Нормативная часть типовой учебной программы

Многолетняя подготовка занимающихся в учреждениях, осуществляющих деятельность по адаптивной физической культуре и спорту, разделяется на следующие этапы:

- 1) физкультурно-оздоровительный (физкультурно-коррекционный) с элементами спорта, который может длиться весь период занятий в учреждении;
- 2) начальной подготовки с продолжительностью 2–3 года;
- 3) учебно-тренировочный с продолжительностью от 4 лет и более;
- 4) спортивного совершенствования с продолжительностью от 3 лет и более;
- 5) высшего спортивного мастерства.

Каждому этапу соответствуют следующие задачи и критерии оценки деятельности учреждений АФКиС.

Физкультурно-оздоровительный (физкультурно-коррекционный) этап с элементами спорта (ФО) предполагает привлечение максимально возможного числа детей с отклонениями в развитии или состоянии здоровья и инва-

лидов без ограничения возраста к систематическим занятиям плаванием для оздоровления и коррекции имеющихся отклонений в состоянии здоровья, воспитания их личности, формирования здорового образа жизни, развития физических качеств.

Критерии оценки деятельности учреждения, осуществляющего деятельность по АФКиС:

- 1) стабильность состава занимающихся, посещаемость ими занятий;
- 2) динамика индивидуальных показателей, характеризующих состояние органов и систем, нарушения которых являются причинами инвалидности, а также сопутствующих заболеваний и вторичных отклонений, общее состояние организма и уровень функциональных возможностей индивида;
- 3) динамика индивидуальных показателей физического развития (рост, вес, окружность грудной клетки, жизненная емкость легких) и основных физических качеств занимающихся (сила, быстрота, выносливость, гибкость, координационные способности);
- 4) уровень освоения навыков гигиены, самоконтроля, бытового самообслуживания, общения с окружающими; способности к самостоятельному передвижению.

Этап начальной подготовки (НП) предусматривает в дополнение к задачам первого этапа начало спортивной специализации занимающихся.

Критерии оценки деятельности учреждения:

- 1) стабильность состава занимающихся;
- 2) динамика улучшения индивидуальных показателей, характеризующих состояние основного дефекта (заболевания), сопутствующих заболеваний и вторичных отклонений;
- 3) динамика прироста индивидуальных показателей физического развития и (или) основных физических качеств занимающихся;
- 4) уровень освоения основ техники плавания, навыков гигиены и самоконтроля, самостоятельного передвижения (в том числе с помощью соответствующих технических средств) и бытового самообслуживания, умение ориентироваться в окружающей среде и незнакомой обстановке, способность контактировать с незнакомым тренером.

Учебно-тренировочный этап (УТ) предусматривает в дополнение к задачам первого и второго этапов повышение уровня спортивных результатов и физической подготовленности с учетом индивидуальных особенностей занимающихся и требований программ по плаванию, в индивидуальных случаях предусматривает привлечение перспективных спортсменов к специализированной спортивной подготовке для достижения ими высоких стабильных результатов, позволяющих войти в состав сборных команд России и успешно выступать в международных соревнованиях.

Критерии оценки деятельности учреждения:

- 1) освоение объемов тренировочных нагрузок, предусмотренных учебной программой по плаванию, выполнение спортсменом объемов тренировочных и соревновательных нагрузок, предусмотренных индивидуальным планом подготовки;
- 2) освоение теоретических разделов учебной программы;
- 3) динамика улучшения индивидуальных показателей, характеризующих состояние основного дефекта (заболевания), сопутствующих заболеваний и вторичных отклонений;
- 4) динамика прироста индивидуальных показателей физического развития и (или) основных физических качеств занимающихся и навыков социальной адаптации;

5) динамика спортивно-технических показателей;

6) стабильность результатов выступления во всероссийских и международных соревнованиях среди инвалидов;

7) число спортсменов, подготовленных в составы сборных команд России среди инвалидов.

Этап спортивного совершенствования (СС) предполагает развитие спорта высших достижений, привлечение перспективных спортсменов к специализированной спортивной подготовке для достижения ими высоких стабильных результатов, позволяющих в составе сборных команд России успешно выступать в международных соревнованиях.

Критерии оценки деятельности учреждения:

1) выполнение спортсменом объемов тренировочных и соревновательных нагрузок, предусмотренных индивидуальным планом подготовки;

2) положительная динамика спортивно-технических показателей;

3) стабильность высоких результатов выступления во всероссийских и международных соревнованиях среди инвалидов;

4) уровень физического развития и функционального состояния занимающихся;

5) число спортсменов, подготовленных в составы сборных команд России среди инвалидов.

Этап высшего спортивного мастерства (ВСМ) предусматривает в дополнение к задачам этапа спортивного совершенствования поддержание уровня высоких спортивных результатов и физической подготовленности спортсменов – членов сборных команд России с целью их подготовки к участию в Паралимпийских играх/ Сурдлимпийских играх глухих, чемпионатах мира, Европы.

Критерии оценки деятельности учреждения:

1) выполнение спортсменом объемов тренировочных и соревновательных нагрузок, предусмотренных индивидуальным планом подготовки;

2) положительная динамика спортивно-технических показателей;

3) стабильность высоких результатов выступления во всероссийских и международных соревнованиях среди инвалидов;

4) уровень физического развития и функционального состояния занимающихся;

5) число спортсменов, подготовленных в составы сборных команд России среди инвалидов;

6) число спортсменов, завоевавших медали на официальных международных соревнованиях среди инвалидов (Паралимпийские игры/ Сурдлимпийские игры, чемпионаты мира, Европы).

Условия зачисления в группы, перевод занимающихся на последующий этап многолетней подготовки

На этапы **физкультурно-оздоровительной (физкультурно-коррекционной) и начальной подготовки (ФО)** принимаются дети с отклонениями в развитии или состоянии здоровья и инвалиды любого возраста, желающие заниматься адаптивной физической культурой и спортом, при наличии: у инвалидов – рекомендаций специалистов учреждений Государственной службы медико-социальной экспертизы, внесенных в индивидуальную программу реабилитации инвалидов; у детей с отклонениями в развитии или состоянии здоровья – направление или разрешение (допуск) лечащего врача к занятиям адаптивной физической культурой и спортом.

На учебно-тренировочный этап (УТ) подготовки зачисляются на конкурсной основе спортсмены, которые за период не менее двух лет прошли необ-

ходимую подготовку – при выполнении ими требований по общефизической и специальной подготовке и наличии соответствующих заключений медицинских работников.

Этап спортивного совершенствования (СС) формируется из спортсменов, выполнивших спортивный разряд кандидата в мастера спорта по плаванию или вошедших в состав сборной команды России. Перевод по годам обучения на этом этапе осуществляется при условии положительной динамики прироста спортивных показателей.

Этап высшего спортивного мастерства (ВСМ) формируется из спортсменов – членов сборных команд России с целью их подготовки к участию в Паралимпийских играх/ Сурдлимпийских играх, чемпионатах мира, Европы.

Режимы учебно-тренировочной работы и требования по физической, технической и спортивной подготовке

Наименование этапа	Год обучения	Миним. возраст для зачисления (лет)	Минимальное число учащихся в группе*		Максимальное количество учебных часов в неделю*		Требования по физической, технической и спортивной подготовке на конец учебного года
			класс	кол-во	класс	кол-во	
ФО		5	S1–4, S11	4	S1–4, S11	6	Выполнение нормативов ОФП
			S5–7, S12–13	8	S5–7, S12–13	6	
			S8–10, S14, глухие спортсмены	12	S8–10, S14, глухие спортсмены	6	
НП	До 1 года	7	S1–4, S11	4	S1–4, S11	6	Выполнение нормативов ОФП
			S5–7, S12–13	8	S5–7, S12–13	6	
			S8–10, S14, глухие спортсмены	12	S8–10, S14, глухие спортсмены	6	
	Свыше года	8	S1–4, S11	4	S1–4, S11	6	Выполнение нормативов ОФП
			S5–7, S12–13	8	S5–7, S12–13	6	
			S8–10, S14, глухие спортсмены	12	S8–10, S14, глухие спортсмены	6	
УТ	До 2-х лет	10	S1–4, S11	3	S1–4, S11	6	Выполнение нормативов ОФП, СФП
			S5–7, S12–13	6	S5–7, S12–13	8	
			S8–10, S14, глухие спортсмены	9	S8–10, S14, глухие спортсмены	12	
	Свыше 2-х лет	11	S1–4, S11	2	S1–4, S11	10	Выполнение нормативов ОФП, СФП, ТТП
			S5–7, S12–13	4	S5–7, S12–13	12	
			S8–10, S14, глухие спортсмены	6	S8–10, S14, глухие спортсмены	16	

* В разрезе функциональных классов занимающихся.

Продолжение табл.

Наименование этапа	Год обучения	Миним. возраст для зачисления (лет)	Минимальное число учащихся в группе*		Максимальное количество учебных часов в неделю*		Требования по физической, технической и спортивной подготовке на конец учебного года
			класс	кол-во	класс	кол-во	
СС	До 1 года	14	S1-4, S11	1	S1-4, S11	12	Выполнение нормативов ОФП, СФП, ТТП, спортивных результатов
			S5-7, S12-13	2	S5-7, S12-13	16	
			S8-10, S14, глухие спортсмены	4	S8-10, S14, глухие спортсмены	20	
СС	Свыше 1 года	15	S1-4, S11	1	S1-4, S11	16 18	Выполнение нормативов ОФП, СФП, ТТП, спортивных результатов
			S5-7, S12-13	2	S5-7, S12-13	24	
			S8-10, S14, глухие спортсмены	4	S8-10, S14, глухие спортсмены		
ВСМ		17	S1-4, S11	1	S1-4, S11	20 24	Выполнение нормативов ОФП, СФП, ТТП, спортивных результатов
			S5-7, S12-13	2	S5-7, S12-13	32	
			S8-10, S14, глухие спортсмены	4	S8-10, S14, глухие спортсмены		

При объединении в одну группу спортсменов, имеющих разные по тяжести поражения (класс), минимальное число учащихся в группе должно соответствовать следующим нормам:

- в физкультурно-оздоровительной группе и группе начальной подготовки – не более 6 человек;
- в остальных группах – не более 4 человек.

Примерный учебный план чебно-тренировочных занятий на 52 учебные недели для группы АФКиС

Разделы подготовки		Этапы подготовки														
		ФО, НП		УТ					СС				ВСМ			
				До 1 года	Свыше 1 года	1-й год	2-й год	3-й год	4-й год (дев.)	4-й год (мал.)	5-й год	1-й год	2-й год	3-й год	1-й год	2-й год
Возраст (лет)	От 5	От 7	10	11	12	13	14	14 (дев.) 15 (мал.)	15 (дев.) 16 (мал.)	16 (дев.) 17 (мал.)	17 (дев.) 18 (юн.)	18 (дев.) 19 (юн.)	19 (дев.) 20 (юн.)			
Кол-во часов в неделю																
S1-4, S11	6	6	6	6	8	10	9	10	12	14	16	18	20	20		
S5-7, S12-13	6	6	8	8	10	12	11	12	16	17	18	20	22	24		
S8-10, S14, глухие спортсмены	6	6	12	12	14	15	15	16	20	22	24	28	30	32		
Кол-во занятий в неделю																
S1-4, S11	3	4	6	6	7	7	7	7	8	9	11	13	14	14		
S5-7, S12-13	4	5	7	7	8	8	8	8	11	11	13	14	14	18		
S8-10, S14, глухие спортсмены	5	6	7	7	9	10	10	10	13	16	18	18	18	18		
в т.ч. кол-во занятий на воде																
S1-4, S11	2	3	5	5	5	5	5	5	6	7	8	9	10	10		
S5-7, S12-13	3	4	6	6	6	6	6	6	8	8	9	10	10	12		
S8-10, S14, глухие спортсмены	4	5	6	6	7	8	8	8	9	10	12	12	12	12		
ОФП на суше и в воде (часов)																
S1-4, S11	93	130	226	224	262	277	245	277	274 2	320	388	243	274	271		
S5-7, S12-13	135	172	308	306	334	339	307	339	380	400	400	274	306	334		
S8-10, S14, глухие спортсмены	177	216	476	476 4	480	464	432	464	500	548	556	399	430	458		
СФП и спортивно-техническая подготовка на суше и в воде (часов)																
S1-4, S11	48 5	52	56	56	112	185	163	175	270	318	348	567	640	634		
S5-7, S12-13	55	62	78	78	144	227	205	217	370	394	440	640	712	779		
S8-10, S14, глухие спортсмены	65	70	118	118	206	310	288	100	458	506	596	931	1004	1071		

Продолжение табл.

Разделы подготовки	Этапы подготовки													
	ФО, НП		УТ					СС			ВСМ			
	До 1 года	Свыше 1 года	1-й год	2-й год	3-й год	4-й год (дев.)	4-й год (мал.)	5-й год	1-й год	2-й год	3-й год	1-й год	2-й год	3-й год и выше
Возраст (лет)	От 5	От 7	10	11	12	13	13	14	14 (дев.) 15 (мал.)	15 (дев.) 16 (мал.)	16 (дев.) 17 (мал.)	17 (дев.) 18 (юн.)	18 (дев.) 19 (юн.)	19 (дев.) 20 (юн.)
Психологическая подготовка (часов)														
S1-4, S11, S5-7, S12-13, S8-10, S14, глухие спортсмены	-	-	-	-	-	4	4	6	6	6	8	10	10	12
Тактическая подготовка (часов)														
S1-4, S11, S5-7, S12-13, S8-10, S14, глухие спортсмены	-	-	-	-	2	2	4	4	4	6	6	8	8	10
Теоретическая подготовка (часов)														
S1-4, S11, S5-7, S12-13, S8-10, S14, глухие спортсмены	4	10	12	14	16	18	18	18	12	10	10	8	8	8
Сдача приемных и переводных нормативов, участие в соревнованиях (часов)														
S1-4, S11, S5-7, S12-13, S8-10, S14, глухие спортсмены	8	10	8	8	10	18	18	24	30	36	40	40	40	45
Инструкторская и судейская практика (часов)														
S1-4, S11, S5-7, S12-13, S8-10, S14, глухие спортсмены	-	-	2	2	4	4	4	4	6	6	6	8	8	8

Разделы подготовки	Этапы подготовки													
	ФО, НП		УТ					СС				ВСМ		
	До 1 года	Свыше 1 года	1-й год	2-й год	3-й год	4-й год (дев.)	4-й год (мал.)	5-й год	1-й год	2-й год	3-й год	1-й год	2-й год	3-й год и выше
Возраст (лет)	От 5	От 7	10	11	12	13	13	14	14 (дев.) 15 (мал.)	15 (дев.) 16 (мал.)	16 (дев.) 17 (мал.)	17 (дев.) 18 (юн.)	18 (дев.) 19 (юн.)	19 (дев.) 20 (юн.)
Восстановительные мероприятия и медицинское обследование (часов)														
S1-4, S11, S5-7, S12-13, S8-10, S14, глухие спортсмены	6	6	8	8	10	12	12	12	12	24	26	26	52	52
Общий объем плавания (км)														
S1-4, S11	60	84	100	150	250	350	30	350	450	250	700	100	900	1100
S5-7, S12-13	60	84	120	200	300	2020	350	2020	550	700	2020	1300	1200	1300
S8-10, S14, глухие спортсмены	80	100	200	300	500	600	500	600	800	100 20	0 200	1400	1500	1800
Всего часов														
S1-4, S11	156	208	312	312	416	56 20	468	56 20	624	728	832	936	1040	1040
S5-7, S12-13	208	260	416	416	520	1248	572	1248	832	884	936	1040	1144	1248
S8-10, S14, глухие спортсмены	260	312	624	624	728	832	780	832	1040	4 124	1248	1456	1560	1664

**Соотношение средств физической и технико-тактической подготовки
по годам обучения (%)**

Средства подготовки	Этапы подготовки										ВСМ
	ФС, НП			УТ				СС			
	До 1 года	Свыше 1 года		До 2 лет	Свыше 2 лет			До 1 года	Свыше 1 года		
ОФП	95	95	90	80	70	69	57	50	50	40	30
СФП	5	5	10	20	30	30	40	40	30	40	50
ТПП	–	–	–	–	–	1	3	10	20	20	20

**Показатели соревновательной нагрузки в годичном цикле
(количество соревнований)**

Виды соревнований	Этапы подготовки										ВСМ
	НП			УТ				СС			
	До 1 года	Свыше 1 года		До 2 лет	Свыше 2 лет			До 1 года	Свыше 1 года		
Контрольные	3	6	6								
Отборочные	1	2	2	4	6	6	6				
Основные				2	2	2	2	6	6	6	6
Главные						1	1	4	4	6	2

**Приемные нормативы для зачисления на этап
начальной подготовки**

Контрольные упражнения	Возраст – от 7 лет	
	Мальчики	Девочки
Общая физическая подготовка		
S1–S4	1) жим лежа – 10 кг 2) имитация техники спортивного способа плавания – оценка 3) оценка гибкости – в баллах 4) бег 5 мин	1) жим лежа – 10 кг 2) имитация техники спортивного способа плавания – оценка 3) оценка гибкости – в баллах 4) бег 5 мин
S5–S7, S11	1) жим лежа – 15 кг 2) подтягивание из положения лежа – 4 раза 3) отжимание от гимн. скамьи – 10 раз 4) имитация техники спортивного способа плавания – оценка 5) оценка гибкости – в баллах 6) бег 5 мин	1) жим лежа – 12,5 кг 2) подтягивание из положения лежа – 3 раза 3) отжимание от гимн. скамьи – 8 раз 4) имитация техники спортивного способа плавания – оценка 5) оценка гибкости – в баллах 6) бег 5 мин
S8–S10, S12–14, глухие спортсмены	1) жим лежа – 20 кг 2) подтягивание из положения лежа – 6 раз 3) отжимание от гимн. скамьи – 12 раз 4) имитация техники спортивного способа плавания – оценка 5) оценка гибкости – в баллах 6) бег 5 мин	1) жим лежа – 15 кг 2) подтягивание из положения лежа – 4 раза 3) отжимание от гимн. скамьи – 10 раз 4) имитация техники спортивного способа плавания – оценка 5) оценка гибкости – в баллах 6) бег 5 мин

Контрольные упражнения	Возраст – от 7 лет	
	Мальчики	Девочки
Плавательная подготовка:		
S1–S4	Умение держаться на воде 30 с	
S5–S7, S11	Умение держаться на воде 30 с	
S8–S10, S12–14, глухие спортсмены	Умение проплыть 12,5 м	
Спортивные результаты	Положительная динамика роста спортивных результатов	

Примечание. Если спортсмен по состоянию своих физических возможностей не может выполнить какое-либо упражнение, то оно заменяется другим по усмотрению тренера-преподавателя (например, выполнение таких упражнений, как подтягивание, жим, отжимание от гимнастической скамьи, должны быть заменены для спортсменов, не имеющих обеих верхних конечностей, на другие упражнения).

**Приемные нормативы
для зачисления на учебно-тренировочный этап**

Контрольные упражнения	Возраст – от 10 лет	
	Мальчики	Девочки
Общая физическая подготовка		
S1–S4	1) жим лежа – 17,5 кг 2) имитация техники спортивного способа плавания – оценка 3) подтягивание из положения лежа – 2 раза 4) отжимание от гимн. скамьи – 8 раз 5) оценка гибкости – в баллах 6) бег 5 мин	1) жим лежа – 15 кг 2) имитация техники спортивного способа плавания – оценка 3) подтягивание из положения лежа – 2 раза 4) отжимание от гимн. скамьи – 6 раз 5) оценка гибкости – в баллах 6) бег 5 мин
S5–S7, S11	1) жим лежа – 20 кг 2) бег 800 м – без учета времени 3) подтягивание из положения лежа – 8 раз 4) отжимание от гимн. скамьи – 15 раз 5) имитация техники спортивного способа плавания – оценка 6) оценка гибкости – в баллах 7) бег 5 мин	1) жим лежа – 17,5 кг 2) бег 800 м – без учета времени 3) подтягивание из положения лежа – 6 раз 4) отжимание от гимн. скамьи – 12 раз 5) имитация техники спортивного способа плавания – оценка 6) оценка гибкости – в баллах 7) бег 5 мин
S8–S10, S12–14, глухие спортсмены	1) жим лежа – 25 кг 2) бег 1000 м – без учета времени 3) подтягивание из положения лежа – 10 раз 4) отжимание от гимн. скамьи – 16 раз 5) имитация техники спортивного способа плавания – оценка 6) оценка гибкости – в баллах 7) бег 5 мин	1) жим лежа – 20 кг 2) бег 1000 м – без учета времени 3) подтягивание из положения лежа – 8 раз 4) отжимание от гимн. скамьи – 14 раз 5) имитация техники спортивного способа плавания – оценка 6) оценка гибкости – в баллах 7) бег 5 мин

Окончание табл.

Контрольные упражнения	Возраст – от 10 лет	
	Мальчики	Девочки
Плавательная подготовка		
S1–S4	1) освоение техники плавания всеми спортивными способами – оценка техники 2) проплыть дистанцию 25 м кролем на груди и кролем на спине без учета времени	
S5–S7, S11	1) освоение техники плавания всеми спортивными способами – оценка техники 2) проплыть дистанцию 50 м кролем на груди и кролем на спине без учета времени	
S8–S10, S12–14, глухие спортсмены	1) освоение техники плавания всеми спортивными способами – оценка техники 2) проплыть дистанцию 100 м кролем на груди и кролем на спине без учета времени	
Спортивные результаты	Положительная динамика роста спортивных результатов	

Примечания: 1) если спортсмен по состоянию своих физических возможностей не может выполнить какое-либо упражнение, то оно заменяется другим по усмотрению тренера-преподавателя (например, выполнение таких упражнений, как подтягивание, жим, отжимание от гимнастической скамьи, должны быть заменены для спортсменов, не имеющих обеих верхних конечностей, на другие упражнения);

2) зачисление в учебно-тренировочные группы производится на конкурсной основе.

Контрольно-переводные нормативы по годам обучения на учебно-тренировочном этапе

Контрольные упражнения	На 2-й год обучения	
	Мальчики	Девочки
Общая физическая подготовка		
S1–S4	1) жим лежа – 20 кг 2) имитация техники спортивного способа плавания – оценка 3) подтягивание из положения лежа – 5 раз 4) отжимание от гимн. скамьи – 10 раз 5) оценка гибкости – в баллах 6) бег 5 мин – 450 м 7) прыжок в длину с места	1) жим лежа – 17,5 кг 2) имитация техники спортивного способа плавания – оценка 3) подтягивание из положения лежа – 3 раза 4) отжимание от гимн. скамьи – 7 раз 5) оценка гибкости – в баллах 6) бег 5 мин – 450 м 7) прыжок в длину с места
S5–S7, S11	1) жим лежа – 22,5 кг 2) подтягивание из положения лежа – 10 раз 3) отжимание от гимн. скамьи – 16 раз 4) имитация техники спортивного способа плавания – оценка 5) оценка гибкости – в баллах 6) бег 5 мин – 500 м 7) прыжок в длину с места	1) жим лежа – 20 кг 2) подтягивание из положения лежа – 8 раз 3) отжимание от гимн. скамьи – 12 раз 4) имитация техники спортивного способа плавания – оценка 5) оценка гибкости – в баллах 6) бег 5 мин – 500 м 7) прыжок в длину с места

Контрольные упражнения	На 2-й год обучения	
	Мальчики	Девочки
S8–S10, S12–14, глухие спортсмены	1) жим лежа – 27,5 кг 2) подтягивание из положения лежа – 12 раз 3) отжимание от гимн. скамьи – 18 раз 4) имитация техники спортивного способа плавания – оценка 5) оценка гибкости – в баллах 6) бег 5 мин – 600 м 7) прыжок в длину с места	1) жим лежа – 22,5 кг 2) подтягивание из положения лежа – 10 раз 3) отжимание от гимн. скамьи – 15 раз 4) имитация техники спортивного способа плавания – оценка 5) оценка гибкости – в баллах 6) бег 5 мин – 600 м 7) прыжок в длину с места
Плавательная подготовка		
S1–S4	Проплыть дистанцию 100 м вольным стилем без учета времени – оценка техники	
S5–S7, S11	Проплыть дистанцию 200 м вольным стилем без учета времени – оценка техники	
S8–S10, S12–14, глухие спортсмены	Проплыть дистанцию 300 м вольным стилем без учета времени – оценка техники	
Спортивные результаты	Выполнение III спортивного разряда	

Контрольные упражнения	На 3-й год обучения	
	Мальчики	Девочки
Общая физическая подготовка		
S1–S4	1) жим лежа – 22,5 кг 2) имитация техники спортивного способа плавания – оценка 3) подтягивание из положения лежа – 7 раз 4) отжимание от гимн. скамьи – 12 раз 5) оценка гибкости – в баллах 6) бег 5 мин – 550 м 7) прыжок в длину с места	1) жим лежа – 20 кг 2) имитация техники спортивного способа плавания – оценка 3) подтягивание из положения лежа – 5 раз 4) отжимание от гимн. скамьи – 9 раз 5) оценка гибкости – в баллах 6) бег 5 мин – 550 м 7) прыжок в длину с места
S5–S7, S11	1) жим лежа – 25 кг 2) подтягивание из положения лежа – 12 раз 3) отжимание от гимн. скамьи – 20 раз 4) имитация техники спортивного способа плавания – оценка техники 5) оценка гибкости – в баллах 6) бег 5 мин – 600 м 7) прыжок в длину с места	1) жим лежа – 22 кг 2) подтягивание из положения лежа – 10 раз 3) отжимание от гимн. скамьи – 15 раз 4) имитация техники спортивного способа плавания – оценка техники 5) оценка гибкости – в баллах 6) бег 5 мин – 600 м 7) прыжок в длину с места
S8–S10, S12–14, глухие спортсмены	1) жим лежа – 35 кг 2) подтягивание из положения лежа – 14 раз 3) отжимание от гимн. скамьи – 22 раза 4) имитация техники спортивного способа плавания – оценка техники 5) оценка гибкости – в баллах 6) бег 5 мин – 700 м 7) прыжок в длину с места	1) жим лежа – 27 кг 2) подтягивание из положения лежа – 12 раз 3) отжимание от гимн. скамьи – 17 раз 4) имитация техники спортивного способа плавания – оценка техники 5) оценка гибкости – в баллах 6) бег 5 мин – 700 м 7) прыжок в длину с места

Продолжение табл.

Контрольные упражнения	На 3-й год обучения	
	Мальчики	Девочки
Плавательная подготовка		
S1–S4	Проплыть дистанцию 100 м вольным стилем без учета времени – оценка техники	
S5–S7, S11	Проплыть дистанцию 200 м вольным стилем без учета времени – оценка техники	
S8–S10, S12–14, глухие спортсмены	Проплыть дистанцию 300 м вольным стилем без учета времени – оценка техники	
Спортивные результаты	Выполнение II спортивного разряда	

Контрольные упражнения	На 4-й год обучения	
	Мальчики	Девочки
Общая физическая подготовка		
S1–S4	1) жим лежа – 25 кг 2) подтягивание из положения лежа – 9 раз 3) отжимание от гимн. скамьи – 14 раз 4) оценка гибкости – в баллах 5) бег 5 мин 6) прыжок в длину с места	1) жим лежа – 22,5 кг 2) подтягивание из положения лежа – 7 раз 3) отжимание от гимн. скамьи – 12 раз 4) оценка гибкости – в баллах 5) бег 5 мин 6) прыжок в длину с места
S5–S7, S11	1) жим лежа – 30 кг 2) подтягивание из положения лежа – 14 раз 3) отжимание от гимн. скамьи – 22 раза 4) оценка гибкости – в баллах 5) бег 5 мин 6) прыжок в длину с места	1) жим лежа – 25 кг 2) подтягивание из положения лежа – 12 раз 3) отжимание от гимн. скамьи – 17 раз 4) оценка гибкости – в баллах 5) бег 5 мин 6) прыжок в длину с места
S8–S10, S12–14, глухие спортсмены	1) жим лежа – 40 кг 2) подтягивание из положения лежа – 16 раз 3) отжимание от гимн. скамьи – 25 раз 4) оценка гибкости – в баллах 5) бег 5 мин 6) прыжок в длину с места	1) жим лежа – 30 кг 2) подтягивание из положения лежа – 14 раз 3) отжимание от гимн. скамьи – 18 раз 4) оценка гибкости – в баллах 5) бег 5 мин 6) прыжок в длину с места
Плавательная подготовка		
S1–S4	Проплыть вольным стилем в течение 10 мин	
S5–S7, S11	Проплыть вольным стилем в течение 10 мин	
S8–S10, S12–14, глухие спортсмены	Проплыть вольным стилем в течение 10 мин	
Спортивные результаты	Выполнение II спортивного разряда (мальчики), I спортивного разряда (девочки)	

Контрольные упражнения	На 5-й год обучения	
	Мальчики	Девочки
Общая физическая подготовка		
S1–S4	1) жим лежа – 30 кг 2) подтягивание из положения лежа – 10 раз 3) отжимание от гимн. скамьи – 16 раз 4) оценка гибкости – в баллах 5) бег 5 мин 6) прыжок в длину с места	1) жим лежа – 25 кг 2) подтягивание из положения лежа – 8 раз 3) отжимание от гимн. скамьи – 12 раз 4) оценка гибкости – в баллах 5) бег 5 мин 6) прыжок в длину с места
S5–S7, S11	1) жим лежа – 35 кг 2) подтягивание из положения лежа – 16 раз 3) отжимание от гимн. скамьи – 24 раза 4) оценка гибкости – в баллах 5) бег 5 мин 6) прыжок в длину с места	1) жим лежа – 30 кг 2) подтягивание из положения лежа – 14 раз 3) отжимание от гимн. скамьи – 18 раз 4) оценка гибкости – в баллах 5) бег 5 мин 6) прыжок в длину с места
S8–S10, S12–14, глухие спортсмены	1) жим лежа – 50 кг 2) подтягивание из положения лежа – 18 раз 3) отжимание от гимн. скамьи – 28 раз 4) оценка гибкости – в баллах 5) бег 5 мин 6) прыжок в длину с места	1) жим лежа – 35 кг 2) подтягивание из положения лежа – 16 раз 3) отжимание от гимн. скамьи – 20 раз 4) оценка гибкости – в баллах 5) бег 5 мин 6) прыжок в длину с места
Плавательная подготовка		
S1–S4	Проплыть вольным стилем в течение 10 мин	
S5–S7, S11	Проплыть вольным стилем в течение 10 мин	
S8–S10, S12–14, глухие спортсмены	Проплыть вольным стилем в течение 10 мин	
Спортивные результаты	Выполнение I спортивного разряда (мальчики), выполнение разряда КМС (девочки)	

Примечание. Если спортсмен по состоянию своих физических возможностей не может выполнить какое-либо упражнение, то оно заменяется другим по усмотрению тренера-преподавателя (например, выполнение таких упражнений, как подтягивание, жим, отжимание от гимнастической скамьи, должны быть заменены для спортсменов, не имеющих обеих верхних конечностей, на другие упражнения).

Приемные нормативы для зачисления на этап спортивного совершенствования

Контрольные упражнения	Возраст – 14 лет	
	Мальчики	Девочки
Общая физическая подготовка		
S1–S4	1) жим лежа – 35 кг 2) подтягивание из положения лежа – 12 раз 3) отжимание от гимн. скамьи – 18 раз 4) оценка гибкости – в баллах 5) бег 5 мин 6) прыжок в длину с места	1) жим лежа – 30 кг 2) подтягивание из положения лежа – 10 раз 3) отжимание от гимн. скамьи – 16 раз 4) оценка гибкости – в баллах 5) бег 5 мин 6) прыжок в длину с места

Окончание табл.

Контрольные упражнения	Возраст – 14 лет	
	Мальчики	Девочки
S5–S7, S11	1) жим лежа – 40 кг 2) подтягивание из положения лежа – 18 раз 3) отжимание от гимн. скамьи – 25 раз 4) оценка гибкости – в баллах 5) бег 5 мин 6) прыжок в длину с места	1) жим лежа – 35 кг 2) подтягивание из положения лежа – 14 раз 3) отжимание от гимн. скамьи – 20 раз 4) оценка гибкости – в баллах 5) бег 5 мин 6) прыжок в длину с места
S8–S10, S12–14, глухие спортсмены	1) жим лежа – 60 кг 2) подтягивание из положения лежа – 20 раз 3) отжимание от гимн. скамьи – 30 раз 4) оценка гибкости – в баллах 5) бег 5 мин 6) прыжок в длину с места	1) жим лежа – 40 кг 2) подтягивание из положения лежа – 16 раз 3) отжимание от гимн. скамьи – 22 раза 4) оценка гибкости – в баллах 5) бег 5 мин 6) прыжок в длину с места
Плавательная подготовка		
S1–S4	Проплыть вольным стилем в течение 10 мин	
S5–S7, S11	Проплыть вольным стилем в течение 10 мин	
S8–S10, S12–14, глухие спортсмены	Проплыть вольным стилем в течение 10 мин	
Спортивные результаты	Достижение результатов, соответствующих нормативу КМС (мальчики), МС (девочки)	

Контрольно-переводные нормативы по годам обучения на этапе спортивного совершенствования

Контрольные упражнения	Юноши			Девушки		
	Год обучения			Год обучения		
	1-й	2-й	3-й	1-й	2-й	3-й
Общая физическая подготовка	1) сила тяги на суше и в воде при плавании с помощью одних рук, ног и в полной координации (норматив считается выполненным при условии улучшения показателей по годам обучения) 2) оценка гибкости в баллах (норматив считается выполненным при условии улучшения показателей по годам обучения) 3) плавание в течение 10 мин (норматив считается выполненным при условии улучшения показателей по годам обучения)					
Специальная физическая подготовка	Выполнение стартов и поворотов (норматив считается выполненным при условии улучшения показателей по годам обучения)					
Спортивные результаты	КМС	МС	МС, положит. динамика	МС	МС	МС, положит. динамика

Этап высшего спортивного мастерства

Контрольные упражнения	Юноши	Девушки
Спортивные результаты	МС, чемпион, призер России и участник официальных международных соревнований	

Примечание. В случаях если спортсмен, прошедший необходимую подготовку в течение не менее одного года, выполняет контрольные нормативы, соответствующие определенному, более высокому, этапу подготовки, он может быть зачислен на данный этап и год обучения. Например, если спортсмен после года занятий в учебно-тренировочной группе выполняет норматив МС, то он может быть зачислен в группу 2-го года обучения этапа спортивного совершенствования.

Методическая часть типовой учебной программы

Методическая часть учебной программы включает: учебный материал по основным видам подготовки, его распределение по годам обучения и в годовом цикле; рекомендуемые объемы тренировочных и соревновательных нагрузок и планирование спортивных результатов по годам обучения; а также содержит практические материалы и методические рекомендации по проведению учебно-тренировочных занятий.

Для этапов физкультурно-оздоровительного, начальной подготовки и учебно-тренировочного (до 2-х лет обучения) программный материал для практических занятий рекомендуется представлять в форме тренировочных заданий, сгруппированных в отдельные блоки по принципу их преимущественной направленности на развитие как отдельных физических качеств, так и комплекса качеств, на коррекцию существующих физических отклонений, совершенствование навыков и умений (табл. 1).

Таблица 1

Примерная схема тренировочного задания

Направленность блока тренировочного задания Основная педагогическая задача тренировочных заданий Порядковый номер, задача

Этап, год обучения	Содержание и характер упражнений	Дозировка нагрузки, режимы выполнения	Методические указания	Организационные указания
ФО: 1-й год 2-й год 3-й год и т.д.	Комплекс упражнений и последовательность их выполнения	Интенсивность выполнения упражнений, длина отрезков дистанции и время их преодоления, вес снарядов, количество повторений и серий, продолжительность и характер пауз отдыха	Отразить возможные ошибки при выполнении упражнений и способы их устранения, моменты, на которые следует обратить внимание в воспитательной и психологической подготовке, и т.п.	Место проведения занятий, необходимый инвентарь и оборудование

1. Организационно-методические указания по разработке учебной программы конкретного учреждения, организации АФКиС

В данном разделе программы раскрываются характерные черты многолетней подготовки инвалидов-спортсменов на этапах физкультурно-оздоровительной (ФО), начальной подготовки (НП), учебно-тренировочном этапе (УТ), спортивного совершенствования (СС) и высшего спортивного мастерства (ВСМ) и включают:

- возраст и стаж занятий для достижения успехов в коррекции имеющихся отклонений в развитии или состоянии здоровья, в воспитании личности, формирования здорового образа жизни, развития физических качеств;
- возраст и стаж занятий для достижения первых больших спортивных успехов (выполнение норматива КМС, МС);
- возраст и стаж занятий для достижения зоны максимальных спортивных результатов (выполнение норматива МСМК);

- краткая характеристика возрастных особенностей физического развития занимающихся;
- основные методические положения многолетней подготовки;
- краткая характеристика особенностей подхода к спортсменам с отклонениями в развитии или состоянии здоровья;
- этапы подготовки и их взаимосвязь с годами обучения;
- преимущественная направленность тренировочного процесса по годам обучения с учетом благоприятных периодов развития физических качеств у спортсменов;
- минимальный возраст начала занятий плаванием, количество занимающихся в группах, режим учебно-тренировочной работы, нормативные требования по годам обучения.

При построении многолетнего учебно-тренировочного процесса необходимо ориентироваться на оптимальные возрастные границы, в пределах которых спортсмены добиваются своих высших достижений в плавании. Такими ориентирами являются данные о возрасте финалистов Паралимпийских игр, Сурдлимпийских игр, которые в основном являются стабильной величиной. Кроме того, обязательно учитывать сроки, необходимые для достижения наивысших спортивных результатов в плавании. Ни в коем случае не следует форсировать подготовку спортсменов, «натаскивать» их на успешное выступление лишь в одном важнейшем старте. Если из числа здоровых способные спортсмены достигают первых больших успехов через 4–6 лет, а высших достижений – через 7–9 лет специализированной подготовки, то спортсмен с отклонениями в развитии или состоянии здоровья требует гораздо больше времени.

При планировании спортивных результатов по годам обучения следует соблюдать известную меру: во-первых установить верхнюю границу, за которой лежит непервопригодная форсированная тренировка, а во-вторых, некоторую нижнюю границу, за которой прирост спортивных результатов идет недопустимо медленно по отношению к запланированному результату. При этом надо иметь в виду, что наиболее высокие темпы прироста результатов отмечаются в первые 2–3 года специализированной подготовки.

При написании программы многолетнюю подготовку следует рассматривать как единый педагогический процесс, который осуществляется на основе следующих методических положений:

- 1) строгая преемственность задач, средств и методов тренировки детей, подростков, юниоров и взрослых спортсменов;
- 2) неуклонное возрастание объема средств общей и специальной физической подготовки, соотношение между которыми постепенно меняется: из года в год увеличивается удельный вес объема СФП (по отношению к общему объему тренировочных нагрузок) и соответственно уменьшается удельный вес ОФП;
- 3) непрерывное совершенствование спортивной техники;
- 4) неуклонное соблюдение принципа постепенности применения тренировочных и соревновательных нагрузок в процессе многолетней тренировки спортсменов;
- 5) правильное планирование соотношения тренировочных и соревновательных нагрузок, принимая во внимание периоды полового созревания;
- 6) развитие физических качеств спортсмена на всех этапах подготовки с учетом преимущественного развития отдельных физических качеств в наиболее благоприятные возрастные периоды.

Преимущественная направленность тренировочного процесса по годам обучения определяется с учетом благоприятных периодов развития физических качеств у юных спортсменов (табл. 2).

Примерные благоприятные периоды развития двигательных навыков

Морфофункциональные показатели, физические качества	Возраст (лет)										
	7	8	9	10	11	12	13	14	15	16	17
Рост						+	+	+	+		
Мышечная масса						+	+	+	+		
Быстрота			+	+	+						
Скоростно-силовые качества				+	+	+	+	+			
Сила						+	+	+			
Выносливость (аэробные возможности)		+	+	+					+	+	+
Анаэробные возможности			+	+	+				+	+	+
Гибкость	+	+	+	+							
Координационные способности			+	+	+	+					
Равновесие	+	+		+	+	+	+	+			

Вместе с тем нельзя оставлять без внимания развитие тех качеств, которые в данном возрасте не совершенствуются. Особенно важно соблюдать соразмерность в развитии общей выносливости со скоростными качествами и силой, то есть тех из них, которые имеют под собой разные физиологические механизмы.

В программе необходимо представить широкий круг средств и методов разносторонней физической и технической подготовки, особенно для этапов физкультурно-оздоровительного и начальной подготовки (подвижные и спортивные игры, упражнения и виды спорта, направленные на развитие координационных способностей, скоростных качеств, выносливости, а главное, на развитие компенсаторных возможностей организма и коррекцию имеющихся у занимающихся физических или психических отклонений).

Обучение двигательным действиям, особенно у спортсменов с отклонениями в развитии, является важнейшим и наиболее кропотливым разделом работы. Ее эффективность значительно повысится, если тренер будет умело сочетать традиционные методы обучения, используя физические упражнения, с методами объяснения и наглядности.

В начале обучения следует очень осторожно подходить к соревновательным моментам, так как в данном случае сознание и мышечная деятельность будут направлены не на способ освоения техники, а на его быстрейшее выполнение, что может привести к появлению ошибок, которые исправлять гораздо труднее, чем их предупреждать.

2. Организационно-методические особенности построения учебно-тренировочного процесса со спортсменами, имеющими отклонения в развитии

В учреждениях, занимающихся физической культурой и спортом с детьми, имеющими отклонения в развитии, особое внимание уделяется физкультурно-оздоровительному (физкультурно-коррекционному) этапу, который может иметь одно из трех направлений:

- спортивно-оздоровительное (с перспективой спортивной специализации и перевода на этап начальной подготовки);
- коррекционно-оздоровительное (для детей и подростков с тяжелыми нарушениями физического и психического развития);
- реабилитационно-оздоровительное (для лиц с временными ограничениями физических возможностей после перенесенных травм или заболеваний).

То или иное направление может быть рекомендовано врачом школы по результатам углубленного медицинского обследования ребенка, желающего начать заниматься физической культурой и спортом.

Дважды в год учащиеся должны проходить диспансеризацию на базе врачебно-физкультурного диспансера. Врач школы при посещении учебно-тренировочных занятий должен заполнять карты врачебно-педагогического наблюдения. В них отражаются объем и интенсивность нагрузки спортсмена, степень утомляемости, длительность интервалов отдыха. Фиксируются характер сна, время последнего приема пищи, соблюдение правил личной гигиены, соответствие места проведения занятий санитарно-гигиеническим нормам. Рекомендуются посещение учебно-тренировочных занятий валеологом с целью оценки состояния здоровья занимающихся, определения возможности занятия избранным видом спорта и выбора тренировочной нагрузки. Дополнительно обследуются характер питания спортсменов, острота зрения, умственная работоспособность, утомляемость, функциональные возможности сердечно-сосудистой системы, рост, вес. Все это значительно помогает осуществлять контроль за соответствием учебно-тренировочного режима, нагрузок физическим возможностям занимающихся.

При планировании учебно-тренировочных занятий в *физкультурно-оздоровительных группах и группах начальной подготовки* необходимо учитывать тот факт, что организационные мероприятия перед учебно-тренировочными занятиями (проход через контроль, переодевание, душ) занимают не менее 15 минут. Продолжительность одного занятия на воде составляет от 20 минут (первый год обучения) до 40 минут (третий год обучения). Продолжительность одного занятия на суше составляет от 30 минут (первый год обучения) до 45 минут (третий год обучения). Продолжительность занятий с умственно отсталыми детьми в степени дебильности не должна превышать 30 минут.

При выборе педагогических средств и методов коррекции недостатков двигательной сферы детей-олигофренов следует учитывать ряд существенных нарушений нейродинамики, которые затрудняют образование новых сложных условно-рефлекторных связей, обеспечивающих произвольные движения. Последовательность упражнений на протяжении занятия зависит от задачи и подчиняется психофизиологическим закономерностям. Так, если занимающимся предстоит овладеть новым двигательным навыком, то знакомить с ним целесообразно в начале основной части занятия, так как это связано со значительным нервным напряжением и требует сосредоточенного внимания. Упражнения на развитие основных физических качеств необходимо распределять на занятии в следующей последовательности: развитие быстроты, ловкости, силы, выносливости. Упражнения с большой нагрузкой и вызывающие сильные эмоции рекомендуется давать в конце основной части занятия.

Основные задачи физкультурно-коррекционного этапа при занятиях с детьми с нарушением интеллекта:

- 1) коррекция и развитие физических качеств;

2) коррекция соматического состояния, обучение приемам саморегуляции организма (дыхательные упражнения, упражнения на расслабление, приемы самомассажа);

3) коррекция и развитие познавательных процессов (память на двигательные действия, внимание к своим движениям и действиям и т.п.);

4) коррекция эмоционально-волевой сферы.

Занятия со слепыми и слабовидящими детьми необходимо строить с опорой на дидактические принципы, принятые в тифлопедагогике: коррекционная направленность, дифференцированный подход, компенсаторная направленность занятий.

В процессе занятий с детьми с нарушением зрения особое место занимают следующие методы обучения. А) *Словесный метод*. При описании и поведении тренера не только сообщает ученикам предлагаемый материал, но и создает живые образы, формирует пространственные представления о предметах и действиях. Тренер должен умело пользоваться своим голосом, всеми его возможностями. Отдаваемые команды должны быть спокойные, уверенные, твердые. На занятиях широко используются звуковые сигналы. Б) *Метод наглядности* реализуется посредством осязания: пальцевым, ладонным и кистевым способами. В) *Метод показа*, или «контактный» метод, применяют в том случае, если ученик не понял действия со слов тренера или составил о нем неправильное представление. Контактный метод включает в себя пассивный метод показа и активный. Первый метод означает, что тренер, взяв руки ученика, выполняет движения вместе с ним. При активном методе ученик осязает положение частей тела партнера или тренера при выполнении им какого-либо движения. Г) *Метод мышечно-двигательного чувства*. Тренер направляет внимание ученика на ощущение, возникающее в мышцах, суставах, связках при выполнении двигательных действий. Д) *Метод звуковой демонстрации* помогает тренеру акцентировать внимание ученика на сознательно подчеркнутом звуке, характер, скорость, ритм, темп, мягкость или резкость выполнения упражнения. Е) *Метод дистанционного управления* предполагает команды тренера ученику с расстояния: «поверни направо», «иди вперед» и т.п. Ж) *Метод стимулирования двигательной активности*. Тренеру необходимо как можно чаще поощрять воспитанников, давать им почувствовать радость движений, помогать им избавляться от чувства страха пространства и т.п.

При реализации принципа коррекционно-оздоровительной направленности физкультурно-спортивных занятий с детьми, имеющими нарушения зрения, следует придерживаться следующих рекомендаций:

1) индивидуализация в методике и дозировке физических упражнений в зависимости от первичного дефекта зрения и вторичных отклонений в развитии;

2) системность воздействия с обеспечением определенного индивидуального подбора упражнений и последовательности их применения;

3) регулярность;

4) длительность применения и упорное повторение;

5) нарастание физической нагрузки в течение учебного года;

6) разнообразие и новизна (10–15% упражнений обновляются, а 85–90% – повторяются для закрепления ранее приобретенных умений и навыков);

7) умеренность воздействия;

8) цикличность – чередование выполнения упражнений с отдыхом необходимо для профилактики переутомления, поскольку у слепых детей утомление наступает быстрее, чем у зрячих;

9) всестороннее воздействие;

10) учет возрастных особенностей (функциональных, физиологических, состояние мышечного аппарата глаза).

При *организации учебно-тренировочного процесса с глухими и слабослышащими спортсменами* необходимо учитывать, что у этих спортсменов основной дефект сопровождается рядом вторичных отклонений со стороны двигательной сферы, функциональных систем организма, здоровья в целом. Отсутствие слуха, недостаточное развитие речи создают определенные трудности при обучении физическим упражнениям. Поэтому в работе с глухими спортсменами особая роль отводится показу, который необходимо сочетать с доступными для них объяснениями посредством жестовой, тактильной, устной и письменной речи.

Для более детальной проработки основных коррекционных задач при планировании *учебно-тренировочных занятий с детьми, имеющими детский церебральный паралич*, должны быть сформулированы частные вспомогательные задачи:

- коррекция побочных действий опорно-двигательного аппарата (конечностей, отделов позвоночного столба и др.);
- преодоление слабости отдельных мышечных групп;
- улучшение подвижности в суставах, профилактика или разработка контрактур;
- нормализация тонуса мышц;
- улучшение мышечно-суставного чувства;
- формирование компенсаторной гипертрофии определенных мышечных групп;
- улучшение деятельности сердечно-сосудистой, дыхательной и других систем организма;
- развитие предметно-манипуляционной деятельности рук;
- развитие зрительно-моторной координации;
- формирование вестибулярных и антигравитационных реакций, статодинамической устойчивости и ориентировки в пространстве;
- формирование различных опорных реакций рук и ног;
- общая релаксация тела и отдельных конечностей.

10.6

Типовая программа по лыжным гонкам (для организаций и учреждений, занимающихся с детьми с отклонениями в развитии)

*Утверждена Экспертным советом по утверждению учебных программ физкультурно-оздоровительной и спортивно-массовой направленности и по адаптивной физической культуре Государственного комитета Российской Федерации по физической культуре и спорту,
протокол № 2 от 28.11.02 г.*

Разработана к.п.н. Н.А. Сладковой

ОБЩИЕ ПОЛОЖЕНИЯ

Предлагаемая типовая программа предназначена для разработки учебных программ для конкретных организаций и учреждений образования и содержит нормативы технической и физической подготовки; требования к учебно-тренировочному процессу; контрольно-переводные нормативы.

В последних Паралимпийских зимних играх, прошедших в марте 2002 года в Солт-Лейк-Сити (США), в лыжных гонках состязались спортсмены, представляющие пять групп: лица с ампутациями, прочими двигательными нарушениями (они относятся к Международной спортивной организации инвалидов – ISOD), с церебральным параличом (Международная ассоциация спорта и рекреации лиц с церебральным параличом – CP ISRA), с нарушением зрения (Международная спортивная ассоциация слепых – IBSA), спортсмены на колясках (Международная Сток-Мэндвильская спортивная федерация колясочников – ISMWSF) и с нарушением интеллекта (Международная спортивная федерация для лиц с нарушением интеллекта – INAS-FID).

В каждой группе спортсмены распределялись по классам в соответствии с их функциональными возможностями, а не категориями инвалидности. Такая функциональная классификация основывается, прежде всего, на тех способностях спортсмена, которые позволяют ему или ей соревноваться в определенной спортивной дисциплине, а потом уже на медицинских данных. Это означает, что спортсмены, относящиеся к различным группам (например, спортсмен с церебральным параличом и спортсмен с ампутацией конечности) могут оказаться в одном функциональном классе в такой дисциплине, как бег на лыжах на дистанции 5 км, так как они имеют одинаковые функциональные возможности. Это делается с той целью, чтобы спортсмен мог соревноваться с другими спортсменами, имеющими равные или схожие функциональные возможности.

В последнее время у спортивных лидеров, организующих крупнейшие официальные международные соревнования среди инвалидов, наблюдается тенденция уйти от большого количества классов путем перехода на систему коэффициентов или процентов. Такая система применялась на соревнованиях по лыжным гонкам и горнолыжному спорту в программе VIII Паралимпийских зимних игр 2002 года.

Для создания равных условий работы тренерам-преподавателям по адаптивной физической культуре, работающим с детьми, относящимися к различным нозологическим группам, а также стимулирования их к повышению качества и эффективности учебно-тренировочного процесса, необходимо учитывать трудности, с которыми тренеры-преподаватели сталкиваются при обучении детей с отклонениями в развитии. В связи с этим распределение занимающихся на группы или классы должно осуществляться по уровню ограничений или нарушений, которые мешают им овладеть необходимыми в лыжных гонках навыками и достигать мастерства.

Типовая программа предполагает, что наполняемость групп в учреждениях, осуществляющих деятельность по адаптивной физической культуре и спорту, определяется по принципу: чем меньше функциональные возможности занимающихся, тем меньше занимающихся должно быть у тренера-преподавателя в группе. Кроме того, численный состав групп занимающихся зависит от индивидуальных (возрастных, половых и других) особенностей, уровня подготовки занимающихся, вида спорта и ряда других факторов. Решение о наполняемости групп, возрасте занимающихся, форме оплаты труда принимается учреждением по согласованию с вышестоящим органом управления по подчиненности, взяв за основу нормативы из прилагаемой далее таблицы «Режимы учебно-тренировочной работы и требования по физической, технической и спортивной подготовке».

Учреждение организует работу с занимающимися адаптивной физической культурой и спортом в течение всего календарного года. В каникулярное

время учреждения могут открывать в установленном порядке спортивно-оздоровительные лагеря с круглосуточным или с дневным пребыванием. Начало и окончание учебного года зависит от специфики вида спорта, календаря спортивных соревнований, периодизации спортивной подготовки и устанавливается администрацией для каждого вида спорта отдельно.

Основными формами учебно-тренировочного процесса в учреждении, осуществляющем деятельность по АФКиС, являются:

- тестирование и медицинский контроль;
- медико-восстановительные мероприятия;
- работа по индивидуальным планам (обязательна на всех этапах подготовки);
- групповые и индивидуальные учебно-тренировочные и теоретические занятия;
- участие в соревнованиях, матчевых встречах, учебно-тренировочных сборах, спортивно-оздоровительных лагерях;
- инструкторская и судейская практика занимающихся.

Расписание занятий должно составляться с учетом создания благоприятных условий и режима тренировок, отдыха занимающихся, графика обучения их в общеобразовательных и других учреждениях, характера и графика трудовой деятельности.

В группах адаптивной физической культуры и спорта не осуществляются функции лечебной физической культуры. Лица, прошедшие курс занятий лечебной физической культурой и получившие соответствующие рекомендации от лечащего врача, могут далее заниматься в группах адаптивной физической культуры и спорта.

Распределение спортсменов по функциональным классам

Каждая из пяти вышеназванных международных спортивных организаций совместно с Международными спортивными паралимпийскими федерациями (IPSPF) установила свои правила для определения классификации спортсменов, которую производят назначенные ими международные классификаторы.

Класс, в который определяется спортсмен, может со временем меняться в зависимости от того, улучшилось или ухудшилось функциональное состояние спортсмена. Поэтому спортсмен на протяжении своей спортивной карьеры проходит через процесс определения класса не один раз.

Например, у каждого спортсмена, прибывшего на Паралимпийские игры, проверяются классификационные документы, и те спортсмены, которые нуждаются в переклассификации, приглашаются на комиссию, где международные специалисты или подтверждают имеющийся у спортсмена класс, или присваивают ему новый.

Принятые в России критерии для определения группы инвалидности невозможно применять напрямую для спортивной классификации, так как задачи, ставящиеся перед бюро медико-социальной экспертизы при установлении группы инвалидности, и задачи спортивной классификации иные. Так, для участия инвалидов по зрению в соревнованиях действует медицинская спортивная классификация международной спортивной ассоциации слепых (IBSA). Она предусматривает 3 спортивных класса для атлетов с патологией глаз. Классификация универсальна для применения во всех имеющихся видах спорта, доступных слепым и слабовидящим.

Спортивная классификация незрячих спортсменов универсальна для всех видов спорта, а применение ее для разных соревнований может зависеть от вида спорта. Например, для борьбы дзюдо спортсмены выступают без учета спортивного класса, имеются только особенности судейства для класса В1, а для плавания и лыжных гонок важно строгое соответствие спортивному классу.

Классификация учитывает состояние двух основных зрительных функций органа зрения: остроты зрения и периферических границ поля зрения.

Ниже приведен русский перевод критериев медицинской классификации IBSA.

Критерии спортивной медицинской классификации международной ассоциации спорта слепых

Спортивные классы	Состояние зрительных функций
Класс В1	Отсутствие светопроекции или при наличии светопроекции, неспособность определить тень руки на любом расстоянии и в любом направлении
Класс В2	От способности определить тень руки на любом расстоянии до остроты зрения ниже 2/60 (0.03) или при концентрическом сужении поля зрения до 5 градусов
Класс В3	От остроты зрения выше 2/60, но ниже 6/60 (0.03–0.1) и/или при концентрическом сужении поля зрения более 5 градусов, но менее 20 градусов

***Примечание.** Классификация проводится по лучшему глазу в условиях с лучшей оптической коррекцией. Счет пальцев определяется на контрастном фоне. Границы поля зрения определяются с меткой, максимальной для данного периметра.*

Спортсмены, которые имеют остроту зрения выше 0.1 и периферические границы поля зрения шире 20 градусов от точки фиксации, не допускаются к международным соревнованиям инвалидов по зрению. Согласно принятым правилам IBSA спортсмены, выступающие в классе В1, во время соревнований должны иметь светонепроницаемые очки, которые контролируются судьями.

Классифицировать слепых и слабовидящих спортсменов должны врачи-офтальмологи. Проводить спортивную классификацию инвалидов по зрению рационально еще на этапе обучения в школах слепых и слабовидящих, так как при этом легче решать вопросы как тренерской работы (наполняемость в группах, выбор соответствующего оснащения и т.д.), так и проводить наблюдение за динамикой состояния зрительных функций.

Далее приводятся определения функциональных классов у спортсменов, выступавших в соревнованиях по лыжным гонкам, вошедшим в программу Паралимпийских игр 2002 года.

Распределение спортсменов по классам в лыжных гонках

Участники соревнований по лыжным гонкам разделяются на три основные категории: спортсмены, которые соревнуются стоя (LW2–9), спортсмены, соревнующиеся в положении сидя (LW10–12), и спортсмены с нарушением зрения (В1–3). В свою очередь, каждая категория подразделяется на классы в соответствии со степенью имеющегося нарушения. Существуют еще две группы соревнующихся: спортсмены с нарушением интеллекта по версии INAS-FID, в программе Паралимпийских зимних игр они соревнуют-

ся в группе ID. Спортсмены с нарушением слуха не разделяются на классы и соревнуются в Сурдлимпийских зимних играх.

Примечание. Буквы LW означают в данном случае «локомотор уинтер», или «передвижение зимой».

Спортсмены, которые соревнуются стоя (LW2–9)

Класс LW2. К данному классу относятся спортсмены, которые имеют поражения одной нижней конечности и применяют две лыжи и две палки:

1. Ампутация одной нижней конечности выше колена с использованием протеза.

2. Поражение одной нижней конечности, требующее применения полного ортеза для всей ноги.

Класс LW3. К данному классу относятся спортсмены, которые имеют поражения двух нижних конечностей и применяют две лыжи и две палки:

1. Ампутация двух нижних конечностей ниже колена.

2. Поражение двух нижних конечностей с уменьшенной мышечной силой в обеих ногах (15–44 балла) или эквивалентное поражение.

Класс LW4. К данному классу относятся спортсмены, которые имеют поражения одной нижней конечности и применяют две лыжи и две палки:

1. Ампутация одной нижней конечности ниже колена.

2. Парезы или параличи с уменьшенной мышечной силой в одной ноге как минимум на 10 пунктов.

3. Анкилоз или артродез тазобедренного сустава.

4. Анкилоз или артродез коленного сустава.

Примечание. Ампутация обеих стоп (от проксимальных до метатарзальных костей) и функциональное поражение обеих стоп, сравнимое с ампутацией стопы, также относится к классу LW4.

Класс LW5/7. К данному классу относятся спортсмены, которые имеют поражения обеих верхних конечностей и применяют две лыжи, палки не применяются, так как поражения не позволяют их использовать:

1. Ампутация двух верхних конечностей.

2. Парезы, или параличи, или пороки развития обеих верхних конечностей.

Примечание. Если спортсмен класса LW5/7 может применять лыжную палку и хочет это делать, то он должен соревноваться в классе LW6/8.

Класс LW6/8. К данному классу относятся спортсмены, которые имеют поражения одной верхней конечности и применяют две лыжи и одну палку. Данные поражения не позволяют функциональное применение более одной лыжной палки:

1. Ампутация одной верхней конечности.

2. Парезы или параличи одной верхней конечности.

3. Пороки развития конечностей или подобные поражения.

Класс LW9. К данному классу относятся спортсмены, которые имеют поражения одной верхней конечности и одной нижней конечности и применяют спортивный инвентарь по своему усмотрению, но используют две лыжи:

1. Поражение одной верхней конечности и одной нижней конечности с одной стороны.

2. Поражение одной верхней конечности и одной нижней конечности с противоположной стороны.

Примечания. 1. Не существует класса для спортсменов, имеющих более двух пораженных конечностей. Спортсмены, имеющие поражения более двух конечностей, могут соревноваться в том классе, который более всего для них подходит. Например, ампутация двух верхних конечностей и одной нижней ниже колена может относиться к классу LW4, или LW5/7, или LW9.

2. Не разрешается менять выбранный тип инвентаря во время участия в соревнованиях.

Спортсмены, соревнующиеся в положении сидя (LW10–12)

Класс LW10. К данному классу относятся спортсмены с поражениями двух нижних конечностей, не способные удерживать равновесие в положении сидя, баллы от 0 до 8.

Пример:

- тетра-, пара-классы 1, 2 и верхняя часть 3;
- классы для стоячих спортсменов с поражениями нижних конечностей и туловища.

Класс LW11. К данному классу относятся спортсмены с поражениями двух нижних конечностей, имеющие слабое равновесие в положении сидя, баллы от 9 до 15.

Пример:

- пара-классы – нижняя часть 3 и 4;
- классы для стоячих спортсменов с поражениями нижних конечностей и функциональными нарушениями туловища/бедер.

Спортсмены, имеющие функцию в нижних конечностях, не должны ее применять во время лыжной гонки.

Класс LW12. К данному классу относятся спортсмены с поражениями двух нижних конечностей, имеющие хорошее равновесие в положении сидя, баллы от 16 до 18.

Пример:

- пара-классы 5 и 6;
- классы для стоячих спортсменов LW1, 2, 3, 4.

Спортсмены, имеющие функцию в нижних конечностях, не должны ее применять во время лыжной гонки.

Спортсмены с нарушением зрения

Класс В1 – отсутствие светопроекции или, при наличии светопроекции, но без способности определить тень руки на любом расстоянии и в любом направлении.

Класс В2 – от способности определить тень руки на любом расстоянии до остроты зрения ниже 2/60 (0.03) или при концентрическом сужении поля зрения до 5 градусов.

Класс В3 – от остроты зрения выше 2/60, но ниже 6/60 (0.03–0.1) и/или при концентрическом сужении поля зрения более 5 градусов, но менее 20 градусов.

Спортсмены с нарушением интеллекта

Класс ID – спортсмены, признанные умственно отсталыми в соответствии с требованиями международных стандартов ВОЗ и относящиеся к международной спортивной организации INAS-FID.

Комбинирование классов

В 2002 году на Паралимпийских зимних играх в соревнованиях по биатлону и лыжным гонкам на длинных дистанциях спортсмены распределялись лишь по группам (сидя, стоя и с нарушением зрения). Для определения победителей использовалась система гандикапа в процентах. На коротких

и средних дистанциях в лыжных гонках спортсмены соревновались в каждом классе за исключением отдельных случаев. В соответствии с правилами Международного паралимпийского комитета классы в лыжных гонках объединяются в тех случаях, когда в данном классе на дистанции заявлено слишком мало участников (менее 6 спортсменов в классе). Решение по объединению классов в каждом случае принимается Исполкомом Ассамблеи лыжных гонок на первом совещании представителей команд после того, как завершится официальная классификация. Система применения процентов может модифицироваться в соответствии с состоянием трассы.

В случае если классы объединяются, проценты спортсменам устанавливаются в соответствии с прилагаемой в методическом разделе таблицей. Проценты устанавливаются Исполкомом Ассамблеи лыжных гонок Международного паралимпийского комитета и ежегодно пересматриваются с учетом типа поражения, техники лыжных ходов, длины дистанции, условий и гомологации трасс.

Классы объединяются в соответствии со следующими критериями:

1. Подобные поражения (B2 и B3 или LW2 и LW4).
2. Подобный процентный фактор (94 и 96% или 80 и 85%).
3. От слабого к сильному классу (от LW5/7 до LW9).
4. От сильного к слабому классу (от B3 до B1 или от LW2 до LW3).

Нормативная часть типовой учебной программы

Многолетняя подготовка занимающихся в учреждениях, осуществляющих деятельность по адаптивной физической культуре и спорту, разделяется на следующие этапы:

- 1) физкультурно-оздоровительный (физкультурно-коррекционный) с элементами спорта, который может длиться весь период занятий в учреждении;
- 2) начальной подготовки с продолжительностью 2–3 года;
- 3) учебно-тренировочный с продолжительностью от 5 лет и более;
- 4) спортивного совершенствования с продолжительностью от 3 лет и более;
- 5) высшего спортивного мастерства.

Каждому этапу соответствуют следующие задачи и критерии оценки деятельности учреждений АФКиС.

Физкультурно-оздоровительный (физкультурно-коррекционный) с элементами спорта этап (ФО) предполагает привлечение максимально возможного числа детей с отклонениями в развитии или состоянии здоровья и инвалидов без ограничения возраста к систематическим занятиям лыжными гонками для оздоровления и коррекции имеющихся отклонений в состоянии здоровья, воспитания их личности, формирования здорового образа жизни, развития физических качеств.

Критерии оценки деятельности учреждения, осуществляющего деятельность по АФКиС:

1. Стабильность состава занимающихся, посещаемость ими занятий.
2. Динамика индивидуальных показателей, характеризующих состояние органов и систем, нарушения которых являются причинами инвалидности, а также сопутствующих заболеваний и вторичных отклонений, общее состояние организма и уровень функциональных возможностей индивида.
3. Динамика индивидуальных показателей физического развития (рост, вес, окружность грудной клетки, жизненная емкость легких) и основных физических качеств занимающихся (сила, быстрота, выносливость, гибкость, координационные способности).

4. Уровень освоения навыков гигиены, самоконтроля, бытового самообслуживания, общения с окружающими; способности к самостоятельному передвижению.

Этап начальной подготовки (НП) предусматривает в дополнение к задачам первого этапа начало спортивной специализации занимающихся.

Критерии оценки деятельности учреждения:

1. Стабильность состава занимающихся.
2. Динамика улучшения индивидуальных показателей, характеризующих состояние основного дефекта (заболевания), сопутствующих заболеваний и вторичных отклонений.

3. Динамика прироста индивидуальных показателей физического развития и (или) основных физических качеств занимающихся.

4. Уровень освоения основ техники выполнения способов передвижения на лыжах, навыков гигиены и самоконтроля, самостоятельного передвижения (в том числе с помощью соответствующих технических средств) и бытового самообслуживания, умение ориентироваться в окружающей среде и незнакомой обстановке, способность контактировать с незнакомым тренером.

Учебно-тренировочный этап (УТ) предусматривает в дополнение к задачам первого и второго этапов повышение уровня спортивных результатов и физической подготовленности с учетом индивидуальных особенностей занимающихся и требований программ по лыжным гонкам, в индивидуальных случаях предусматривает привлечение перспективных спортсменов к специализированной спортивной подготовке для достижения ими высоких стабильных результатов, позволяющих войти в состав сборных команд России и успешно выступать в международных соревнованиях; профилактику вредных привычек и правонарушений.

Критерии оценки деятельности учреждения:

1. Освоение объемов тренировочных нагрузок, предусмотренных учебной программой по лыжным гонкам, выполнение спортсменом объемов тренировочных и соревновательных нагрузок, предусмотренных индивидуальным планом подготовки.

2. Освоение теоретических разделов учебной программы.

3. Динамика улучшения индивидуальных показателей, характеризующих состояние основного дефекта (заболевания), сопутствующих заболеваний и вторичных отклонений.

4. Динамика прироста индивидуальных показателей физического развития и (или) основных физических качеств занимающихся и навыков социальной адаптации.

5. Стабильность результатов выступления во всероссийских и международных соревнованиях среди инвалидов.

7. Число спортсменов, подготовленных для сборных команд России среди инвалидов.

Этап спортивного совершенствования (СС) предполагает развитие спорта высших достижений, привлечение перспективных спортсменов к специализированной спортивной подготовке для достижения ими высоких стабильных результатов, позволяющих в составе сборных команд России успешно выступать в международных соревнованиях.

Критерии оценки деятельности учреждения:

1. Выполнение спортсменом объемов тренировочных и соревновательных нагрузок, предусмотренных индивидуальным планом подготовки.

2. Положительная динамика спортивно-технических показателей.

3. Стабильность высоких результатов выступления во всероссийских и международных соревнованиях среди инвалидов.

4. Уровень физического развития и функционального состояния занимающихся.

5. Число спортсменов, подготовленных для сборных команд России среди инвалидов.

Этап высшего спортивного мастерства (ВСМ) предусматривает в дополнение к задачам этапа спортивного совершенствования поддержание уровня высоких спортивных результатов и физической подготовленности спортсменов-членов сборных команд России с целью их подготовки к участию в Паралимпийских играх/Сурдлимпийских играх, чемпионатах мира, Европы.

Критерии оценки деятельности учреждения:

1. Выполнение спортсменом объемов тренировочных и соревновательных нагрузок, предусмотренных индивидуальным планом подготовки.

2. Положительная динамика спортивно-технических показателей.

3. Стабильность высоких результатов выступления во всероссийских и международных соревнованиях среди инвалидов.

4. Уровень физического развития и функционального состояния занимающихся.

5. Число спортсменов, подготовленных для сборных команд России среди инвалидов.

6. Число спортсменов, завоевавших медали на официальных международных соревнованиях среди инвалидов (Паралимпийские игры/Сурдлимпийские игры, чемпионаты мира, Европы).

Условия зачисления в группы,

перевод занимающихся на последующий этап многолетней подготовки

На этапы **физкультурно-оздоровительной (физкультурно-коррекционной) и начальной подготовки (ФО)** принимаются дети с отклонениями в развитии или состоянии здоровья и инвалиды любого возраста, желающие заниматься адаптивной физической культурой и спортом, при наличии у них: у инвалидов – рекомендаций специалистов учреждений Государственной службы медико-социальной экспертизы, внесенных в индивидуальную программу реабилитации инвалидов; у детей с отклонениями в развитии или состоянии здоровья – направления или разрешения (допуска) лечащего врача к занятиям адаптивной физической культурой и спортом.

На учебно-тренировочный этап (УТ) подготовки зачисляются на конкурсной основе спортсмены, которые за период не менее двух лет прошли необходимую подготовку – при выполнении ими требований по общефизической и специальной подготовке и наличии соответствующих заключений медицинских работников.

Этап спортивного совершенствования (СС) формируется из спортсменов, выполнивших первый спортивный разряд по лыжным гонкам или вошедших в состав сборной команды России. Перевод по годам обучения на этом этапе осуществляется при условии положительной динамики прироста спортивных показателей.

Этап высшего спортивного мастерства (ВСМ) формируется из спортсменов – членов сборных команд России с целью их подготовки к участию в Паралимпийских играх/Сурдлимпийских играх, чемпионатах мира, Европы.

Режимы учебно-тренировочной работы и требования по физической, технической и спортивной подготовке

Наименование этапа	Год обучения	Миним. возраст для зачисления (лет)	Минимальное число учащихся в группе*		Максим. кол-во уч. часов в неделю*	Требования по физической, технической и спортивной подготовке на конец учебного года
			класс	кол-во	кол-во	
ФО		7–8	LW10–12, B1 LW2–9, B2–3 ID, глухие спортсмены	48 12	66 6	Выполнение нормативов ОФП
НП	До 1 года	9	LW10–12, B1 LW2–9, B2–3 ID, глухие спортсмены	48 12	66 6	Выполнение нормативов ОФП
	Свыше года	10	LW10–12, B1 LW2–9, B2–3 ID, глухие спортсмены	48 12	66 6	Выполнение нормативов ОФП
УТ	До 2 лет	11	LW10–12, B1 LW2–9, B2–3 ID, глухие спортсмены	36 9	68 12	Выполнение нормативов ОФП, СФП
УТ	Свыше 2 лет	13	LW10–12, B1 LW2–9, B2–3 ID, глухие спортсмены	2 4 6	10 12 16	Выполнение нормативов ОФП, СФП, ТТП
СС	До 1 года	16	LW10–12, B1 LW2–9, B2–3 ID, глухие спортсмены	1 2 4	12 16 20	Выполнение нормативов ОФП, СФП, ТТП, спортивных результатов
	Свыше 1 года	17	LW10–12, B1 LW2–9, B2–3 ID, глухие спортсмены	1 2 4	16 18 24	Выполнение нормативов ОФП, СФП, ТТП, спортивных результатов
ВСМ		19	LW10–12, B1 LW2–9, B2–3 ID, глухие спортсмены	1 2 2	20 24 32	Выполнение нормативов ОФП, СФП, ТТП, спортивных результатов

При объединении в одну группу спортсменов, имеющих разные по тяжести поражения (класс), минимальное число учащихся в группе должно соответствовать следующим нормам:

- в физкультурно-оздоровительной группе и группе начальной подготовки – не более 6 человек;
- в остальных группах – не более 4 человек.

* В разрезе функциональных классов занимающихся.

**Примерный учебный план учебно-тренировочных занятий
на 52 учебные недели для группы АФКиС**

Разделы подготовки	Этапы подготовки												
	ФО, НП		УТ					СС			ВСМ		
	до 1 года	свыше 1 года	1-й год	2-й год	3-й год	4-й год	5-й год	1-й год	2-й год	3-й год	1-й год	2-й год	3-й год и выше
Возраст (лет)	От 7	От 8	11	12	13	14	15	16	17	18	19	20	21
Количество часов в неделю													
LW10–12, В1	6	6	6	6	8	10	10	12	14	16	18	20	20
LW2–9, В2–3	6	6	8	8	10	12	12	16	17	18	20	22	24
ID, глухие спортсмены	6	6	12	12	14	15	16	20	22	24	28	30	32
Количество занятий в неделю													
LW10–12, В1	3	3	6	6	7	7	7	8	9	11	13	14	14
LW2–9, В 2–3	3	3	7	7	8	8	8	11	11	13	14	14	18
ID, глухие спортсмены	3	3	7	7	9	10	10	13	16	18	18	18	18
ОФП (час)													
LW10–12, В1	152	180	224	180	2702	2270	269	252	270	288	270	303	330
LW2–9, В2–3	188	258	256	206	228	273	320	274	291	371	333	333	393
ID, глухие спортсмены	261	292	288	232	279	424	347	294	374	413	333	396	424
СФП (час)													
LW10–12, В1	44	55	75	108	160	132	160	252	270	360	542	603	661
LW2–9, В2–3	55	72	85	124	136	163	192	272	290	464	603	666	783
ID, глухие спортсмены	75	84	95	140	167	194	207	294	374	516	666	790	848
СТП* (час)													
LW10–12, В1	22	27	75	72	80	88	107	126	134	72	90	100	110
LW2–9, В2–3	27	36	85	82	90	108	128	136	145	93	100	111	133
ID, глухие спортсмены	38	42	95	92	112	130	138	146	186	103	111	132	141
Психологическая подготовка (час)													
все классы	–	–	–	–	–	4	6	6	6	8	10	10	12

Разделы подготовки	Этапы подготовки												
	ФО, НП		УТ					СС			ВСМ		
	до 1 года	свыше 1 года	1-й год	2-й год	3-й год	4-й год	5-й год	1-й год	2-й год	3-й год	1-й год	2-й год	3-й год и выше
Возраст (лет)	От 7	От 8	11	12	13	14	15	16	17	18	19	20	21
Тактическая подготовка (час)													
все классы	–	–	–	–	2	4	4	4	6	6	8	8	10

* СТП — спортивно-техническая подготовка (включает упражнения на технику выполнения лыжных ходов на лыжах и без лыж).

Окончание табл.

Разделы подготовки	Этапы подготовки												
	ФО, НП		УТ					СС			ВСМ		
	до 1 года	свыше 1 года	1-й год	2-й год	3-й год	4-й год	5-й год	1-й год	2-й год	3-й год	1-й год	2-й год	3-й год и выше
Возраст (лет)	От 7	От 8	11	12	13	14	15	16	17	18	19	20	21
Теоретическая подготовка (час)													
все классы	4	10	12	14	16	18	18	12	10	10	8	8	8
Воспитательно-образовательные мероприятия (час)													
все классы	24	24	20	20	20	20	20	16	16	16	12	12	12
Инструкторская и судейская практика (час)													
все классы	–	–	2	2	4	4	4	6	6	6	8	8	
Сдача приемных и переводных нормативов, участие в соревнованиях (час)													
все классы		10	10	12	14	18	24	30	36	40	40	40	45
Восстановительные мероприятия и медицинское обследование (час)													
все классы	6	6	8	8	10	12	12	24	26	26	52	52	52
Всего часов													
LW10–12, B1	260	312	416	416	468	520	124	728	780	832	1040	1144	1248
LW2–9, B2–3	312	416	468	468	520	624	728	780	832	1040	1144	1248	1456
ID, глухие спортсмены	416	468	520	520	624	728	780	832	1040	1144	1248	1456	1560

Соотношение средств физической и технико-тактической подготовки по годам обучения (%)

Средства подготовки	Этапы подготовки											
	ФС	НП		УТ					СС			ВСМ
		1-й год	св. 1 года	1-й год	2-й год	3-й год	4-й год	5-й год	1-й год	2-й год	3-й год	
ОФП	70	70	60	60	50	50	50	50	40	40	40	30
СФП	20	20	20	20	30	30	30	30	40	40	50	60
СТП, ттп	10	10	20	20	20	20	20	20	20	20	10	10

Показатели соревновательной нагрузки в годичном цикле (количество соревнований)

Виды соревнований	Этапы подготовки											
	НП			УТ					СС			ВСМ
	1-й год	2-й год	3-й год	1-й год	2-й год	3-й год	4-й год	5-й год	1-й год	2-й год	3-й год	
Контрольные	3	6	6									
Отборочные	1	2	2	4	6	6	6	4	2	2	2	1
Основные				2	2	2	2	4	6	6	6	6
Главные						1	1		4	4	4	2

Приемные нормативы для зачисления на этап начальной подготовки

Контрольные упражнения	Возраст – от 8 лет	
	Мальчики	Девочки
Общая физическая подготовка		
LW10–12, B1	1) жим лежа – 15 кг 2) сгибание – разгибание туловища из положения лежа на спине – 6 раз 3) прыжок в длину с места – 80 см* 4) бег 30 м **	1) жим лежа – 10 кг 2) сгибание – разгибание туловища из положения лежа на спине – 6 раз 3) прыжок в длину с места – 70 см* 4) бег 30 м **
LW2–9, B2–3	1) жим лежа – 15 кг 2) подтягивание из положения лежа – 4 раза 3) отжимание от гимн. скамьи – 10 раз 4) прыжок в длину с места – 80 см 5) сгибание – разгибание туловища из положения лежа на спине – 8 раз 6) бег 30 м	1) жим лежа – 12,5 кг 2) подтягивание из положения лежа – 3 раза 3) отжимание от гимн. скамьи – 8 раз 4) прыжок в длину с места – 70 см 5) сгибание – разгибание туловища из положения лежа на спине – 8 раз 6) бег 30 м
ID, глухие спортсмены	1) жим лежа – 20 кг 2) подтягивание из положения лежа – 6 раз 3) отжимание от гимн. скамьи – 12 раз 4) прыжок в длину с места – 100 см 5) сгибание – разгибание туловища из положения лежа на спине – 10 раз 6) бег 30 м	1) жим лежа – 15 кг 2) подтягивание из положения лежа – 4 раза 3) отжимание от гимн. скамьи – 10 раз 4) прыжок в длину с места – 90 см 5) сгибание – разгибание туловища из положения лежа на спине – 10 раз 6) бег 30 м
Специальная физическая подготовка		
LW10–12, B1	1) имитация попеременного 2-шажного хода с палками в подъем 5–7 град. – 3×80 м (оценка) 2) передвижение на лыжах со средней интенсивностью без учета времени – 2 км (оценка) 3) бег 400 м **	
LW2–9, B2–3	1) имитация попеременного 2-шажного хода с палками в подъем 5–7 град. – 3×80 м (оценка) 2) передвижение на лыжах со средней интенсивностью без учета времени – 2 км (оценка) 3) бег 400 м **	
ID, глухие спортсмены	1) имитация попеременного 2-шажного хода с палками в подъем 5–7 град., шаговая и прыжковая – 3×80 м (оценка) 2) передвижение на лыжах со средней интенсивностью без учета времени – 2 км (оценка) 3) бег 400 м **	
Спортивные результаты	Положительная динамика роста спортивных результатов	

Примечания. * Если спортсмен по состоянию своих физических возможностей не может выполнить какое-либо упражнение, то оно заменяется другим по усмотрению тренера-преподавателя (например, выполнение таких упражнений, как прыжок в длину с места должно быть заменено для спортсменов в колясках; подтягивание, жим, отжимание от гимнастической скамьи должны быть заменены для спортсменов, не имеющих обеих верхних конечностей, на другие упражнения).

** Временные нормативы в беге на 30 м и 400 м устанавливаются руководителями учреждений, организаций по согласованию с тренерами-преподавателями.

Приемные нормативы для зачисления на учебно-тренировочный этап

Контрольные упражнения	Возраст – от 11 лет	
	Мальчики	Девочки
Общая физическая подготовка		
LW10–12, B1	1) жим лежа – 17,5 кг 2) сгибание – разгибание туловища из положения лежа на спине – 15 раз 3) прыжок в длину с места – 100 см 4) подтягивание из положения лежа – 6 раз 5) бег 30 м	1) жим лежа – 15 кг 2) сгибание – разгибание туловища из положения лежа на спине – 15 раз 3) прыжок в длину с места – 90 см 4) подтягивание из положения лежа – 4 раза 5) бег 30 м
LW2–9, B2–3	1) жим лежа – 20 кг 2) подтягивание из положения лежа – 8 раз 3) отжимание от гимн. скамьи – 10 раз 4) прыжок в длину с места – 120 см 5) сгибание – разгибание туловища из положения лежа на спине – 20 раз 6) бег 30 м	1) жим лежа – 17,5 кг 2) подтягивание из положения лежа – 6 раз 3) отжимание от гимн. скамьи – 8 раз 4) прыжок в длину с места – 110 см 5) сгибание – разгибание туловища из положения лежа на спине – 20 раз 6) бег 30 м
ID, глухие спортсмены	1) жим лежа – 25 кг 2) подтягивание из положения лежа – 10 раз 3) отжимание от гимн. скамьи – 12 раз 4) прыжок в длину с места 140 см 5) сгибание – разгибание туловища из положения лежа на спине – 25 раз 6) бег 30 м	1) жим лежа – 20 кг 2) подтягивание из положения лежа – 8 раз 3) отжимание от гимн. скамьи – 10 раз 4) прыжок в длину с места – 130 см 5) сгибание – разгибание туловища из положения лежа на спине – 25 раз 6) бег 30 м
Специальная физическая подготовка		
LW10–12, B1	1) имитация попеременного 2-шажного хода с палками в подъем 5–7 град., со спуска – бег с низкой интенсивностью: 3×100 м (оценка) 2) передвижение на лыжах со средней интенсивностью без учета времени – 3 км (оценка техники передвижения) 3) бег 600 м	
LW2–9, B2–3	1) имитация попеременного 2-шажного хода с палками в подъем 5–7 град., со спуска – бег с низкой интенсивностью: 3×100 м (оценка техники передвижения) 2) передвижение на лыжах со средней интенсивностью без учета времени – 3 км (оценка техники передвижения) 3) бег 600 м	
ID, глухие спортсмены	1) имитация попеременного 2-шажного хода с палками в подъем 5–7 град., со спуска – бег с низкой интенсивностью, шаговая и прыжковая: 3×100 м (оценка) 2) передвижение на лыжах со средней интенсивностью без учета времени – 3 км (оценка техники передвижения) 3) бег 600 м	
Спортивные результаты	Положительная динамика роста спортивных результатов	

Примечания. 1) * Если спортсмен по состоянию своих физических возможностей не может выполнить какое-либо упражнение, то оно заменяется другим по усмотрению тренера-преподавателя (например, выполнение таких упражнений, как прыжок в длину с места должно быть заменено для спортсменов в колясках; подтягивание, жим, отжимание от гимнастической скамьи должны быть заменены для спортсменов, не имеющих обеих верхних конечностей, на другие упражнения).

** Временные нормативы в беге на 30 м и 400 м устанавливаются руководителями учреждений, организаций по согласованию с тренерами-преподавателями.

2) Зачисление в учебно-тренировочные группы производится на конкурсной основе.

**Контрольно-переводные нормативы по годам обучения
на учебно-тренировочном этапе**

Контрольные упражнения	На 2-й год обучения	
	Мальчики	Девочки
Общая физическая подготовка		
LW10–12, B1	1) жим лежа – 20 кг 2) подтягивание из положения лежа – 6 раз 3) сгибание – разгибание туловища из положения лежа на спине – 20 раз 4) прыжок в длину с места – 105 см 5) бег 30 м	1) жим лежа – 17,5 кг 2) подтягивание из положения лежа – 4 раза 3) сгибание – разгибание туловища из положения лежа на спине – 20 раз 4) прыжок в длину с места – 95 см 5) бег 30 м
LW2–9, B2–3	1) жим лежа – 20 кг 2) подтягивание из положения лежа – 10 раз 3) отжимание от гимн. скамьи – 16 раз 4) прыжок в длину с места – 125 см 5) сгибание – разгибание туловища из положения лежа на спине – 25 раз 6) бег 30 м	1) жим лежа – 17,5 кг 2) подтягивание из положения лежа – 8 раз 3) отжимание от гимн. скамьи – 12 раз 4) прыжок в длину с места – 115 см 5) сгибание – разгибание туловища из положения лежа на спине – 25 раз 6) бег 30 м
ID, глухие спортсмены	1) жим лежа – 25 кг 2) подтягивание из положения лежа – 12 раз 3) отжимание от гимн. скамьи – 18 раз 4) прыжок в длину с места – 145 см 5) сгибание – разгибание туловища из положения лежа на спине – 27 раз 6) бег 30 м	1) жим лежа – 20 кг 2) подтягивание из положения лежа – 10 раз 3) отжимание от гимн. скамьи – 15 раз 4) прыжок в длину с места – 135 см 5) сгибание – разгибание туловища из положения лежа на спине – 27 раз 6) бег 30 м
Специальная физическая подготовка		
LW10–12, B1	1) имитация попеременного 2-шажного хода с палками в подъем 5–7 град., со спуска – бег с низкой интенсивностью: 3×100 м (оценка) 2) передвижение на лыжах со средней интенсивностью без учета времени – 3 км (оценка техники передвижения) 3) бег 600 м	
LW2–9, B2–3	1) имитация попеременного 2-шажного хода с палками в подъем 5–7 град., со спуска – бег с низкой интенсивностью: 3×100 м (оценка техники передвижения) 2) передвижение на лыжах со средней интенсивностью без учета времени – 3 км (оценка техники передвижения) 3) бег 600 м	
ID, глухие спортсмены	1) имитация попеременного 2-шажного хода с палками в подъем 5–7 град., со спуска – бег с низкой интенсивностью, шаговая и прыжковая: 3×100 м (оценка) 2) передвижение на лыжах со средней интенсивностью без учета времени – 3 км (оценка техники передвижения) 3) бег 600 м	
Спортивные результаты	Положительная динамика роста спортивных результатов	

Контрольные упражнения	На 3-й год обучения	
	Мальчики	Девочки
Общая физическая подготовка		
LW10–12, B1	1) жим лежа – 22,5 кг 2) подтягивание из положения лежа – 7 раз 3) сгибание – разгибание туловища из положения лежа на спине – 25 раз 4) прыжок в длину с места – 110 см 5) бег 30 м	1) жим лежа – 20 кг 2) подтягивание из положения лежа – 5 раз 3) сгибание – разгибание туловища из положения лежа на спине – 25 раз 4) прыжок в длину с места – 100 см 5) бег 30 м
LW2–9, B2–3	1) жим лежа – 25 кг 2) подтягивание из положения лежа – 12 раз 3) отжимание от гимн. скамьи – 20 раз 4) прыжок в длину с места – 130 см 5) сгибание – разгибание туловища из положения лежа на спине – 27 раз 6) бег 30 м	1) жим лежа – 22,5 кг 2) подтягивание из положения лежа – 10 раз 3) отжимание от гимн. скамьи – 15 раз 4) прыжок в длину с места – 120 см 5) сгибание – разгибание туловища из положения лежа на спине – 27 раз 6) бег 30 м
ID, глухие спортсмены	1) жим лежа – 27,5 кг 2) подтягивание из положения лежа – 14 раз 3) отжимание от гимн. скамьи – 22 раза 4) прыжок в длину с места – 150 см 5) сгибание – разгибание туловища из положения лежа на спине – 30 раз 6) бег 30 м	1) жим лежа – 22,5 кг 2) подтягивание из положения лежа – 12 раз 3) отжимание от гимн. скамьи – 17 раз 4) прыжок в длину с места – 145 см 5) сгибание – разгибание туловища из положения лежа на спине – 30 раз 6) бег 30 м
Специальная физическая подготовка		
LW10–12, B1	1) имитация попеременного 2-шажного хода с палками в подъем 5–7 град., со спуска – бег с низкой интенсивностью: 3×100 м (оценка) 2) передвижение на лыжах со средней интенсивностью без учета времени – 3 км (оценка техники передвижения) 3) бег 600 м	
LW2–9, B2–3	1) имитация попеременного 2-шажного хода с палками в подъем 5–7 град., со спуска – бег с низкой интенсивностью: 3×100 м (оценка техники передвижения) 2) передвижение на лыжах со средней интенсивностью без учета времени – 3 км (оценка техники передвижения) 3) бег 600 м	
ID, глухие спортсмены	1) имитация попеременного 2-шажного хода с палками в подъем 5–7 град., со спуска – бег с низкой интенсивностью, шаговая и прыжковая: 3×100 м (оценка) 2) передвижение на лыжах со средней интенсивностью без учета времени – 3 км (оценка техники передвижения) 3) бег 600 м	
Спортивные результаты	Положительная динамика роста спортивных результатов	

Контрольные упражнения	На 4-й год обучения	
	Мальчики	Девочки
Общая физическая подготовка		
LW10–12, B1	1) жим лежа – 25 кг 2) подтягивание из положения лежа – 9 раз 3) сгибание – разгибание туловища из положения лежа на спине – 27 раз 4) прыжок в длину с места – 120 см 5) бег 30 м	1) жим лежа – 22,5 кг 2) подтягивание из положения лежа – 7 раз 3) сгибание – разгибание туловища из положения лежа на спине – 27 раз 4) прыжок в длину с места – 110 см 5) бег 30 м
LW2–9, B2–3	1) жим лежа – 27,5 кг 2) подтягивание из положения лежа – 14 раз 3) отжимание от гимн. скамьи – 22 раза 4) прыжок в длину с места – 150 см 5) сгибание – разгибание туловища из положения лежа на спине – 30 раз 6) бег 30 м	1) жим лежа – 25 кг 2) подтягивание из положения лежа – 12 раз 3) отжимание от гимн. скамьи – 17 раз 4) прыжок в длину с места – 140 см 5) сгибание – разгибание туловища из положения лежа на спине – 30 раз 6) бег 30 м
ID, глухие спортсмены	1) жим лежа – 30 кг 2) подтягивание из положения лежа – 16 раз 3) отжимание от гимн. скамьи – 25 раз 4) прыжок в длину с места – 160 см 5) сгибание – разгибание туловища из положения лежа на спине – 35 раз 6) бег 30 м	1) жим лежа – 27,5 кг 2) подтягивание из положения лежа – 14 раз 3) отжимание от гимн. скамьи – 22 раза 4) прыжок в длину с места – 155 см 5) сгибание – разгибание туловища из положения лежа на спине – 35 раз 6) бег 30 м
Специальная физическая подготовка		
LW10–12, B1	1) имитация попеременного 2-шажного хода с палками в подъем 5–7 град., со спуска – бег с низкой интенсивностью: 3×100 м (оценка) 2) передвижение на лыжах со средней интенсивностью без учета времени – 5 км (оценка техники передвижения) 3) бег 600 м	
LW2–9, B2–3	1) имитация попеременного 2-шажного хода с палками в подъем 5–7 град., со спуска – бег с низкой интенсивностью: 3×100 м (оценка техники передвижения) 2) передвижение на лыжах со средней интенсивностью без учета времени – 5 км (оценка техники передвижения) 3) бег 600 м	
ID, глухие спортсмены	1) имитация попеременного 2-шажного хода с палками в подъем 5–7 град., со спуска – бег с низкой интенсивностью, шаговая и прыжковая: 3×100 м (оценка) 2) передвижение на лыжах со средней интенсивностью без учета времени – 5 км (оценка техники передвижения) 3) бег 600 м	
Спортивные результаты	Выполнение III спортивного разряда	

Контрольные упражнения	На 5-й год обучения	
	Мальчики	Девочки
Общая физическая подготовка		
LW10–12, B1	1) жим лежа – 30 кг 2) подтягивание из положения лежа – 10 раз 3) сгибание – разгибание туловища из положения лежа на спине – 30 раз 4) прыжок в длину с места – 130 см 5) бег 30 м	1) жим лежа – 25 кг 2) подтягивание из положения лежа – 8 раз 3) сгибание – разгибание туловища из положения лежа на спине – 30 раз 4) прыжок в длину с места – 120 см 5) бег 30 м
LW2–9, B2–3	1) жим лежа – 35 кг 2) подтягивание из положения лежа – 16 раз 3) отжимание от гимн. скамьи – 24 раза 4) прыжок в длину с места – 160 см 5) сгибание – разгибание туловища из положения лежа на спине – 40 раз 6) бег 30 м	1) жим лежа – 30 кг 2) подтягивание из положения лежа – 14 раз 3) отжимание от гимн. скамьи – 18 раз 4) прыжок в длину с места – 150 см 5) сгибание – разгибание туловища из положения лежа на спине – 35 раз 6) бег 30 м
ID, глухие спортсмены	1) жим лежа – 50 кг 2) подтягивание из положения лежа – 18 раз 3) отжимание от гимн. скамьи – 28 раз 4) прыжок в длину с места – 170 см 5) сгибание – разгибание туловища из положения лежа на спине – 45 раз 6) бег 30 м	1) жим лежа – 35 кг 2) подтягивание из положения лежа – 16 раз 3) отжимание от гимн. скамьи – 24 раза 4) прыжок в длину с места – 165 см 5) сгибание – разгибание туловища из положения лежа на спине – 45 раз 6) бег 30 м
Специальная физическая подготовка		
LW10–12, B1	1) имитация попеременного 2-шажного хода с палками в подъем 5–7 град., со спуска – бег с низкой интенсивностью: 3×100 м (оценка) 2) передвижение на лыжах со средней интенсивностью без учета времени – 8 км (оценка техники передвижения) 3) бег 600 м	
LW2–9, B2–3	1) имитация попеременного 2-шажного хода с палками в подъем 5–7 град., со спуска – бег с низкой интенсивностью: 3×100 м (оценка техники передвижения) 2) передвижение на лыжах со средней интенсивностью без учета времени – 8 км (оценка техники передвижения) 3) бег 600 м	
ID, глухие спортсмены	1) имитация попеременного 2-шажного хода с палками в подъем 5–7 град., со спуска – бег с низкой интенсивностью, шаговая и прыжковая: 3×100 м (оценка) 2) передвижение на лыжах со средней интенсивностью без учета времени – 8 км (оценка техники передвижения) 3) бег 600 м	
Спортивные результаты	Выполнение II спортивного разряда	

Примечание. Если спортсмен по состоянию своих физических возможностей не может выполнить какое-либо упражнение, то оно заменяется другим по усмотрению тренера-преподавателя (например, выполнение таких упражнений, как подтягивание, жим, отжимание от гимнастической скамьи должны быть заменены для спортсменов, не имеющих обеих верхних конечностей, на другие упражнения).

**Приемные нормативы для зачисления
на этап спортивного совершенствования**

Контрольные упражнения	Возраст – от 16 лет	
	Мальчики	Девочки
Общая физическая подготовка		
LW10–12, B1	1) жим лежа – 35 кг 2) сгибание – разгибание туловища из положения лежа на спине – 35 раз 3) прыжок в длину с места – 165 см 4) подтягивание из положения лежа – 12 раз 5) отжимание от гимн. скамьи – 18 раз 6) бег 30 м	1) жим лежа – 30 кг 2) сгибание – разгибание туловища из положения лежа на спине – 35 раз 3) прыжок в длину с места – 155 см 4) подтягивание из положения лежа – 10 раз 5) отжимание от гимн. скамьи – 16 раз 6) бег 30 м
LW2–9, B2–3	1) жим лежа – 40 кг 2) подтягивание из положения лежа – 18 раз 3) отжимание от гимн. скамьи – 25 раз 4) прыжок в длину с места – 175 см 5) сгибание – разгибание туловища из положения лежа на спине – 42 раза 6) бег 30 м	1) жим лежа – 35 кг 2) подтягивание из положения лежа – 14 раз 3) отжимание от гимн. скамьи – 20 раз 4) прыжок в длину с места 165 см 5) сгибание – разгибание туловища из положения лежа на спине – 42 раза 6) бег 30 м
ID, глухие спортсмены	1) жим лежа – 60 кг 2) подтягивание из положения лежа – 20 раз 3) отжимание от гимн. скамьи – 30 раз 4) прыжок в длину с места – 185 см 5) сгибание – разгибание туловища из положения лежа на спине – 52 раза 6) бег 30 м	1) жим лежа – 40 кг 2) подтягивание из положения лежа – 16 раз 3) отжимание от гимн. скамьи – 22 раза 4) прыжок в длину с места – 185 см 5) сгибание – разгибание туловища из положения лежа на спине – 52 раза 6) бег 30 м
Специальная физическая подготовка		
LW10–12, B1	1) имитация попеременного 2-шажного хода с палками в подъем 5–7 град., со спуска – бег с низкой интенсивностью: 3×100 м (оценка) 2) передвижение на лыжах со средней интенсивностью без учета времени – 8 км (оценка техники передвижения) 3) бег 600 м	
LW2–9, B2–3	1) имитация попеременного 2-шажного хода с палками в подъем 5–7 град., со спуска – бег с низкой интенсивностью: 3×100 м (оценка техники передвижения) 2) передвижение на лыжах со средней интенсивностью без учета времени – 8 км (оценка) 3) бег 600 м	
ID, глухие спортсмены	1) имитация попеременного 2-шажного хода с палками в подъем 5–7 град., со спуска – бег с низкой интенсивностью, шаговая и прыжковая: 3×100 м (оценка) 2) передвижение на лыжах со средней интенсивностью без учета времени – 8 км (оценка техники передвижения) 3) бег 600 м	
Спортивные результаты	Выполнение I спортивного разряда	

**Контрольно-переводные нормативы по годам обучения
на этапе спортивного совершенствования**

Контрольные упражнения	Юноши			Девушки		
	Год обучения			Год обучения		
	1-й	2-й	3-й	1-й	2-й	3-й
Спортивные результаты	I разряд	КМС	КМС, положит. динамика	I разряд	КМС	КМС, положит. динамика
Общая физическая подготовка	1) жим лежа – 60 кг 2) подтягивание из положения лежа – 20 раз 3) отжимание от гимн. скамьи – 30 раз 4) прыжок в длину с места 195 см 5) сгибание – разгибание туловища из положения лежа на спине – 60 раз 6) бег 30 м			1) жим лежа – 40 кг 2) подтягивание из положения лежа – 16 раз 3) отжимание от гимн. скамьи – 22 раза 4) прыжок в длину с места – 195 см 5) сгибание – разгибание туловища из положения лежа на спине – 60 раз 6) бег 30 м		
Специальная физическая подготовка	1) имитация попеременного 2-шажного хода с палками в подъем 5–7 град., со спуска – бег с низкой интенсивностью, шаговая и прыжковая: 3×200 м (оценка выполнения) 2) передвижение на лыжах со средней интенсивностью без учета времени – 10 км (оценка техники передвижения всеми способами) 3) прохождение дистанции 3 км (дев.) или 5 км (юн.) классическим стилем на время (положительная динамика по годам обучения) 4) прохождение дистанции 3 км (дев.) или 5 км (юн.) свободным стилем на время (положительная динамика по годам обучения) 5) бег 1000 м					

**Приемные нормативы для зачисления
на этап высшего спортивного мастерства**

Контрольные упражнения	Юноши	Девушки
Спортивные результаты	КМС, чемпион, призер России и участник официальных международных соревнований	

Примечание. В случаях если спортсмен, прошедший необходимую подготовку в течение не менее одного года, выполняет контрольные нормативы, соответствующие определенному, более высокому этапу подготовки, он может быть зачислен на данный этап и год обучения. Например, если спортсмен после года занятий в учебно-тренировочной группе выполняет норматив I спортивного разряда, то он может быть зачислен в группу 1-го года обучения этапа спортивного совершенствования.

Индивидуальная карта спортсмена

Ф.И.О. _____
 дата рождения ____/____/____ г. место рождения _____
 Год, месяц начала занятий спортом _____,
 лыжными гонками _____
 Наименование учреждения: _____
 Спортивное общество _____,
 Город, область (край, республика) _____
 Диагноз заболевания/вид отклонения в развитии _____,
 Функциональный класс (в лыжных гонках) _____

При построении многолетнего учебно-тренировочного процесса ориентиром служили оптимальные возрастные границы, в пределах которых спортсмены добиваются своих высших достижений в лыжных гонках. Такими ориентирами являются данные о возрасте победителей и призеров Паралимпийских игр, Сурдлимпийских игр, которые в основном являются стабильной величиной. Кроме того, учитываются сроки, необходимые для достижения наивысших спортивных результатов в лыжных гонках. Ни в коем случае не следует форсировать подготовку спортсменов, «натаскивать» их на успешное выступление лишь в одном важнейшем старте. Если из числа здоровых способные спортсмены достигают первых больших успехов через 4–6 лет, а высших достижений – через 7–9 лет специализированной подготовки, то спортсмен с отклонениями в развитии или состоянии здоровья требует почти в два раза больше времени.

При планировании спортивных результатов по годам обучения следует соблюдать известную меру: во-первых, установить верхнюю границу, за которой лежит непозволительная форсированная тренировка, а во-вторых, некоторую нижнюю границу, за которой прирост спортивных результатов идет недопустимо медленно по отношению к запланированному результату. При этом надо иметь в виду, что наиболее высокие темпы прироста результатов имеют место в первые 2–3 года специализированной подготовки.

При написании программы многолетняя подготовка рассматривается как единый педагогический процесс, который осуществляется на основе следующих методических положений:

1) строгая преемственность задач, средств и методов тренировки детей, подростков, юниоров и взрослых спортсменов;

2) неуклонное возрастание объема средств общей и специальной физической подготовки, соотношение между которыми постепенно меняется: из года в год увеличивается удельный вес объема СФП (по отношению к общему объему тренировочных нагрузок) и соответственно уменьшается удельный вес ОФП;

3) непрерывное совершенствование спортивной техники;

4) неуклонное соблюдение принципа постепенности применения тренировочных и соревновательных нагрузок в процессе многолетней тренировки спортсменов;

5) правильное планирование соотношения тренировочных и соревновательных нагрузок, принимая во внимание периоды полового созревания;

6) развитие физических качеств спортсмена на всех этапах подготовки с учетом преимущественного развития отдельных физических качеств в наиболее благоприятные возрастные периоды.

Преимущественная направленность тренировочного процесса по годам обучения определяется с учетом благоприятных периодов развития физических качеств у юных спортсменов (табл. 2).

Таблица 2

Примерные благоприятные периоды развития двигательных навыков

Морфофункциональные показатели, физические качества	Возраст (лет)										
	7	8	9	10	11	12	13	14	15	16	17
Рост						+	+	+	+		
Мышечная масса						+	+	+	+		
Быстрота			+	+	+						
Скоростно-силовые качества				+	+	+	+	+			

Морфофункциональные показатели, физические качества	Возраст (лет)										
	7	8	9	10	11	12	13	14	15	16	17
Сила						+	+	+			
Выносливость (аэробные возможности)		+	+	+					+	+	+
Анаэробные возможности			+	+	+				+	+	+
Гибкость	+	+	+	+							
Координационные способности			+	+	+	+					
Равновесие	+	+		+	+	+	+	+			

Вместе с тем нельзя оставлять без внимания развитие тех качеств, которые в данном возрасте не совершенствуются. Особенно важно соблюдать соразмерность в развитии общей выносливости со скоростными качествами и силой, то есть тех из них, которые имеют под собой разные физиологические механизмы.

В программе представляется широкий круг средств и методов разно-сторонней физической и технической подготовки, особенно для этапов физкультурно-оздоровительного и начальной подготовки (подвижные и спортивные игры, упражнения и виды спорта, направленные на развитие координационных способностей, скоростных качеств, выносливости, а главное, на развитие компенсаторных возможностей организма и коррекцию имеющихся у занимающихся физических или психических отклонений, профилактику и реабилитацию после соматических заболеваний).

Обучение двигательным действиям, особенно у спортсменов с отклонениями в развитии, является важнейшим и наиболее кропотливым разделом работы. Ее эффективность значительно повысится, если тренер будет умело сочетать традиционные методы обучения, используя физические упражнения, с методами объяснения и наглядности.

В начале обучения следует очень осторожно подходить к соревновательным моментам, так как в данном случае сознание и мышечная деятельность будут направлены не на способ освоения техники, а на его быстрее выполнение, что может привести к появлению ошибок, которые исправлять гораздо труднее, чем их предупреждать.

2. Организационно-методические особенности построения учебно-тренировочного процесса со спортсменами, имеющими отклонения в развитии

В учреждениях, занимающихся физической культурой и спортом с детьми, имеющими отклонения в развитии, особое внимание уделяется физкультурно-оздоровительному (физкультурно-коррекционному) этапу, который может иметь одно из трех направлений:

- спортивно-оздоровительное (с перспективой спортивной специализации и перевода на этап начальной подготовки);
- коррекционно-оздоровительное (для детей и подростков с тяжелыми нарушениями физического и психического развития);
- реабилитационно-оздоровительное (для лиц с временными ограничениями физических возможностей после перенесенных травм или заболеваний).

То или иное направление может быть рекомендовано врачом школы по результатам углубленного медицинского обследования ребенка, желающего начать заниматься физической культурой и спортом.

Дважды в год учащиеся должны проходить диспансеризацию на базе врачебно-физкультурного диспансера. Врач школы при посещении учебно-тренировочных занятий должен заполнять карты врачебно-педагогического наблюдения. В них отражаются объем и интенсивность нагрузки спортсмена, степень утомляемости, длительность интервалов отдыха. Фиксируются характер сна, время последнего приема пищи, соблюдение правил личной гигиены, соответствие места проведения занятий санитарно-гигиеническим нормам. Рекомендуется посещение учебно-тренировочных занятий валеологом с целью оценки состояния здоровья занимающихся, определения возможности занятия избранным видом спорта и выбора тренировочной нагрузки. Дополнительно обследуются характер питания спортсменов, острота зрения, умственная работоспособность, утомляемость, функциональные возможности сердечно-сосудистой системы, рост, вес. Все это значительно помогает осуществлять контроль над соответствием учебно-тренировочного режима и нагрузок физическим и психическим возможностям занимающихся.

При планировании учебно-тренировочных занятий в **физкультурно-оздоровительных группах и группах начальной подготовки** необходимо учитывать тот факт, что организационные мероприятия перед учебно-тренировочными занятиями (подготовка инвентаря, смазка лыж, подгонка креплений, путь до места проведения занятий на лыжах) занимают не менее 25 минут. Продолжительность одного занятия на лыжах составляет от 20 минут (первый год обучения) до 40 минут (третий год обучения) и зависит также от погодных условий. Продолжительность одного занятия в закрытом помещении составляет от 30 минут (первый год обучения) до 45 минут (третий год обучения). Продолжительность занятий с умственно отсталыми детьми в степени дебильности не должна превышать 30 минут.

При выборе педагогических средств и методов коррекции недостатков двигательной сферы детей-олигофренов следует учитывать ряд существенных нарушений нейродинамики, которые затрудняют образование новых сложных условно-рефлекторных связей, обеспечивающих произвольные движения. Последовательность упражнений на протяжении занятия зависит от задачи и подчиняется психофизиологическим закономерностям. Так, если занимающимся предстоит овладеть новым двигательным навыком, то знакомить с ним целесообразно в начале основной части занятия, так как это связано со значительным нервным напряжением и требует сосредоточенного внимания. Упражнения на развитие основных физических качеств необходимо распределять на занятии в следующей последовательности: развитие быстроты, ловкости, силы, выносливости. Упражнения с большой нагрузкой и вызывающие сильные эмоции рекомендуется давать в конце основной части занятия. Обучение и совершенствование техники передвижения на лыжах в многолетнем цикле у умственно отсталых спортсменов следует осуществлять по концентрическому принципу: должно быть ежегодное повторение обучающих упражнений и приемов, направленных на совершенствование техники избранного вида спорта, что обусловлено слабостью закрепления условно-рефлекторных связей.

Основные задачи физкультурно-коррекционного этапа при занятиях с детьми с нарушением интеллекта:

- 1) коррекция и развитие физических качеств;
- 2) коррекция соматического состояния, обучение приемам саморегуляции организма (дыхательные упражнения, упражнения на расслабление, приемы самомассажа);

3) коррекция и развитие познавательных процессов (память на двигательные действия, внимание к своим движениям и действиям и т.п.);

4) коррекция эмоционально-волевой сферы.

Занятия со слепыми и слабовидящими детьми необходимо строить с опорой на дидактически принятые, принятые в тифлопедагогике: коррекционная направленность, дифференцированный подход, компенсаторная направленность занятий.

В процессе занятий с детьми с нарушением зрения особое место занимают такие методы обучения, как: А. *Словесный метод*. При описании и повествовании тренер не только сообщает ученикам предлагаемый материал, но и создает живые образы, формирует пространственные представления о предметах и действиях. Тренер должен умело пользоваться своим голосом, всеми его возможностями. Отдаваемые команды должны быть спокойны, уверенны, тверды. На занятиях широко используются звуковые сигналы. Б. *Метод наглядности* реализуется посредством осязания: пальцевым, ладонным и кистевым способами. В. *Метод показа*, или «контактный» метод, применяют в том случае, если ученик не понял действия со слов тренера или составил о нем неправильное представление. Контактный метод включает в себя пассивный метод показа и активный. Первый метод означает, что тренер, взяв руки ученика, выполняет движения вместе с ним. При активном методе ученик осязает положение частей тела партнера или тренера при выполнении им какого-либо движения. Г. *Метод мышечно-двигательного чувства*. Тренер направляет внимание ученика на ощущение, возникающее в мышцах, суставах, связках при выполнении двигательных действий. Д. *Метод звуковой демонстрации* помогает тренеру акцентировать внимание ученика на сознательно подчеркнутом звуке: характер, скорость, ритм, темп, мягкость или резкость выполнения упражнения. Е. *Метод дистанционного управления* предполагает команды тренера ученику с расстояния: «Поверни направо», «Иди вперед» и т.п. Ж. *Метод стимулирования двигательной активности*. Тренеру необходимо как можно чаще поощрять воспитанников, давать им почувствовать радость движений, помогать им избавляться от чувства страха пространства и т.п.

При реализации принципа коррекционно-оздоровительной направленности физкультурно-спортивных занятий с детьми, имеющими нарушения зрения, следует придерживаться следующих рекомендаций:

1) индивидуализация в методике и дозировке физических упражнений в зависимости от первичного дефекта зрения и вторичных отклонений в развитии;

2) системность воздействия с обеспечением определенного индивидуального подбора упражнений и последовательности их применения;

3) регулярность;

4) длительность применения и упорное повторение;

5) нарастание физической нагрузки в течение учебного года;

6) разнообразие и новизна (10–15% упражнений обновляются, а 85–90% – повторяются для закрепления ранее приобретенных умений и навыков);

7) умеренность воздействия;

8) цикличность; чередование выполнения упражнений с отдыхом необходимо для профилактики переутомления, поскольку у слепых детей утомление наступает быстрее, чем у зрячих;

9) всестороннее воздействие;

10) учет возрастных особенностей (функциональных, физиологических, состояние мышечного аппарата глаза).

При *организации учебно-тренировочного процесса с глухими и слабослышащими спортсменами* необходимо учитывать, что у этих спортсменов основной дефект сопровождается рядом вторичных отклонений со стороны двигательной сферы, функциональных систем организма, здоровья в целом. Отсутствие слуха, недостаточное развитие речи создают определенные трудности при обучении физическим упражнениям. Поэтому в работе с глухими спортсменами особая роль отводится показу, который необходимо сочетать с доступными для них объяснениями посредством жестовой, тактильной, устной и письменной речи.

Для более детальной проработки основных коррекционных задач при планировании *учебно-тренировочных занятий с детьми, имеющими детский церебральный паралич*, должны быть сформулированы более частные вспомогательные задачи:

- коррекция побочных действий опорно-двигательного аппарата (конечностей, отделов позвоночного столба и др.);
- преодоление слабости отдельных мышечных групп;
- улучшение подвижности в суставах, профилактика или разработка контрактур;
- нормализация тонуса мышц;
- улучшение мышечно-суставного чувства;
- формирование компенсаторной гипертрофии определенных мышечных групп;
- улучшение деятельности сердечно-сосудистой, дыхательной и других систем организма;
- развитие предметно-манипуляционной деятельности рук;
- развитие зрительно-моторной координации;
- формирование вестибулярных и антигравитационных реакций, статодинамической устойчивости и ориентировки в пространстве;
- формирование различных опорных реакций рук и ног;
- общая релаксация тела и отдельных конечностей.

При планировании *учебно-тренировочного процесса со спортсменами, передвигающимися в креслах-колясках*, необходимо учитывать, что в бесснежный период беговые и имитационные упражнения выполняются ими в колясках. **Контрольно-переводные нормативы** должны прежде всего оценивать физическое состояние верхнего плечевого пояса, мышц туловища (в зависимости от их функционального состояния), желательны добавить упражнения на оценку развития равновесия в положении сидя.

Особенности подхода к обучению технике передвижения на лыжах детей с отклонениями в развитии

Прежде чем приступить к обучению технике выполнения того или иного способа передвижения, необходимо обратить внимание на:

- а) подготовку костно-мышечного аппарата, участвующего или способствующего этому движению;
- б) развитие координации движений, необходимых для выполнения данного движения;
- в) обучение основным базовым элементам, необходимым для овладения данным приемом («школа лыжника»), научить пользоваться ими в различных условиях;
- г) развитие скоростных качеств и выносливости, необходимых для овладения данным приемом;

д) подведение к выполнению данного приема путем обучения соответствующим имитационным и подводящим упражнениям.

Что касается лиц с выраженной умственной отсталостью (20–34 IQ), то при соответствующей подготовке можно их поставить на лыжи, научить их передвигаться ступающим и скользящим шагом, одновременными бесшажным и одношажным ходами (при условии хорошего скольжения или движения под уклон), подъему лесенкой, спуску в основной стойке, торможению и повороту плугом. То есть можно обучить их навыкам самостоятельного передвижения на лыжах, позволяющим совершать небольшие прогулки на свежем воздухе и участвовать в специальных мероприятиях для данной категории лиц.

В лыжных гонках выбор способа передвижения и его применение зависит от конкретных условий рельефа и трассы, а также от тактических задач. Способы передвижения на лыжах разделяются на основные группы: ходы, подъемы, спуски, повороты, торможения и преодоления неровностей.

**Доступность обучения способам передвижения на лыжах
в учреждениях образования для детей с отклонениями в развитии**

Способы передвижения на лыжах	Доступность для обучения детей с глубокими отклонениями в развитии (%)
Попеременный двухшажный ход	100
Одновременный бесшажный ход	100
Одновременный двухшажный ход	100
Подъем елочкой	100
Подъем полулечкой	100
Подъем лесенкой	100
Спуск в высокой стойке	100
Спуск в низкой стойке	100
Торможение плугом	100
Повороты переступанием на месте	100
Повороты переступанием в движении	100
Одновременный одношажный ход	87
Спуск в средней стойке	87
Торможение падением	87
Повороты упором	87
Переходы на одновременные ходы	75
Полуконьковый ход	75
Торможение упором	75
Торможение соскальзыванием	75
Торможение палками	75
Повороты на параллельных лыжах	75
Повороты плугом	62
Переходы на попеременные ходы	50
Коньковый одновр. двухшажный ход	50
Коньковый ход без отталкивания руками	50
Преодоление неровностей	50
Коньковый одновременный одношажный ход	37
Переходы с одного хода на другой	37
Подъем попеременным двухшажным классическим ходом	37
Коньковый попеременный двухшажный ход	25
Попеременный четырехшажный ход	13

Рекомендуемый порядок старта на соревнованиях по лыжным гонкам

Порядок старта разработан для того, чтобы избежать возможности обгона спортсменов из другой группы или класса. Прежде всего мальчики (юноши, мужчины) стартуют впереди женских групп. Спортсмены распределяются на подгруппы, количество и размер которых зависит от количества заявленных участников. В каждой подгруппе должны стартовать 6–10 спортсменов. Порядок старта внутри подгруппы определяется путем жеребьевки. Рекомендуемый порядок старта различных классов:

Мужчины	LW10, 11, 12
Женщины	LW10, 11, 12
Мужчины	В классы
Женщины	В классы
Мужчины	LW2–9
Женщины	LW2–9

Во всех индивидуальных гонках применяется одиночный старт с интервалом в полминуты.

Спортсмен, обгоняемый другим спортсменом, должен уступить лыжню по первому требованию, за исключением последних 200 метров до финиша (в соответствии с правилами соревнований).

Таблица процентов гандикапа в лыжных гонках

Класс	Проценты (гандикап)	
	Классический стиль	Свободный стиль
B1	87	83
B2	98	98
B3	100	100
LW2	91	86
LW3	87	84
LW4	96	96
LW5/7	77	85
LW6/8	92	95
LW9	83–93	83–93
LW10	84	–
LW11	92	–
LW12	100	–

Примечание. Проценты могут изменяться. У каждого спортсмена проценты могут меняться каждые два года в соответствии с классификацией. Как правило, перед Паралимпийскими играми выпускается новая таблица процентов.

Проведение эстафетных гонок

Старт в эстафетных гонках дается так же, как и в обычных эстафетных гонках. Передача эстафеты производится по сигналу в зоне передачи, старт разрешается после того, как предыдущий спортсмен пересекает стартовую линию зоны передачи.

Правила женской эстафеты:

группа 1 – классы B1, LW3, LW5/7, LW11/12.

группа 2 – классы B2/3, LW2, LW4, LW6/8, LW9.

Правила мужской эстафеты:

2,5 км сидя;

5 км стоя (классический стиль);

5 км стоя (свободный стиль).

Ограничение: максимум 288%.

– каждая команда должна иметь как минимум одного лыжника из группы 1;

– для мужской команды общая сумма процентов не должна превышать 288%.

10.7

Примерная программа по легкой атлетике* (для занятий спортсменов с нарушением зрения на средние дистанции)

Рекомендована учебно-методическим советом Башкирского института физической культуры (Филиал ФГОУ ВПО УралГУФК)

В программе по легкой атлетике освещены нормативные правовые основы, регулирующие деятельность специалистов, занимающихся со спортсменами с нарушением зрения. Предлагаемая программа предназначена для тренеров-преподавателей по адаптивной физической культуре, инструкторов-методистов по адаптивной физической культуре, руководителей учреждений и организаций, занимающихся со спортсменами с нарушением зрения, специализирующимся в беге на средние дистанции.

I. ПОЯСНИТЕЛЬНАЯ ЗАПИСКА

Программа по легкой атлетике для организаций и учреждений, занимающихся со спортсменами с нарушением зрения, разработана в соответствии с Типовым положением об образовательном учреждении дополнительного образования детей, Законом Российской Федерации о Паралимпийском спорте, нормативными и руководящими документами по реабилитации инвалидов по зрению средствами физической культуры, Законом Республики Башкортостан «О детско-юношеском спорте в Республике Башкортостан».

Данная программа предназначена для специальных (коррекционных) образовательных учреждений, детско-юношеских спортивно-адаптивных школ (ДЮСАШ), детско-юношеских паралимпийских школ, центров паралимпийской подготовки, спортивных клубов инвалидов, а также для отделений и групп адаптивного и паралимпийского спорта детско-юношеских спортивных школ, специализированных детско-юношеских школ олимпийского резерва, школ высшего спортивного мастерства, центров спортивной подготовки, иных специализированных спортивных учреждений и организаций физической культуры и спорта, туризма, образования и социального развития, проводящих физкультурно-спортивную работу с инвалидами и действующих в любой организационно-правовой форме.

В программе отражены основные задачи на этапах подготовки спортсменов с нарушением зрения, характеристика годового цикла подготовки, условия зачисления и перевода занимающихся на последующий год многолетней подготовки.

* Авторы-составители:

П.З. Буйлов, заслуженный тренер РСФСР по легкой атлетике;

П.С. Горулев, доктор педагогических наук, профессор;

Л.Р. Макина, кандидат педагогических наук, доцент;

С.М. Макин.

В процессе занятий легкой атлетикой со спортсменами с нарушением зрения тренер-преподаватель решает следующие задачи:

1. Общие: укрепление здоровья, повышение работоспособности организма, формирование и совершенствование двигательных умений и навыков, развитие и совершенствование двигательных качеств; формирование навыков здорового образа жизни и устойчивого желания и осознанного отношения к выполнению физических упражнений.

2. Специфические: создание условий для самосовершенствования; достижение уровня спортивного мастерства в зависимости от индивидуальных возможностей спортсменов-инвалидов; освоение техники легкоатлетических упражнений; приобретение теоретических и практических знаний по легкой атлетике.

3. Коррекционные: коррекция вторичных нарушений физического развития и психомоторики, развитие функций статического и динамического равновесия, развитие навыков ориентирования на слух, улучшение подвижности в суставах, повышение психоэмоционального тонуса.

Важным условием выполнения поставленных задач является систематическое проведение практических и теоретических занятий, контрольных упражнений, восстановительных мероприятий, регулярное участие в соревнованиях.

II. НОРМАТИВНАЯ ЧАСТЬ УЧЕБНОЙ ПРОГРАММЫ

2.1. Распределение спортсменов по функциональным классам

Спортивная классификация спортсменов с нарушением зрения универсальна для всех видов спорта, а применение ее для разных соревнований может зависеть от вида спорта. Классификация учитывает состояние двух основных зрительных функций органа зрения: остроты зрения и периферических границ поля зрения. Спортсмены, которые имеют остроту зрения выше 0,1 и периферические границы поля зрения шире 20 градусов от точки фиксации, не допускаются к международным соревнованиям инвалидов по зрению.

К соревнованиям допускаются спортсмены классов В1, В2, В3 Международной организации спорта слепых (ИБСА), представленных ниже.

Класс В1: от отсутствия светоощущения в каждом глазу до его наличия, но при этом неспособность различить очертания руки на любом расстоянии или в любом направлении.

Спортсмены класса В1 принимают участие в соревнованиях в темных очках во всех легкоатлетических видах программы. Темные очки должны быть одобрены ответственным техническим делегатом соревнований. Если спортсмен не соревнуется, он может их снимать.

Для этого класса разрешается применение акустических сигналов.

Примечание: когда это возможно, в целях обеспечения тишины не следует в одном расписании объединять проведение видов, в которых разрешено использование акустических сигналов, с другими проходящими в этот момент видами.

Класс В2: от способности различить очертания руки до остроты зрения 2/60 и/или поля зрения менее 5 градусов.

Допускаются визуальные изменения существующих вспомогательных средств (например, порошок, конусы, флажки). Также разрешается использовать акустические сигналы.

Класс В3: от остроты зрения свыше 2/60 до 6/60 и/или поля зрения более 5 градусов и менее 20 градусов.

Классификация осуществляется по обоим глазам, но с наилучшей коррекцией. Все спортсмены, пользующиеся контактными или коррекционными линзами, должны их иметь при прохождении классификации, независимо от того, собираются они быть в них во время соревнований или нет.

При проведении соревнований по легкой атлетике Международной организации спорта слепых (чемпионаты Европы, мира, Паралимпийские игры) классы спортсменов имеют свою квалификацию: В1 (Т-11 или F-11), В2 (Т-12 или F-12), В3 (Т-13 или F-13). Буква Т обозначает соревнования в беговых дисциплинах, буква F обозначает соревнования в метаниях и прыжках. Чем меньше число, указывающее класс, тем выше уровень поражения или нарушения функций спортсмена.

2.2. Структура многолетней подготовки спортсменов с нарушением зрения, специализирующихся в беге на средние дистанции

Организационная структура многолетней подготовки спортсменов с нарушением зрения, занимающихся в учреждениях, разделяется на следующие этапы:

1) физкультурно-оздоровительный (физкультурно-коррекционный) с элементами легкой атлетики, который может длиться весь период занятий в учреждении;

2) начальной подготовки с продолжительностью 2–3 года;

3) учебно-тренировочный с продолжительностью 5 лет;

4) спортивного совершенствования с продолжительностью 2 года;

5) высшего спортивного мастерства.

Каждому этапу соответствуют следующие задачи и критерии оценки деятельности учреждений.

Физкультурно-оздоровительный (физкультурно-коррекционный) этап с элементами спорта (**ФО**) предполагает привлечение максимально возможного числа детей с нарушением зрения к систематическим занятиям доступными видами легкой атлетики для оздоровления и коррекции имеющихся отклонений в состоянии здоровья, воспитания их личности, формирования здорового образа жизни, развития физических качеств.

Критерии оценки деятельности учреждения, осуществляющего деятельность по адаптивной физической культуре и спорту (**АФКиС**):

1. Стабильность состава занимающихся, посещаемость ими занятий.

2. Динамика индивидуальных показателей, характеризующих состояние органов и систем, нарушения которых являются причинами инвалидности, а также сопутствующих заболеваний и вторичных отклонений, общее состояние организма и уровень функциональных возможностей индивида.

3. Динамика индивидуальных показателей физического развития (рост, вес, окружность грудной клетки, жизненная емкость легких) и основных физических качеств занимающихся (сила, быстрота, выносливость, гибкость, координационные способности).

4. Уровень освоения навыков гигиены, самоконтроля, бытового самообслуживания, общения с окружающими; способности к самостоятельному передвижению.

Этап начальной подготовки (НП) предусматривает в дополнение к задачам первого этапа начало спортивной специализации занимающихся.

Критерии оценки деятельности учреждения:

1. Стабильность состава занимающихся.

2. Динамика улучшения индивидуальных показателей, характеризующих состояние основного дефекта (заболевания), сопутствующих заболеваний, и коррекция вторичных отклонений.

3. Динамика прироста индивидуальных показателей физического развития и (или) основных физических качеств занимающихся.

4. Уровень освоения основ техники легкой атлетики, навыков гигиены и самоконтроля, умение ориентироваться в окружающей среде и незнакомой обстановке, способность контактировать с незнакомым тренером.

Учебно-тренировочный этап (УТ) предусматривает в дополнение к задачам первого и второго этапов повышение уровня спортивных результатов и физической подготовленности с учетом индивидуальных особенностей занимающихся и требований программы по легкой атлетике, в индивидуальных случаях предусматривает привлечение перспективных спортсменов к специализированной спортивной подготовке для достижения ими высоких стабильных результатов, позволяющих войти в состав сборных команд России и успешно выступать в международных соревнованиях.

Критерии оценки деятельности учреждения:

1. Освоение объемов тренировочных нагрузок, предусмотренных учебной программой по легкой атлетике, выполнение спортсменом-инвалидом объемов тренировочных и соревновательных нагрузок, предусмотренных индивидуальным планом подготовки.

2. Освоение теоретических разделов учебной программы.

3. Динамика улучшения индивидуальных показателей, характеризующих состояние основного дефекта (заболевания), сопутствующих заболеваний, и коррекция вторичных отклонений.

4. Динамика прироста индивидуальных показателей физического развития и (или) основных физических качеств занимающихся и навыков социальной адаптации.

5. Динамика спортивно-технических показателей.

6. Стабильность результатов выступления во всероссийских и международных соревнованиях среди инвалидов.

7. Число спортсменов, подготовленных в составы сборных команд России среди инвалидов.

Этап спортивного совершенствования (СС) предполагает развитие спорта высших достижений, привлечение перспективных спортсменов к специализированной спортивной подготовке для достижения ими высоких стабильных результатов, позволяющих в составе сборных команд России успешно выступать в международных соревнованиях.

Критерии оценки деятельности учреждения:

1. Выполнение спортсменом объемов тренировочных и соревновательных нагрузок, предусмотренных индивидуальным планом подготовки.

2. Положительная динамика спортивно-технических показателей.

3. Стабильность высоких результатов выступления во всероссийских и международных соревнованиях.

4. Уровень физического развития и функционального состояния занимающихся.

5. Число спортсменов, подготовленных в составы сборных команд России.

Этап высшего спортивного мастерства (ВСМ) предусматривает в дополнение к задачам этапа спортивного совершенствования поддержание уровня высоких спортивных результатов и физической подготовленности спортсменов – членов сборных команд России с целью их подготовки к участию в Паралимпийских играх, чемпионатах мира и Европы.

Критерии оценки деятельности учреждения:

1. Выполнение спортсменом объемов тренировочных и соревновательных нагрузок, предусмотренных индивидуальным планом подготовки.
2. Положительная динамика спортивно-технических показателей.
3. Стабильность высоких результатов выступления на всероссийских и международных соревнованиях.
4. Уровень физического развития и функционального состояния занимающихся.
5. Число спортсменов, подготовленных в состав сборных команд России.
6. Число спортсменов, завоевавших медали на официальных международных соревнованиях (Паралимпийские игры, чемпионаты мира, Европы).

2.3. Условия зачисления в группы, перевод занимающихся на последующий год многолетней подготовки

Рекомендуемый минимальный возраст зачисления в группу для занятий легкой атлетикой 10 лет. В учебно-тренировочные группы могут быть зачислены спортсмены-инвалиды, прошедшие подготовку по данному виду не менее одного года. Требования по переводу в группы спортивного совершенствования и группы высшего спортивного мастерства представлены ниже.

На этапы физкультурно-оздоровительной (физкультурно-коррекционной) и начальной подготовки принимаются дети с отклонениями в развитии или состоянии здоровья и инвалиды любого возраста, желающие заниматься адаптивной физической культурой и спортом, при наличии у них рекомендаций специалистов учреждений Государственной службы медико-социальной экспертизы, внесенных в индивидуальную программу реабилитации инвалидов; у детей с отклонениями в развитии или состоянии здоровья – направления или разрешения (допуска) лечащего врача к занятиям адаптивной физической культурой и спортом.

На учебно-тренировочный этап (УТ) подготовки зачисляются спортсмены с нарушением зрения, которые за период не менее одного года прошли необходимую подготовку (выполнение ими требований по общефизической и специальной подготовке), при наличии соответствующих заключений медицинских работников. УТГ 3–4 года обучения формируются из числа спортсменов-инвалидов, выполнивших требования контрольно-переводных нормативов и вошедших в состав сборной республики, области.

Этап спортивного совершенствования (СС) формируется из спортсменов, выполнивших спортивный разряд кандидата в мастера спорта по легкой атлетике или вошедших в состав сборной команды России. Перевод по годам обучения на этом этапе осуществляется при условии положительной динамики прироста спортивных показателей и отсутствия медицинских противопоказаний.

Этап высшего спортивного мастерства (ВСМ) формируется из спортсменов – членов сборных команд России, показывающих высокие спортивные результаты, участвующих в Паралимпийских играх, чемпионатах мира, Европы.

В табл. 1 приводятся рекомендуемые режимы учебно-тренировочной работы и требования по физической, технической и спортивной подготовке для специальных (коррекционных) образовательных учреждений, ДЮСАШ, детско-юношеских паралимпийских школ, центров паралимпийской подготовки, спортивных клубов инвалидов, а также для отделений и групп адап-

тивного и паралимпийского спорта детско-юношеских спортивных школ, специализированных детско-юношеских школ олимпийского резерва, школ высшего спортивного мастерства, центров спортивной подготовки, иных специализированных спортивных учреждений и организаций физической культуры и спорта, туризма, образования и социального развития, проводящих физкультурно-спортивную работу с инвалидами и действующих в любой организационно-правовой форме.

При объединении в одну группу спортсменов, имеющих разные по тяжести поражения (классы), минимальное число учащихся в группах должно соответствовать следующим нормам:

– в физкультурно-оздоровительных группах и группах начальной подготовки – не более 6 человек;

– в остальных группах – не более 4 человек.

Таблица 1

Режимы учебно-тренировочной работы и требования по физической, технической и спортивной подготовке

Наименование этапа	Год обучения	Минимальное и максимальное число учащихся в группе (чел.)		Максимальное количество часов в неделю		Требования по физической, технической и спортивной подготовке на конец учебного года
		класс	кол-во	класс	кол-во	
ФО	весь период	V1	2–4	V1	6	–
		V2	5–10	V2	6	
		V3	8–14	V3	6	
НП	первый год	V1	2–4	V1	6	Выполнение нормативов ОФП
		V2	5–9	V2	6	
		V3	8–13	V3	6	
	второй год	V1	2–4	V1	9	
		V2	5–8	V2	9	
		V3	7–12	V3	9	
	третий год	V1	2–4	V1	9	
		V2	5–7	V2	9	
		V3	7–11	V3	9	
УТ	первый год	V1	2–4	V1	12	Выполнение нормативов ОФП, СФП
		V2	4–6	V2	12	
		V3	6–9	V3	12	
	второй год	V1	2–4	V1	14	
		V2	4–6	V2	14	
		V3	6–9	V3	14	
	третий год	V1	2–4	V1	16	Выполнение нормативов ОФП, СФП, выполнение I разряда
		V2	4–6	V2	16	
		V3	6–9	V3	16	
	четвертый год	V1	2–3	V1	18	
		V2	3–5	V2	18	
		V3	5–8	V3	18	
	пятый год	V1	1–2	V1	20	
		V2	2–3	V2	20	
		V3	4–6	V3	20	

Наименование этапа	Год обучения	Минимальное и максимальное число уч-ся в группе (чел.)		Максимальное количество часов в неделю		Требования по физической, технической и спортивной подготовке на конец учебного года
		класс	кол-во	класс	кол-во	
СС	первый год	В1	1–2	В1	24	Выполнение КМС
		В2	2–3	В2	24	
		В3	4–5	В3	24	
	второй год	В1	1–2	В1	28	
		В2	2–3	В2	28	
		В3	4–5	В3	28	
ВСМ	весь период	В1	1	В1	32	Выполнение МС
		В2	2	В2	32	
		В3	2	В3	32	

III. УЧЕБНЫЕ ПЛАНЫ ТРЕНИРОВОЧНЫХ ЗАНЯТИЙ ПО ЭТАПАМ ОБУЧЕНИЯ ДЛЯ СПОРТСМЕНОВ С НАРУШЕНИЕМ ЗРЕНИЯ В БЕГЕ НА СРЕДНИЕ ДИСТАНЦИИ

Подготовка спортсменов с нарушением зрения в ДЮСАШ, спортивных школах иных наименований, спортивных клубах, а также в других спортивных организациях проводится по учебным планам.

В процессе многолетней тренировки спортсменов-инвалидов чрезвычайно важна рациональная система применения тренировочных и соревновательных нагрузок. Она строится на основе следующих методических положений:

ориентация уровней нагрузок юных спортсменов с нарушением зрения на соответствующие показатели, достигнутые сильнейшими взрослыми спортсменами;

постепенное увеличение темпов роста нагрузок начиная с момента времени выбора спортивной специализации и на последующих этапах подготовки при отсутствии врачебных противопоказаний;

соответствие уровня тренировочных и соревновательных нагрузок возрастным и половым особенностям, возможностям организма спортсменов с учетом диагноза, уровню физической подготовленности занимающихся.

При построении отдельных тренировочных занятий легкоатлетов с нарушением зрения в микроциклах необходимо учитывать следующие особенности. При подборе средств нельзя использовать упражнения, вызывающие негативную реакцию со стороны работы зрительного анализатора, упражнения статического характера, с поднятием тяжестей и натуживанием, упражнения с низким изголомем, глубокие наклоны, стойки на голове, резкие движения в шейном отделе позвоночника, упражнения с сотрясанием тела.

Для спортсменов группы В1 подбор возможных спортивных нагрузок может быть органичен общесоматическим состоянием и тренированностью организма. При указанной патологии глаз могут быть доступны аэробные, анаэробные, динамические, статические нагрузки, упражнения с сотрясанием тела.

На этапе начальной подготовки основное внимание тренера должно быть направлено на создание у каждого занимающегося фундамента общей физической подготовки и на развитие физических качеств: быстроты, гибкости, ловкости, выносливости, координации. Параллельно с этим проводится обу-

чение основам техники видов легкой атлетики и подвижные игры. Соотношение ОФП и СФП находится в пределах 90/10% на первом году обучения и 85/15% – на втором.

На этапах начальной спортивной специализации и углубленной тренировки в избранном виде спорта соотношение парциальных объемов тренировочной работы и акцент на преимущественное использование тех или иных нагрузок находятся в прямой зависимости от факторов, определяющих общую и специальную подготовленность спортсменов с нарушением зрения. Общая физическая подготовка на первых двух годах обучения в учебно-тренировочных группах занимает 60–70% и направлена на развитие основных физических качеств и формирование разнообразных двигательных умений и навыков. В 3-й и 4-й годы обучения в учебно-тренировочных группах содержание ОФП в большей мере приближается по своему воздействию к избранному виду спорта и составляет 50%. Специальная физическая подготовка направлена на развитие специальных физических качеств и совершенствование спортивной техники видов легкой атлетики.

В группах спортивного совершенствования тренировочные занятия в годичном цикле направлены на совершенствование техники и поддержание высокой работоспособности спортсменов с нарушением зрения.

В табл. 2 представлено соотношение средств физической и технической подготовки по годам обучения для спортсменов с нарушением зрения.

Таблица 2

Соотношение средств физической и подготовки по годам обучения для спортсменов с нарушением зрения в беге на средние дистанции (%)

Средства подготовки	Этапы подготовки										ВСМ
	НП			УТ					СС		
	1 год	2 год	3 год	1 год	2 год	3 год	4 год	5 год	1 год	2 год	
ОФП	90	85	80	70	60	50	40	40	20	20	20
СФП	10	15	20	30	40	50	60	60	80	80	80

Таблица 3

Показатели соревновательной нагрузки в годичном цикле подготовки спортсменов с нарушением зрения в беге на средние дистанции (количество стартов)

Виды соревнований	Этапы подготовки										ВСМ
	НП			УТ					СС		
	1 год	2 год	3 год	1 год	2 год	3 год	4 год	5 год	1 год	2 год	
Контрольные	3	6	6	6	6	6	8	8	8	8	8
Отборочные	1	2	2	6	6	6	6	6	6	6	6
Основные				2	2	2	4	4	4	6	8
Главные						2	2	2	4	4	4

В табл. 4 представлен примерный учебный план на год для спортсменов с нарушением зрения. При составлении учебного плана учитывался режим учебно-тренировочной работы с расчетом на 46 недель занятий непосред-

ственно в условиях учреждения и дополнительные 6 недель для занятий в спортивно-оздоровительном лагере, на восстановительном сборе или по индивидуальным планам занимающихся на период активного отдыха.

Таблица 4

Примерный учебно-тренировочный план спортивной и внутренировочной деятельности спортсменов с нарушением зрения в беге на средние дистанции (час)

Раздел подготовки	НП			УТ					СС		ВСМ
	1 год	2 год	3 год	1 год	2 год	3 год	4 год	5 год	1 год	2 год	
1. Теоретическая подготовка	6	6	6	6	6	10	10	10	14	14	20
2. ОФП	214	330	330	370	380	374	340	378	228	268	306
3. СФП	50	74	74	180	274	372	510	568	910	1066	1220
4. Контрольно-переводные экзамены	4	4	4	4	4	4	4	4	4	4	4
5. Участие в соревнованиях	4	8	8	14	14	16	20	20	22	24	26
6. Восстановительные мероприятия	30	42	42	46	46	52	48	56	62	72	80
7. Медицинское обследование	4	4	4	4	4	4	4	4	8	8	8
Общее количество часов	312	468	468	624	728	832	936	1040	1248	1456	1664

IV. ХАРАКТЕРИСТИКА ГОДИЧНОГО ЦИКЛА ПОДГОТОВКИ СПОРТСМЕНОВ С НАРУШЕНИЕМ ЗРЕНИЯ В БЕГЕ НА СРЕДНИЕ ДИСТАНЦИИ

В годичном тренировочном цикле легкоатлетов с нарушением зрения, так же, как и у здоровых спортсменов, четко просматриваются три периода – подготовительный, соревновательный и переходный. В зависимости от календаря соревнований годичный цикл может быть одноцикловой или двухцикловой.

Наиболее длительным периодом является подготовительный, состоящий из двух этапов – общеподготовительного и специально-подготовительного, общая задача которых заключается в развитии спортивной формы легкоатлетов с нарушением зрения. Особенностью данного этапа является то, что построение микроциклов в мезоцикле проходит по следующей схеме: на общеподготовительном этапе – 2–3 недели рабочие, неделя восстановительная; на специально-подготовительном этапе – 1–2 недели рабочие, неделя восстановительная. У спортсменов с нарушением зрения рабочих недель на одну меньше, чем у здоровых спортсменов.

Общеподготовительный этап включает в себя два мезоцикла со своими определенными задачами:

а) втягивающий общеподготовительный – постепенное увеличение объемов средств общефизической подготовки;

б) базовый общеподготовительный – развитие силы, скоростных качеств, выносливости средствами общефизической подготовки.

Основными средствами подготовки, используемыми в указанных мезоциклах, являются неспецифические упражнения общefункционального воздействия. До 75% времени тренировочного воздействия уделяется развитию аэробных механизмов спортсменом с нарушением зрения.

Вместе с тем в базовом мезоцикле находят применение и специализированные тренировки, занимающие более трети общего времени, затраченного на тренировку.

Специально-подготовительный этап состоит из следующих мезоциклов:

а) базовый специализированный, основные задачи которого заключаются в следующем:

- перенос тренированности с общefизических упражнений на специализированные;

- развитие силовой выносливости;

б) восстановительный мезоцикл, основными задачами которого являются:

- восстановление физической и психической работоспособности;

- профилактика нарушений здоровья, лечение возможных травм;

в) специально-подготовительный мезоцикл, основные задачи которого таковы:

- повышение уровня специальной подготовленности;

- поддержание необходимого уровня функциональной подготовленности средствами ОФП и СФП.

Основные признаки мезоцикла: невысокий темп бега, постепенный рост объемов работы по сравнению с предыдущим мезоциклом; средства ОФП занимают до 40% от общего, затраченного на тренировку времени; в конце мезоцикла около 60% тренировочного времени уделяется специальной подготовке при значительном увеличении тренировочных нагрузок аэробно-анаэробной и анаэробной алактатной направленности;

г) контрольно-подготовительный мезоцикл (3–4 недели) имеет следующие задачи:

- определение уровня подготовленности;

- дальнейшее развитие специальной выносливости;

- дальнейшее совершенствование техники бега.

Характерные признаки мезоцикла: объемы тренировок в беге достигают максимума ко времени тренировочного воздействия; активно используются специальные тренировки гликолитической направленности; интенсивность тренировочных занятий достигает максимума в годичном цикле подготовки.

Необходимо отметить, что с завершением контрольно-подготовительного мезоцикла заканчиваются два подготовительных цикла, первый из которых включает в себя время от вводного общеподготовительного до момента начала восстановительного мезоцикла, второй – с начала восстановительного до окончания контрольно-подготовительного мезоцикла, входящего в соревновательный (основной) период.

Соревновательный этап. На соревновательном этапе решаются следующие задачи:

- достижение наивысшей спортивной формы к главным стартам сезона;

- повышение уровня общей и специальной физической подготовленности.

Характерные признаки этапа заключаются в том, что интенсивные анаэробные нагрузки реализуются, главным образом, в соревнованиях; нагрузки аэробной направленности используются в период восстановления между стартами.

Переходный период. Задачи переходного периода заключаются в постепенном снижении уровня спортивной тренированности, профилактике психофизического утомления. Основное время тренировок спортсмены с нарушением зрения уделяют нагрузкам аэробной направленности средствами ОФП.

Основное содержание тренировочной работы в мезоциклах составляют микроциклы, в основе которых заложена семидневная схема. В зависимости от целей и задач мезоциклов меняется количество тренировочных дней и тренировок, дней отдыха, интенсивность отдельных занятий в микроцикле. Объемы тренировочных нагрузок в недельных микроциклах в зависимости от задач имеют значительные колебания не только во времени тренировочных занятий, но и в средствах ОФП и СФП. При двухцикловом планировании переходный период сокращается или проводится в начале следующего общеподготовительного этапа.

V. КОНТРОЛЬНО-НОРМАТИВНЫЕ ТРЕБОВАНИЯ

Важным звеном управления подготовкой спортсменов с нарушением зрения является система педагогического контроля, благодаря которой можно оценить эффективность избранной направленности тренировочного процесса, того или иного принятого решения. С помощью педагогического контроля определяются сильные и слабые стороны в подготовке спортсменов с нарушением зрения. Он используется для оценки эффективности средств и методов тренировки в соответствии с установленными контрольными нормативами для выявления динамики развития спортивной формы и прогнозирования спортивных достижений.

Контрольное испытание необходимо проводить приблизительно в одно и то же время. Это позволит объективно оценить состояние спортсмена. В адаптивном спорте выделяют следующие виды контроля – этапный, текущий и оперативный.

Задача этапного контроля заключается в выявлении изменений в состоянии спортсмена на протяжении относительно длительного периода тренировки. Частота обследований текущего контроля может быть различной и зависит от особенностей построения годового цикла. Для получения исходной информации в начале подготовительного периода проводится первое тестирование. Следующее контрольное тестирование проходит в конце специально-подготовительного этапа. Его цель – проверка эффективности выполненных в течение первого подготовительного периода нагрузок. Третье тестирование проводится в конце второго специально-подготовительного этапа. После второго и третьего тестирования возможна определенная коррекция тренировочных нагрузок в зависимости от степени достижения того или иного контрольного норматива. И последнее тестирование на этапе основных соревнований имеет целью достижение контрольных нормативов во всех тестовых упражнениях, что обеспечивает выполнение целевого спортивного результата на основной дистанции. Оперативный контроль предусматривает оценку оперативных состояний – срочных реакций организма на нагрузку в ходе отдельных занятий и соревнований.

Педагогический контроль в подготовке спортсменов с нарушением зрения основывается на ряде методических положений. Первое из них – целевая направленность по отношению к высшему спортивному мастерству. Это значит, что относительные показатели использования своих возможностей, типичные

для спортсменов высших разрядов, должны служить ориентиром для определения нормативных требований к юным спортсменам. Второе методическое положение – установка на соразмерность развития физических качеств, т.е. обеспечение их должного соотношения. Реализация этого положения в контрольных показателях общей и специальной физической подготовленности спортсменов с нарушением зрения состоит в том, что контрольные нормативы, определяющие уровень развития отдельных физических качеств спортсмена, должны находиться в оптимальном соотношении, характерном для данного этапа многолетней тренировки.

В табл. 5–7 представлены нормативы для оценки уровня общей физической подготовленности. Уровень специальной подготовленности оценивается по выполнению спортивных разрядов в соответствии с требованиями этапа подготовки. В табл. 5 представлены нормативы для зачисления на этап начальной подготовки спортсменов с нарушением зрения. В табл. 6 включены примерные нормативы для зачисления на учебно-тренировочный этап. В табл. 7 представлены исходные примерные нормативы для спортсменов с нарушением зрения в учебно-тренировочных группах. Перевод на последующие годы обучения осуществляется, если прирост результатов будет составлять не менее 10% за учебный год и выполнено не меньше 50% из всех нормативных требований. Если дети по состоянию своих физических возможностей не могут выполнять упражнение, оно заменяется другим по усмотрению тренера-преподавателя.

Таблица 5

Примерные нормативы для зачисления на этап начальной подготовки

Классы	Возраст от 10 лет	
	Контрольные упражнения для мальчиков	Контрольные упражнения для девочек
В1	<ol style="list-style-type: none"> 1. Сгибание-разгибание туловища из положения лежа на спине – 6 раз. 2. Прыжок в длину с места – 80 см. 3. Бег 30 м. 4. Бег 500 м без учета времени. 5. Оценка гибкости в баллах*. 6. Проба Ромберга (пяточно-носочная) – 15 с. 	<ol style="list-style-type: none"> 1. Сгибание-разгибание туловища из положения лежа на спине – 6 раз. 2. Прыжок в длину с места – 70 см. 3. Бег 30 м. 4. Бег 500 м без учета времени. 5. Оценка гибкости в баллах*. 6. Проба Ромберга (пяточно-носочная) – 10 с.
В2	<ol style="list-style-type: none"> 1. Сгибание-разгибание туловища из положения лежа на спине – 6 раз. 2. Прыжок в длину с места – 80 см. 3. Бег 30 м – 5,5 с. 4. Бег 500 м без учета времени. 5. Оценка гибкости в баллах*. 6. Метания мяча в цель – 3–4 раза (из 10). 	<ol style="list-style-type: none"> 1. Сгибание-разгибание туловища из положения лежа на спине – 6 раз. 2. Прыжок в длину с места – 70 см. 3. Бег 30 м – 6,0 с. 4. Бег 500 м без учета времени. 5. Оценка гибкости в баллах*. 6. Метания мяча в цель – 3 раза (из 10).
В3	<ol style="list-style-type: none"> 1. Сгибание-разгибание туловища из положения лежа на спине – 10 раз. 2. Прыжок в длину с места – 100 см. 3. Бег 30 м – 5,0 с. 4. Бег 500 м без учета времени. 5. Оценка гибкости в баллах*. 6. Метания мяча в цель – 5 раз (из 10). 	<ol style="list-style-type: none"> 1. Сгибание-разгибание туловища из положения лежа на спине – 10 раз. 2. Прыжок в длину с места – 90 см. 3. Бег 30 м – 5,5 с. 4. Бег 500 м без учета времени. 5. Оценка гибкости в баллах*. 6. Метания мяча в цель – 4 раза (из 10).

Примечание: * тренер-преподаватель самостоятельно выбирает тест на гибкость и прослеживает динамику развития данного качества.

**Примерные нормативы для зачисления
на учебно-тренировочный этап**

Классы	Контрольные упражнения для мальчиков	Контрольные упражнения для девочек
В1	<ol style="list-style-type: none"> 1. Сгибание-разгибание туловища из положения лежа на спине – 15 раз. 2. Прыжок в длину с места – 100 см. 3. Бег 30 м. 4. Бег 800 м – 2,40,0. 5. Оценка гибкости в баллах*. 6. Проба Ромберга (пяточно-носочная) – 20 с. 	<ol style="list-style-type: none"> 1. Сгибание-разгибание туловища из положения лежа на спине – 15 раз. 2. Прыжок в длину с места – 90 см. 3. Бег 30 м. 4. Бег 800 м – 3,28,0. 5. Оценка гибкости в баллах*. 6. Проба Ромберга (пяточно-носочная) – 15 с.
В2	<ol style="list-style-type: none"> 1. Сгибание-разгибание туловища из положения лежа на спине – 20 раз. 2. Прыжок в длину с места – 120 см. 3. Бег 30 м – 5,0 с. 4. Бег 800 м – 2,35,0. 5. Оценка гибкости в баллах*. 6. Метания мяча в цель – 6 раз (из 10). 	<ol style="list-style-type: none"> 1. Сгибание-разгибание туловища из положения лежа на спине – 20 раз. 2. Прыжок в длину с места – 110 см. 3. Бег 30 м – 5,5 с. 4. Бег 800 м – 3,22,0. 5. Оценка гибкости в баллах*. 6. Метания мяча в цель – 5 раз (из 10).
В3	<ol style="list-style-type: none"> 1. Сгибание-разгибание туловища из положения лежа на спине – 25 раз. 2. Прыжок в длину с места – 140 см. 3. Бег 30 м – 4,8 с. 4. Бег 800 м – 2,32,0. 5. Оценка гибкости в баллах*. 6. Метания мяча в цель – 8 раз (из 10). 	<ol style="list-style-type: none"> 1. Сгибание-разгибание туловища из положения лежа на спине – 25 раз. 2. Прыжок в длину с места – 130 см. 3. Бег 30 м – 5,3 с. 4. Бег 800 м – 3,15,0. 5. Оценка гибкости в баллах*. 6. Метания мяча в цель – 7 раз (из 10).

Примечание: * тренер-преподаватель самостоятельно выбирает тест на гибкость и прослеживает динамику развития данного качества.

Таблица 7

**Примерные контрольно-переводные нормативы по годам обучения
на учебно-тренировочном этапе**

Классы	Контрольные упражнения для юношей	Контрольные упражнения для девушек
В1	<ol style="list-style-type: none"> 1. Сгибание-разгибание туловища из положения лежа на спине – 20 раз. 2. Прыжок в длину с места – 105 см. 3. Бег 30 м. 4. Бег 800 м – 2,35,0. 5. Оценка гибкости в баллах*. 6. Проба Ромберга (пяточно-носочная) – 25 с. 	<ol style="list-style-type: none"> 1. Сгибание-разгибание туловища из положения лежа на спине – 20 раз. 2. Прыжок в длину с места – 95 см. 3. Бег 30 м. 4. Бег 800 м – 3,25,0. 5. Оценка гибкости в баллах*. 6. Проба Ромберга (пяточно-носочная) – 20 с.
В2	<ol style="list-style-type: none"> 1. Сгибание-разгибание туловища из положения лежа на спине – 20 раз. 2. Прыжок в длину с места – 125 см. 3. Бег 30 м – 4,8 с. 4. Бег 800 м – 2,30,0. 5. Оценка гибкости в баллах*. 6. Ходьба по гимнастической скамейке – 4,0 с. 	<ol style="list-style-type: none"> 1. Сгибание-разгибание туловища из положения лежа на спине – 20 раз. 2. Прыжок в длину с места – 115 см. 3. Бег 30 м – 5,3 с. 4. Бег 800 м – 3,15,0. 5. Оценка гибкости в баллах*. 6. Ходьба по гимнастической скамейке – 5,0 с.

Классы	Контрольные упражнения для юношей	Контрольные упражнения для девушек
ВЗ	1. Сгибание-разгибание туловища из положения лежа на спине – 25 раз. 2. Прыжок в длину с места – 140 см. 3. Бег 30 м – 4,5 с. 4. Бег 800 м – 2,28,0. 5. Оценка гибкости в баллах*. 6. Ходьба по гимнастической скамейке – 3,5 с.	1. Сгибание-разгибание туловища из положения лежа на спине – 25 раз. 2. Прыжок в длину с места – 130 см. 3. Бег 30 м – 5,0 с. 4. Бег 800 м – 3,10,0. 5. Оценка гибкости в баллах*. 6. Ходьба по гимнастической скамейке – 4,5 с.

Примечание: * тренер-преподаватель самостоятельно выбирает тест на гибкость и прослеживает динамику развития данного качества.

VI. МЕДИКО-БИОЛОГИЧЕСКИЙ КОНТРОЛЬ

Медико-биологический контроль направлен на оценку состояния здоровья, определение физического развития и уровня функциональной подготовленности. Основным в комплексном врачебно-биологическом контроле является углубленное медицинское обследование, тестирование физической работоспособности в лабораторных и естественных условиях, определение специальной тренированности и оценка воздействия тренировочных нагрузок на спортсмена. Содержание медико-биологического контроля имеет свои особенности в зависимости от специфики спортивной деятельности.

Федеральный закон «О физической культуре и спорте в Российской Федерации» от 4 декабря 2007 г. № 329-ФЗ в статье 39 «Медицинское обеспечение физической культуры и спорта» предусматривает, что медицинское обеспечение лиц, занимающихся физической культурой и спортом, включает в себя:

- 1) систематический контроль за состоянием здоровья этих лиц;
- 2) оценку адекватности физических нагрузок этих лиц состоянию их здоровья;
- 3) профилактику и лечение заболеваний этих лиц и полученных ими травм, их медицинскую реабилитацию;
- 4) восстановление их здоровья средствами и методами, используемыми при занятиях физической культурой и спортом.

Врачебный контроль за спортсменами осуществляется силами врачей в тесном контакте с тренерско-преподавательским коллективом. Врачебный контроль является составной частью общего учебно-тренировочного плана подготовки спортсменов с нарушением зрения.

Существуют следующие виды медицинского обследования – углубленное, этапное, текущее и оперативное.

Углубленное медицинское обследование спортсмены проходят 2 раза в год (в начале и в конце учебного года). Заключение должно содержать: оценку состояния здоровья, оценку физического развития, уровень функционального состояния, рекомендации по лечебно-профилактическим и восстановительным мероприятиям, рекомендации по тренировочному режиму.

Этапное обследование проводится в сроки основных периодов годичного тренировочного цикла. При этом ставится задача – оценить состояние здоровья, изучить динамику тренированности и переносимость тренировочных нагрузок. Дополнительные осмотры спортсменов с нарушением зрения приуро-

чиваются к концу мезоцикла. Они обязательно включают функциональные пробы сердечно-сосудистой системы и инструментальные методы исследования. В этапном врачебном обследовании большое значение придается определению динамики специальной тренированности. Особенно это относится к этапу спортивного совершенствования. Динамические наблюдения проводятся в одинаковых условиях. Этому требованию удовлетворяет методика повторных нагрузок. При их использовании соблюдается ряд методических требований: нагрузки должны быть специфичными для данного вида спорта; каждая из повторных нагрузок выполняется с максимальной интенсивностью, а между нагрузками регистрируются медико-биологические показатели; точно учитываются интенсивность и продолжительность выполнения нагрузки, сопоставляются педагогические критерии и медико-биологические показатели. Повторные нагрузки для определения специальной тренированности сохраняются идентичными на различных этапах годичного цикла.

Текущий контроль проводится по заранее намеченному плану либо после того, как спортсмен приступил к тренировкам после перенесенного заболевания, либо по заявке тренера. Его цель – выявить, как спортсмен переносит максимальные тренировочные нагрузки (одно тренировочное занятие, недельный цикл и т.д.). Методы исследования зависят от возможности медицинских работников и наличия аппаратуры. Минимальный комплекс включает измерение частоты сердечных сокращений, артериального давления, электрокардиограмму, адаптацию к дополнительной нагрузке. Оценка результатов обследования должна содержать медицинское заключение о состоянии здоровья, физического развития, биологического возраста, функциональной подготовленности и специальной тренированности. В зависимости от этапа многолетней подготовки содержание медицинского заключения должно включать или все параметры, или только часть из них.

При офтальмологическом обследовании спортсменов с нарушением зрения с целью годности к физическим нагрузкам определяют:

- остроту зрения монокулярно и бинокулярно без коррекции и с оптимальной коррекцией;
- рефракцию (в пограничных случаях атропиновой циклоплегии);
- состояние бинокулярного зрения с помощью цветотеста;
- состояние защитного аппарата, сред и глазного дна.

При показаниях проводят дополнительное исследование поля зрения, биомикроскопию, ультразвуковую биометрию, тонометрию. При обследовании спортсмена с близорукостью особое внимание обращают на осмотр периферии глазного дна: наличие выраженного ретиношизиса, решетчатой дистрофии и особенно не пигментированных разрывов сетчатки, являющихся противопоказанием ко всем видам спорта, связанным с сотрясением тела и физическим перенапряжением.

Занятия легкой атлетикой показаны спортсменам классов ИБСА В1, В2, В3, представленных выше.

Противопоказания к занятиям легкой атлетикой спортсменами с нарушением зрения:

- лихорадящие состояния, острые инфекционные заболевания;
- сердечно-сосудистые заболевания: ишемическая болезнь сердца, стенокардия напряжения и покоя, инфаркт миокарда, аневризма сердца и аорты, миокардиты любой этиологии, декомпенсированные пороки сердца, нарушения ритма сердца и проводимости, синусовая тахикардия с ЧСС более 100 уд./мин, гипертоническая болезнь II, III стадий;

- легочная недостаточность (при уменьшении ЖЕЛ на 50% и более от должного);
- угроза кровотечений (кавернозный туберкулез, язвенная болезнь желудка и 12-перстной кишки с наклонностью к кровотечениям);
- заболевания крови (в том числе анемии);
- нервно-мышечные заболевания (миопатии, миостении);
- рассеянный склероз;
- злокачественные новообразования;
- желчнокаменная и мочекаменная болезнь с частыми приступами, хроническая почечная недостаточность;
- хронический гепатит любой этиологии;
- близорукость высокой степени с изменениями на глазном дне, состояние после отслойки сетчатки, глаукома любой степени;
- сахарный диабет тяжелой формы, осложненный ретинопатией, миелопатией, полиневритами;
- эпилепсия;
- остеохондроз позвоночника, осложненный грыжами дисков, спондилостезом, миелопатией, болевым синдромом, вертебробазиллярной недостаточностью;
- психические заболевания (шизофрения, депрессивно-маниакальные состояния и пр.).

Людям с нарушениями зрения, которым противопоказаны занятия легкой атлетикой, рекомендуется заниматься лечебной физической культурой.

VII. ВОССТАНОВИТЕЛЬНЫЕ МЕРОПРИЯТИЯ

Неотъемлемой составной частью каждого плана тренировки должно быть использование средств восстановления. Все многочисленные средства восстановления подразделяются на три группы: педагогические, психологические, медико-биологические.

Под психолого-педагогическими средствами подразумеваются:

- 1) оптимальное чередование тренировочных и соревновательных нагрузок;
 - 2) применение средств общей физической подготовки с целью переключения форм двигательной активности и создания благоприятных условий для протекания процесса восстановления;
 - 3) оптимальная продолжительность отдыха между занятиями, варьирование интервалов отдыха между упражнениями;
 - 4) применение средств и методов психорегулирующей тренировки.
- Из психологических средств используются такие, как внушение, специальные дыхательные упражнения, беседы.

Эффективность средств во многом зависит от профессионального уровня тренера и активности самого спортсмена.

К медико-биологическим средствам относятся:

- 1) специализированное питание, фармакологические средства;
- 2) распорядок дня;
- 3) спортивный массаж (ручной и вибрационный);
- 4) гидропроцедуры (ванны, разнообразные души и парная баня);
- 5) электросветотерапия;
- 6) баротерапия;
- 7) кислородотерапия.

Применение восстанавливающих средств должно осуществляться на фоне гигиенически целесообразного распорядка дня спортсменов с нарушениями

зрения и рационального питания. Режим дня и питание могут иметь специальную восстанавливающую направленность.

Следует уметь использовать восстанавливающую роль сна. Продолжительность ночного сна после значительных тренировочных нагрузок может быть увеличена до 9–10 часов за счет более раннего отхода ко сну (на 1–1,5 часа) и более позднего подъема (на 30–60 минут), особенно в осенне-зимний сезон. Дневной сон спортсмена-инвалида на сборах обуславливает восстановление и поддержание спортивной работоспособности на высоком уровне во второй половине дня. После тренировок и соревнований для спортсмена-инвалида в течение дня наиболее приемлемы пассивные формы отдыха, не связанные с большой эмоциональной нагрузкой, но создающие положительный эмоциональный фон.

Восстановительный пищевой рацион спортсменов-инвалидов должен быть построен на основе сбалансированности, т.е. соответствия калорийности рациона суточным энергозатратам спортсмена и оптимального соотношения как основных пищевых веществ, так и их компонентов. Он должен включать продукты, богатые легкоусвояемыми углеводами (молоко, особенно молочнокислые изделия, хлеб из пшеничной муки высшего сорта, мед, варенье, компоты и др.). Следует включать растительные масла без термической обработки как основной источник полиненасыщенных жирных кислот, усиливающих восстановительные процессы.

Восстановительный рацион должен быть богат балластными веществами и пектином, источниками которых являются овощи и фрукты. Наряду с молочнокислыми продуктами они способствуют выведению шлаков из организма и нормализуют функции желудочно-кишечного тракта. С целью восстановления потерь воды и солей может быть несколько повышена суточная норма потребления воды и поваренной соли.

Между тренировками и во время соревнований следует применять специализированные продукты, обогащенные белком, витаминами, углеводно-минеральными продуктами.

Применение активных восстанавливающих средств, в том числе доз витаминов, не должно подавлять и подменять естественных процессов восстановления организма спортсмена с нарушением зрения. В отдельных случаях, обязательно по рекомендации врача, назначаются фармакологические средства.

VIII. ПСИХОЛОГИЧЕСКАЯ ПОДГОТОВКА

Психологическая подготовка направлена на развитие и совершенствование у спортсменов психических функций и качеств, необходимых для усиленных занятий в избранном виде спорта, для достижения высшего уровня мастерства (общая психологическая подготовка), а также на формирование психологической готовности к участию в конкретном соревновании (специальная).

В инвалидном спорте важнейшей стороной психологической подготовки является работа по преодолению психологических комплексов, а также формированию психологического настроения на неадекватные реакции на спортивную деятельность инвалидов со стороны здоровых людей, что, к сожалению, случается.

В процессе подготовки на этапах многолетнего совершенствования для эффективной социально-психологической реабилитации и адаптации к тренировочным и соревновательным нагрузкам возможно использование средств

для нормализации психических состояний, которые не требуют специальной психологической подготовки от тренера и могут включаться в учебно-тренировочный процесс (системы аутогенных воздействий и т.п.). В особо сложных случаях рекомендуется совместная работа тренера и психолога.

Процесс психологической подготовки составляют средства и методы, направленные на воспитание морально-волевых качеств, совершенствование психических возможностей, создание уверенности в своих силах и возможностях. Развитие морально-волевых качеств затрагивает вопросы воспитания личности и таких ее качеств, как целеустремленность, упорство и настойчивость, смелость и решительность, инициативность и самостоятельность, выдержка и самообладание. Совершенствование психических возможностей направлено на улучшение психических качеств с целью активного влияния на состояние спортсмена и мышечно-двигательные ощущения, возникающие в процессе тренировки и соревнований.

Психологическая подготовка в паралимпийском спорте состоит из общепсихологической подготовки (круглогодичной), психологической подготовки к соревнованиям и управления нервно-психическим восстановлением спортсменов.

Психологическая подготовка к соревнованиям состоит из двух разделов: общая психологическая подготовка к соревнованиям, которая проводится в течение всего года, и специальная психическая подготовка к выступлению на конкретных соревнованиях.

В ходе общей психологической подготовки к соревнованиям формируются высокий уровень соревновательной мотивации, соревновательные черты характера, предсоревновательная и соревновательная эмоциональная устойчивость, способность к самоконтролю и саморегуляции в соревновательной обстановке.

В ходе подготовки к конкретным соревнованиям формируется специальная (предсоревновательная) психическая боевая готовность перед стартом, характеризующаяся уверенностью в своих силах, оптимальным уровнем эмоционального возбуждения, устойчивостью к влиянию внутренних и внешних помех. Особая роль в руководстве деятельностью спортсмена в этом случае принадлежит тренеру.

В процессе управления нервно-психическим восстановлением спортсмена снимается нервно-психическое напряжение, восстанавливается психическая работоспособность после тренировок, соревновательных нагрузок, развивается способность к самостоятельному восстановлению. Нервно-психическое восстановление осуществляется с помощью словесных воздействий, отдыха, переключения на другие виды деятельности и прочих средств.

IX. ТЕОРЕТИЧЕСКАЯ ПОДГОТОВКА

Теоретическая подготовка направлена на осмысление сути спортивной деятельности, связанных с ней явлений, процессов, и на развитие интеллектуальных способностей, без которых не мыслится достижение высоких спортивных результатов.

В паралимпийских видах спорта теоретическая подготовка имеет существенно большее значение, чем в обычном спорте.

Теоретическая подготовка паралимпийцев имеет самое прямое отношение к формированию мотиваций спортсменов, их волевой и специальной психологической подготовке, обучению спортивной технике и тактике, развитию физических способностей. Будучи тесно связанной с другими компонентами

спортивного мастерства она включает в себя два важных раздела: теоретическое образование и развитие интеллектуальных способностей.

В содержание теоретического образования входит совокупность разнообразных знаний, необходимых для успешной тренировочной и соревновательной деятельности, это:

- знания мировоззренческого, мотивационного и этического характера, т.е. знания, которые формируют верный взгляд на мир в целом, позволяют осмыслить сущность спортивной деятельности; общественный и личностный смысл спорта вообще и спортивных высших достижений в частности;

- знания, способствующие воспитанию устойчивых мотивов и правил поведения;

- знания, составляющие научный базис подготовки спортсмена (принципы и закономерности спортивной подготовки, естественно-научные и гуманитарные основы спортивной деятельности и т.п.);

- спортивно-прикладные знания, включающие сведения о правилах спортивных соревнований, спортивной технике и тактике избранного вида спорта, критериях их эффективности и путях освоения, средствах и методах физической и психологической подготовки, методике построения тренировки, внутренировочных факторах спортивной подготовки, требованиях к организации общего режима жизни и питания, о восстановительных мероприятиях, правилах контроля и самоконтроля, материально-технических условиях занятий спортом и т.д.

Для спортсменов, участвующих в паралимпийском движении, перечисленные компоненты теоретической подготовки должны быть дополнены такими разделами, как:

- знания медицинского характера (об общей и частной патологии, особенно о своих проблемах, о медицинских методах контроля и коррекции своего состояния, основных фармакологических препаратах, совмещающихся с тренировочными нагрузками, и т.п.);

- знания о медицинской и спортивно-функциональной классификации инвалидов в своем виде спорта, порядке и правилах переосвидетельствования, допинг-контроля и др.;

- знания о международных спортивных организациях инвалидов, выдающихся достижениях и рекордах паралимпийцев;

- знания юридического плана (стандартные правила обеспечения равных возможностей для инвалидов, законодательные акты о спорте инвалидов и др.).

Комплекс перечисленных знаний составляет предмет теоретического образования и самообразования спортсмена. Передача и усвоение знаний в процессе теоретических занятий происходят в тех же формах, какие характерны для умственного образования (лекции, семинары, беседы, самостоятельное изучение литературы).

Типовая программа по футболу 7×7*
(для организаций и учреждений, занимающихся с детьми
с отклонениями в развитии)

Утверждена Экспертным советом по утверждению учебных программ физкультурно-оздоровительной и спортивно-массовой направленности и по адаптивной физической культуре Государственного комитета Российской Федерации по физической культуре и спорту, протокол № 3 от 28.11.02.

I. ОБЩИЕ ПОЛОЖЕНИЯ

Эффективность работы учреждений и организаций, занимающихся с детьми, имеющими отклонения в развитии, инвалидами (далее по тексту: учреждения адаптивной физической культуры и спорта – АФКиС), во многом зависит от качества учебных программ, учебных планов и других документов, регулирующих учебно-тренировочный процесс. В основу Типовой программы по футболу заложены нормативные правовые основы, регулирующие деятельность специалистов по адаптивной физической культуре и спорту, основополагающие принципы спортивной подготовки спортсменов, результаты научных исследований и спортивной практики. Нормативы были разработаны на основе отечественных и международных требований по подготовке спортсменов по футболу в учреждениях и организациях, занимающихся с детьми с отклонениями в развитии и инвалидами. При подготовке раздела с методическими рекомендациями были использованы работы Т.М. Гавриловой, В.М. Мозгового, И.Ю. Радчич, Б.В. Сермеева и других.

Типовая программа по футболу предназначена для разработки учебных программ и других документов в помощь тренерам-преподавателям адаптивной физической культуры и содержит нормативы технической и физической подготовки; требования к учебно-тренировочному процессу; контрольно-переводные нормативы по футболу; методические рекомендации по организации учебно-тренировочного процесса.

Футбол – динамичная популярная и массовая спортивная игра. Игровая деятельность футболиста включает большое количество различных по структуре, характеру, цели и степени трудности движений. Футбол помогает воспитывать такие ценные морально-волевые качества, как целеустремленность и коллективизм, дисциплинированность, выдержка и самообладание, а также совершенствовать основные двигательные качества: быстроту и точность движений, ловкость, силу, выносливость.

Огромная популярность футбола позволяет широко использовать эту игру как действенное средство физического развития и укрепления здоровья лиц с отклонениями в развитии и инвалидов. При игре в футбол выполняется достаточно большая по нагрузке работа, что способствует повышению уровня функциональных возможностей. Поскольку в футбол играют в самых

* Авторы-составители:

Барамидзе А.М., кандидат педагогических наук, заслуженный тренер Российской Федерации;

Сладкова Н.А., кандидат педагогических наук, заслуженный работник физической культуры Российской Федерации.

различных, нередко резко меняющихся климатических и метеорологических условиях, эта игра способствует закаливанию и повышению сопротивляемости организма, а также расширению адаптационных возможностей.

Особая привлекательность футбола объясняется также его доступностью. Для игры в футбол не требуется специального инвентаря и приспособлений. Разнообразный бег с изменениями направлений движения, различные прыжки, богатство самых разнохарактерных по структуре движений тела, удары, остановки и владение мячом, проявление максимальной быстроты движений, развитие волевых качеств, тактического мышления и многое другое – все это позволяет считать футбол такой спортивной игрой, которая способствует совершенствованию многих ценных качеств, необходимых каждому человеку в его повседневной жизни. Она также снимает усталость и придает заряд бодрости после трудового дня или недели.

В процессе занятий футболом тренер-преподаватель решает следующие задачи:

1. **Общие:** укрепление здоровья, повышение работоспособности организма, формирование и совершенствование двигательных умений и навыков, развитие и совершенствование двигательных качеств; формирование навыков здорового образа жизни и устойчивого желания и осознанного отношения к выполнению физических упражнений.

2. **Коррекционные:** коррекция нарушений физического развития и психомоторики. Задачи определяются дифференцированно в зависимости от характера и степени выраженности дефекта. Для глухих и слабослышащих детей – это развитие функций статического и динамического равновесия, обучение речевому материалу, связанному с развитием двигательных умений и навыков. Для инвалидов по зрению – это коррекция скованности и ограниченности движений, развитие навыков ориентирования на слух, функций кинестетического анализатора. Для детей с нарушением опорно-двигательного аппарата – профилактика развития вторичной тугоподвижности, контрактур суставов конечностей, сохранившейся конечности, культы, недоразвитых конечностей, укрепление и развитие силы мышечных групп сохранившейся конечности, улучшение подвижности в суставах, повышение психоэмоционального тонуса.

Каждое занятие, посвященное тому или иному разделу учебной программы, должно наряду с другими задачами решать и коррекционные.

В типовой программе предполагается на основе сложившегося опыта работы и рекомендаций специалистов определять наполняемость групп в учреждениях и организациях, осуществляющих деятельность по адаптивной физической культуре и спорту, по следующему принципу: чем меньше функциональные возможности занимающихся, тем меньше человек должно быть в группе. Кроме того, численный состав группы занимающихся зависит от индивидуальных (возрастных, половых и других) особенностей, уровня подготовки и ряда других факторов.

Для создания равных условий работы тренерам-преподавателям по адаптивной физической культуре, работающим с детьми, имеющими различные отклонения в развитии, и инвалидами, а также стимулирования их к повышению качества и эффективности учебно-тренировочного процесса необходимо учитывать те особенности и проблемы, с которыми тренеры-преподаватели сталкиваются в работе. В связи с этим распределение занимающихся на группы или классы должно осуществляться в зависимости от уровня ограничений или нарушений, которые мешают им овладеть необходимыми в футболе навыками и достигать мастерства.

Решение о наполняемости групп, возрасте занимающихся, форме оплаты труда принимается учреждением по согласованию с вышестоящим органом управления по подчиненности, на основе нормативов, рекомендованных в таблице «Режимы учебно-тренировочной работы и требования по физической, технической и спортивной подготовке».

Учреждение (организация) строит работу с занимающимися футболом в течение всего календарного года. В каникулярное время учреждения могут открывать в установленном порядке спортивно-оздоровительные лагеря с круглосуточным или дневным пребыванием. Начало и окончание учебного года зависит от календаря спортивных соревнований, периодизации спортивной подготовки.

Основными формами учебно-тренировочного процесса в учреждении (организации), осуществляющей деятельность по адаптивной физической культуре и спорту, являются:

- тестирование и медицинский контроль;
- медико-восстановительные мероприятия;
- работа по индивидуальным планам (обязательна на всех этапах подготовки);
- групповые и индивидуальные учебно-тренировочные и теоретические занятия;
- участие в соревнованиях, матчевых встречах, учебно-тренировочных сборах, спортивно-оздоровительных лагерях;
- инструкторская и судейская практика занимающихся.

Расписание занятий должно составляться с учетом создания благоприятных условий и режима тренировок, отдыха занимающихся, графика обучения их в общеобразовательных и других учреждениях, характера и графика трудовой деятельности.

В группах футбола не осуществляются функции лечебной физической культуры. Лица, прошедшие курс занятий лечебной физической культурой и получившие соответствующие рекомендации от лечащего врача, могут далее заниматься в группах адаптивной физической культуры и спорта в избранном или рекомендованном виде спорта, в том числе футболом.

II. РАСПРЕДЕЛЕНИЕ СПОРТСМЕНОВ ПО ФУНКЦИОНАЛЬНЫМ КЛАССАМ

1. ОБЩИЕ ПОЛОЖЕНИЯ

В программе Паралимпийских летних игр 2004 года в Афинах (Греция) спортсмены состязались в футболе в двух группах: лица с последствиями церебрального паралича (Международная ассоциация спорта и рекреации лиц с церебральным параличом – CP-ISRA) и незрячие спортсмены (Международная ассоциация спорта слепых – IBSA). Кроме этого, такие международные организации, как CP-ISRA, IBSA, CISS (Международный спортивный комитет глухих), INAS-FID (Международная спортивная ассоциация для лиц с нарушенным интеллектом), ISOD (Международная спортивная организации инвалидов с ампутациями и прочими поражениями опорно-двигательного аппарата), каждые четыре года проводят чемпионаты мира и Европы по футболу. В программе Сурдлимпийских летних игр глухие спортсмены также соревнуются в футболе.

Спортсмены распределяются по классам в соответствии с их функциональными возможностями, а не категориями инвалидности. Такая функ-

циональная классификация основывается прежде всего на тех способностях спортсмена, которые позволяют ему соревноваться в футболе по принципу справедливой игры, а потом уже на медицинских данных. Это делается с целью предоставления спортсменам возможности соревноваться с теми, кто имеет равные или схожие функциональные способности.

Каждая международная спортивная организация установила свои правила для определения классификации спортсменов, которую производят назначенные ими международные классификаторы.

Классификация Международной ассоциации спорта слепых (IBSA)

Медицинская спортивная классификация Международной ассоциации спорта слепых (IBSA) предусматривает 3 спортивных класса для спортсменов с патологией глаз. Спортивная классификация незрячих спортсменов универсальная для применения во всех имеющихся видах спорта, доступных слепым и слабовидящим, а применение ее для разных соревнований зависит от вида спорта. Например, для борьбы дзюдо спортсмены выступают без учета спортивного класса, имеются только особенности судейства для класса В1, а для плавания и лыжных гонок важно строгое соответствие спортивному классу. Классификация учитывает состояние двух основных зрительных функций органа зрения: остроты зрения и периферических границ поля зрения.

Ниже приведен русский перевод критериев медицинской классификации IBSA.

Критерии спортивной медицинской классификации Международной ассоциации спорта слепых

Спортивные классы	Состояние зрительных функций
Класс В1	Отсутствие светопроекции или (при наличии светопроекции) неспособность определить тень руки на любом расстоянии и в любом направлении
Класс В2	От способности определить тень руки на любом расстоянии до остроты зрения ниже 2/60 (0.03) или при концентрическом сужении поля зрения до 5 градусов
Класс В3	От остроты зрения выше 2/60, но ниже 6/60 (0.03–0.1) и/или при концентрическом сужении поля зрения более 5 градусов, но менее 20 градусов

Примечание. Классификация проводится по лучшему глазу в условиях с лучшей оптической коррекцией. Счет пальцев определяется на контрастном фоне. Границы поля зрения определяются с меткой, максимальной для данного периметра.

Спортсмены, которые имеют остроту зрения выше 0.1 и периферические границы поля зрения шире 20 градусов от точки фиксации, не допускаются к международным соревнованиям инвалидов по зрению. Согласно принятым правилам IBSA спортсмены, выступающие в классе В1, во время соревнований должны иметь светонепроницаемые очки, которые контролируются судьями.

Классифицировать слепых и слабовидящих спортсменов должны врачи-офтальмологи. Проводить спортивную классификацию инвалидов по зрению рационально еще на этапе обучения в школах слепых и слабовидящих, так как при этом легче решать вопросы как тренерской работы (наполняемость групп, выбор соответствующего оснащения и т.д.), так и проводить наблюдение за динамикой состояния зрительных функций.

Классификация Международной ассоциации спорта и рекреации лиц с церебральным параличом – CP-ISRA

Классы обозначаются двумя буквами – CP (что означает «церебральный паралич») и цифрой, обозначающей уровень возможностей спортсмена.

CP1, CP2, CP3 и CP4 – к этим классам относятся те спортсмены с церебральным параличом, которые на соревнованиях используют коляски (за исключением плавания).

CP1 – спортсмен с ограниченными движениями и слабой функциональной силой рук, ног и туловища. Спортсмен использует коляски с электроприводом или постороннюю помощь при передвижении. Он не в состоянии вращать колеса кресла-коляски. Спортсмен соревнуется сидя в коляске.

CP2 – спортсмен со слабой функциональной силой рук, ног и туловища. Он в состоянии самостоятельно вращать колеса кресла-коляски. Спортсмен соревнуется сидя в коляске.

CP3 – спортсмен демонстрирует способности к движениям тела при передвижении на коляске, однако наклоны тела вперед при этом ограничены.

CP4 – спортсмен демонстрирует хорошую функциональную силу с минимальными ограничениями или проблемами контроля в руках и туловище. Спортсмен демонстрирует слабое равновесие. Спортсмен соревнуется сидя в коляске.

CP5, CP6, CP7 и CP8 – к этим классам относятся те спортсмены с церебральным параличом, которые на соревнованиях не используют коляски.

CP5 – спортсмен имеет нормальное статическое равновесие, но демонстрирует проблемы в динамическом равновесии. Небольшое отклонение от центра тяжести приводит к потере равновесия.

Спортсмену требуется приспособление для ходьбы, но не обязательно при положении стоя или во время движений в метании (метательные дисциплины в легкой атлетике). Спортсмен может иметь достаточные двигательные возможности для бега по легкоатлетической дорожке.

CP6 – у спортсмена нет способности сохранять неподвижное положение; он демонстрирует произвольные циклические движения, и у него, как правило, поражены все конечности. Спортсмен может ходить без посторонней помощи. Обычно спортсмен имеет проблемы контроля над руками, а ноги функционируют лучше, чем у спортсмена класса **CP5**, особенно при беге.

CP7 – спортсмен имеет произвольные мышечные спазмы с одной стороны тела. У него имеются хорошие функциональные возможности в доминирующей половине тела. Он может ходить без посторонней помощи, но часто прихрамывает на одну ногу по причине произвольных мышечных спазмов. При беге хромота может исчезнуть почти полностью. Его сильная сторона тела лучше развита и хорошо выполняет движения при ходьбе и беге. Кисть и рука поражены с одной стороны тела, в то же время с другой стороны тела демонстрируется хорошая подвижность руки.

CP8 – у спортсмена минимальные произвольные спазмы в одной из рук, ног или половине тела. Чтобы соревноваться в данном классе, спортсмен должен иметь диагноз «церебральный паралич» или другое непрогрессирующее поражение головного мозга.

Группа (класс), в которую определяется спортсмен, может со временем меняться в зависимости от того, улучшилось или ухудшилось функциональное состояние спортсмена. Поэтому спортсмен на протяжении своей спортивной карьеры проходит через процесс определения класса не один раз.

Например, у каждого спортсмена, прибывшего на Паралимпийские игры, проверяются классификационные документы, и те спортсмены, которые нуждаются в переклассификации, приглашаются на комиссию, где международные специалисты или подтверждают имеющийся у спортсмена класс, или присваивают ему новый.

Принятые в России критерии для определения группы инвалидности невозможно напрямую применять для спортивной классификации, так как задачи, ставящиеся перед специалистами медико-социальной экспертизы при установлении группы инвалидности, совершенно иные, чем задачи спортивной классификации. Далее приводятся определения функциональных классов у спортсменов, выступавших в соревнованиях по футболу по программе Паралимпийских летних игр 2004 года.

2. РАСПРЕДЕЛЕНИЕ НА КЛАССЫ В ФУТБОЛЕ

Как уже упоминалось выше, в соревнованиях по футболу участвуют спортсмены с нарушением слуха, нарушением зрения, нарушением интеллекта (по версии INAS-FID) и спортсмены с поражением опорно-двигательного аппарата.

В соревнованиях среди спортсменов с нарушением слуха (CISS), нарушением интеллекта (INAS-FID), среди спортсменов-ампутантов (ISOD) разделение на классы или группы не производится. Правила игры в футбол для спортсменов с нарушением слуха и интеллекта те же, что и для здоровых спортсменов. Спортсмены-ампутанты играют по несколько измененным правилам (выдержки из правил прилагаются).

IBSA проводит официальные соревнования по футболу отдельно: среди команд, состоящих из тотально слепых спортсменов (**класс В1**, каждый игрок должен иметь на глазах специальные светонепроницаемые очки), и среди команд, состоящих из спортсменов с нарушением зрения (**классы В2 и В3**). Игры проводятся по несколько измененным правилам (выдержки из правил игры прилагаются).

CP-ISRA проводит официальные соревнования среди команд, которые должны состоять из спортсменов классов **CP5, CP6, CP7, CP8**. Игры проводятся на поле уменьшенных размеров, с уменьшенными воротами и с количеством игроков 7 человек, включая вратаря (выдержки из правил игры прилагаются). Для установления более справедливых условий участия в соревнованиях по футболу спортсменов каждого из приведенных выше классов руководство комитета по футболу CP-ISRA приняло решение, что на поле на протяжении всей игры должен постоянно находиться как минимум один спортсмен **класса CP5 или CP6**. Одновременно количество на поле игроков **класса CP8** (с более высокими возможностями) ограничено до трех человек. Если в команде не оказывается спортсмена класса **CP5 или CP6**, команда играет в уменьшенном составе.

III. НОРМАТИВНАЯ ЧАСТЬ

1. ПЕРИОДИЗАЦИЯ МНОГОЛЕТНЕЙ ПОДГОТОВКИ СПОРТСМЕНОВ-ИНВАЛИДОВ И ЛИЦ С ОТКЛОНЕНИЯМИ В РАЗВИТИИ

Многолетняя подготовка занимающихся футболом в учреждениях (организациях), осуществляющих деятельность по адаптивной физической культуре и спорту, разделяется на следующие этапы:

- 1) коррекционно-оздоровительный с элементами спорта, который может длиться весь период занятий в учреждении;
2. начальной подготовки с продолжительностью от 2 лет и более;
3. учебно-тренировочный с продолжительностью от 4 лет и более;
4. спортивного совершенствования с продолжительностью от 3 лет и более;
5. высшего спортивного мастерства.

Каждому этапу соответствуют следующие задачи и критерии оценки деятельности учреждений (организаций) по адаптивной физической культуре и спорту.

Коррекционно-оздоровительный этап с элементами спорта (КО) предполагает привлечение максимально возможного числа детей с отклонениями в развитии или состоянии здоровья и инвалидов без ограничения возраста к систематическим занятиям футболом в целях оздоровления, коррекции имеющихся отклонений в состоянии здоровья, компенсаторной перестройки моторных функций, воспитания личности, формирования здорового образа жизни, развития физических качеств.

Критерии оценки деятельности учреждений (организаций) по адаптивной физической культуре и спорту:

1. Стабильность состава занимающихся, посещаемость ими занятий.
2. Динамика индивидуальных показателей, характеризующих состояние органов и систем, нарушения которых являются причинами инвалидности, а также сопутствующих заболеваний и вторичных отклонений, общее состояние организма и уровень функциональных возможностей индивида.
- 3.) Динамика индивидуальных показателей физического развития (рост, вес, окружность грудной клетки, жизненная емкость легких) и основных физических качеств занимающихся (сила, быстрота, выносливость, гибкость, координационные способности).
4. Уровень освоения навыков гигиены, самоконтроля, бытового самообслуживания, общения с окружающими; способности к самостоятельному передвижению.

Этап начальной подготовки (НП) предусматривает в дополнение к задачам первого этапа начало спортивной специализации занимающихся.

Критерии оценки деятельности учреждений (организаций) по адаптивной физической культуре и спорту:

1. Стабильность состава занимающихся.
2. Динамика улучшения индивидуальных показателей, характеризующих состояние основного дефекта (заболевания), сопутствующих заболеваний и вторичных отклонений.
3. Динамика прироста индивидуальных показателей физического развития и (или) основных физических качеств занимающихся.
4. Уровень освоения основ техники выполнения приемов игры в футбол, навыков гигиены и самоконтроля, самостоятельного передвижения (в том числе с помощью соответствующих технических средств) и бытового самообслуживания, умение ориентироваться в окружающей среде и незнакомой обстановке, способность контактировать с незнакомым тренером.

Учебно-тренировочный этап (УТ) предусматривает в дополнение к задачам первого и второго этапов повышение уровня спортивных результатов и физической подготовленности с учетом индивидуальных особенностей занимающихся и требований программ по футболу, в индивидуальных случаях предусматривает привлечение перспективных спортсменов к специализированной спортивной подготовке для достижения ими высоких стабильных

результатов, позволяющих войти в состав сборных команд России и успешно выступать в международных соревнованиях.

Критерии оценки деятельности учреждений (организаций) по адаптивной физической культуре и спорту:

1. Освоение объемов тренировочных нагрузок, предусмотренных учебной программой по футболу, выполнение спортсменом объемов тренировочных и соревновательных нагрузок, предусмотренных индивидуальным планом подготовки.

2. Освоение теоретических разделов учебной программы.

3. Динамика улучшения индивидуальных показателей, характеризующих состояние основного дефекта (заболевания), сопутствующих заболеваний и вторичных отклонений.

4. Динамика прироста индивидуальных показателей физического развития и (или) основных физических качеств занимающихся и навыков социальной адаптации.

5. Динамика спортивно-технических показателей.

6. Стабильность результатов выступления во всероссийских и международных соревнованиях среди инвалидов.

7. Число спортсменов, подготовленных для сборных команд России среди инвалидов.

Этап спортивного совершенствования (СС) предполагает развитие спорта высших достижений, привлечение перспективных спортсменов к специализированной спортивной подготовке для достижения ими высоких стабильных результатов, позволяющих в составе сборных команд России успешно выступать в международных соревнованиях.

Критерии оценки деятельности учреждений (организаций) по адаптивной физической культуре и спорту:

1. Выполнение спортсменом объемов тренировочных и соревновательных нагрузок, предусмотренных индивидуальным планом подготовки.

2. Положительная динамика спортивно-технических показателей.

3. Стабильность высоких результатов выступления во всероссийских и международных соревнованиях среди инвалидов.

4. Уровень физического развития и функционального состояния занимающихся.

5. Число спортсменов, подготовленных для сборных команд России среди инвалидов.

Этап высшего спортивного мастерства (ВСМ) предусматривает в дополнение к задачам этапа спортивного совершенствования поддержание уровня высоких спортивных результатов и физической подготовленности спортсменов – членов сборных команд России с целью их подготовки к участию в Паралимпийских играх/Сурдлимпийских играх, чемпионатах мира, Европы.

Критерии оценки деятельности учреждений (организаций) по адаптивной физической культуре и спорту:

1. Выполнение спортсменом объемов тренировочных и соревновательных нагрузок, предусмотренных индивидуальным планом подготовки.

2. Положительная динамика спортивно-технических показателей.

3. Стабильность высоких результатов выступления во всероссийских и международных соревнованиях среди инвалидов.

4. Уровень физического развития и функционального состояния занимающихся.

5. Число спортсменов, подготовленных для сборных команд России среди инвалидов.

6. Число спортсменов, завоевавших медали на официальных международных соревнованиях среди инвалидов (Паралимпийские игры/Сурдлимпийские игры, чемпионаты мира, Европы).

2. УСЛОВИЯ ЗАЧИСЛЕНИЯ В ГРУППЫ, ПЕРЕВОД ЗАНИМАЮЩИХСЯ НА ПОСЛЕДУЮЩИЙ ЭТАП МНОГОЛЕТНЕЙ ПОДГОТОВКИ

На этапы коррекционно-оздоровительной (КО) и начальной подготовки (НП) принимаются дети с отклонениями в развитии или состоянии здоровья и инвалиды любого возраста, желающие заниматься адаптивной физической культурой и спортом, при наличии: у инвалидов – рекомендаций специалистов учреждений Государственной службы медико-социальной экспертизы, внесенных в индивидуальную программу реабилитации; у детей с отклонениями в развитии или состоянии здоровья – направления или разрешения (допуска) лечащего врача к занятиям адаптивной физической культурой и спортом.

На учебно-тренировочный этап (УТ) подготовки зачисляются на конкурсной основе спортсмены, которые за период не менее двух лет прошли необходимую подготовку в группах начальной подготовки, при выполнении ими требований по общефизической и специальной подготовке и наличии соответствующих заключений медицинских работников.

Этап спортивного совершенствования (СС) формируется из спортсменов, выполнивших первый спортивный разряд по футболу или вошедших в состав сборной команды России. Перевод по годам обучения на этом этапе осуществляется при условии положительной динамики прироста спортивных показателей.

Этап высшего спортивного мастерства (ВСМ) формируется из спортсменов – членов сборных команд России с целью их подготовки к участию в Паралимпийских играх/Сурдлимпийских играх, чемпионатах мира, Европы.

Режимы учебно-тренировочной работы и требования по физической, технической и спортивной подготовке

Наименование этапа	Год обучения	Мин. возраст для зачисления (лет)	Минимальное число учащихся в группе*		Макс. кол-во уч. часов в неделю*	Требования по физической, технической и спортивной подготовке на конец учебного года
			Класс	Кол-во	Кол-во	
КО		7	C5–C8	14	6	Выполнение нормативов ОФП
			B1–B3	10	6	
			Ампутанты	14	6	
			ID, глухие	22	6	
НП	до 1 года	7	C5–C8	14	8	Выполнение нормативов ОФП, СФП
			B1–B3	10	8	
			Ампутанты	14	8	
			ID, глухие	22	8	
	свыше 2 лет	8–9	C5–C8	12	10	Выполнение нормативов ОФП, СФП, II юн. разряд
			B1–B3	8	10	
			Ампутанты	12	10	
			ID, глухие	18	10	

Окончание табл.

Наименование этапа	Год обучения	Мин. возраст для зачисления (лет)	Минимальное число учащихся в группе*		Макс. кол-во уч. часов в неделю*	Требования по физической, технической и спортивной подготовке на конец учебного года
			Класс	Кол-во	Кол-во	
УТ	до 2 лет	10–11	C5–C8	10	12	Выполнение нормативов ОФП, СФП, I юн. разряд
			B1–B3	8	12	
		Ампутанты	10	12		
		ID, глухие	16	12		
	свыше 2 лет	12–13	C5–C8	8	14	Выполнение нормативов ОФП, СФП, III–II разряд
		B1–B3	6	14		
		Ампутанты	8	14		
		ID, глухие	12	14		
СС	до 1 года	14	C5–C8	7	18	Выполнение нормативов ОФП, СФП, ТГП, I разряд
			B1–B3	5	18	
		Ампутанты	7	18		
		ID, глухие	11	18		
	свыше 1 года	15	C5–C8	5	28	Выполнение нормативов ОФП, СФП, ТГП, КМС
		B1–B3	3	28		
		Ампутанты	5	28		
		ID, глухие	7	28		
ВСМ		16 и выше	C5–C8	4	32	Выполнение нормативов ОФП, СФП, ТГП, МС
			B1–B3	3	32	
		Ампутанты	4	32		
		ID, глухие	6	32		

* в разрезе функциональных классов занимающихся.

Учитывая, что футбол не является индивидуальным видом спорта, в учебной группе неизбежно объединение спортсменов, имеющих разные по тяжести поражения (класс). Например, в футболе для спортсменов с последствиями церебрального паралича в команде должны быть игроки всех четырех классов (C5–C8). Это влияет на определение минимального количества учащихся в группе. Слишком малое количество занимающихся в группе не позволит обучать тактическим действиям во время игры; слишком большое – не позволит тренеру-преподавателю осуществлять индивидуальный подход и качественное обучение спортсменов.

**Соотношение средств физической и технико-тактической подготовки
по годам обучения (%)**

Средства подготовки	Этапы подготовки											ВСМ
	КО	НП		УТ					СС			
		1-й год	св. года	1-й год	2-й год	3-й год	4-й год	5-й год	1-й год	2-й год	3-й год	
ОФП	60	50	40	40	30	30	30	30	20	20	20	10
СФП	30	40	30	30	40	40	30	40	40	30	30	30
СТП, ТТП	10	10	30	30	30	30	30	30	40	50	50	60

**Показатели соревновательной нагрузки в годовом цикле
(количество соревнований)**

Виды соревнований	Этапы подготовки											ВСМ
	НП			УТ					СС			
	1-й год	2-й год	3-й год	1-й год	2-й год	3-й год	4-й год	5-й год	1-й год	2-й год	3-й год	
Контрольные	5	6	6	4	2	2	2	2	2	2	2	
Отборочные			2	2	3	3	3	3	2	2	2	2
Основные				1	2	3	3	4	6	6	6	6
Главные						1	1	1	1	1	1	1
Спортивный результат		II юн.	II юн.	I юн.	I юн.	III р.	III р.	II р.	I р.	I р.	КМС	МС

Примерный учебный план учебно-тренировочных занятий на 52 учебные недели для группы АФБИС

Разделы подготовки	Этапы подготовки											ВСМ		
	УТ					СС								
	1	2	3	4	5	1	2	3	1	2	3 и выше	1	2	3
Год обучения	10	11	12	13	14	15	16	17	18	19	20	18	19	20
Возраст (лет)	10	11	12	13	14	15	16	17	18	19	20	18	19	20
Кол-во часов в неделю														
СР5–СР8	6	6	8	10	10	12	14	16	18	20	20	18	20	20
В1–В3	8	8	10	12	12	16	17	18	20	22	24	20	22	24
Ампутанты														
ИД, глухие	12	12	14	16	16	20	22	24	28	30	32	28	30	32
Кол-во занятий в неделю														
СР5–СР8	6	6	7	7	7	8	9	11	13	14	14	13	14	14
В1–В3	7	7	8	8	8	11	11	13	14	14	18	14	14	18
Ампутанты														
ИД, глухие	7	7	9	10	10	13	16	18	18	18	18	18	18	18
ОФП (час)														
СР5–СР8	226	224	262	277	277	272	320	388	243	274	271	243	274	271
В1–В3	308	306	334	339	339	380	400	400	274	306	334	274	306	334
Ампутанты														
ИД, глухие	476	474	480	464	464	500	548	556	399	430	458	399	430	458
СФП (час)														
СР5–СР8	56	56	112	185	175	270	318	348	567	640	634	567	640	634
В1–В3	78	78	144	227	217	370	394	440	640	712	779	640	712	779
Ампутанты														
ИД, глухие	118	118	206	310	300	458	506	596	931	1004	1071	931	1004	1071
Технико-тактическая подготовка (час)														
Все классы	–	–	2	4	4	4	6	6	8	8	10	8	8	10
Теоретическая подготовка (час)														
Все классы	–	–	4	4	6	6	6	8	10	10	12	10	10	12
Инструкторская и судейская практика (час)														
Все классы	2	2	4	4	4	6	6	6	8	8	8	8	8	8

Восстановительные мероприятия и медицинское обследование (час)												
Все классы	8	10	12	12	12	24	26	26	52	52	52	52
Всего часов												
СР5-СР8	304	304	411	503	495	602	705	809	919	1026	1026	1021
В1-В3	411	411	518	610	602	817	866	917	1026	1132	1132	1233
Ампутанты												
IP, глухие	623	623	731	823	816	1031	1136	1240	1454	1560	1560	1661

Индивидуальная карга спортсмена

Ф.И.О. _____ Дата рождения ____/____/____ г. Место рождения _____

Год, месяц начала занятий спортом _____, футболом _____

Наименование учреждения: _____

Спортивное общество _____ Город, область (край, республика) _____

Диагноз заболевания / вид отклонения в развитии _____,

Функциональный класс (в футболе) _____

IV. РЕКОМЕНДАЦИИ ПО СОСТАВЛЕНИЮ МЕТОДИЧЕСКОЙ ЧАСТИ ТИПОВОЙ УЧЕБНОЙ ПРОГРАММЫ

Методическая часть учебной программы включает учебный материал по основным видам подготовки, его распределение по годам обучения и в годовом цикле; рекомендуемые объемы тренировочных и соревновательных нагрузок и планирование спортивных результатов по годам обучения; а также содержит практические материалы и методические рекомендации по проведению учебно-тренировочных занятий.

Для этапов коррекционно-оздоровительного, начальной подготовки и учебно-тренировочного (до 2 лет обучения) программный материал для практических занятий рекомендуется представлять в форме тренировочных заданий, сгруппированных в отдельные блоки по принципу их преимущественной направленности на развитие как отдельных физических качеств, так и комплекса качеств, на коррекцию существующих физических отклонений, совершенствование навыков и умений (табл. 1).

Таблица 1

Примерная схема тренировочного задания

Направленность блока тренировочных заданий	Основная педагогическая задача	Порядковый номер тренировочного задания
--	--------------------------------	---

Этап, год обучения	Содержание и характер упражнений	Дозировка нагрузки, режимы выполнения	Методические указания	Организационные указания
ФО: 1-й год 2-й год 3-й год и т.д.	Комплекс упражнений и последовательность их выполнения	Интенсивность выполнения упражнений, длина отрезков дистанции и время их преодоления, вес снарядов, количество повторений и серий, продолжительность и характер пауз отдыха	Отразить возможные ошибки при выполнении упражнений и способы их устранения, моменты, на которые следует обратить внимание в воспитательной и психологической подготовке и т.п.	Место проведения занятий, необходимый инвентарь и оборудование

1. ОРГАНИЗАЦИОННО-МЕТОДИЧЕСКИЕ УКАЗАНИЯ ПО РАЗРАБОТКЕ УЧЕБНОЙ ПРОГРАММЫ УЧРЕЖДЕНИЯ, ОРГАНИЗАЦИИ АФКиС

В данном разделе программы раскрываются характерные черты многолетней подготовки инвалидов-спортсменов на этапах коррекционно-оздоровительной (КО), начальной подготовки (НП), учебно-тренировочном этапе (УТ), спортивного совершенствования (СС) и высшего спортивного мастерства (ВСМ) и включают:

- возраст и стаж занятий для достижения успехов в коррекции имеющихся отклонений в развитии или состоянии здоровья, в воспитании личности, формирования здорового образа жизни, развития физических качеств;
- возраст и стаж занятий для достижения первых больших спортивных успехов (выполнение норматива КМС, МС);
- возраст и стаж занятий для достижения зоны максимальных спортивных результатов (выполнение норматива МСМК);

- краткую характеристику возрастных особенностей физического развития занимающихся;
- основные методические положения многолетней подготовки;
- краткую характеристику особенностей подхода к спортсменам с отклонениями в развитии или состоянии здоровья;
- этапы подготовки и их взаимосвязь с годами обучения;
- преимущественную направленность тренировочного процесса по годам обучения с учетом благоприятных периодов развития физических качеств у спортсменов;
- минимальный возраст начала занятий футболом, количество занимающихся в группах, режим учебно-тренировочной работы, нормативные требования по годам обучения.

При построении многолетнего учебно-тренировочного процесса ориентиром служат оптимальные возрастные границы, в пределах которых спортсмены добиваются своих высших достижений в футболе. Такими ориентирами являются данные о возрасте победителей и призеров Паралимпийских игр, Сурдлимпийских игр, которые в основном являются стабильной величиной. Кроме того, учитываются сроки, необходимые для достижения наивысших спортивных результатов в футболе. Ни в коем случае не следует форсировать подготовку спортсменов, «натаскивать» их на успешное выступление лишь в одном важнейшем старте. Если из числа здоровых способные спортсмены достигают первых больших успехов через 4–6 лет, а высших достижений – через 7–9 лет специализированной подготовки, то спортсмен с отклонениями в развитии требует почти в два раза больше времени.

При планировании спортивных результатов по годам обучения следует соблюдать известную меру: во-первых, установить верхнюю границу, за которой лежит непозволительная форсированная тренировка, а во-вторых, некоторую нижнюю границу, за которой прирост спортивных результатов идет недопустимо медленно по отношению к запланированному результату. При этом надо иметь в виду, что наиболее высокие темпы прироста результатов имеют место в первые 2–3 года специализированной подготовки.

При написании программы многолетняя подготовка рассматривается как единый педагогический процесс, который осуществляется на основе следующих методических положений:

- 1) строгая преемственность задач, средств и методов тренировки детей, подростков, юниоров и взрослых спортсменов;
- 2) неуклонное возрастание объема средств общей и специальной физической подготовки, соотношение между которыми постепенно меняется: из года в год увеличивается удельный вес объема СФП (по отношению к общему объему тренировочных нагрузок) и соответственно уменьшается удельный вес ОФП;
- 3) непрерывное совершенствование спортивной техники;
- 4) неуклонное соблюдение принципа постепенности применения тренировочных и соревновательных нагрузок в процессе многолетней тренировки спортсменов;
- 5) правильное планирование соотношения тренировочных и соревновательных нагрузок, принимая во внимание периоды полового созревания;
- 6) развитие физических качеств спортсмена на всех этапах подготовки с учетом преимущественного развития отдельных физических качеств в наиболее благоприятные возрастные периоды.

Преимущественная направленность тренировочного процесса по годам обучения определяется с учетом благоприятных периодов развития физических качеств у юных спортсменов (табл. 2).

Таблица 2

Примерные благоприятные периоды развития двигательных навыков

Морфофункциональные показатели, физические качества	Возраст (лет)										
	7	8	9	10	11	12	13	14	15	16	17
Рост						+	+	+	+		
Мышечная масса						+	+	+	+		
Быстрота			+	+	+						
Скоростно-силовые качества				+	+	+	+	+			
Сила						+	+	+			
Выносливость (аэробные возможности)		+	+	+					+	+	+
Анаэробные возможности			+	+	+				+	+	+
Гибкость	+	+	+	+							
Координационные способности			+	+	+	+					
Равновесие	+	+		+	+	+	+	+			

Вместе с тем нельзя оставлять без внимания развитие тех качеств, которые в данном возрасте не совершенствуются. Особенно важно соблюдать соразмерность в развитии общей выносливости со скоростными качествами и силой, т.е. тех из них, которые имеют под собой разные физиологические механизмы.

В программе должен представляться широкий круг средств и методов разносторонней физической и технической подготовки, особенно для этапов коррекционно-оздоровительного и начальной подготовки (подвижные и спортивные игры, упражнения и виды спорта, направленные на развитие координационных способностей, скоростных качеств, выносливости, а главное, на развитие компенсаторных возможностей организма и коррекцию имеющихся у занимающихся физических или психических отклонений, профилактику и реабилитацию после соматических заболеваний).

Общая физическая подготовка укрепляет здоровье, способствует гармоничному развитию организма и формированию функциональных компенсаторных механизмов, восстановлению у спортсменов фонда жизненно важных двигательных навыков и умений. Общую физическую подготовку планируют с учетом специфики вида спорта. Она обеспечивает всестороннее развитие качеств, необходимых для инвалидов, занимающихся любым видом спорта. Основными средствами совершенствования этих качеств являются адекватные виды спорта или отдельные доступные упражнения, развивающие силу, скорость, быстроту, выносливость, ловкость, гибкость.

Обучение двигательным действиям, особенно у спортсменов с отклонениями в развитии, является важнейшим и наиболее кропотливым разделом работы. Ее эффективность значительно повысится, если тренер будет умело сочетать традиционные методы обучения, используя физические упражнения, с методами объяснения и наглядности.

В начале обучения следует очень осторожно подходить к соревновательным моментам, так как в данном случае сознание и мышечная деятельность будут направлены не на способ освоения техники, а на его быстрейшее выполнение, что может привести к появлению ошибок, которые исправлять гораздо труднее, чем их предупредить.

2. ОРГАНИЗАЦИОННО-МЕТОДИЧЕСКИЕ ОСОБЕННОСТИ ПОСТРОЕНИЯ УЧЕБНО-ТРЕНИРОВОЧНОГО ПРОЦЕССА СО СПОРТСМЕНАМИ, ИМЕЮЩИМИ ОТКЛОНЕНИЯ В РАЗВИТИИ

В учреждениях, занимающихся физической культурой и спортом с детьми, имеющими отклонения в развитии, особое внимание уделяется коррекционно-оздоровительному этапу, который может иметь одно из трех направлений:

- спортивно-оздоровительное (с перспективой спортивной специализации и перевода на этап начальной подготовки);
- коррекционно-оздоровительное (для детей и подростков с тяжелыми нарушениями физического и психического развития);
- реабилитационно-оздоровительное (для лиц с временными ограничениями физических возможностей после перенесенных травм или заболеваний).

То или иное направление может быть рекомендовано врачом по результатам углубленного медицинского обследования ребенка, желающего начать заниматься физической культурой и спортом.

Дважды в год учащиеся должны проходить углубленное медицинское обследование на базе врачебно-физкультурного диспансера. Врач учреждения при посещении учебно-тренировочных занятий должен заполнять карты врачебно-педагогического наблюдения. В них отражаются объем и интенсивность нагрузки спортсмена, степень утомляемости, длительность интервалов отдыха. Фиксируются характер сна, время последнего приема пищи, соблюдение правил личной гигиены, соответствие места проведения занятий санитарно-гигиеническим нормам. Рекомендуются посещение учебно-тренировочных занятий валеологом с целью оценки состояния здоровья занимающихся, определения возможности занятия избранным видом спорта и выбора тренировочной нагрузки. Дополнительно обследуются характер питания спортсменов, острота зрения, умственная работоспособность, утомляемость, функциональные возможности сердечно-сосудистой системы, рост, вес. Все это значительно помогает осуществлять контроль над соответствием учебно-тренировочного режима и нагрузок физическим и психическим возможностям занимающихся.

При планировании учебно-тренировочных занятий в **коррекционно-оздоровительных группах и группах начальной подготовки** необходимо учитывать тот факт, что организационные мероприятия перед учебно-тренировочными занятиями (подготовка инвентаря, места проведения занятий) занимают не менее 15 мин. Продолжительность одного занятия составляет от 30 мин (первый год обучения) до 45 мин (третий год обучения). Продолжительность занятий с умственно отсталыми детьми в степени дебильности не должна превышать 30 мин.

При выборе педагогических средств и методов коррекции недостатков двигательной сферы детей-олигофренов следует учитывать ряд существенных нарушений нейродинамики, которые затрудняют образование новых сложных условно-рефлекторных связей, обеспечивающих произвольные движения. Последовательность упражнений на протяжении занятия зависит от задачи и подчиняется психофизиологическим закономерностям. Так, если занимающимся предстоит овладеть новым двигательным навыком, знакомить с ним целесообразно в начале основной части занятия, так как это связано со значительным нервным напряжением и требует сосредоточенного внимания. Упражнения на развитие основных физических качеств необходимо распределять на занятии в такой последовательности: развитие

быстроты, ловкости, силы, выносливости. Упражнения с большой нагрузкой и вызывающие сильные эмоции рекомендуется давать в конце основной части занятия. Обучение и совершенствование техники выполнения элементов игры в футбол в многолетнем цикле у умственно отсталых спортсменов следует осуществлять по концентрическому принципу: должно быть ежегодное повторение обучающих упражнений и приемов, направленных на совершенствование техники избранного вида спорта, что обусловлено слабостью закрепления условно-рефлекторных связей.

Основные задачи коррекционно-оздоровительного этапа при занятиях с детьми с нарушением интеллекта:

- 1) коррекция и развитие физических качеств;
- 2) коррекция соматического состояния, обучение приемам саморегуляции организма (дыхательные упражнения, упражнения на расслабление, приемы самомассажа);
- 3) коррекция и развитие познавательных процессов (память на двигательные действия, внимание к своим движениям и действиям и т.п.);
- 4) коррекция эмоционально-волевой сферы.

При *организации учебно-тренировочного процесса с глухими и слабослышащими спортсменами* необходимо учитывать, что основной дефект у них сопровождается рядом вторичных отклонений со стороны двигательной сферы, функциональных систем организма, здоровья в целом. Отсутствие слуха, недостаточное развитие речи создают определенные трудности при обучении физическим упражнениям. Поэтому в работе с глухими спортсменами особая роль отводится показу, который необходимо сочетать с доступными для них объяснениями посредством жестовой, тактильной, устной и письменной речи.

Для более детальной проработки основных коррекционных задач при планировании *учебно-тренировочных занятий с детьми, имеющими детский церебральный паралич*, должны быть сформулированы более частные вспомогательные задачи:

- коррекция побочных действий опорно-двигательного аппарата (конечностей, отделов позвоночного столба и др.);
- преодоление слабости отдельных мышечных групп;
- улучшение подвижности в суставах, профилактика или разработка контрактур;
 - нормализация тонуса мышц;
 - улучшение мышечно-суставного чувства;
 - формирование компенсаторной гипертрофии определенных мышечных групп;
- улучшение деятельности сердечно-сосудистой, дыхательной и других систем организма;
 - развитие предметно-манипуляционной деятельности рук;
 - развитие зрительно-моторной координации;
 - формирование вестибулярных и антигравитационных реакций, статодинамической устойчивости и ориентировки в пространстве;
 - формирование различных опорных реакций рук и ног;
 - общая релаксация тела и отдельных конечностей.

3. ОСОБЕННОСТИ ПОДХОДА К ОБУЧЕНИЮ ТЕХНИКЕ ИГРЫ В ФУТБОЛ ДЕТЕЙ С ОТКЛОНЕНИЯМИ В РАЗВИТИИ

При обучении игре в футбол необходимо помнить, что несоблюдение правил игры и техники выполнения игровых приемов может привести к травматизму игроков. Большое значение для предупреждения травматизма в футболе имеет соблюдение принципа постепенности и последовательности в овладении технико-тактическими приемами, строгая регламентация физических нагрузок, индивидуальный подход к занимающимся. Важную роль в системе профилактических мероприятий играет полноценная разминка как средство подготовки к предстоящим занятиям или соревнованиям, а также воспитание у спортсменов чувства уважения к сопернику и привитие правил соблюдения корректного стиля игры.

Одежда футболистов должна соответствовать особенностям игры и метеорологическим условиям. Обычная спортивная форма для игры в футбол – футболка, трусы, тренировочный костюм, бутсы (кеды), гетры.

Техника игры в футбол представляет собой совокупность специальных приемов, используемых в игре в различных сочетаниях для достижения поставленной цели. Технические приемы – это средство ведения игры. Они весьма многообразны. В процессе игры футболисту приходится выполнять как сложно-координационные (удары по мячу головой в падении, удары через себя в падении, удары с лету и т.п.), так и простейшие приемы владения мячом (остановка мяча ногой и туловищем, удары по мячу ногой, ведение мяча, вбрасывание и т.п.). Если такие элементы техники футбола, как удары по мячу ногой и остановка мяча, ведение мяча, в простейшей форме освоены, то занимающиеся уже могут приступать к игре в футбол. Все приемы техники рекомендуется выполнять на месте, а потом в движении. Вначале учатся выполнять приемы более удобной ногой. В процессе занятий при освоении простейших технических приемов необходимо добиваться их выполнения в сочетании одного с другим. Например, обучение приему мяча связывать с обучением удару по мячу ногой, а также ведению мяча. Параллельно с обучением техническим приемам игры необходимо добиваться их тактической реализации. Желательно, чтобы каждое занятие заканчивалось двусторонней игрой. Тем самым занимающиеся смогут опробовать изученные технические приемы и действия в единоборстве с соперником во время игры.

Размер площадки для игры устанавливают в зависимости от того, сколько игроков в ней будет участвовать. Если игроков мало, длина игрового поля приемлема в пределах от 30 до 50 шагов, а ширина – 20–30 шагов. Если игроков по два-три человека в каждой команде, лучше играть без вратарей, если 5–6 человек и более, целесообразно играть с вратарями.

При игре один на один быстро наступает утомление. Чтобы этого избежать, целесообразно периодически делать паузы по две-три минуты, во время которых можно передавать мяч друг другу, выполнять удары по мячу.

Продолжительность игры во время тренировочных занятий зависит от количества играющих. Чем больше игроков в командах, тем дольше может продолжаться игра. Если в команде по 3–5 игроков, рекомендуется играть в двое ворот около 30–40 мин. Когда в команде более 6 человек, играть можно час и более.

Поскольку каждое занятие рекомендуется заканчивать двусторонней игрой, две трети времени необходимо отводить на изучение и совершенствование технических приемов и развитие физических качеств, а одну треть – выделять на игру.

**Рекомендации по планированию содержания подготовки спортсменов
на занятиях футболом
(автор А.М. Барамидзе)**

Таблица 1

Содержание индивидуальной подготовки на общеподготовительном этапе

Раздел подготовки	Задачи	Средства
Физическая	Восстановление уровня развития двигательных качеств	Упражнения из других видов спорта
Техническая	Восстановление ритмовой структуры технических приемов	Индивидуальные упражнения с мячом с постепенным осложнением
Тактическая	Восстановление прежних и освоение новых индивидуальных тактических приемов	Игровые упражнения в облегченных условиях (без опеки, без ограничения касания и т.п.)
Теоретическая	Повышение общего уровня знаний о методах тренировки	Научно-методическая литература, периодическая печать
Психологическая	Формирование установки на выполнение больших объемов физических нагрузок	Самоанализ, самооценка, самовнушение
Восстановительные мероприятия	Обеспечение переносимости больших физических нагрузок	Режим питания, массаж, сауна

Таблица 2

**Содержание индивидуальной подготовки
на специально-подготовительном этапе**

Раздел подготовки	Задачи	Средства
Физическая	Повышение уровня ведущих двигательных качеств	Специальные упражнения с мячом и без мяча
Техническая	Повышение надежности выполнения основных технических приемов	Индивидуальные упражнения с мячом с различными ограничениями
Тактическая	Закрепление тактических связей с партнерами по линии	Групповые комбинационные и игровые упражнения
Теоретическая	Изучение манеры игры основных конкурентов	Просмотр контрольных игр, видеозапись
Психологическая	Совершенствование саморегуляции эмоционального состояния	Психорегулирующая тренировка
Восстановительные мероприятия	Ускорение процессов восстановления после интенсивных нагрузок	Специализированное питание, витаминизация, гидро- и баровоздействие

Таблица 3

Распределение нагрузок в микроциклах в зависимости от режима тренировок

Тренировочный режим	Цикл	Дни цикла							
		1	2	3	4	5	6	7	
Развивающий	1 + 6	Отдых	1. Средняя	1. Малая 2. Средняя	1. Большая 2. Средняя	1. Большая 2. Средняя	1. Малая 2. Большая	1. Средняя 2. Малая	1. Малая 2. Малая
	1 + 5	Отдых	1. Средняя	1. Малая 2. Средняя	1. Большая 2. Средняя	1. Большая 2. Малая	1. Малая 2. Средняя	1. Малая 2. Малая	1. Малая 2. Малая
	1 + 4	Отдых	1. Средняя	1. Малая 2. Средняя	1. Малая 2. Средняя	1. Малая 2. Большая	1. Малая 2. Средняя	1. Малая	1. Малая
Поддерживающий	1 + 3	Отдых	1. Средняя	1. Малая 2. Средняя	1. Малая 2. Средняя	1. Малая 2. Малая			
	1 + 4	Отдых	1. Малая	1. Средняя	1. Средняя	1. Средняя	1. Малая		
Восстанавливающий	1 + 3	Отдых	1. Малая	1. Средняя	1. Малая	1. Малая			
	1 + 2	Отдых	1. Малая	1. Малая	1. Малая				
	1 + 3	Отдых	1. Малая	1. Малая	1. Малая	1. Малая			
	1 + 2	Отдых	1. Малая	1. Малая	1. Малая				

Таблица 4

Программа совершенствования аэробной производительности (общая выносливость)

Величина нагрузки	Параметры нагрузки						Количество серий
	Формы тренировочной работы	Интенсивность упражнения	Продолжительность работы (мин)	Время активного отдыха (мин)	Количество повторений		
Большая	Повторная	Умеренная	5-10	5	6-7	-	
	Непрерывная	Умеренная	1-3	1,5-2,0	20-25	-	
	Интервальная	Умеренная	1-3	1,5-2,0	7-8	4-5	
Средняя	Повторная	Умеренная	5-10	5	4-5	-	
	Непрерывная	Умеренная	1-3	0,5-1,5	20-15	1-2	
	Интервальная	Умеренная	1-3	0,5-1,5	6-7	3-4	

Окончание табл. 4

Величина нагрузки	Параметры нагрузки					
	Формы тренировочной работы	Интенсивность упражнения	Продолжительность работы (мин)	Время активного отдыха (мин)	Количество повторений	Количество серий
Малая	Повторная	Умеренная	5-10	5	3-2	-
	Непрерывная	Умеренная	1-3	0,5-1,5	10-15	2-3
	Интервальная	Умеренная	1-3	0,5-1,5	5-6	2-3

Примечания: 1. Нагрузка с умеренной интенсивностью предполагает ЧСС в пределах 130-150 уд./мин.

2. Время активного отдыха между сериями (8-10 мин) заполняется упражнениями с мячом (ЧСС – 110-130 уд./мин).

Таблица 5

Программа совершенствования анаэробно-гликолитической производительности (специальная выносливость)

Величина	Формы тренировочной работы	Интенсивность упражнения	Продолжительность работы (мин)	Время активного отдыха	Количество повторений	Количество серий
Большая	Интервальная	Субмаксимальная	0,5-1,5	Между повторениями – 2-6 мин Между сериями – 15-20 мин	3-4	3
Средняя	Интервальная	Субмаксимальная	0,5-1,5	Между повторениями – 2-6 мин Между сериями – 15-20 мин	3-4	2
Малая	Интервальная	Субмаксимальная	0,5-1,5	Между повторениями – 2-6 мин Между сериями – 15-20 мин	3-4	1

Примечания: 1. Величина ЧСС перед началом очередного повторения упражнения должна быть в пределах 120-150 уд./мин.
2. В перерыве между однократными попытками выполняются индивидуальные упражнения с мячом. В перерыве между сериями – групповые технико-тактические упражнения (ЧСС – не выше 150 уд./мин).

**Программа совершенствования анаэробно-лактатной производительности
(скоростно-силовые качества)**

Величина	Формы тренировочной работы	Интенсивность упражнения	Продолжительность работы (с)	Время активного отдыха	Количество повторений	Количество серий
Большая	Повторная	Максимальная	5–10	Между повторениями – 2–3 мин Между сериями – 4–5 мин	3–4	5–6
Средняя	Повторная	Максимальная	5–10	Между повторениями – 2–3 мин Между сериями – 4–5 мин	3–4	4–5
Малая	Повторная	Максимальная	5–10	Между повторениями – 2–3 мин Между сериями – 4–5 мин	3–4	2–3

Примечание: В связи с формированием в соревновательном периоде «скоростного барьера» целесообразно применять нетрадиционные упражнения: бег «в гору» и «под уклон» (3–5°), изометрические силовые упражнения (бег за лидером, прыжки в глубину с последующим выпрыгиванием вверх и др.).

Таблица № 7

Средства устранения недостатков технико-тактической подготовленности

Отклонения от модели соревновательной деятельности	Возможная причина отклонения	Упражнения, направленные на устранение недостатков
Недостаточное количество облекомандных ТТД	Низкий уровень физических качеств и функциональных возможностей	Специальные упражнения, направленные на сопряженное совершенствование двигательных качеств и ТТМ
Низкая эффективность ТТД	Неумение выполнять ТТД в условиях жесткой опеки и на больших скоростях	Технико-тактические упражнения, выполняемые в условиях приближенных к игровым или превышающих их
Недостаточное количество и низкая эффективность ударов по воротам	Неумение выбирать позицию для удара, недостаточная психологическая устойчивость	Упражнения, направленные на совершенствование техники ударов по воротам в усложненных условиях
Недостаточное количество проникающих и успешно завершенных атак	Неумение быстро переходить от обороны к атаке, неумение завершать атакующие действия после комбинаций в 3–4 хода	Групповые и командные технико-тактические упражнения, способствующие быстрому преодолению свободного пространства средней зоны. Совершенствование техники ударов в ворота с 25–30 м
Низкая эффективность техники игры головой и единоборств вверху	Низкий уровень прыгучести и прыжковой выносливости, отсутствие специальных тренажеров, недостаточный объем специальной работы	Индивидуальные упражнения с использованием вспомогательных технических средств: удары головой, выполняемые в безопорном положении в условиях активного сопротивления

ПРАВИЛА ИГРЫ В ФУТБОЛ (выдержки из Правил)

I. Для спортсменов с нарушением зрения (версия IBSA)

1. Площадка

Игровая площадка должна быть без какого-либо покрытия, чтобы не ухудшить акустику.

2. Размеры

Длина площадки – от 42 до 32 м

Ширина – от 22 до 18 м

По периметру поле должно быть огорожено. Высота ограждения должна быть от 100 до 120 см. Ограждение должно находиться в 1 м от линии, ограничивающей поле.

3. Ворота

Размер ворот: высота – 2 м, расстояние между стойками – 3 м. Толщина стоек и перекладины должна быть 8 см.

4. Мяч

Мяч должен быть сферической формы и сделан из кожи или другого подходящего материала, не представляющего опасность для игроков. Окружность мяча должна быть между 60 и 62 см, вес – от 410 до 430 г. Внутри мяча расположена звуковая система таким образом, что позволяет мячу двигаться с регулярной траекторией таким образом, что при вращении звучит.

5. Количество игроков

Матч играется между двумя командами, каждая состоит из максимум 4 totally слепых игроков (B1) и одного вратаря, который может быть слабовидящим (B2 или B3).

Состав команды – 13 человек, он должен быть следующим: 8 игроков, 2 вратаря, 1 менеджер, 1 помощник менеджера, 1 врач.

6. Продолжительность игры

Матч должен состоять из двух таймов, каждый по 25 мин.

Перерыв между таймами должен быть не более 10 мин.

II. Для спортсменов с заболеванием детским церебральным параличом (версия CP-ISRA)

1. Поле для игры должно иметь форму прямоугольника. Боковая линия должна быть длиннее линии ворот. Размеры:

Длина – от 75 до 70 м

Ширина – от 55 до 50 м

2. Ворота

Размер ворот: высота – 2 м, расстояние между стойками – 5 м. Толщина стоек и перекладины не должна быть более 12 см.

3. Мяч

Мяч должен быть сферической формы и сделан из кожи или другого подходящего материала, не представляющего опасность для игроков. Окружность мяча должна быть не более 70 и не менее 68 см, вес – от 410 до 450 г.

4. Количество игроков

Матч играется между двумя командами, каждая состоит из максимум 7 игроков, в том числе: не более 3 игроков, соответствующих 8-му спортивно-

медицинскому классу, не менее одного игрока, соответствующего 5-му или 6-му спортивно-медицинскому классу.

При отсутствии в команде футболиста 5-го или 6-го класса она играет в меньшем на одного игрока количестве.

5. Продолжительность игры

Матч должен состоять из двух таймов, каждый по 35 мин.

Перерыв между таймами должен быть не более 15 мин.

III. Для спортсменов-ампутантов (версия ISOD)

1. Поле для игры должно иметь форму прямоугольника. Боковая линия должна быть длиннее линии ворот. Размеры:

Длина – от 65 до 55 м

Ширина – от 45 до 35 м

2. Ворота

Размер ворот: высота – 2 м, расстояние между стойками – 5 м. Толщина стоек и перекладины не должна быть более 8 см.

3. Мяч

Мяч должен быть сферической формы и сделан из кожи или другого подходящего материала, не представляющего опасность для игроков. Окружность мяча должна быть не более 70 и не менее 68 см, вес – от 410 до 450 г.

4. Количество игроков

Матч играется между двумя командами, каждая состоит из максимум 7 игроков, в том числе один вратарь. Полевые игроки – футболисты без одной ноги (ампутированной или укороченной). Вратарь – футболист без одной руки (ампутированной или укороченной).

5. Продолжительность игры

Матч должен состоять из двух таймов, каждый по 20 мин.

Перерыв между таймами должен быть не более 10 мин.

Типовая программа по настольному теннису*
(для организаций и учреждений, занимающихся с детьми
с отклонениями в развитии и инвалидами)

Утверждена Экспертным советом по утверждению учебных программ физкультурно-оздоровительной и спортивно-массовой направленности и по адаптивной физической культуре Государственного комитета Российской Федерации по физической культуре и спорту, протокол № 4 от 28.11.02.

I. ОБЩИЕ ПОЛОЖЕНИЯ

Эффективность работы учреждений и организаций, занимающихся с детьми, имеющими отклонения в развитии (далее по тексту: учреждения адаптивной физической культуры и спорта – АФКиС), во многом зависит от качества учебных программ, учебных планов и других документов, регулирующих учебно-тренировочный процесс. В основу Типовой учебной программы по настольному теннису заложены нормативные правовые основы, регулирующие деятельность специалистов по адаптивной физической культуре и спорту, основополагающие принципы спортивной подготовки спортсменов, результаты научных исследований и спортивной практики. Нормативы были разработаны на основе отечественных и международных требований по подготовке спортсменов по настольному теннису в учреждениях и организациях, занимающихся с детьми с отклонениями в развитии и инвалидами. При подготовке раздела с методическими рекомендациями были использованы работы Н.В. Астафьева, Т.М. Гавриловой, В.М. Мозгового, И.Ю. Левченко, М.О. Ляного, Б.В. Сермеева и других.

Типовая программа предназначена для разработки учебных программ и других документов в помощь тренерам-преподавателям адаптивной физической культуры и педагогам дополнительного образования и содержит нормативы технической и физической подготовки; требования к учебно-тренировочному процессу; контрольно-переводные нормативы по настольному теннису; методические рекомендации по организации учебно-тренировочного процесса.

В процессе занятий настольным теннисом тренер-преподаватель решает следующие задачи:

1. Общие: укрепление здоровья, повышение работоспособности организма, формирование и совершенствование двигательных умений и навыков, развитие и совершенствование двигательных качеств; формирование навыков здорового образа жизни и устойчивого желания и осознанного отношения к выполнению физических упражнений.

* Авторы-составители:

Сладкова Н.А., кандидат педагогических наук, заслуженный работник физической культуры Российской Федерации;

Борисовская С.А., директор детско-юношеской спортивно-оздоровительной школы инвалидов Саратовской области «Спартак»;

Гаврилова Т.М., директор Красноярской краевой специализированной спортивной школы, отличник образования Российской Федерации;

Денисова О.Д., директор ГОУ ДО «Спортивно-реабилитационный центр инвалидов» Тульской области;

Лянной М.О., кандидат педагогических наук, Сумской государственный педагогический университет им. А.С.Макаренко.

2. Коррекционные: коррекция нарушений физического развития и психомоторики. Задачи определяются дифференцированно в зависимости от характера и степени выраженности дефекта. Для глухих и слабослышающих детей – это развитие функций статического и динамического равновесия, обучение речевому материалу, связанному с развитием двигательных умений и навыков. Для детей с нарушением опорно-двигательного аппарата – профилактика развития вторичной тугоподвижности, контрактур суставов конечностей, сохранившейся конечности, культы, недоразвитых конечностей, укрепление и развитие силы мышечных групп сохранившейся конечности, тренировка опорной функции рук, улучшение подвижности в суставах, повышение психоэмоционального тонуса.

Каждое занятие, посвященное тому или иному разделу учебной программы, должно наряду с другими задачами решать и коррекционные.

В типовой программе предполагается на основе сложившегося опыта работы и рекомендаций специалистов определять наполняемость групп в учреждениях и организациях, осуществляющих деятельность по адаптивной физической культуре и спорту, по следующему принципу: чем меньше функциональные возможности занимающихся, тем меньше человек должен быть в группе. Кроме того, численный состав групп занимающихся зависит от индивидуальных (возрастных, половых и других) особенностей, уровня подготовки и ряда других факторов.

Для создания равных условий работы тренерам-преподавателям по адаптивной физической культуре, работающим с детьми, имеющими различные отклонения в развитии, а также стимулирования их к повышению качества и эффективности учебно-тренировочного процесса необходимо учитывать те особенности и проблемы, с которыми тренеры-преподаватели сталкиваются в работе. В связи с этим распределение занимающихся на группы или классы должно осуществляться в зависимости от уровня ограничений или нарушений, которые мешают им овладеть необходимыми в настольном теннисе навыками и достигать мастерства.

Решение о наполняемости групп, возрасте занимающихся, форме оплаты труда принимается учреждением по согласованию с вышестоящим органом управления по подчиненности, на основе нормативов, рекомендованных в таблице «Режимы учебно-тренировочной работы и требования по физической, технической и спортивной подготовке».

Учреждение (организация) строит работу с занимающимися настольным теннисом в течение всего календарного года. В каникулярное время учреждения могут открывать в установленном порядке спортивно-оздоровительные лагеря с круглосуточным или дневным пребыванием. Начало и окончание учебного года зависит от календаря спортивных соревнований, периодизации спортивной подготовки.

Основными формами учебно-тренировочного процесса в учреждении (организации), осуществляющем деятельность по адаптивной физической культуре и спорту, являются:

- тестирование и медицинский контроль;
- медико-восстановительные мероприятия;
- работа по индивидуальным планам (обязательна на всех этапах подготовки);
- групповые и индивидуальные учебно-тренировочные и теоретические занятия;

- участие в соревнованиях, матчевых встречах, учебно-тренировочных сборах, спортивно-оздоровительных лагерях;
- инструкторская и судейская практика занимающихся.

Расписание занятий должно составляться с учетом создания благоприятных условий и режима тренировок, отдыха занимающихся, графика обучения их в общеобразовательных и других учреждениях, характера и графика трудовой деятельности.

В группах настольного тенниса не осуществляются функции лечебной физической культуры. Лица, прошедшие курс занятий лечебной физической культурой и получившие соответствующие рекомендации от лечащего врача, могут далее заниматься в группах адаптивной физической культуры и спорта в избранном или рекомендованном виде спорта, в том числе настольным теннисом.

II. РАСПРЕДЕЛЕНИЕ СПОРТСМЕНОВ ПО ФУНКЦИОНАЛЬНЫМ КЛАССАМ

Чтобы обеспечить справедливое состязание между спортсменами, имеющими различные отклонения и нарушения, в Паралимпийских летних играх состязаются спортсмены

1) с физическими нарушениями:

- лица с ампутациями, прочими двигательными нарушениями (они относятся к Международной спортивной организации инвалидов – ISOD);
- лица с последствиями церебрального паралича (Международная ассоциация спорта и рекреации лиц с церебральным параличом – CP-ISRA);
- лица, имеющие поражение спинного мозга и передвигающиеся на колясках (Международная Стоук-Мэндвиллская спортивная федерация колясочников – ISMWFS).

2) с нарушением зрения (Международная спортивная ассоциация слепых – IBSA);

3) с нарушением интеллекта (Международная спортивная федерация для лиц с нарушением интеллекта – INAS-FID).

В каждой международной спортивной организации инвалидов спортсмены распределялись по классам в соответствии с их функциональными возможностями, а не группами инвалидности. Такая функциональная классификация основывается, прежде всего, на тех способностях спортсмена, которые позволяют ему или ей соревноваться в определенной спортивной дисциплине, а потом уже на медицинских данных. Это означает, что спортсмены, относящиеся к различным нозологическим группам (например, спортсмен с церебральным параличом и спортсмен, имеющий спинно-мозговую травму), могут оказаться в одном функциональном классе в такой дисциплине, как плавание вольным стилем на 100 м, так как они имеют одинаковые функциональные возможности. Это делается с той целью, чтобы спортсмен мог соревноваться с другими спортсменами, имеющими равные или похожие функциональные возможности.

Иногда, например в соревнованиях в марафонском беге, спортсмены, относящиеся к различным функциональным классам, соревнуются вместе. Однако занятые ими места определяются в соответствии с их функциональными классами.

Каждая из вышеназванных международных спортивных организаций установила свои правила для определения классификации спортсменов, которую производят назначенные ими международные классификаторы.

Класс, в который определяется спортсмен, может со временем меняться в зависимости от того, улучшилось или ухудшилось функциональное состояние спортсмена. Поэтому спортсмен на протяжении своей спортивной карьеры проходит через процесс определения класса не один раз.

Например, у каждого спортсмена, прибывшего на Паралимпийские игры, проверяются классификационные документы, и те спортсмены, которые нуждаются в переклассификации, приглашаются на комиссию, где международные специалисты или подтверждают имеющийся у спортсмена класс, или присваивают ему новый.

Во избежание накопления большого количества спортсменов, нуждающихся в классификации, из числа прибывших на Паралимпийские игры, международные федерации совместно с Оргкомитетом Паралимпийских игр стараются проклассифицировать более 80% спортсменов до начала Паралимпийских игр.

Далее приводятся определения функциональных классов у спортсменов, выступавших в настольном теннисе в программе Паралимпийских игр 2000 года.

2.1. Распределение на функциональные классы спортсменов с нарушением опорно-двигательного аппарата

Спортсмены-ампутанты и «прочие»

(Международная спортивная организация инвалидов – ISOD)

Классификация спортсменов с ампутациями

Класс А1. Двусторонняя ампутация бедра (независимо от длины культы).

Класс А2. Односторонняя ампутация бедра; односторонняя ампутация бедра в сочетании с ампутацией стопы другой ноги по Пирогову; односторонняя ампутация бедра в сочетании с ампутацией стопы другой ноги на различном уровне; односторонняя ампутация бедра в сочетании с ампутацией голени другой ноги.

Класс А3. Двусторонняя ампутация голени; односторонняя ампутация голени в сочетании с ампутацией стопы другой ноги по Пирогову; двусторонняя ампутация стопы по Пирогову. Основным принципом отнесения к данному классу – потеря двух опор, даже если сохранился один коленный сустав.

Класс А4. Односторонняя ампутация голени; односторонняя ампутация голени в сочетании с ампутацией стопы другой ноги; двусторонняя ампутация стопы по Пирогову (хорошая опора на пятку). Минимальный физический недостаток для допуска к соревнованиям – ампутация должна проходить, по крайней мере, через голеностопный сустав.

Класс А5. Двусторонняя ампутация плеча (независимо от длины культы); двустороннее вычленение плечевого сустава.

Класс А6. Односторонняя ампутация плеча в сочетании с ампутацией стопы по Пирогову; односторонняя ампутация плеча в сочетании с ампутацией стопы на различном уровне.

Класс А7. Двусторонняя ампутация предплечья; ампутация предплечья в сочетании с ампутацией плеча с другой стороны.

Класс А8. Односторонняя ампутация предплечья; минимальный физический недостаток – ампутация проходит по лучезапястному суставу; ампутация предплечья в сочетании с ампутацией стопы по Пирогову и другими ампутационными дефектами стопы.

Класс А9. Смешанная ампутация верхних и нижних конечностей; односторонняя ампутация предплечья в сочетании с односторонней ампутацией бедра; ампутация плеча в сочетании с ампутацией бедра; односторонняя ампутация предплечья в сочетании с ампутацией голени.

Классификация спортсменов, отнесенных к группе «прочие»

Класс 1. Резкое ограничение функций четырех конечностей.

Класс 2. Функциональные ограничения трех или четырех конечностей.

Класс 3. Ограничены необходимые функции, по меньшей мере, двух конечностей.

Класс 4. Ограничены двигательные функции двух или более конечностей, но ограничения менее значительны, чем в классе 3.

Класс 5. Ограничены функции одной конечности.

Класс 6. Незначительные ограничения необходимых функций.

Лица с врожденными недоразвитиями конечностей (отсутствие кисти, стопы, плеча, голени и т.п.) приравниваются по классификации к ампутантам и классифицируются по вышеизложенной схеме.

При комбинированных ампутациях следует подходить индивидуально и классифицировать спортсменов в зависимости от вида спорта, в котором они участвуют.

Спортсмены с последствиями церебрального паралича (Международная ассоциация спорта и рекреации лиц с церебральным параличом – CP-ISRA)

CP1, CP2, CP3 и CP4 – к этим классам относятся те спортсмены с церебральным параличом, которые на соревнованиях используют коляски (за исключением плавания).

CP1 – спортсмен с ограниченными движениями и слабой функциональной силой рук, ног и туловища. Спортсмен использует коляски с электроприводом или постороннюю помощь при передвижении. Он не в состоянии вращать колеса кресла-коляски. Спортсмен соревнуется сидя в коляске.

CP2 – спортсмен со слабой функциональной силой рук, ног и туловища. Он в состоянии самостоятельно вращать колеса кресла-коляски. Спортсмен соревнуется сидя в коляске.

CP3 – спортсмен демонстрирует способности к движениям тела при передвижении на коляске, однако наклоны тела вперед при этом ограничены.

CP4 – спортсмен демонстрирует хорошую функциональную силу с минимальными ограничениями или проблемами контроля в руках и туловище. Спортсмен демонстрирует слабое равновесие. Спортсмен соревнуется сидя в коляске.

CP5, CP6, CP7 и CP8 – к этим классам относятся те спортсмены с церебральным параличом, которые на соревнованиях не используют коляски.

CP5 – спортсмен имеет нормальное статическое равновесие, но демонстрирует проблемы в динамическом равновесии. Небольшое отклонение от центра тяжести приводит к потере равновесия.

Спортсмену требуется приспособление для ходьбы, но не обязательно при положении стоя или во время движений в метании (метательные дисциплины в легкой атлетике). Спортсмен может иметь достаточные двигательные возможности для бега по легкоатлетической дорожке.

СР6 – у спортсмена нет способности сохранять неподвижное положение; он демонстрирует произвольные циклические движения, и у него, как правило, поражены все конечности. Спортсмен может ходить без посторонней помощи. Обычно спортсмен имеет проблемы контроля над руками, а ноги функционируют лучше, чем у спортсмена класса **СР5**, особенно при беге.

СР7 – спортсмен имеет произвольные мышечные спазмы с одной стороны тела. У него имеются хорошие функциональные возможности в доминирующей половине тела. Он может ходить без посторонней помощи, но часто прихрамывает на одну ногу по причине произвольных мышечных спазмов. При беге хромота может исчезнуть почти полностью. Его сильная сторона тела лучше развита и хорошо выполняет движения при ходьбе и беге. Кисть и рука поражены с одной стороны тела, в то же время с другой стороны тела демонстрируется хорошая подвижность руки.

СР8 – у спортсмена минимальные произвольные спазмы в одной из рук, ног или половине тела. Чтобы соревноваться в данном классе, спортсмен должен иметь диагноз «церебральный паралич» или другое непрогрессирующее поражение головного мозга.

*Спортсмены с поражением спинного мозга
(Международная Стоук-Мэндвиллская спортивная федерация
колясочников – ISMWFS)*

Класс IA. Поражение верхнешейного отдела спинного мозга (С4–С7 сегменты). Трехглавая мышца не функционирует, не оказывает сопротивления (не более 0–3 баллов при мануально-мышечном тестировании ММТ).

Класс IB. Поражение среднешейного отдела спинного мозга (С8 сегмент). Нормальная сила трехглавой мышцы (4–5 баллов ММТ), слабые мышцы предплечья (0–3 балла ММТ). Функция сгибателей предплечья не нарушена.

Класс IC. Поражение нижнешейного отдела спинного мозга (D1 сегмент). Нормальная сила трехглавой мышцы, сгибателей предплечья. Хорошие мышцы предплечья (4–5 баллов ММТ). Межкостные и червеобразные мышцы кисти не функционируют. Ослаблена сила мышц туловища и ног.

Класс II. Поражение верхнегрудного отдела спинного мозга (D2–D5 сегменты). Межреберные мышцы и мышцы туловища не функционируют, в положении сидя равновесие не удерживается, наблюдается нижний спастический парализ или парализация.

Класс III. Поражение нижнегрудного отдела (D6–D10 сегменты). Мышцы туловища и грудные мышцы ослаблены (1–2 балла ММТ). Снижена сила мышц живота, имеется нижний спастический парализ, парализация. Возможно удержание равновесия.

Класс IV. Поражение поясничного отдела (D11–L3 сегменты). Мышцы туловища сохранены (более 3 баллов ММТ), слабые разгибатели голени и приводящие мышцы бедра (1–2 балла ММТ). Суммарная сила нижних конечностей – 1–20 баллов ММТ. К этому классу могут быть отнесены спортсмены с последствием травм и заболеваний нижних конечностей, при условии, что при мануально-мышечном тестировании при оценке силы мышц нижних конечностей они набирают не более 20 баллов. Спортсмены с последствием полиомиелита также могут быть включены в этот класс, если при тестировании они набирают 1–15 баллов.

Класс V. Поражение крестцового отдела (L4–D1). Четырехглавая мышца функционирует (3–5 баллов ММТ), остальные мышцы ног ослаблены. Результаты ММТ – 1–40 баллов. Сюда же относятся спортсмены с последствием

травм или заболеваний нижних конечностей, набравшие 21–60 баллов ММТ, и лица с последствиями полиомиелита, набравшие 16–50 баллов ММТ.

При проведении соревнований по плаванию выделяется **Класс VI**, куда относятся спортсмены с поражением органов опоры и движения с оценкой 41–60 баллов ММТ и с последствиями полиомиелита – 35–50 баллов ММТ.

2.2. Распределение на функциональные классы спортсменов с нарушением интеллекта (Международная спортивная федерация для лиц с нарушением интеллекта – INAS-FID)

Чтобы быть допущенными к соревнованиям на Паралимпийских играх, спортсмены с нарушением интеллекта должны соответствовать хотя бы минимальным критериям, которые в соответствии с определением Всемирной организации здравоохранения (ВОЗ) выражаются следующим образом:

- уровень интеллекта в баллах не превышает 70 IQ (средний человек имеет 100 IQ);
- наличие ограничений в овладении обычными навыками (такими, как общение, социальные навыки, самообслуживание и т.п.);
- проявление умственной отсталости до достижения возраста 18 лет.

2.3. Распределение спортсменов по классам в настольном теннисе

В соревнованиях по настольному теннису участвуют спортсмены с нарушением слуха, нарушением интеллекта (по версии INAS-FID) и спортсмены с поражением опорно-двигательного аппарата.

В программе Паралимпийских летних игр участники соревнований по настольному теннису разделяются на 10 функциональных классов: для спортсменов с церебральным параличом, ампутациями, с прочими поражениями опорно-двигательного аппарата:

ТТ1 – спортсмены, у которых разгибание локтя достигается с помощью вращательного движения от плеча; координация движений пораженной руки значительно хуже, чем здоровой; у спортсменов с церебральным параличом (СР) имеется серьезная мышечная спастика во всем теле, пониженная скорость движений руки и нарушенное равновесие в положении сидя.

ТТ2 – спортсмены, у которых локоть разгибается достаточно и движения руки хорошо координированы, но недостает силы; спортсмены с СР те же, что и в классе ТТ1, но с нормальной играющей рукой.

ТТ3 – спортсмены с минимальной потерей функций в играющей руке, имеют легкие изменения в положении тела и поддерживают свободной рукой, толкая и придерживая коляску; нижняя часть тела нуждается в постоянном контакте со спинкой кресла; движения руки назад ограничены в силу того, что нарушено равновесие тела; спортсмены с СР имеют минимальные ограничения в управлении обеими руками и серьезную спастичность мышц обеих ног.

ТТ4 – спортсмены с нормальными движениями руки и тела; увеличить диапазон движений тела можно лишь с помощью свободной руки, толкая и поддерживая коляску; при выпрямлении руки вперед тело не может оптимально наклониться за рукой; спортсмены с ампутацией обеих ног выше колена с короткими культями; спортсмены с СР – средняя мышечная спастика и недостаточно точные движения руки и тела.

ТТ5 – спортсмены, которые могут наклоняться вперед и назад без помощи свободной руки, хорошее отталкивание бедрами или даже стопами; оптимальное управление коляской в силу хорошего управления телом в направлении вперед-назад; возможны некоторые движения туловища в стороны;

спортсмены с СР – спастика или потеря точности движений рук и тела легкие или минимальные, некоторые поражения ног.

ТТ6 – спортсмены, у которых имеется комбинированные поражения игровой руки и ног; спортсмены с СР – средняя спастика и потеря точности движений больше в ногах, чем в руках, или произвольные движения всего тела.

ТТ7 – спортсмены, у которых поражены обе руки, ампутация игровой руки или обеих рук выше или ниже локтя или в комбинации.

ТТ8 – спортсмены с серьезным поражением одной или обеих ног; ампутация одной ноги выше колена или обеих ног ниже колена; спортсмены с СР – некоторая потеря точности движений и легкая спастика в ногах или руках.

ТТ9 – спортсмены, у которых хорошее динамическое равновесие; минимальное поражение одной или обеих рук или разница в длине ног; ампутация одной ноги ниже колена; спортсмены с СР – легкая потеря точности движений в одной половине тела.

ТТ10 – спортсмены, у которых нормальная функция игровой руки; минимальные поражения свободной руки; ампутация свободной руки до 1/3 предплечья; спортсмены СР – минимальные произвольные движения.

В чемпионатах мира и Европы по настольному теннису, проводимых под эгидой Международного паралимпийского комитета, кроме вышеперечисленных спортсменов принимают участие спортсмены класса ТТ11.

ТТ11 – спортсмены с нарушением интеллекта в соответствии с определениями Всемирной организации здравоохранения и INAS-FID.

В соревнованиях по настольному теннису среди инвалидов по слуху спортсменов на классы не разделяют.

III. НОРМАТИВНАЯ ЧАСТЬ

3.1. Этапы многолетней подготовки спортсменов

Многолетняя подготовка занимающихся в учреждениях (организациях), осуществляющих деятельность по адаптивной физической культуре и спорту, разделяется на следующие этапы:

- 1) коррекционно-оздоровительный с элементами спорта, который может длиться весь период занятий в учреждении;
- 2) начальной подготовки с продолжительностью от 2 лет и более;
- 3) учебно-тренировочный с продолжительностью от 4 лет и более;
- 4) спортивного совершенствования с продолжительностью от 3 лет и более;
- 5) высшего спортивного мастерства.

Каждому этапу соответствуют следующие задачи и критерии оценки деятельности учреждений (организаций), осуществляющих деятельность по адаптивной физической культуре и спорту.

Коррекционно-оздоровительный этап с элементами спорта (КО) предполагает привлечение максимально возможного числа детей с отклонениями в развитии или состоянии здоровья и инвалидов без ограничения возраста к систематическим занятиям настольным теннисом для оздоровления, коррекции имеющихся отклонений в состоянии здоровья, компенсаторной перестройки моторных функций, воспитания личности, формирования здорового образа жизни, развития физических качеств.

Критерии оценки деятельности учреждений (организаций) по адаптивной физической культуре и спорту:

1. Стабильность состава занимающихся, посещаемость ими занятий.

2. Динамика индивидуальных показателей, характеризующих состояние органов и систем, нарушения которых являются причинами инвалидности, а также сопутствующих заболеваний и вторичных отклонений, общее состояние организма и уровень функциональных возможностей индивида.

3. Динамика индивидуальных показателей физического развития (рост, вес, окружность грудной клетки, жизненная емкость легких) и основных физических качеств занимающихся (сила, быстрота, выносливость, гибкость, координационные способности).

4. Уровень освоения навыков гигиены, самоконтроля, бытового самообслуживания, общения с окружающими; способности к самостоятельному передвижению.

Этап начальной подготовки (НП) предусматривает в дополнение к задаче первого этапа начало спортивной специализации занимающихся.

Критерии оценки деятельности учреждений (организаций) по адаптивной физической культуре и спорту:

1. Стабильность состава занимающихся.

2. Динамика улучшения индивидуальных показателей, характеризующих состояние основного дефекта (заболевания), сопутствующих заболеваний и вторичных отклонений.

3. Динамика прироста индивидуальных показателей физического развития и (или) основных физических качеств занимающихся.

4. Уровень освоения основ техники выполнения приемов игры в настольный теннис, навыков гигиены и самоконтроля, самостоятельного передвижения (в том числе с помощью соответствующих технических средств) и бытового самообслуживания, умение ориентироваться в окружающей среде и незнакомой обстановке, способность контактировать с незнакомым тренером.

Учебно-тренировочный этап (УТ) предусматривает в дополнение к задаче первого и второго этапов повышение уровня спортивных результатов и физической подготовленности с учетом индивидуальных особенностей занимающихся и требований программ по настольному теннису, в индивидуальных случаях предусматривает привлечение перспективных спортсменов к специализированной спортивной подготовке для достижения ими высоких стабильных результатов, позволяющих войти в состав сборных команд России и успешно выступать в международных соревнованиях.

Критерии оценки деятельности учреждений (организаций) по адаптивной физической культуре и спорту:

1. Освоение объемов тренировочных нагрузок, предусмотренных учебной программой настольного теннису, выполнение спортсменом объемов тренировочных и соревновательных нагрузок, предусмотренных индивидуальным планом подготовки.

2. Освоение теоретических разделов учебной программы.

3. Динамика улучшения индивидуальных показателей, характеризующих состояние основного дефекта (заболевания), сопутствующих заболеваний и вторичных отклонений.

4. Динамика прироста индивидуальных показателей физического развития и (или) основных физических качеств занимающихся и навыков социальной адаптации.

5. Динамика спортивно-технических показателей.

6. Стабильность результатов выступления во всероссийских и международных соревнованиях среди инвалидов.

7. Число спортсменов, подготовленных для сборных команд России среди инвалидов.

Этап спортивного совершенствования (СС) предполагает развитие спорта высших достижений, привлечение перспективных спортсменов к специализированной спортивной подготовке для достижения ими высоких стабильных результатов, позволяющих в составе сборных команд России успешно выступать в международных соревнованиях.

Критерии оценки деятельности учреждений (организаций) по адаптивной физической культуре и спорту:

1. Выполнение спортсменом объемов тренировочных и соревновательных нагрузок, предусмотренных индивидуальным планом подготовки.

2. Положительная динамика спортивно-технических показателей.

3. Стабильность высоких результатов выступления во всероссийских и международных соревнованиях среди инвалидов.

4. Уровень физического развития и функционального состояния занимающихся.

5. Число спортсменов, подготовленных для сборных команд России среди инвалидов.

Этап высшего спортивного мастерства (ВСМ) предусматривает в дополнение к задачам этапа спортивного совершенствования поддержание уровня высоких спортивных результатов и физической подготовленности спортсменов – членов сборных команд России с целью их подготовки к участию в Паралимпийских играх/Сурдлимпийских играх, чемпионатах мира, Европы.

Критерии оценки деятельности учреждений (организаций) по адаптивной физической культуре и спорту:

1. Выполнение спортсменом объемов тренировочных и соревновательных нагрузок, предусмотренных индивидуальным планом подготовки.

2. Положительная динамика спортивно-технических показателей.

3. Стабильность высоких результатов выступления во всероссийских и международных соревнованиях среди инвалидов.

4. Уровень физического развития и функционального состояния занимающихся.

5. Число спортсменов, подготовленных для сборных команд России среди инвалидов.

6. Число спортсменов, завоевавших медали на официальных международных соревнованиях среди инвалидов (Паралимпийские игры/Сурдлимпийские игры, чемпионаты мира, Европы).

3.2. Условия зачисления в группы, перевод занимающихся на последующий этап многолетней подготовки

На этапы коррекционно-оздоровительной (КО) и начальной подготовки (НП) принимаются дети с отклонениями в развитии или состоянии здоровья и инвалиды любого возраста, желающие заниматься адаптивной физической культурой и спортом, при наличии: у инвалидов – рекомендаций специалистов учреждений Государственной службы медико-социальной экспертизы, внесенных в индивидуальную программу реабилитации; у детей с отклонениями в развитии или состоянии здоровья – направления или разрешения (допуска) лечащего врача к занятиям адаптивной физической культурой и спортом.

На учебно-тренировочный этап (УТ) подготовки зачисляются на конкурсной основе спортсмены, которые за период не менее двух лет прошли необ-

ходимую подготовку в группах начальной подготовки, при выполнении ими требований по общефизической и специальной подготовке и наличии соответствующих заключений медицинских работников.

Этап спортивного совершенствования (СС) формируется из спортсменов, выполнивших первый спортивный разряд по настольному теннису или вошедших в состав сборной команды России. Перевод по годам обучения на этом этапе осуществляется при условии положительной динамики прироста спортивных показателей.

Этап высшего спортивного мастерства (ВСМ) формируется из спортсменов – членов сборных команд России с целью их подготовки к участию в Паралимпийских играх/Сурдлимпийских играх, чемпионатах мира, Европы.

Режимы учебно-тренировочной работы и требования по физической, технической и спортивной подготовке

Наименование этапа	Год обучения	Мин. возраст для зачисления (лет)	Минимальное число учащихся в группе*		Макс. кол-во уч. часов в неделю*	Требования по физической, технической и спортивной подготовке на конец учебного года
			Класс	Кол-во	Кол-во	
КО		6–7	ТТ1–ТТ5	4	6	Выполнение нормативов ОФП
			ТТ6–ТТ8	6	6	
			ТТ9–ТТ10	8	6	
			ТТ11, глухие	10	6	
НП	до 1 года	7	ТТ1–ТТ5	4	6	Выполнение нормативов ОФП, СФП
			ТТ6–ТТ8	8	6	
			ТТ9–ТТ10	12	6	
			ТТ11, глухие	12	6	
	свыше 2 лет	8–9	ТТ1–ТТ5	4	6	Выполнение нормативов ОФП, СФП, II юн. разряд
			ТТ6–ТТ8	8	6	
			ТТ9–ТТ10	12	6	
			ТТ11, глухие	12	6	
УТ	до 2 лет	10–11	ТТ1–ТТ5	3	6	Выполнение нормативов ОФП, СФП, I юн. разряд
			ТТ6–ТТ8	6	8	
			ТТ9–ТТ10	9	12	
			ТТ11, глухие	9	12	
	свыше 2 лет	12–13	ТТ1–ТТ5	2	10	Выполнение нормативов ОФП, СФП, II–I разряд
			ТТ6–ТТ8	4	12	
			ТТ9–ТТ10	6	16	
			ТТ11, глухие	6	16	
СС	до 1 года	14	ТТ1–ТТ5	1	12	Выполнение нормативов ОФП, СФП, ТТП, КМС
			ТТ6–ТТ8	2	16	
			ТТ9–ТТ10	4	20	
			ТТ11, глухие	4	20	
	свыше 1 года	15	ТТ1–ТТ5	1	16	Выполнение нормативов ОФП, СФП, ТТП, подтверждение КМС
			ТТ6–ТТ8	2	18	
			ТТ9–ТТ10	4	24	
			ТТ11, глухие	4	24	

Наименование этапа	Год обучения	Мин. возраст для зачисления (лет)	Минимальное число учащихся в группе*		Макс. кол-во уч. часов в неделю*	Требования по физической, технической и спортивной подготовке на конец учебного года
			Класс	Кол-во	Кол-во	
ВСМ		16–20	ТТ1–ТТ5	1	20	Выполнение нормативов ОФП, СФП, ТТП, МС
			ТТ6–ТТ8	2	24	
			ТТ9–ТТ10	2	32	
			ТТ11, глухие	2	32	

* В разрезе функциональных классов занимающихся.

При объединении в одну группу спортсменов, имеющих разные по тяжести поражения (класс), минимальное число учащихся в группе должно соответствовать следующим нормам:

- в коррекционно-оздоровительной группе и группе начальной подготовки – не более 6 человек;
- в остальных группах – не более 4 человек.

Соотношение средств физической и технико-тактической подготовки по годам обучения (%)

Средства подготовки	Этапы подготовки										ВСМ
	НП		УТ					СС			
	1-й год	св. года	1-й год	2-й год	3-й год	4-й год	5-й год	1-й год	2-й год	3-й год	
ОФП	50	50	50	50	50	50	30	30	25	25	20
СФП	10	10	10	20	30	30	30	40	40	40	35
СТП	20	20	20	10	10	10	10	10	15	15	20
ТТП	20	20	20	20	10	10	10	20	20	20	25

Примерный учебный план учебно-тренировочных занятий на 52 учебные недели для группы АФБИС

Разделы подготовки	Этапы подготовки													
	УТ						СС						ВСМ	
Год обучения	1	2	3	4	5	1	2	3	1	2	3	1	2	3 и выше
Возраст (лет)	10	11	12	13	14	15	16	17	18	19	20	21	22	23
Кол-во часов в неделю														
ТТ1–ТТ5	6	6	8	10	10	10	12	14	16	18	20	18	20	20
ТТ6–ТТ8	8	8	10	12	12	12	16	17	18	20	22	20	22	24
ТТ9–ТТ11, глухие	12	12	14	16	16	16	20	22	24	28	30	28	30	32
Кол-во занятий в неделю														
ТТ1–ТТ5	6	6	7	7	7	7	8	9	11	13	14	13	14	14
ТТ6–ТТ8	7	7	8	8	8	8	11	11	13	14	14	14	14	18
ТТ9–ТТ11, глухие	7	7	9	10	10	10	13	16	18	18	18	18	18	18
ОФП (час)														
ТТ1–ТТ5	226	224	262	277	277	277	272	320	388	243	274	243	274	271
ТТ6–ТТ8	308	306	334	339	339	339	380	400	400	274	306	274	306	334
ТТ9–ТТ11, глухие	476	474	480	464	464	464	500	548	556	399	430	399	430	458
СФП (час)														
ТТ1–ТТ5	56	56	112	185	175	175	270	318	348	567	640	567	640	634
ТТ6–ТТ8	78	78	144	227	217	217	370	394	440	640	712	640	712	779
ТТ9–ТТ11, глухие	118	118	206	310	300	300	458	506	596	931	1004	931	1004	1071
Технико-тактическая подготовка (час)														
Все классы	–	–	2	4	4	4	4	6	6	8	8	8	8	10
Теоретическая подготовка (час)														
Все классы	–	–	4	4	4	4	6	6	8	10	10	10	10	12

Разделы подготовки	Этапы подготовки												ВСМ	
	УТ						СС							
Инструкторская и судейская практика (час)														
Все классы	2	2	4	4	4	4	6	6	6	6	8	8	8	8
Восстановительные мероприятия и медицинское обследование (час)														
Все классы	8	10	12	12	12	12	24	26	26	26	52	52	52	52
Всего часов														
ТТ1–ТТ5	304	304	411	503	495	602	705	809	919	1026	1026	1026	1026	1021
ТТ6–ТТ8	411	411	518	610	602	817	866	917	1026	1132	1132	1132	1132	1233
ТТ9–ТТ11, глухие	623	623	731	823	816	1031	1136	1240	1454	1560	1560	1560	1560	1661

**Показатели соревновательной нагрузки в годичном цикле
(количество соревнований)**

Виды соревнований	Этапы подготовки												ВСМ	
	НП						УТ							СС
	1	2	3	1	2	3	4	1	2	3	4			
Год обучения	1	2	3	1	2	3	4	1	2	3	4	1	2	2
Спортивный разряд	–	II юн.	I юн.	III	II	II	I	KMC	MC	MC	MC	MC	MC	MCMK
Количество тренировочных встреч	10	24	24	40	40	60	60	80	80	80	80	80	80	120
Количество соревнований	–	2	2	4	4	6	6	8	8	8	8	8	8	10

Контрольно-переводные нормативы по годам обучения

Общая физическая подготовка

Возраст (лет)	Класс	Бег 500 м		Подтягивание в положении лежа		Отжимание от гимнастической скамьи		Упражнение на брюшной пресс	
		Мал.	Дев.	Мал.	Дев.	Мал.	Дев.	Мал.	Дев.
7–9	ТТ1–ТТ5	–	–	2	2	–	–	8	6
	ТТ6–ТТ8	б/у*	б/у	4	3	10	8	12	10
	ТТ9–ТТ11, глухие	б/у	б/у	6	4	12	10	15	12
10–13	ТТ1–ТТ5	–	–	4	3	–	–	10	8
	ТТ6–ТТ8	б/у	б/у	8	6	15	12	15	12
	ТТ9–ТТ11, глухие	б/у	б/у	10	8	16	14	17	15
14–15	ТТ1–ТТ5	–	–	8	5	–	–	12	10
	ТТ6–ТТ8	б/у	б/у	12	10	20	15	17	15
	ТТ9–ТТ11, глухие	б/у	б/у	14	12	22	17	20	17
16–20	ТТ1–ТТ5	–	–	9	7	–	–	15	12
	ТТ6–ТТ8	б/у	б/у	14	12	22	17	20	17
	ТТ9–ТТ11, глухие	б/у	б/у	16	14	25	18	25	20

* Б/у – без учета времени.

Специальная подготовка

Возраст (лет)	Класс	Имитация наката слева (количество раз в мин)		Имитация наката справа (количество раз в мин)		Имитация наката справа и слева (количество раз в мин)	
		Мал.	Дев.	Мал.	Дев.	Мал.	Дев.
7–9	ТТ1–ТТ5	20–25	10–15	30–35	20–25	35–40	25–30
	ТТ6–ТТ8	20–25	10–15	30–35	20–25	35–40	25–30
	ТТ9–ТТ11, глухие	20–25	10–15	30–35	20–25	35–40	25–30
10–13	ТТ1–ТТ5	40–45	25–30	45–50	25–30	45–50	30–35
	ТТ6–ТТ8	40–45	25–30	45–50	25–30	45–50	30–35
	ТТ9–ТТ11, глухие	50–55	30–35	50–55	30–35	50–55	35–40
14–15	ТТ1–ТТ5	45–50	30–35	50–55	30–35	50–55	35–40
	ТТ6–ТТ8	45–50	30–35	50–55	30–35	50–55	35–40
	ТТ9–ТТ11, глухие	55–60	35–40	55–60	35–40	55–60	40–45
16–20	ТТ1–ТТ5	50–55	35–40	55–60	35–40	55–60	40–45
	ТТ6–ТТ8	50–55	35–40	55–60	35–40	55–60	40–45
	ТТ9–ТТ11, глухие	60–65	40–45	60–65	40–45	60–65	45–50

**Приемные нормативы для зачисления на этап
высшего спортивного мастерства**

Контрольные упражнения	Юноши	Девушки
Спортивные результаты	КМС, чемпион, призер России и участник официальных международных соревнований	

***Примечание.** В случаях если спортсмен, прошедший необходимую подготовку в течение не менее одного года, выполняет контрольные нормативы, соответствующие определенному, более высокому, этапу подготовки, он может быть зачислен на данный этап и год обучения. Например, если спортсмен после года занятий в учебно-тренировочной группе выполняет норматив I спортивного разряда, он может быть зачислен в группу 4-го года обучения учебно-тренировочного этапа.*

IV. РЕКОМЕНДАЦИИ ПО СОСТАВЛЕНИЮ МЕТОДИЧЕСКОЙ ЧАСТИ ТИПОВОЙ УЧЕБНОЙ ПРОГРАММЫ

Методическая часть учебной программы включает учебный материал по основным видам подготовки, его распределение по годам обучения и в годовом цикле; рекомендуемые объемы тренировочных и соревновательных нагрузок и планирование спортивных результатов по годам обучения; а также содержит практические материалы и методические рекомендации по проведению учебно-тренировочных занятий.

Для этапов коррекционно-оздоровительного, начальной подготовки и учебно-тренировочного (до 2 лет обучения) программный материал для практических занятий рекомендуется представлять в форме тренировочных заданий, сгруппированных в отдельные блоки по принципу их преимущественной направленности на развитие как отдельных физических качеств, так и комплекса качеств, на коррекцию существующих физических отклонений, совершенствование навыков и умений (табл. 1).

Таблица 1

Примерная схема тренировочного задания

Направленность блока тренировочных заданий Основная педагогическая задача Порядковый номер тренировочного задания

Этап, год обучения	Содержание и характер упражнений	Дозировка нагрузки, режимы выполнения	Методические указания	Организационные указания
ФО: 1-й год 2-й год 3-й год и т.д.	Комплекс упражнений и последовательность их выполнения	Интенсивность выполнения упражнений, длина отрезков дистанции и время их преодоления, вес снарягов, количество повторений и серий, продолжительность и характер пауз отдыха	Отразить возможные ошибки при выполнении упражнений и способы их устранения, моменты, на которые следует обратить внимание в воспитательной и психологической подготовке и т.п.	Место проведения занятий, необходимый инвентарь и оборудование

4.1. Организационно-методические указания по разработке учебной программы учреждения, организации АФКиС

В данном разделе программы раскрываются характерные черты многолетней подготовки инвалидов-спортсменов на этапах коррекционно-оздоровительной (КО), начальной подготовки (НП), учебно-тренировочном этапе (УТ), спортивного совершенствования (СС) и высшего спортивного мастерства (ВСМ) и включают:

- возраст и стаж занятий для достижения успехов в коррекции имеющихся отклонений в развитии или состоянии здоровья, в воспитании личности, формирования здорового образа жизни, развития физических качеств;
- возраст и стаж занятий для достижения первых больших спортивных успехов (выполнение норматива КМС, МС);
- возраст и стаж занятий для достижения зоны максимальных спортивных результатов (выполнение норматива МСМК);

- краткую характеристику возрастных особенностей физического развития занимающихся;
- основные методические положения многолетней подготовки;
- краткую характеристику особенностей подхода к спортсменам с отклонениями в развитии или состоянии здоровья;
- этапы подготовки и их взаимосвязь с годами обучения;
- преимущественную направленность тренировочного процесса по годам обучения с учетом благоприятных периодов развития физических качеств у спортсменов;
- минимальный возраст начала занятий настольным теннисом, количество занимающихся в группах, режим учебно-тренировочной работы, нормативные требования по годам обучения.

При построении многолетнего учебно-тренировочного процесса ориентиром служат оптимальные возрастные границы, в пределах которых спортсмены добиваются своих высших достижений в настольном теннисе. Такими ориентирами являются данные о возрасте победителей и призеров Паралимпийских игр, Сурдлимпийских игр, которые в основном являются стабильной величиной. Кроме того, учитываются сроки, необходимые для достижения наивысших спортивных результатов в настольном теннисе. Ни в коем случае не следует форсировать подготовку спортсменов, «натаскивать» их на успешное выступление лишь в одном важнейшем старте. Если из числа здоровых способные спортсмены достигают первых больших успехов через 4–6 лет, а высших достижений – через 7–9 лет специализированной подготовки, то спортсмен с отклонениями в развитии или состоянии здоровья требует почти в два раза больше времени.

При планировании спортивных результатов по годам обучения следует соблюдать известную меру: во-первых, установить верхнюю границу, за которой лежит непозволительная форсированная тренировка, а во-вторых, некоторую нижнюю границу, за которой прирост спортивных результатов идет недопустимо медленно по отношению к запланированному результату. При этом надо иметь в виду, что наиболее высокие темпы прироста результатов имеют место в первые 2–3 года специализированной подготовки.

При написании программы многолетняя подготовка рассматривается как единый педагогический процесс, который осуществляется на основе следующих методических положений:

- 1) строгая преемственность задач, средств и методов тренировки детей, подростков, юниоров и взрослых спортсменов;
- 2) неуклонное возрастание объема средств общей и специальной физической подготовки, соотношение между которыми постепенно меняется: из года в год увеличивается удельный вес объема СФП (по отношению к общему объему тренировочных нагрузок) и соответственно уменьшается удельный вес ОФП;
- 3) непрерывное совершенствование спортивной техники;
- 4) неуклонное соблюдение принципа постепенности применения тренировочных и соревновательных нагрузок в процессе многолетней тренировки спортсменов;
- 5) правильное планирование соотношения тренировочных и соревновательных нагрузок, принимая во внимание периоды полового созревания;
- 6) развитие физических качеств спортсмена на всех этапах подготовки с учетом преимущественного развития отдельных физических качеств в наиболее благоприятные возрастные периоды.

Преимущественная направленность тренировочного процесса по годам обучения определяется с учетом благоприятных периодов развития двигательных навыков у юных спортсменов (табл. 2).

Таблица 2

Примерные благоприятные периоды развития двигательных навыков

Морфофункциональные показатели, физические качества	Возраст (лет)										
	7	8	9	10	11	12	13	14	15	16	17
Рост						+	+	+	+		
Мышечная масса						+	+	+	+		
Быстрота			+	+	+						
Скоростно-силовые качества				+	+	+	+	+			
Сила						+	+	+			
Выносливость (аэробные возможности)		+	+	+					+	+	+
Анаэробные возможности			+	+	+				+	+	+
Гибкость	+	+	+	+							
Координационные способности			+	+	+	+					
Равновесие	+	+		+	+	+	+	+			

Вместе с тем нельзя оставлять без внимания развитие тех качеств, которые в данном возрасте не совершенствуются. Особенно важно соблюдать соразмерность в развитии общей выносливости со скоростными качествами и силой, т.е. тех из них, которые имеют под собой разные физиологические механизмы.

В программе должен быть широко представлен круг средств и методов разносторонней физической и технической подготовки, особенно для этапов коррекционно-оздоровительного и начальной подготовки (подвижные и спортивные игры, упражнения и виды спорта, направленные на развитие координационных способностей, скоростных качеств, выносливости, а главное, на развитие компенсаторных возможностей организма и коррекцию имеющихся у занимающихся физических или психических отклонений, профилактику и реабилитацию после соматических заболеваний).

Общая физическая подготовка укрепляет здоровье, способствует гармоничному развитию организма и формированию функциональных компенсаторных механизмов, восстановлению у спортсменов фонда жизненно важных двигательных навыков и умений. Общую физическую подготовку планируют с учетом специфики вида спорта. Она обеспечивает всестороннее развитие качеств, необходимых для инвалидов, занимающихся любым видом спорта. Основными средствами совершенствования этих качеств являются адекватные виды спорта или отдельные доступные упражнения, развивающие силу, скорость, быстроту, выносливость, ловкость, гибкость.

Обучение двигательным действиям, особенно у спортсменов с отклонениями в развитии, является важнейшим и наиболее кропотливым разделом работы. Ее эффективность значительно повысится, если тренер будет умело сочетать традиционные методы обучения, используя физические упражнения, с методами объяснения и наглядности.

В начале обучения следует очень осторожно подходить к соревновательным моментам, так как в данном случае сознание и мышечная деятельность будут направлены не на способ освоения техники, а на его быстрее выполнение, что может привести к появлению ошибок, которые исправлять гораздо труднее, чем их предупреждать.

4.2. Организационно-методические особенности построения учебно-тренировочного процесса со спортсменами, имеющими отклонения в развитии

В учреждениях, занимающихся физической культурой и спортом с детьми, имеющими отклонения в развитии, и инвалидами, особое внимание уделяется коррекционно-оздоровительному этапу, который может иметь одно из трех направлений:

- спортивно-оздоровительное (с перспективой спортивной специализации и перевода на этап начальной подготовки);
- коррекционно-оздоровительное (для детей и подростков с тяжелыми нарушениями физического и психического развития);
- реабилитационно-оздоровительное (для лиц с временными ограничениями физических возможностей после перенесенных травм или заболеваний).

То или иное направление может быть рекомендовано врачом по результатам углубленного медицинского обследования ребенка, желающего начать заниматься физической культурой и спортом.

Дважды в год учащиеся должны проходить углубленное медицинское обследование на базе врачебно-физкультурного диспансера. Врач учреждения при посещении учебно-тренировочных занятий должен заполнять карты врачебно-педагогического наблюдения. В них отражаются объем и интенсивность нагрузки спортсмена, степень утомляемости, длительность интервалов отдыха. Фиксируются характер сна, время последнего приема пищи, соблюдение правил личной гигиены, соответствие места проведения занятий санитарно-гигиеническим нормам. Рекомендуются посещение учебно-тренировочных занятий валеологом с целью оценки состояния здоровья занимающихся, определения возможности занятия избранным видом спорта и выбора тренировочной нагрузки. Дополнительно обследуются характер питания спортсменов, острота зрения, умственная работоспособность, утомляемость, функциональные возможности сердечно-сосудистой системы, рост, вес. Все это значительно помогает осуществлять контроль над соответствием учебно-тренировочного режима и нагрузок физическим и психическим возможностям занимающихся.

При планировании учебно-тренировочных занятий в **коррекционно-оздоровительных группах и группах начальной подготовки** необходимо учитывать тот факт, что организационные мероприятия перед учебно-тренировочными занятиями (подготовка инвентаря, места проведения занятий) занимают не менее 15 мин. Продолжительность одного занятия составляет от 30 мин (первый год обучения) до 45 мин (третий год обучения). Продолжительность занятий с умственно отсталыми детьми в степени дебильности не должна превышать 30 мин.

При выборе педагогических средств и методов коррекции недостатков двигательной сферы детей-олигофренов следует учитывать ряд существенных нарушений нейродинамики, которые затрудняют образование новых сложных условно-рефлекторных связей, обеспечивающих произвольные движения. Последовательность упражнений на протяжении занятия зави-

сит от задачи и подчиняется психофизиологическим закономерностям. Так, если занимающимся предстоит овладеть новым двигательным навыком, знакомить с ним целесообразно в начале основной части занятия, так как это связано со значительным нервным напряжением и требует сосредоточенного внимания. Упражнения на развитие основных физических качеств необходимо распределять на занятия в такой последовательности: развитие быстроты, ловкости, силы, выносливости. Упражнения с большой нагрузкой и вызывающие сильные эмоции рекомендуется давать в конце основной части занятия. Обучение и совершенствование техники выполнения элементов игры в настольный теннис в многолетнем цикле у умственно отсталых спортсменов следует осуществлять по концентрическому принципу: должно быть ежегодное повторение обучающих упражнений и приемов, направленных на совершенствование техники избранного вида спорта, что обусловлено слабостью закрепления условно-рефлекторных связей.

Основные задачи физкультурно-коррекционного этапа при занятиях с детьми с нарушением интеллекта:

- 1) коррекция и развитие физических качеств;
- 2) коррекция соматического состояния, обучение приемам саморегуляции организма (дыхательные упражнения, упражнения на расслабление, приемы самомассажа);
- 3) коррекция и развитие познавательных процессов (память на двигательные действия, внимание к своим движениям и действиям и т.п.);
- 4) коррекция эмоционально-волевой сферы.

При *организации учебно-тренировочного процесса с глухими и слабослышащими спортсменами* необходимо учитывать, что основной дефект у них сопровождается рядом вторичных отклонений со стороны двигательной сферы, функциональных систем организма, здоровья в целом. Отсутствие слуха, недостаточное развитие речи создают определенные трудности при обучении физическим упражнениям. Поэтому в работе с глухими спортсменами особая роль отводится показу, который необходимо сочетать с доступными для них объяснениями посредством жестовой, тактильной, устной и письменной речи.

Для более детальной проработки основных коррекционных задач при планировании *учебно-тренировочных занятий с детьми, имеющими детский церебральный паралич*, должны быть сформулированы более частные вспомогательные задачи:

- коррекция побочных действий опорно-двигательного аппарата (конечностей, отделов позвоночного столба и др.);
- преодоление слабости отдельных мышечных групп;
- улучшение подвижности в суставах, профилактика или разработка контрактур;
- нормализация тонуса мышц;
- улучшение мышечно-суставного чувства;
- формирование компенсаторной гипертрофии определенных мышечных групп;
- улучшение деятельности сердечно-сосудистой, дыхательной и других систем организма;
- развитие предметно-манипуляционной деятельности рук;
- развитие зрительно-моторной координации;
- формирование вестибулярных и антигравитационных реакций, статодинамической устойчивости и ориентировки в пространстве;

- формирование различных опорных реакций рук и ног;
- общая релаксация тела и отдельных конечностей.

При планировании *учебно-тренировочного процесса со спортсменами, передвигающимися в креслах-колясках*, необходимо учитывать, что все имитационные упражнения выполняются ими в колясках. **Контрольно-переводные нормативы** должны прежде всего оценивать физическое состояние верхнего плечевого пояса, мышц туловища (в зависимости от их функционального состояния), желательнее добавить упражнения на оценку развития равновесия в положении сидя.

4.3. Особенности подхода к обучению технике игры в настольный теннис детей с отклонениями в развитии

Прежде чем приступить к обучению технике выполнения того или иного приема, необходимо обратить внимание на:

- а) подготовку костно-мышечного аппарата, участвующего или способствующего этому движению;
- б) развитие координации движений, необходимых для выполнения данного движения;
- в) обучение основным, базовым элементам, необходимым для овладения данным приемом, научить пользоваться ими в различных условиях;
- г) развитие скоростных качеств и выносливости, необходимых для овладения данным приемом;
- д) подведение к выполнению данного приема путем обучения соответствующим имитационным и подводящим упражнениям.

Что касается лиц с выраженной умственной отсталостью (20–34 IQ), то при соответствующей подготовке можно научить их простейшим навыкам самостоятельной игры в настольный теннис, позволяющим участвовать в специальных мероприятиях для данной категории лиц.

Методика обучения игре в настольный теннис занимающихся с последствиями детского церебрального паралича (ДЦП)

Настольный теннис как вид спорта характеризуется следующими особенностями:

- 1) комплексным проявлением физических качеств;
- 2) переменной интенсивностью умений;
- 3) проявлением волевых качеств в условиях соревновательной деятельности;
- 4) мгновенными изменениями игровой ситуации в процессе игры.

Для *развития скоростных и скоростно-силовых качеств* у спортсменов с ДЦП применяются: метание теннисного мяча на дальность правой и левой рукой 8–10 раз, метание набивного мяча весом 1 кг двумя руками из-за головы в положении сидя 6–8 раз, спортивные игры (баскетбол, бадминтон, теннис).

Для *развития силы мышц* – подтягивание на низкой перекладине (хватом снизу и сверху), сгибание-разгибание рук в упоре лежа, поднимание туловища из положения лежа, броски набивного мяча весом 2–3 кг партнеру двумя руками справа и слева, одной рукой справа и слева, из-за головы одной рукой. Метания набивного мяча в положении лежа на животе двумя руками из-за головы, прогнувшись. Для развития силы полезно применять такие приспособления, как утяжеленные пояса и повязки. Используя

в тренировке упражнения и специальные средства, следует помнить, что излишнее увлечение развитием силы мышц может привести к нежелательному эффекту – значительному увеличению их массы, повышению вязкости и снижению упругости. Это отрицательно влияет на способность мышц к быстрым сокращениям, снижает быстроту ударов.

Для *развития общей выносливости* у спортсменов с последствиями ДЦП используют бег, а также спортивные игры (баскетбол, теннис, бадминтон). Здесь в первую очередь следует отметить необходимость повышения психической устойчивости инвалида к выполнению работы в условиях утомления. Продолжительность занятий от 30 мин до 1 часа.

Для *развития гибкости* используют следующие упражнения: выкручивание прямых рук с палкой с постепенным уменьшением ширины хвата, наклоны вперед из исходного положения сидя на полу, повороты туловища влево и вправо, круговые движения в лучезапястных, локтевых, плечевых суставах, с гантелями и без них, лежа на животе поднимание туловища с помощью рук прогнувшись, отведение рук вверх-назад как можно дальше в положении сидя. Дозировка должна быть индивидуальной для каждого спортсмена. Теннисистам следует помнить, что чрезмерное развитие какого-либо качества может отрицательно повлиять не только на игру, но и на общее состояние здоровья, поэтому необходим строгий контроль и советы со стороны тренера и врача.

Основное внимание уделяется **специальной физической подготовке теннисистов-инвалидов**. Развитию специальной силы мышц способствует имитация исходных положений с обыкновенной и утяжеленной ракеткой и перемещения у стола.

На каждой тренировке надо соблюдать принцип постепенности повышения нагрузок. При выполнении каждого упражнения необходим контроль над его качеством. Качество выполнения упражнения может быть оценено как по внешней форме движения, так и по скорости проведения всего приема. Постепенно увеличивая нагрузки, надо попеременно чередовать их, направляя на разные группы мышц. Через каждые 3–4 месяца занятий желательнее проводить контроль уровня развития силы мышц, учитывая, что наибольший эффект силовые упражнения оказывают на развитие этого качества в возрасте 14–18 лет.

Основная особенность работы мышц теннисиста в игре заключается в ее скоростно-силовой направленности с преимущественным проявлением качества быстроты. Большое значение для развития скоростно-силовых показателей имеет высокий исходный уровень ряда психологических качеств: скорости двигательных реакций, подвижности нервных процессов, двигательной координации, что у большинства спортсменов с последствиями ДЦП имеет недостаточное развитие. Упражнения, направленные на развитие скоростно-силовых качеств и особенно быстроты и темпа движений, следует использовать в возрасте 7–12 лет, что принесет наибольший эффект проявления этого качества.

Для **развития скоростно-силовых качеств** можно применять вышеуказанные общеразвивающие упражнения, различные виды метаний, а также спортивные игры по упрощенным правилам.

Важное значение для повышения мастерства игры теннисистов с последствиями ДЦП имеют упражнения, имитирующие движения в игре. Они позволяют совершенствовать технику движения у стола, повышают функциональные возможности организма занимающихся.

Скоростно-силовые качества в ударных движениях развивают упражнения с гантелями 1–1,5 кг, имитирующими технические приемы. Инвалидам данной категории необходимо использовать изометрические упражнения, при которых максимально напрягаются мышцы в позициях, имитирующих основную фазу приема – удар по мячу. Изометрические упражнения применяются для тренировки мышечных групп, участвующих как в атакующих, так и в защитных ударах, что дает возможность значительно увеличить их силу и подвижность нервных процессов.

Компенсация движения ног осуществляется не только за счет развития скоростно-силовых качеств, быстроты и темпа движений, но и за счет подвижности в суставах игровой руки. Чем она выше, тем точнее спортсмен-инвалид сможет управлять ракеткой. Для увеличения амплитуды движения руки в суставах применяют следующие упражнения: вращение кистей, круговые движения в локтевом и плечевом суставах игровой руки, сжимание, разжимание и вращение пальцев.

Для развития выносливости у теннисистов с последствиями ДЦП применяют бег на средние дистанции, продолжительные специальные подвижные и спортивные игры, длительные прогулки. **Для развития специальной выносливости** рекомендуется использовать игры на столе. Тренировка у стола после предварительного утомления способствует воспитанию игровой выносливости, положительно влияет на формирование волевых качеств и повышает способность в условиях нарастающего утомления точно выполнять сложно-координационные действия. Как один из методов развития специальной выносливости можно практиковать тренировку с заменой партнера через 10–15 мин. Применение этого метода заставляет партнера, играющего без замены, действовать с таким же напряжением, как и в начале тренировки.

Координация движений как один из компонентов ловкости является необходимым качеством теннисиста. У спортсменов с последствиями ДЦП при недостаточно подвижном туловище ловкость лучше развивать в начале занятия и крайне нежелательно ее развитие на фоне утомления, что резко снижает тактическое мышление и технику игровых действий. Для развития ловкости применяют упражнения на совершенствование дифференцирования мышечных усилий, производства движений, развития равновесия.

Кроме спортивной подготовки, теннисисты с последствиями ДЦП в домашних условиях должны ежедневно выполнять комплекс гигиенической зарядки, закаливающие процедуры, совершенствовать недостаточно развитые физические качества. Ежедневное выполнение имитационных ударов в домашних условиях позволит теннисисту-инвалиду создать хорошую основу для технического совершенствования.

В основе технической подготовки начинающих теннисистов лежит принцип многократного повторения одного и того же игрового приема. Прежде чем перейти к игре на столе, новичку надо научиться свободно жонглировать мячом с помощью ракетки.

Для обучения спортсменов с последствиями ДЦП жонглированию мячом и реагированию на разнообразности его полета применяют такие упражнения:

1. Подбросить и поймать мяч правой рукой, затем то же левой рукой.
2. Подбросить мяч правой, а поймать левой рукой и то же наоборот, начиная с левой руки.
3. Бросить мяч в стенку правой, а поймать левой рукой и наоборот: бросить левой рукой, а поймать правой.
4. Внезапное перебрасывание мяча друг другу.
5. Жонглирование двумя мячами.

Тренер может придумать множество подобных упражнений, которые выполняются без помощи ракетки, после чего начинается обучение жонглированию мячом на ракетке.

В течение 5–6 занятий начинающий теннисист изучает хватку и упражнения с мячом и ракеткой, добиваясь стабильности выполнения ударов по мячу правой, левой сторонами ракетки и попеременно обеими, доводя количество ударов до 100–200.

Затем следует перейти к следующему этапу – разучиванию вращения мяча в разных направлениях. Однако к этим упражнениям следует допустить тех спортсменов, которые освоили предыдущие задания. Это вращение мяча на правой стороне ракетки движением руки справа налево (слева направо) и на левой стороне ракетки движениями слева направо (справа налево) по 100 раз.

Для удобства контроля за вращением шарика и движением руки по диаметрам мячика рекомендуется нанести две пересекающиеся линии, вращения которых указывают на правильность движения руки с ракеткой. После этого необходимо перейти к тренировке двигательной реакции и способности пространственного управления мячом и ракеткой. Для этого в программе 1–2-го занятий применяют упражнения с попеременным подбрасыванием мяча плоскостью и ребром (горизонтальная хватка): серия ударов ребром ракетки не менее 8–10 раз, подбрасывание мяча высоко вверх правой (левой) стороной ракетки с последующей мягкой ловлей его без отскока 8–10 раз подряд в одной серии.

Желательно, чтобы все это делалось в учебной соревновательной обстановке с подсчетом безошибочно выполненных за определенный отрезок времени ударов и выявлением победителя. Когда усвоены элементы жонглирования, спортсменам можно дать задание играть у стены, выполняя удары с прямым отскоком мяча на ракетку, а затем усложнить удар отскоком мяча от пола до 100–200 раз. Можно также перебрасывать мяч друг другу в парах без касания пола. Для закрепления изученных движений эти упражнения предлагается выполнять дома.

Прежде чем приступить к освоению техники ударов, надо сформировать у спортсменов представление о характере изучаемого движения. С этой целью нужно организовать просмотр учебных фильмов, соревнований с участием спортсменов с последствиями ДЦП, перед просмотром и во время него провести разъяснительную беседу о том, на что следует обратить внимание: на положение рук, передвижение у стола, движение корпуса, подготовку и завершение ударов.

Обучение необходимо начинать с подачи. Они навязывают противнику свой план действий в атаке и обороне, что дает возможность выиграть очка. Начальные подачи должны быть без вращения. Для этого необходимо прямым ударом тыльной части ракетки послать мяч вдоль стола. С помощью специального тренажера, который состоит из небольшого колеса, надетого на стойку, закрепленную на краю стола, спортсмены могут в процессе дальнейшего обучения овладеть подачами с разным вращением. Затем идет разучивание удара «толчком». Удар наносится по мячу в наивысшей точке отскока, замах происходит на уровне груди, рука идет вперед параллельно столу, сохраняя угол наклона ракетки до полного выпрямления руки. Разучивание всех технических элементов необходимо начинать у зеркала.

Изучение удара «накатом» справа (слева) необходимо начинать у стены с тренером. Нужно обращать внимание на расслабление кисти в начале замаха и полное окончание движения после соприкосновения с мячом. Овладение

этим ударом требует многократных имитационных движений с вращением тренажера-«колеса», а затем перехода к выполнению на столе. При выполнении «наката» справа инвалид находится у стола, слегка развернув туловище вправо. При ударе «накатом» слева нужно занять правильное положение: повернуться к столу правой стороной, а корпус развернуть влево.

Удар «топ-спин» выполняется в 20–30 см от стола, туловище развернуто в пол-оборота к столу левым плечом вперед. При подготовке к удару спортсмен еще сильнее разворачивается левым боком к столу за счет движения туловища, опуская плечо правой руки еще ниже с перемещением центра тяжести на правую сторону. У спортсменов с последствиями ДЦП удар «топ-спин» получается медленный (зависающий) из-за небольшого темпа выполнения, что увеличивает траекторию полета мяча. Такие мячи имеют большую скорость вращения, большую траекторию полета и требуют в приеме значительных усилий.

После овладения ударами с верхним вращением переходят к изучению приемов мяча с верхним вращением. Прием таких мячей осуществляется в нижней точке после отскока от стола, выдерживая паузу, чтобы мяч потерял скорость вращения. Удар с верхним вращением выполняется по мячу, который находится спереди игрока, а при выполнении ударов с нижним вращением мяч нужно немного пропустить назад.

«Накат» справа применяется и как завершающий удар при атаке, при этом скорость движения руки в момент удара достигает предела. Завершающий удар «накатом» слева выполняется резким движением вперед-вверх-вправо. Удары «накатом» требуют больших усилий для подготовки и выполнения. Спортсмены с ДЦП из-за малого захвата игровой площадки стола чаще используют в игре удары «подрезкой», которые выполняются в основном над столом.

Удар «подрезкой» справа выполняется по возможности широким замахом всей руки, сопровождающей мяч как можно дальше. При ударе «подрезкой» слева ракетка отводится в левую сторону чуть выше груди. При ударе предплечье с ускорением движется вперед-вниз-вправо с дополнительным движением кисти вниз для увеличения силы вращения. «Подрезка» слева открывает больше возможностей, чем «подрезка» справа, что очень важно для спортсменов с ДЦП.

Положение спортсмена при выполнении «подрезки» справа и слева в игре практически не изменяется из-за ограничения возможности развернуть туловище в левую или правую сторону для подготовки к удару.

После закрепления двигательных навыков в ударах справа и слева спортсмены могут проводить тренировку в двусторонней игре с выполнением определенных заданий. В начальном периоде двусторонней тренировки стол не ограничивают в размерах, а дальше по мере освоения отдельных приемов игры стол делят пополам в длину или на три, четыре части.

При овладении комплексом технических приемов можно считать программу начального этапа обучения выполненной, после чего можно переходить к изучению тактических действий.

Тактическая подготовка спортсменов с последствиями ДЦП зависит от физической и психической подготовки, уровня технического мастерства. Одной из тактических задач теннисистов является умение навязывать сопернику свою манеру игры и не отступать от нее.

В начале встречи нужно иметь четкое представление об игровых и психологических особенностях соперника. При составлении тактического плана игры спортсменов с ДЦП из-за ограничения в движении нетрудно предуга-

дать, какие удары и из каких зон являются основными; насколько соперник способен выдержать темп и напряжение игры; насколько он умеет приспособиться к чужой игре или навязать собственную. Кроме этого, нужно учитывать уровень физической подготовки соперника, силу удара, приспособленность к возможным перемещениям и исходное положение при подаче.

Подача является единственным техническим приемом, который выполняется из статического положения и не зависит от действия соперника, что имеет особое преимущество в игре спортсменов с ДЦП. подача – это технический прием, с которого начинается тактическая атака. Нужно построить тактику подач так, чтобы сразу же сложной подачей выиграть очко. Для этого нужно иметь в запасе две-три подачи и использовать их неожиданно, когда соперник привык к подаваемым ранее. Неудобными подачами для спортсменов с ДЦП могут быть короткие подачи с нижним вращением, посланные по диагонали. Также это могут быть длинные зависающие подачи с верхним вращением, которые нужно принимать на расстоянии от стола, что затруднительно для спортсменов с ДЦП. Если соперник хорошо принимает подачи, нужно получить возможность начать активную игру, навязать свою манеру и завершить комбинацию в два-три хода. Для этого необходимо заранее отработать тактические комбинации в несколько ходов на выигрыш очка.

Если соперник хорошо владеет атакующими ударами с двух сторон, в этом случае лучше подавать в центр стола короткий или длинный мяч. Поддачи с правым боковым вращением лучше выполнять вправо, а подачи с левым боковым вращением – в левый край стола, чтобы использовать эффект отскока в сторону при отклонении траектории. Сочетания коротких подач с эффектом неожиданности и быстрых длинных подач со сложным смещенным вращением и обманными движениями дают преимущество подающему в игре.

При приеме подач нужно стараться думать о своих последующих действиях и действиях соперника. Длинные подачи с нижним или верхним вращением мяча лучше принимать быстрым «накатом» или «топ-спином», чтобы подающий не успел подготовиться к следующему удару. Короткие подачи по возможности нужно принимать коротко по диагонали «срезкой».

В игровой тактике настольного тенниса спортсменов с ДЦП можно выделить несколько положений.

Теннисисты данной категории предпочитают играть короткими ударами и по возможности активно атаковать, поэтому неудобными для них являются мячи, летящие прямо на них. Такие мячи особенно опасны при быстрой игре вблизи стола, поскольку спортсменам-инвалидам для отражения таких ударов необходимо изменять положение тела, а перемещения только центра тяжести бывает недостаточно.

Спортсменам с ДЦП, занимающимся настольным теннисом, в большинстве игровых ситуаций нужно отдавать предпочтение медленным «топ-спином» с высокой траекторией полета мяча, имеющего большую скорость вращения. Отражение таких мячей для соперника затруднительно, и, так как мяч более медленно летит на сторону противника и медленно возвращается, у атакующего есть возможность быстрее восстановить равновесие и принять исходное положение. Быстрый «топ-спин», как правило, быстро возвращается и ставит в затруднительное положение самого атакующего.

Тактический план игры должен решаться в конкретной встрече, а это решение зависит от многих условий и, в частности, от того, на каком столе происходит игра, каким мячом, какой ракеткой, какое освещение и покрытие в зале; от типа поведения теннисистов.

Есть спортсмены с ДЦП, которые после нескольких проигранных очков забывают о тактике, впадают в панику, теряют уверенность в себе и, боясь проиграть, пытаются пробовать «что-то иное». Они не способны формировать собственное мнение, проявляют недисциплинированность.

Встречаются игроки, которые до конца выполняют тактические указания и самостоятельно не изменяют оговоренную тактику. Эти игроки дисциплинированы, однако, когда возникает необходимость отойти от тактического плана, они не способны самостоятельно принять решение.

Бывают игроки, которые мыслят реально и в самый разгар встречи способны оценить правильность выбранной тактики. Во всех случаях между тренером и спортсменом должен поддерживаться постоянный контакт. Это должны быть короткие, четкие и понятные, существенные указания как во время встречи, так и в перерывах между партиями. Успех приносят, как правило, различные тактические решения, хорошо отработанные на тренировках.

Тактические знания имеют большое преимущество в игре спортсменов с ДЦП, их следует усваивать и совершенствовать, как и техническое мастерство.

Спорт инвалидов ставит высокие требования не только к физической, технико-тактической, но и к психологической подготовке.

Общая психологическая подготовка заключается в формировании и закреплении черт характера и качеств личности, особенно необходимых спортсменам-инвалидам. Этот сложный педагогический процесс можно условно разделить на общую подготовку, включающую воспитание мотивов, которые побуждают к систематическим занятиям, совершенствованию двигательных навыков, преодолению трудностей, и подготовку к соревнованиям, когда проводится работа по достижению наивысшей психологической готовности к единоборствам в конкретных соревнованиях.

Для эффективного влияния на психическое состояние теннисистов в процессе тренировки необходимо воспитывать у них морально-волевые качества, развивать и совершенствовать внимание, наблюдательность, умение управлять своими эмоциями. В процессе тренировки каждый спортсмен с ДЦП должен проявить максимальную адекватную спортивную трудоспособность, тщательно совершенствовать каждый прием.

Тренировки должны быть целеустремленными и сознательными. Теннисист должен систематически интересоваться современными методами тренировки, пополнять свои знания по теории и методике физического воспитания инвалидов.

В процессе тренировки особое внимание необходимо уделить целеустремленности, инициативности, смелости, решительности. Основным условием воспитания инициативности является создание в тренировочном процессе таких ситуаций, выход из которых спортсмен может найти только с помощью собственных усилий. Решительность помогает в сложных условиях спортивной деятельности самостоятельно принимать ответственные решения. Позитивные волевые качества, которые необходимы инвалиду, развиваются в процессе тренировки и участия в соревнованиях.

Психические функции и качества очень важны для спортсменов с ДЦП при овладении технико-тактическим мастерством и развитии физических качеств. Овладение всеми сторонами подготовки теннисиста требует от спортсмена высокого уровня мышления, внимания, памяти, наблюдательности, двигательного чувства.

Часто спортсмены с ДЦП недооценивают собственные возможности, что вызывает у них негативные эмоции, неуверенность в своих силах, когда

необходимо решать конкретные задачи. При участии в соревнованиях у них часто возникает чувство неуверенности, страха, угнетения. Хорошим способом настроя на игру служит разминка, аутогенная тренировка, самоубеждение.

Как правило, спортсмен, не выполняющий достаточную разминку, совершает ряд технических и тактических ошибок в начале игры, что потом может повлиять на исход встречи.

Разминку нужно проводить в течение 10–20 мин с применением общеразвивающих упражнений, круговых движений руками, наклонов туловища. В конце разминки нужно выполнять имитацию ударов с ракеткой без мяча, сначала на месте, затем с возможными небольшими перемещениями.

Современный настольный теннис предъявляет высокие требования к спортсменам-инвалидам, которые, как правило, превышают их психические и физические возможности, вызывают стресс, истощение нервной энергии, чрезмерное возбуждение и перенапряжение.

Для восстановления нервной силы, улучшения настроения полезно проводить время на берегу водоема, в лесу, в парке.

Практика спортивной подготовки инвалидов свидетельствует прежде всего о повышении двигательной активности, формировании и совершенствовании компенсаторных механизмов и волевых качеств, укреплении функциональных систем организма. Правильная оценка своих возможностей, выполнение посильных заданий, как правило, приносят высокий спортивный результат в программе физической реабилитации инвалидов.

**Примерная программа по фехтованию на колясках
(для организаций и учреждений, занимающихся
с детьми-инвалидами и детьми
с отклонениями в развитии)***

*Рекомендована Башкирским институтом
физической культуры, 2009 г.*

ПОЯСНИТЕЛЬНАЯ ЗАПИСКА

Программа для специализированных учебно-спортивных учреждений дополнительного образования Российской Федерации (в детско-юношеских спортивно-адаптивных школах, отделениях и группах детско-юношеских спортивных школах, специализированных детско-юношеских школах олимпийского резерва, школах высшего спортивного мастерства, осуществляющих работу с инвалидами, детьми-инвалидами и детьми с отклонениями в развитии) составлена в соответствии с Типовым положением об образовательном учреждении дополнительного образования детей, Федеральный закон «О физической культуре и спорте в Российской Федерации», нормативными и руководящими документами по реабилитации инвалидов средствами физической культуры, Законом Республики Башкортостан «О детско-юношеском спорте в Республике Башкортостан» с учетом передового опыта работы со спортсменами-инвалидами, результатов научных исследований и тенденции развития фехтования на колясках для спортсменов с поражениями опорно-двигательного аппарата (ПОДА) как вида спорта. Нормативы разработаны на основе отечественных и международных требований по подготовке спортсменов-инвалидов в учреждениях и организациях, занимающихся с детьми с отклонениями в развитии и инвалидами. Использованы также работы С.П. Евсеева, Н.А. Сладковой, Ю.М. Бычкова, Д.А. Тышлера, А.Д. Мовшовича и других.

Программа охватывает комплекс параметров подготовки фехтовальщиков на колясках на весь многолетний период обучения (тренировки): от этапа начального обучения до этапа высшего спортивного мастерства. Предусматривается последовательность и непрерывность многолетнего процесса становления мастерства, преемственность в решении задач укрепления остаточного здоровья, создания предпосылок для достижения высоких спортивных результатов.

* Авторы-составители:

Е.И. Емельянов – доцент, заслуженный тренер Российской Федерации, Вице-президент Федерации фехтования России, директор Школы высшего спортивного мастерства Республики Башкортостан;

Ф.Я. Арсланов – тренер по мужской рапире сборной команды России по фехтованию на колясках;

Е.Б. Белкина – старший тренер сборной команды России по фехтованию на колясках;

А.Р. Даянова – канд. биол. наук, доцент БашИФК;

И.А. Пенкин – международный классификатор по фехтованию на колясках, врач сборной команды России по фехтованию на колясках;

Э.Р. Ружанцева – д-р биол. наук, профессор БашИФК;

Г.М. Юламанова – канд. филос. наук, доцент БашИФК.

Программа регламентирует подготовку спортивных резервов в паралимпийском спорте и сочетается с реабилитационными и лечебными процессами, коррекцией нарушенных функций и вторичных отклонений, профилактическими мероприятиями. Спортивная подготовка в паралимпийском фехтовании направлена на:

- укрепление здоровья, повышение реабилитационного потенциала, развитие физических и психических качеств в соответствии с их функциональными и возрастными возможностями;
- приобретение теоретических знаний и освоение техники и тактики фехтования на колясках для эффективного применения в соревнованиях;
- совершенствование психических качеств личности, обеспечивающих максимальную концентрацию и мобилизацию усилий во время тренировок и соревнований;
- достижение индивидуально возможного высшего результата в своем функционально-спортивном классе и избранном виде оружия;
- повышение уровня качества жизни, социально-психологическую адаптацию, реабилитацию и интеграцию в социум.

В процессе многолетней подготовки в фехтовании на колясках решаются следующие общие задачи: обеспечение необходимых условий для личностного развития, укрепление здоровья, адаптация к жизни в обществе, формирование общей культуры, повышение работоспособности организма, формирование и совершенствование двигательных умений и навыков, развитие двигательных качеств, формирование навыков здорового образа жизни, устойчивого желания и осознанного отношения к выполнению физических упражнений. Наряду с общими задачами решаются и коррекционные задачи: коррекция нарушений физического развития и психомоторики.

Спортивная подготовка в фехтовании на колясках должна осуществляться на основе следующих методических положений:

- строгая преемственность задач, средств и методов тренировки детей, подростков, юношей, юниоров и взрослых спортсменов-инвалидов;
- научно обоснованное распределение объема и интенсивности тренировочной и соревновательной нагрузки с учетом возрастных и индивидуальных особенностей, функциональных возможностей организма;
- неуклонное возрастание объема средств общей и специальной физической подготовки, специализированной подготовки (с максимумом в группах высшего спортивного мастерства), соотношение между которыми постепенно изменяется: из года в год увеличивается объем специальной тренировки по отношению к общему объему тренировочной нагрузки и, соответственно, уменьшается до оптимальных пределов удельный вес общей физической подготовки;
- последовательное усложнение состава осваиваемых действий и их ситуационного применения, разнообразием формируемых тактических умений и специальной информации, при постоянном повторении главных разновидностей боевых действий;
- строгое соблюдение принципа постепенности применения тренировочных и соревновательных нагрузок в процессе многолетней тренировки фехтовальщиков на колясках.

I. ОРГАНИЗАЦИОННО-МЕТОДИЧЕСКИЕ ОСОБЕННОСТИ МНОГОЛЕТНЕЙ ПОДГОТОВКИ

Спортивная подготовка в ДЮСАШ, отделениях и группах ДЮСШ, СДЮШОР, ШВСМ, работающих с инвалидами, детьми-инвалидами и детьми с отклонениями в развитии, осуществляется в соответствии с Типовым положением об образовательном учреждении дополнительного образования детей (в ред. Постановлений Правительства РФ от 22.02.1997 № 212, от 08.08.2005 № 49, от 07.12.2006 № 752; от 12.12.2006 г. № СК-02-10/3685).

Расписание занятий должно составляться с учетом создания благоприятных условий и режима тренировок, отдыха занимающихся. В группах фехтования на колясках не осуществляются функции лечебной физической культуры. Лица, прошедшие курс занятий лечебной физической культурой и получившие соответствующие рекомендации от лечащего врача, могут далее заниматься в группах адаптивной физической культуры и спорта в избранном или рекомендованном виде спорта, в том числе фехтованием на колясках.

1.1. Распределение спортсменов на группы в соответствии с функционально-медицинскими классами в фехтовании на колясках

Фехтование на колясках включено в программу первых Паралимпийских игр. В настоящее время проводятся чемпионаты мира, региональные чемпионаты и этапы кубков мира по рапире, шпаге, сабле среди мужчин и женщин в личных и командных соревнованиях. Личные соревнования проводятся в трех разных медицинских категориях А4 вместе с А3; В и С. Международные и российские личные соревнования по фехтованию на колясках проводятся в 14 видах программы: в категории А и В, шпага (мужчины/женщины), рапира (мужчины/женщины), сабля (мужчины/женщины); в категории С – рапира и шпага (мужчины). Командные соревнования проводятся в 6 видах программы: шпага (мужчины/женщины), рапира (мужчины/женщины), сабля (мужчины/женщины).

Классификация – первая часть процесса обучения фехтованию на колясках, дающая спортсмену гарантию, что степень поражения его опорно-двигательного аппарата не будет являться препятствием к выполнению соревновательной деятельности и каждому фехтовальщику обеспечит справедливые условия на соревнованиях с другими атлетами. Всех занимающихся делят на три категории по медицинским показателям. Для определения категории проводится медицинская классификация в присутствии тренера или представителя спортсмена.

Данная классификация имеет комплексный подход и позволяет спортсменам с различными поражениями (ампутация, детский церебральный паралич, последствия перенесенного полиомиелита, параплегия и т.д.) участвовать в определенной категории на соревнованиях, сохраняя честную конкуренцию, что делает паралимпийское фехтование зрелищным и красивым видом спорта.

Классификация оценивает потенциал движений инвалида, основываясь на определенный спортивный жест. Во время ее проведения обращают внимание на: мышечную силу, объем, координацию движений. Не учитывается: антропометрические данные (например, рост), техника выполнения приемов, плохое оборудование, недостаток знаний и практических навыков, плохая тренированность.

Процесс классификации начинается с заполнения анкеты, куда вносятся данные о спортсмене, после чего проводят функциональные тесты, выполняющиеся в специальной фехтовальной коляске, на которой спортсмен будет выступать на турнире. Тесты дают возможность определить: движение корпуса вперед-назад (тест 1, 3, 5, 6); боковые движения туловища (тест 2, 4, 5) в различных позициях (с помощью или без использования не фехтующей руки, а также с использованием оружия или без него).

Тестируемые позиции согласуются со специальными техническими движениями фехтования на колясках:

- внезапный и быстрый боковой наклон туловища с оружием в руке и одновременным выпрямлением не фехтующей руки в локтевом суставе;
- быстрый возврат корпуса и фехтующей руки в исходное положение;
- наклон в противоположную сторону от противника (для избегания укола).

Оценка функциональных тестов:

0 очков – движение невозможно выполнить;

1 очко – очень слабое исполнение; минимум движения; может начать движение, но нет возможности его закончить;

2 очка – слабое исполнение; незначительные движения; может закончить движение с трудом; низкая скорость;

3 очка – нормальное исполнение;

Характеристика тестов



Тест 1. Оценка функциональной способности мускулатуры спины.

Фехтовальщик, сидящий в кресле-коляске, наклоняется вперед, после чего пытается вернуться в исходное положение. Руки должны быть отведены назад.

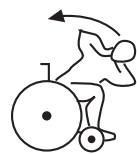

Тест 2. Оценка функции боковых мышц туловища, косых брюшных и поясничных мышц по определению бокового баланса с вытянутыми в стороны верхними конечностями.

Спортсмен должен смещать свой центр тяжести в стороны вправо и влево до тех пор, пока не начнет терять равновесие.

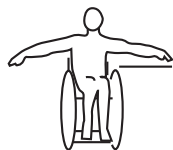

Тест 3 (аналогичный тесту 1). Оценка функциональной способности поясничных мышц.

Фехтовальщик, сидящий в кресле-коляске, наклоняется вперед, кисти соединены сзади на шее, после чего атлету необходимо вернуть себя в исходное положение. При помощи этого теста исключается (как в тесте 1) помощь верхних конечностей за счет инерционного движения, а также помощь верхнего отдела мышц спины.



Тест 4 (аналогичен тесту 2). Оценка функции боковых мышц туловища, косых брюшных и поясничных мышц с оружием.

Является более сложным, чем тест 2, так как вес оружия значительно ограничивает возможность бокового отклонения торса без потери равновесия. Во время проведения тестов с боковым отклонением необходимо следить, чтобы спортсмен не фехтующей рукой не держался за кресло-коляску, обод колеса или подлокотник.



Тест 5. Оценка функции поясничных мышц с оружием.

Упражнение выполняется с оружием. Необходимо фиксировать кресло-коляску. Атлет может держаться не фехтовальщевой рукой за ручку коляски. Спортсмена просят сделать выпад не в сторону, а по диагонали, после чего вернуться в исходное положение. Спортсмены категории В не могут выполнить это упражнение и вынуждены при возвращении в исходное положение помогать себе свободной от оружия рукой, держась за ручку фехтовальной коляски.

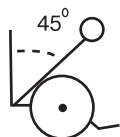

Тест 6. Оценка состояния мышц спины во всех отделах.

Спортсмена просят наклониться вперед на 45° и удерживать корпус в таком положении.

Таблица 1

Определение функционального класса по показателям функциональных тестов в фехтовании на колясках

Класс	Функциональные тесты					
	1	2	3	4	5	6
1A	0-1	0-1	0	0	0	0
1B	1	1	0-1	0	0	0
2	1-2	1-2	1	1	0-1	0-1
3	3	3	2-3	2-3	2-3	2-3
4	3	3	3	3	3	3

Физикальное обследование спортсмена (bench-test-атлет лежит на массажном столе) – производится оценка мышечной силы, подвижности суставов конечностей, координации движений.

Оценка мышечной силы:

0 баллов – нет сокращения;

1 балла – пальпаторно есть сокращение, но нет движения;

2 балла – движение против силы тяжести невозможно, можно выполнить только в горизонтальной плоскости;

3 балла – возможно преодоление силы тяжести;

4 балла – сила немного ниже нормальной;

5 баллов – нормальная мышечная сила.

Подвижность суставов верхних и нижних конечностей:

0 баллов – движения в суставе невозможны;

1 балл – минимальный диапазон движений;

2 балла – 1/4 от полного диапазона движений;

3 балла – 1/2 от полного диапазона движений;

4 балла – 3/4 от полного диапазона движений;

5 баллов – полный диапазон движений.

Координация движения (основной признак для ДЦП) оценивается по нарушению координации, выраженности клонуса (резкого повышения сухожильных рефлексов, быстрых, ритмичных сокращений мышц в ответ на их однократное растяжение), дистонии (патологического изменения тонуса мышц), атетоза (медленного, непроизвольного, вычурного движения на лице и конечностях), атаксии (нарушения движений, расстройств их координаций).

1 балл – нефункциональное движение, моторная координация минимальна или отсутствует;

2 балла – серия движений производится медленно и с затруднением; если движение повторять в быстром темпе, результат составит не более 25% от нормального диапазона движений;

3 балла – если движения повторять в быстром движении, они не будут превышать 50% от нормального диапазона движений;

4 балла – некоторое отсутствие координации при совершении движений и/или при быстром повторении не более 75% от нормального диапазона движений;

5 баллов – нормальная моторная координация.

Ампутация: необходимо отмечать на классификационной карте пораженную сторону и уровень ампутации.

После аналитической оценки и функциональных тестов классификацию приводят к следующим критериям.

Класс 1А. Спортсмены без баланса в положении сидя и с поврежденной фехтовальной рукой. Нет эффективного движения в локтевом суставе против силы тяжести, отсутствие функций руки. Необходимо фиксировать оружие к руке при помощи бандажа. Для этого класса характерна тетраплегия с повреждением позвоночника на уровне С5–С6.

Класс 1В. Спортсмены без баланса в положении сидя и с несколько поврежденной фехтующей рукой. Локтевой сустав функционально подвижен, но нет достаточной гибкости пальцев. Оружие необходимо фиксировать к руке при помощи бандажа. Для этого класса характерна тетраплегия с повреждением позвоночника на уровне С7–С8.

Класс 2. Спортсмены с некоторым балансом в положении сидя и хорошо функционирующей фехтовальной рукой, тип параплегии D1–D9 (функциональные тесты 1 и 2 – набрано не более 4 очков) или неполная тетраплегия с минимально поврежденной фехтовальной рукой и хорошим балансом в положении сидя.

Класс 3. Спортсмены с хорошим балансом в положении сидя, без поддержки ног, с нормально функционирующей фехтовальной рукой, т.е. тип параплегии от D10 до L2 (функциональные тесты 1 и 2 – от 5 до 6 баллов). Спортсмены с ампутацией обеих ног выше колена, с небольшими культями, повреждениями ниже уровня D10 могут быть включены в этот класс при условии, что ноги смогут помочь для балансировки в положении сидя.

Класс 4. Спортсмены с хорошим балансом в положении сидя, с поддержкой при помощи нижних конечностей и нормально функционирующей фехтовальной рукой, т.е. с повреждением ниже уровня L4 или сопоставимые недостатки (тесты 3 и 4 – не менее 5 очков).

Таблица 2

Критерии определения категории в фехтовании на колясках

Категории	Классы
Категория А	Класс 4
	Класс 3
Категория В	Класс 2
Категория С	Класс 1 А
	Класс 1 В

Минимальное поражение для участия в фехтовании – повреждение нижней конечности, сопоставимое с ампутацией ноги ниже колена.

При наличии заболевания детский церебральный паралич или при подозрении на подобное заболевание необходимо провести дополнительное обследование, наблюдая за спортсменом во время фехтования.

Распределение спортсменов на учебные группы в соответствии с функционально-медицинскими классами и категорией по международной классификации фехтования на колясках с Российскими нормативами отражено в табл. 3 (письмо Минобрнауки России от 06.03.2008 № ИК-343/06).

Таблица 3

Функционально-медицинские классы

№	Вид спорта	Группа и класс № 3	Группа и класс № 2	Группа и класс № 1
	Фехтование на колясках	А 4 Передвигающиеся самостоятельно	А3, В На колясках	С На колясках

Классификационная карта фехтовальщика на колясках представлена в приложении 1.

Классификационная карта паралимпийского фехтования

ФАМИЛИЯ :

Функциональные тесты	Оценка	Иллюстрация	Переклассификация	Ампутация
Тест 1. Подъем при помощи рук				Отметить уровень ампутации
Тест 2. Баланс сидя				
Тест 3. Подъем без помощи рук				
Тест 4. Баланс сидя с оружием				
Тест 5. Выпрямление после наклона под 45°				
Тест 6. Удержание тела под 45°*				
Общая оценка				

ПОЛ
МЖ

МЕСТО ПРОВЕДЕНИЯ:
СТРАНА:

ИМЯ:
ДАТА ПРОВЕДЕНИЯ

ДАТА РОЖДЕНИЯ:

ДИАГНОЗ:

С КАКОГО ВРЕМЕНИ:
ФЕХТУЕТ С:
ПРАВАЯ ЛЕВАЯ

ПРЕДЫДУЩИЙ КЛАСС
ФЕХТУЮЩАЯ РУКА

Реклассификация (место и дата)

КЛАСС	
Классификаторы: Ф.И.О., подпись	Атлет: подпись
Присмотр на соревнованиях: да нет Протест: да нет	

Классификаторы: Ф.И.О. и подпись	Атлет: подпись

1.2. Этапы многолетней подготовки и их задачи

Успешная реализация основных методических положений подготовки спортивных резервов, занимающихся в учреждениях (организациях), осуществляющих деятельность по адаптивной физической культуре и спорту, включает в себя пять этапов многолетней подготовки.

1 этап – коррекционно-оздоровительный;

2 этап – начальной подготовки с продолжительностью 1–2 года и более;

3 этап – учебно-тренировочный с продолжительностью от 2 лет и более;

4 этап – спортивного совершенствования с продолжительностью от 3 лет и более;

5 этап – высшего спортивного мастерства.

Коррекционно-оздоровительный (физкультурно-коррекционный) этап с элементами спорта (КО) предполагает привлечение максимально возможно числа детей с отклонениями в развитии или состоянии здоровья и инвалидов без ограничения возраста к систематическим занятиям фехтованием для оздоровления и коррекции имеющихся отклонений в состоянии здоровья, воспитания их личности, формирования здорового образа жизни, развития физических качеств. Продолжительность обучения на данном этапе может длиться весь период занятий в учреждении. Система перехода с КО на последующие этапы обучения и обратно зависит от индивидуальных физических и психофизиологических возможностей организма спортсмена-инвалида.

Специфические коррекционно-развивающие направления подготовки фехтовальщиков на колясках:

- обучение технике основных движений;
- коррекция техники основных движений;
- развитие и коррекция координационных способностей;
- компенсация утраченных или нарушенных функций, формирование новых видов движений за счет сохранных функций в случае невозможности коррекции;
- профилактика и коррекция соматических нарушений – осанки, сколиоза, телосложения, дыхательной и сердечно-сосудистой систем;
- формирование здорового образа жизни;
- ознакомление с основами фехтования на колясках.

Этап начальной подготовки (НП) предусматривает в дополнение к задачам первого этапа теоретическую подготовку, разностороннюю двигательную подготовку, обучение основам техники и тактики фехтования, адаптацию к соревновательной деятельности, а также начало спортивной специализации занимающихся, привитие навыков гигиены и самоконтроля, воспитание дисциплины, организованности, устойчивого интереса к занятиям фехтованием на колясках.

Учебно-тренировочный этап (УТ) предусматривает в дополнение к задачам первого и второго этапов повышение уровня физической подготовленности, развитие специальных физических качеств, формирование устойчивого двигательного навыка в соревновательных упражнениях по фехтованию, воспитание волевых качеств – смелости, решительности, умения заниматься самоподготовкой. Тренировочный процесс строится с учетом индивидуальных особенностей занимающихся, спортивных результатов и требований программ по фехтованию на колясках. В индивидуальных случаях предусматривается привлечение перспективных спортсменов к специализированной спортивной подготовке для достижения ими высоких стабильных результатов, позволяющих войти в состав сборных команд России и успешно выступать в международных соревнованиях.

Этап спортивного совершенствования (СС) предполагает развитие спорта высших достижений, привлечение перспективных спортсменов-инвалидов к специализированной спортивной подготовке для достижения ими высоких стабильных результатов, позволяющих в составе сборных команд России успешно выступать в международных соревнованиях. Задачи: укрепление здоровья и функционального состояния на основе достижения высокого уровня общей и специальной физической подготовленности, дальнейшее совершенствование технической и тактической подготовленности, достижение высокого уровня мастерства, обеспечивающего стабильность спортивных результатов.

Этап высшего спортивного мастерства (ВСМ) предусматривает в дополнение к задачам этапа СС поддержание уровня высоких спортивных результатов и физической подготовленности спортсменов — членов сборных команд России, овладение знаниями и умениями управления своей спортивной формой в годичном цикле с целью подготовки к участию в Паралимпийских играх, чемпионатах мира, Европы. Возраст спортсмена не ограничивается, если его спортивные результаты стабильны.

1.3. Режим и наполняемость учебных групп. Требования по видам подготовки

Положение о спортивных школах (в ред. от 12.12.2006 г. № СК-02-10/3685) предусматривает структуру и наполняемость учебных групп, представленных в табл. 4.

Таблица 4

Режимы учебно-тренировочной работы, наполняемость учебных групп и требования по физической, технической и спортивной подготовке

Этапы подготовки	Период обучения	Оптимальная наполняемость групп		Максимальный объем недельной нагрузки	Общегодовой объем, часов	Требования по физической, спортивной подготовленности на конец учебного года
		Категория	Кол-во, чел.	Кол-во, часов	Кол-во	
КО	Весь период	А	8	5	230	Допуск лечащего врача к занятиям АФКиС
		В	6	5	230	
		С	3	5	230	
НП	Первый год	А	8	6	312	Положительная динамика результатов тестирования по ОФП
		В	6	6	312	
		С	3	6	312	
	Второй и последующие годы	А	7	9	468	Положительная динамика результатов тестирования по ОФП
		В	5	9	468	
		С	2	9	468	
УТГ	Первый год	А	6	12	624	Положительная динамика результатов тестирования по ОФП, СФП; присвоение II юн. разряда
		В	5	12	624	
		С	2	12	624	
	Второй – третий год	А	5	18	936	Положительная динамика результатов тестирования по ОФП, СФП; присвоение I юн. разряда
		В	4	18	936	
		С	2	18	936	
УТГ	Четвертый и последующие годы	А	4	21	1092	Положительная динамика результатов тестирования по ОФП, СФП; присвоение II–I разрядов.
		В	3	21	1092	
		С	1	21	1092	

Окончание табл. 4

Этапы подготовки	Период обучения	Оптимальная наполняемость групп		Максимальный объем недельной нагрузки	Общегодовой объем, часов	Требования по физической, спортивной подготовленности на конец учебного года
		Категория	Кол-во, чел.	Кол-во, часов	Кол-во	
СС	Первый год	А	3	24	1248	Положительная динамика результатов тестирования по ОФП, СФП; присвоение КМС
		В	3	24	1248	
С		1	24	1248		
ВСМ	Второй и последующие годы	А	3	27	1404	Положительная динамика результатов тестирования по ОФП, СФП; подтверждение КМС
		В	3	27	1404	
		С	1–2	27	1404	
ВСМ	Весь период	А	3	30	1560	Положительная динамика результатов тестирования по ОФП, СФП; присвоение МС, МСМК, ЗМС
		В	3	30	1560	
		С	1–2	30	1560	

Максимальный возраст для зачисления в группы не ограничен. Разрешается объединение в одну группу занимающихся в классификационных категориях А, В, С. При объединении в одну группу занимающихся, разных по спортивной подготовленности, отличие в уровне их спортивного мастерства не должно превышать двух этапов подготовки, а количество должно соответствовать требованиям правил техники безопасности на учебно-тренировочных занятиях.

Общегодовой объем учебно-тренировочной нагрузки является примерным. Рекомендуемое отклонение: на этапах коррекционно-оздоровительной и начальной подготовки – не более 10%, на других этапах – не более 25%.

Требования по видам подготовки

Важнейшей функцией управления является контроль, определяющий эффективность учебно-тренировочной работы с фехтовальщиками на колясках на всех этапах многолетней подготовки. В процессе учебно-тренировочной работы систематически ведется учет подготовленности с использованием: текущей оценки усвоения изучаемого материала; оценки результатов выступления в соревнованиях; выполнения контрольных упражнений по общей и специальной физической подготовленности. Для текущего отбора фехтовальщиков на колясках и контроля за их подготовленностью необходимо использовать контрольно-переводные испытания (табл. 5).

На коррекционно-оздоровительный (физкультурно-коррекционной) этап принимаются дети с отклонениями в развитии или состоянии здоровья и инвалиды любого возраста, желающие заниматься адаптивной физической культурой и спортом, при наличии: у инвалидов – рекомендаций специалистов учреждений Государственной службы медико-социальной экспертизы, внесенных в индивидуальную программу реабилитации инвалидов; у детей с отклонениями в развитии или состоянии здоровья – направление или разрешение (допуск) лечащего врача к занятиям адаптивной физической культурой и спортом.

На этап начальной подготовки зачисляются спортсмены-инвалиды, которые за период не менее одного года прошли необходимую подготовку при

условии положительной динамики результатов по каждому тестовому заданию общей физической подготовленности за год обучения и наличии соответствующих заключений медицинских работников.

На учебно-тренировочный этап подготовки зачисляются на конкурсной основе спортсмены-инвалиды, которые за период не менее одного года прошли необходимую подготовку при условии положительной динамики результатов по каждому тестовому заданию общей физической и специальной физической подготовленности и наличии соответствующих заключений медицинских работников.

Этап спортивного совершенствования формируется из спортсменов-инвалидов, выполнивших спортивный разряд кандидата в мастера спорта по фехтованию или вошедших в состав сборной команды Республики Башкортостан, России. Перевод по годам обучения на этом этапе осуществляется при условии положительной динамики результатов по каждому тестовому заданию общей физической и специальной физической подготовленности и прироста спортивных показателей.

Этап высшего спортивного мастерства формируется из спортсменов, выполнивших спортивный разряд мастера спорта, мастера спорта международного класса, заслуженного мастера спорта по фехтованию или вошедших в состав сборных команд России, в том числе с целью их подготовки к участию в Паралимпийских играх, чемпионатах мира, Европы, этапах Кубка мира.

В случаях если спортсмен, прошедший необходимую подготовку в течение менее одного года, выполняет контрольные нормативы, соответствующие определенному, более высокому этапу подготовки, он может быть зачислен на данный этап и год обучения. Например, если спортсмен после года занятий в учебно-тренировочной группе выполняет норматив МС, то он может быть зачислен в группу 2-го года обучения этапа спортивного совершенствования.

Для оценки темпов прироста результатов рекомендуем следующую градацию уровня подготовленности:

- высокий уровень – увеличение результатов по каждому тестовому заданию общей физической и специальной физической подготовленности за год обучения у девушек и юношей на 10% и более;
- хороший – увеличение за год обучения на 5% и более;
- удовлетворительный – сохранение прежних результатов;
- неудовлетворительный – снижение прежних результатов.

К каждому последующему году обучения следует допускать спортсменов-инвалидов, имеющих высокий, хороший, удовлетворительный (но с хорошим темпом прироста результатов) уровни подготовленности.

Таблица 5

Рекомендуемые контрольно-переводные тесты

Тестовые задания	Классификационные категории		
	А	В	С
ОФП			
Сгибания и разгибания рук в упоре лежа за 30 с, кол-во раз	+	+	+
Поднимание туловища из положения лежа на спине за 30 с, кол-во раз	+		
Сгибания и разгибания рук из положения виса лежа на спине, кол-во раз	+	+	+
Кистевая динамометрия правой/левой рук, кг	+	+	+

Тестовые задания	Классификационные категории		
	А	В	С
Метание мяча (массой не более 1 кг) на дальность из-за головы двумя руками, см	+	+	+
Метание мяча (массой не более 1 кг) двумя руками от груди, см	+	+	+
Передача мяча в цель за 30 с, кол-во раз	+	+	+
Подвижность в плечевом суставе, см	+	+	+
СФП			
Атака уколom в мишень за 8 с, средняя дистанция, кол-во раз	+	+	+
Атака уколom в мишень с выпадом туловища вперед и уклоном назад за 8 с, дальняя дистанция, кол-во раз	+	+	+
Атака уколom в мишень за 40 с, средняя дистанция, кол-во раз	+	+	+
Атака уколom в мишень с выпадом туловища вперед и уклоном назад за 40 с, дальняя дистанция, кол-во раз	+	+	+
Целевая точность укола: выполнение атаки уколom в мишень со средней дистанции, баллы	+	+	+
Целевая точность укола: выполнение атаки уколom в мишень с дальней дистанции, баллы	+	+	+

Организация тестирования

Количество тестов достаточно велико и многие из них требуют больших энергетических затрат организма, поэтому рекомендуется применять тесты, оценивающие уровень общей физической подготовленности в течение двух тренировочных дней и специальной физической подготовленности тоже в течение двух тренировочных дней. Контрольные испытания рекомендуется проводить после дня отдыха или незначительного снижения тренировочных нагрузок.

Контрольные испытания должны принимать как минимум два эксперта. Для получения более объективных данных во всех тестах обязательно выполнение трех контрольных попыток с последующим учетом лучшего результата.

Описание методики проведения некоторых тестов

Все представленные тестовые упражнения выполняются исходя из степени сохранности уровня двигательных и функциональных возможностей спортсмена-инвалида.

Оценка уровня общей физической подготовленности

1. Сгибания и разгибания рук в упоре лежа: исходное положение – упор лежа, руки и тело выпрямлены. Из исходного положения согнуть руки, грудью слегка коснуться пола, затем руки снова полностью выпрямить (угол сгибания рук должен быть не менее 90°) и т.д. Учитывается количество раз в течение 30 с.

2. Поднимание туловища из положения лежа на спине: руки за головой в «замке», ноги выпрямлены. Тренер или помощник фиксирует ноги испытуемого руками. По сигналу испытуемый поднимает туловище на 90° и возвращается в исходное положение. Учитывается количество раз в течение 30 с.

3. Сгибания и разгибания рук из положения виса лежа на спине. По сигналу испытуемый сгибает руки и поднимает туловище, подбородком касаясь перекладины, и возвращается в исходное положение. Учитывается количество раз.

4. Метание мяча (массой 1 кг) на дальность. Метание производится двумя руками из-за головы (от груди) из исходного положения, сидя на коляске. Учитывается расстояние, на котором приземлился мяч, см.

5. Передача теннисного мяча в цель (стену). В течение 30 с передавать мяч одной рукой в мишень диаметром 30 см, расположенную на стене на расстоянии 3 м и на высоте 1–1,5 м, с последующей ловлей его. Учитывается количество передач и количество попаданий в мишень.

6. Подвижность в плечевом суставе. Взять гимнастическую палку хватом сверху, поднять ее вверх и, не сгибая рук в локтевых суставах, опустить назад за спину. Учитывается ширина хвата, см.

Оценка специальной подготовленности

- Атака уколом в мишень за 8 с. Атака производится со средней дистанции из исходного положения, сидя на коляске прикрепленной к специальной раме. Учитывается количество раз.

- Атака уколом в мишень с выпадом туловища вперед и уклоном назад за 8 с. Атака производится с дальней дистанции из исходного положения, сидя на коляске, прикрепленной к специальной раме. Учитывается количество раз.

- Атака уколом в мишень за 40 с. Атака производится со средней дистанции из исходного положения, сидя на коляске, прикрепленной к специальной раме. Учитывается количество раз.

- Атака уколом в мишень с выпадом туловища вперед и уклоном назад за 40 с. Атака производится с дальней дистанции из исходного положения, сидя на коляске, прикрепленной к специальной раме. Учитывается количество раз.

- Целевая точность укола. Атака производится в мишень, расположенную на средней дистанции, на высоте 1–1,5 м из исходного положения, сидя на коляске, прикрепленной к специальной раме. Из 10 попыток высчитывается количество баллов: 3 очка – попадание в центр мишени, т.е. круг с радиусом $R=15$ мм; 2 очка – попадание в средний круг с $R=35$ мм; 1 очко – в наружный круг с $R=55$ мм; 0 очков – промах.

- Целевая точность укола. Атака производится в мишень, расположенную на дальней дистанции на высоте 1–1,5 м с выпадом туловища вперед и уклоном назад из исходного положения, сидя на коляске, прикрепленной к специальной раме. Из 10 попыток высчитывается количество баллов: 3 очка – попадание в центр мишени, т.е. круг с радиусом $R=15$ мм; 2 очка – попадание в средний круг с $R=35$ мм; 1 очко – в наружный круг с $R=55$ мм; 0 очков – промах.

1.4. Организация и структура подготовки в школе

Учебно-тренировочный процесс проводится круглогодично в соответствии с установленными режимами (табл. 4), годовым учебным планом (табл. 6, 7, 8) и настоящей Программой.

Учебный план рассчитан на 46 недель учебно-тренировочных занятий непосредственно в условиях школы и 6 недель – в спортивно-оздоровительном лагере, в том числе медико-восстановительные мероприятия в реабилитационном центре и других учреждениях.

Основными формами учебно-тренировочного процесса являются групповые теоретические занятия в виде бесед тренеров, врачей, специалистов, учебно-тренировочные и тренировочные занятия, работа по индивидуальным планам (с учащимися групп СС и ВСМ или наиболее одаренными учащимися

учебно-тренировочных групп), медико-восстановительные мероприятия, педагогические тестирования, участие в соревнованиях, учебно-тренировочных сборах, спортивно-оздоровительных лагерях, инструкторская и судейская практика.

Объем тренировочной нагрузки для фехтовальщиков категорий А, Б, С является одинаковым, а ее интенсивность определяется уровнем функциональных возможностей спортсмена-инвалида. Форма и содержание используемых средств зависят от степени их доступности при выполнении для каждого спортсмена-инвалида и подбираются строго индивидуально.

Таблица 6

**Примерный учебный план учебно-тренировочных занятий на 52 недели
для групп АФК и С (для категорий А, Б, С), ч**

Разделы подготовки	Этапы подготовки							
	НП		УТГ			СС		ВСМ
	1-й год	2-й и последующие годы	1-й год	2-3-й годы	4-й и последующие годы	1-й год	2-й и последующие годы	Весь период
1	2	3	4	5	6	7	8	9
Кол-во часов в неделю	6	9	12	18	21	24	27	30
ОФП, ч	158	236	242	336	348	278	209	171
СФП, ч	45	81	145	211	227	284	313	283
ТТП, ч	23	47	97	203	227	374	520	788
Теоретическая подготовка, ч	16	16	16	16	18	20	24	24
Контрольно-переводные испытания, ч	4	4	6	6	6	8	8	8
Контрольные соревнования по календарному плану								
Инструкторская и судейская практика, ч	2	2	4	4	4	6	6	8
Восстановительные мероприятия, ч	28	28	42	52	66	134	164	206
Медицинское обследование: не менее 2 раз в год								
Всего часов за 46 недель	276	414	552	828	966	1104	1242	1380
В спортивно-оздоровительном лагере, ч	36	54	72	108	126	144	162	180
Всего часов за 52 недели	312	468	624	936	1092	1248	1404	1560

Примерное соотношение средств физической и технико-тактической подготовки по годам обучения, (%)

Средства подготовки	Этапы подготовки								
	КО	НП		УТГ			СС		ВСМ
		1-й год	2-й и последующие годы	1-й год	2–3-й годы	4-й и последующие годы	1-й год	2-й и последующие годы	
ОФП	95	70	65	50	45	40	28	20	15
СФП	5	20	22	30	28	26	32	30	25
ТТП	–	10	13	20	27	34	40	50	60

Примечание: соотношение % в средствах примерное.

Примерные показатели соревновательной нагрузки в годичном цикле тренировки

Виды нагрузок	Этапы подготовки								
	НП		УТГ			СС		ВСМ	
	Год обучения								
	1-й год	2-й и последующие годы	1-й год	2–3-й годы	4-й и последующие годы	1-й год	2-й и последующие годы	Весь период	
Кол-во соревнований	2	4–6	6	6	8	10	10	12	
Кол-во дней соревнований	2	4–6	24	24	32	40	40	48	
Кол-во трен. боев	150–230	350–850	1000–1450	1300–1850	1500–2150	2000–2700	255–3100	3000–3500	

Примечание: количество боев указано с расчетом их ведения на 5 уколов или ударов; количество боев в соревнованиях с учетом на 1 вид оружия.

1.5. Периодизация тренировки

Периодизация в годичном цикле фехтовальщиков на колясках целесообразна лишь для спортсменов-инвалидов с определившимися предпосылками к высоким достижениям на этапе спортивного совершенствования.

На этапах спортивного совершенствования и высшего спортивного мастерства фехтовальщики на колясках в течение года участвуют в 8–12 соревнованиях, которые растянуты во времени (около 7–8 месяцев). Международные соревнования проводятся круглогодично, первые серии этапов Кубка мира начинаются в феврале, последние проводятся в ноябре месяце. Планирование годичного тренировочного цикла носит вариативный характер при условии соблюдения основополагающих принципов. В соответствии с календарем всероссийских и международных соревнований и сроков проведения главных соревнований года годичный цикл фехтовальщиков на колясках услов-

но можно разделить на три периода: подготовительный, соревновательный и переходный.

При построении микроциклов в мезоциклах следует учитывать оценку неоднозначного функционального состояния организма спортсменов с ПОДА, в которую включают степень и глубину поражения опорно-двигательного аппарата спортсмена, активность и эффективность предшествующего и текущего лечения, периодически возникающие обострения, связанные с последствиями инвалидности, уровень компенсации и другие особенности каждого конкретного случая, а также этап подготовки и поставленные перед тренировочным процессом задачи.

Следует отметить, что под влиянием тренировочных воздействий у фехтовальщиков с ПОДА происходит нарастание интенсивного мышечного обмена, и поступление в кровь продуктов метаболизма из парализованных мышц, происходит усиление перистальтики кишечника, приводящее к восстановлению чувства «наполнения живота» и появления позывов на дефекацию; в начале позывы не соответствуют реальному акту, но затем этот процесс нормализуется (хотя могут не доходить до прежних ощущений у спортсменов с перерывом спинного мозга), а также возникает чувствительность при мочеиспускании.

Особенности экипировки в фехтовании приводят к значительным изменениям теплообмена. В то же время необходимо учитывать, что среди фехтовальщиков с ПОДА большую группу составляют спортсмены с последствиями повреждений спинного мозга, у которых в результате перенесенного заболевания также наблюдается нарушение терморегуляции ниже зоны поражения. В связи с этим для поддержания водного баланса необходимо постоянное обильное питье и требуется дополнительное время на проведение гигиенических процедур, что необходимо учитывать при планировании процесса спортивной подготовки спортсменов с ПОДА.

Структура мезоцикла планируется для каждого спортсмена с ПОДА индивидуально, количество восстановительных и рабочих недель зависит от состояния здоровья фехтовальщика-инвалида на данном этапе подготовки.

Подготовительный период охватывает отрезок времени от начала тренировочных занятий до первых календарных соревнований и состоит из общеподготовительного и специально-подготовительного этапов.

Общеподготовительный этап (1–2 месяца) может включать в себя два мезоцикла со своими определенными задачами:

а) втягивающий общеподготовительный мезоцикл – постепенное увеличение объемов средств общеподготовительной подготовки;

б) базовый общеподготовительный мезоцикл – развитие физических качеств и компенсаторных физических качеств, берущих на себя роль или замену отсутствующих качеств и способностей, высокий уровень которых способствует лучшему освоению технических и тактических приемов фехтования; освоение основного программного материала, предназначенного для данного этапа многолетней подготовки в процессе использования средств технико-тактической подготовки.

Специально-подготовительный этап (2–3 месяца). Важнейшие задачи данного этапа – повышение уровня тренированности, непосредственное становление спортивной формы, развитие специальных качеств и навыков, специфичных для фехтовальщика на колясках, и подведение спортсменов-инвалидов к соревновательной работе. Специально-подготовительный этап может включать в себя следующие мезоциклы со своими задачами:

1. Базовый специально-подготовительный мезоцикл – перенос тренированности с общефизических упражнений на специализированные, развитие специальной выносливости, совершенствование технико-тактического мастерства и адаптация организма к выполнению большого объема тренировочной работы специальной направленности.

2. Восстановительно-поддерживающий мезоцикл – восстановление физической и психической работоспособности, профилактика нарушений здоровья, лечение возможных травм с использованием реабилитационных и лечебно-оздоровительных мероприятий.

3. Контрольно-подготовительный мезоцикл – дальнейшее развитие специальной выносливости; совершенствование технико-тактического мастерства; использование в большом объеме боевой практики и контрольных соревнований для повышения психологической устойчивости к различным соревновательным ситуациям. Чаще всего в данном мезоцикле проводятся серии региональных, городских соревнований для достижения оптимального уровня тренированности.

4. Предсоревновательный мезоцикл – на этом этапе реализуется программа подготовки к ряду международных соревнований. Характерным для данного мезоцикла является то, что объемы тренировок с использованием тренировочных боев, боев на результат достигают максимума в процентном отношении ко времени тренировочного воздействия, бои по заданию имеют тактическую и психологическую направленность.

Соревновательный период (7–8 месяцев). Задачи соревновательного периода: дальнейшее повышение уровня общей и специальной физической подготовленности; совершенствование технической и тактической подготовленности; совершенствование моральной подготовленности. Все упражнения выполняются в условиях, максимально приближенных к соревновательным.

В данном периоде фехтовальщики на колясках участвуют в ряде крупных всероссийских и международных турниров, подготовка к ним осуществляется в течение 4–5 недель (примерные интервалы между соревнованиями). Особенность данного периода в том, что после каждого соревнования планируется восстановительно-поддерживающий микроцикл, где осуществляется восстановление физической и психической работоспособности, профилактика нарушений здоровья, лечение возможных травм с использованием реабилитационных и лечебно-оздоровительных мероприятий.

В соревновательном периоде следует выделять этапы подготовки к наиболее важным соревнованиям, к которым спортсмены-инвалиды должны подойти в состоянии наилучшей спортивной формы. Для спортсменов различного уровня соревновательных достижений главные соревнования года имеют разные сроки. Для спортсменов-инвалидов, не прошедших в состав сборной команды страны, этап главных соревнований начинается в виде подготовки к чемпионату России. Для спортсменов, отобранных в состав сборной команды страны, период непосредственной подготовки к главным соревнованиям сезона охватывает промежуток между чемпионатом России и главным соревнованием сезона: чемпионат Европы, чемпионат мира или Паралимпийские игры.

Переходный период. Задачи переходного периода: сохранение уровня общей тренированности на достаточно высоком уровне; обеспечение восстановительных мероприятий и активного отдыха занимающихся, повышение функциональных возможностей организма; устранение недостатков в физической, технической и тактической подготовленности.

В переходном периоде постепенно снижается продолжительность и интенсивность занятий, сокращается и количество практических занятий в неделю. Основное содержание занятий в этом периоде составляет общая физическая подготовка, восстановительные мероприятия, профилактика нарушений здоровья, лечение возможных травм с использованием реабилитационных и лечебно-оздоровительных мероприятий. Проводится работа над устранением недостатков в технической и тактической подготовленности учащихся.

1.6. Типовые недельные микроциклы

Объемы и интенсивность тренировочных нагрузок в недельном микроцикле варьируются в зависимости от комплекса различных факторов: этапа подготовки, общего режима жизнедеятельности спортсменов-инвалидов, их возраста, уровня подготовленности, места микроцикла в общей системе годичного цикла, закономерностей построения тренировочного процесса на отдельных этапах в мезоциклах и микроциклах.

Продолжительность микроцикла зависит от поставленных перед спортсменом задач этапа и периода его подготовки, чаще всего составляет 5–7 дней. В соревновательном периоде продолжительность микроциклов определяется календарем соревнований и специализируемыми видами оружия (максимально фехтовальщик на колясках может одновременно принимать участие в двух видах оружия) и составляет от 3 до 6 дней.

Каждый микроцикл состоит из двух фаз: нагрузочный, связанный с той или иной степенью утомления, и восстановительный, совпадающий с окончанием микроцикла.

Звеньями целостного процесса микроцикла являются тренировочные занятия. Время и содержание тренировочного занятия (средства ОФП, СФП, ТТП) варьируются в зависимости от задач этапа подготовки. Планировать каждое тренировочное занятие необходимо с учетом направленности нагрузок в предыдущем и последующем занятиях.

II. ПРОГРАММЫ ОБУЧЕНИЯ ПО ВОЗРАСТНЫМ ЭТАПАМ ПОДГОТОВКИ

В процессе многолетней подготовки фехтовальщиков на колясках следует иметь в виду то, что приведенная последовательность усложнения содержания может быть изменена в зависимости от возраста и двигательного опыта спортсмена-инвалида, в этом случае освоение фехтования обычно происходит в гораздо более короткие сроки. При этом они «пропускают» упрощенные разновидности действий, необходимые при начальном обучении.

2.1. Планирование и содержание занятий в группах коррекционно-оздоровительной и начальной подготовки

Коррекционно-оздоровительный этап

Задачами коррекционно-оздоровительного этапа подготовки являются привлечение к систематическим занятиям спортом, направленным на развитие личности, утверждение здорового образа жизни, воспитание физических, морально-этических и волевых качеств, привитие навыка гигиены и самоконтроля.

Коррекционно-оздоровительный этап подготовки имеет оздоровительное направление с перспективой спортивной специализации и перевода на этап начальной подготовки. На коррекционно-оздоровительном этапе подготовки в фехтовании на колясках основная группа упражнений выполняется как

в коляске, так и без нее, и решаются следующие частные вспомогательные задачи:

- коррекция и развитие физических качеств;
- коррекция вторичных физических нарушений опорно-двигательного аппарата (конечностей, отделов позвоночного столба и др.);
- увеличение подвижности в суставах, профилактика или разработка контрактур;
- нормализация тонуса мышц;
- формирование компенсаторной гипертрофии определенных мышечных групп;
- нормализация деятельности сердечно-сосудистой, дыхательной и других систем организма;
- формирование различных опорных реакций рук и ног;
- общая релаксация организма спортсменов.

Этап начальной подготовки

Начальный этап подготовки имеет большое значение в общей системе многолетней тренировки. На данном этапе у спортсменов-инвалидов закладываются основы физической подготовленности, повышаются показатели выносливости, гибкости, технического мастерства, происходит приспособление к новым условиям повышенной двигательной активности всех систем организма.

Тренерам следует учитывать, что только на основе разносторонней физической подготовленности, высокой координации движений, большого разнообразия двигательных навыков можно совершенствовать нервную, сердечно-сосудистую и дыхательную системы, восстановить или создать компенсаторные механизмы костно-мышечного аппарата и тем самым создать базу для дальнейшего роста мастерства спортсменов-инвалидов.

Основной формой организации занятий на этапах коррекционно-оздоровительной и начальной подготовки является урок с четко выраженными частями: подготовительной, основной и заключительной, направленными на развитие физических качеств и коррекцию сопутствующих основному дефекту нарушений. Организационные мероприятия перед тренировочными занятиями (подготовка инвентаря, места проведения занятий) занимают не менее 15 мин.

Дважды в год учащиеся должны проходить углубленное медицинское обследование на базе врачебно-физкультурного диспансера. Периодически учебно-тренировочные занятия должен посещать врач учреждения и заполнять карты врачебно-педагогического наблюдения. В них отражаются объем и интенсивность нагрузки, степень утомляемости, длительность интервалов отдыха.

Учебный план

Одним из важных вопросов планирования учебно-тренировочного процесса является распределение программного материала по периодам и этапам годичного цикла. В группах коррекционно-оздоровительной и начальной подготовки объем тренировочной нагрузки для спортсменов-инвалидов категорий А, Б, С является одинаковым, а ее интенсивность определяется уровнем функциональных возможностей. Форма и содержание используемых средств зависят от степени их доступности при выполнении для каждого спортсмена-инвалида и подбираются строго индивидуально.

План-график обучения в группах коррекционно-оздоровительной и начальной подготовки представлен в табл. 9, 10, 11.

Таблица 9

План-график распределения учебной нагрузки для коррекционно-оздоровительных групп (категории А, В, С), ч

Разделы подготовки	Месяцы												Всего
	сентябрь	октябрь	ноябрь	декабрь	январь	февраль	март	апрель	май	июнь	июль	август	
	Периоды												
	Подготовительный				Соревновательный						Переходный		
Теоретическая	1	1	1	1	1	1	1	1	1	1	1	1	12
ОФП	17	17	17	15	17	15	15	15	15	15	9	9	176
СФП						2	2	2	2	2	–		10
Контрольно-переводные испытания				2					2				4
Соревнования	По календарному плану												
Инструкторская и судейская практика													
Восстановительные мероприятия	2	2	2	2	2	4	4	2	2	2	4		28
Медицинское обследование	Вне сетки												
Итого часов: Категория А, В, С	20	20	20	20	20	22	22	20	22	20	14	10	230

Таблица 10

План-график распределения учебной нагрузки для групп начальной подготовки 1-го года обучения (категории А, В, С), ч

Разделы подготовки	Месяцы												Всего
	сентябрь	октябрь	ноябрь	декабрь	январь	февраль	март	апрель	май	июнь	июль	август	
	Периоды												
	Подготовительный				Соревновательный						Переходный		
1	2	3	4	5	6	7	8	9	10	11	12	13	14
Теоретическая	1	2	2	2	1	2	1	1	1	1	2		16
ОФП	32	32	28	14	9	9	9	9	6	6	4		158
СФП	2	4	4	4	5	5	5	5	5	6	–	–	45
ТТП	–	–	3	3	3	4	4	3	3	–	–	–	23
Контрольно-переводные испытания				2					2			–	4

1	2	3	4	5	6	7	8	9	10	11	12	13	14
Соревнования	По календарному плану												
Инструкторская и судейская практика					1	1							2
Восстановительные мероприятия	2	3	2	3	3	3	2	2	2	2	4		28
Медицинское обследование	Вне сетки												
Итого часов за 46 недель	37	41	39	28	22	24	21	20	19	15	10		276
Спортивно-оздоровительный лагерь											10	26	36
Итого часов за 52 недели	37	41	39	28	22	24	21	20	19	15	20	26	312

Таблица 11

План-график распределения учебной нагрузки для групп начальной подготовки второго и последующих годов (категории А, В, С), ч

Разделы подготовки	Месяцы												Всего
	сентябрь	октябрь	ноябрь	декабрь	январь	февраль	март	апрель	май	июнь	июль	август	
	Периоды												
	Подготовительный				Соревновательный					Переходный			
1	2	3	4	5	6	7	8	9	10	11	12	13	14
Теоретическая	1	2	2	2	1	1	1	1	1	1	3		16
ОФП	36	36	26	26	20	18	16	16	16	18	8		236
СФП	4	4	7	10	10	10	10	10	8	8	-		81
ТТП	2	2	4	4	6	8	8	7	4	2	-		47
Контрольно-переводные испытания				2					2				4
Соревнования	По календарному плану												
Инструкторская и судейская практика					1	1							2
Восстановительные мероприятия	2	2	4	4	2	2	1	2	3	2	4		28
Медицинское обследование	Вне сетки												
Итого часов за 46 недель	45	46	43	48	40	40	36	36	34	31	15		414
Спортивно-оздоровительный лагерь											20	34	54
Итого часов за 52 недели	45	46	43	48	40	40	36	36	34	31	35	34	468

Теоретическая подготовка

На теоретических занятиях учащихся в группах коррекционно-оздоровительной и начальной подготовки знакомят с теоретическим разделом избранной специальности, который отражен в табл. 12 и включает название тем, краткое их содержание и объем в часах.

Таблица 12

Тематический план теоретической подготовки для групп коррекционно-оздоровительной и начальной подготовок

Темы занятий	СО		1-й год		2-й и последующие годы	
	месяцы	часы	месяцы	часы	месяцы	часы
1	2	3	4	5	6	7
Физическая культура и спорт в России. Адаптивная физическая культура и спорт как составная часть физической культуры. Международные спортивные организации инвалидов	Октябрь Январь	2	Октябрь	1	Октябрь	1
Гигиена, закаливание, режим и питание. Характеристика общей и частной патологии организма	Ноябрь Февраль	2	Ноябрь	1	Ноябрь	1
Методы медицинского контроля и коррекции состояния организма спортсменов с ПОДА. Врачебный контроль, самоконтроль, оказание первой помощи						
Влияние физических нагрузок на организм занимающихся. Основные фармакологические препараты, совмещающиеся с тренировочными нагрузками	Декабрь Март	1 1	Декабрь	1	Декабрь Январь	1 1
Развитие фехтования в мире и России, особенности фехтования на колясках	Апрель Май	1 1	Декабрь	1		
Оборудование, инвентарь и снаряжение для фехтования на колясках	Сентябрь	1	Сентябрь Октябрь	1 1	Сентябрь Октябрь	1 1
Фехтование на рапирах, шпагах, саблях (общие положения, техника, тактика)			Январь Апрель	1 1	Апрель Декабрь	1 1
Техническая подготовка			Февраль Март	1 1	Февраль Март	1 1
Тактическая подготовка			Февраль	1	Февраль	1
Физическая подготовка	Май	1	Июль	1	Июль	1
Психологическая подготовка			Апрель Май	1 1	Апрель Май	1 1
Организация и проведение соревнований	Июнь	1	Июнь	1	Июнь	1
Средства и методы восстановления и реабилитации	Июль	1	Июнь	1	Июнь	1
Просмотр видеозаписей выступлений квалифицированных фехтовальщиков-колясочников, учебных фильмов	Вне сетки часов					
ИТОГО ЧАСОВ	–	12	–	16	–	16

Практическая подготовка

Физические упражнения выполняются исходя из степени сохранности уровня двигательных и функциональных возможностей спортсмена.

Общая физическая подготовка

Целью физической подготовки является разностороннее и гармоническое физическое развитие, укрепление мышечного корсета, коррекция физических нарушений, повышение исходного уровня физической подготовленности с использованием простых двигательных действий, необходимых в повседневной деятельности.

На этапах коррекционно-оздоровительной и начальной подготовки для развития отдельных физических способностей необходимо определить характер и степень воздействия физической нагрузки на организм занимающихся, регулирование продолжительности и интенсивности используемых физических упражнений. Подбор упражнений, направленных на развитие физических качеств на этапах коррекционно-оздоровительной и начальной подготовки, осуществляется исходя из возможностей, возраста инвалидов с ПОДА, основного диагноза и сохранности опорно-двигательного аппарата, сенсорных систем и психических функций, сопутствующих заболеваний, исходного уровня тренированности. Вследствие этого при подборе средств необходимо учитывать и возможности передвижения.

Для развития *скоростных способностей* рекомендуется использовать повторный, соревновательный, игровой, вариативный методы. В связи с тем, что элементарные скоростные способности не связаны между собой, а у отдельных инвалидов с ПОДА некоторые формы проявления скоростных способностей отсутствуют совсем, рекомендуем развивать скоростные способности дифференцированно, совершенствуя отдельно независимые формы их проявления.

Спортсменам, способным к передвижению без посторонней помощи, рекомендуется развивать быстроту одиночных двигательных действий, максимальный темп движений, стартового ускорения и комплексное проявление скоростных способностей с использованием прыжковых упражнений, повторного пробегания коротких отрезков от 15 до 40 м из различных исходных положений в различных направлениях, бег с максимальной скоростью и резкими остановками, с внезапным изменением скорости и направления движения по звуковому или зрительному сигналам, эстафеты (без предметов и с предметами), подвижные и спортивные игры. Все задания и упражнения выполняются на максимально возможной скорости.

Для инвалидов, передвигающихся с посторонней помощью или на коляске, рекомендуются для развития быстроты одиночных двигательных действий и максимального темпа движений следующие средства, выполняемые на максимальной скорости: передачи партнеру мяча; удары о стенку мяча; ловля мяча, отскочившего от стены после броска партнера (с использованием теннисного, баскетбольного, гандбольного, футбольного и др. мячей), а для комплексного проявления скоростных способностей – использование адаптированных подвижных и спортивных игр.

Объем упражнений, направленных на воспитание скоростных способностей в рамках одного занятия на коррекционно-оздоровительном этапе, относительно невелик, а на этапах начальной подготовки рекомендуется постепенное их увеличение.

Следует отметить, что упражнения, повышающие скоростные качества, имеют большое значение для подготовки фехтовальщиков на колясках, поскольку развивают способность организма работать в анаэробных условиях. Однако организм спортсменов с ПОДА очень чувствителен к недостатку кислорода, и потому нагрузку гликолитической направленности следует строго регламентировать, чтобы избежать ее отрицательного влияния на функции нервной системы.

Для развития *силовых качеств* рекомендуется использовать метод повторных усилий и его разновидностей: динамических усилий и вариативного.

В процессе силовой подготовки на коррекционно-оздоровительном и начальном этапах подготовки используются следующие доступные для инвалидов группы средств: с преодолением массы собственного веса, с внешним сопротивлением, с использованием изометрического режима.

Для инвалидов, передвигающихся с посторонней помощью или на коляске, рекомендуются для развития силы мышц передней и задней поверхности туловища следующие средства: переходы из положения лежа в положение сидя и поднимание туловища из положения лежа на животе; перекаты туловища из положения лежа на спине в положение лежа на животе (правом и левом боку); наклоны туловища вперед и в стороны. Упражнения для развития силы мышц рук: сгибание-разгибание рук лежа на спине в висе на перекладине; сгибание-разгибание рук в упоре лежа на животе; подтягивания из вися лежа на спине. Также рекомендуется использовать упражнения с набивными мячами (весом не более 2–3 кг) в положении сидя, лежа; доступные тренажерные устройства; упражнения с отягощением за счет собственного веса тела; лазание по канату и шесту.

Для развития силовых качеств возможно использование игр с простыми элементами единоборств: армрестлинг сидя, лежа на животе с использованием матов. Широко используются упражнения, выполняемые в изометрическом режиме: локальное мышечное напряжение при ограниченной подвижности; фантомно-импульсная гимнастика.

Основной задачей при развитии *координационных способностей* должно быть овладение новыми многообразными двигательными навыками.

Коррекция и развитие координационных способностей осуществляется с использованием доступных для инвалида средств и методических приемов, направленных на развитие как отдельных компонентов координационных способностей (согласованность движений отдельных звеньев тела, дифференциация параметров движения, пространственной ориентации, расслабления, равновесия, мелкой моторики, быстрое реагирование, ритмичность движений), так и комплексного развития данного качества.

Рекомендуется использовать следующие средства для инвалидов, передвигающихся с посторонней помощью или на коляске: метание предметов (мяча, копья, гимнастической палки) на заданное расстояние или направление. Могут быть использованы упражнения на точность попадания (палкой или др.) по качающемуся предмету (мячу, бревну, палке) и др. Для комплексного развития координационных способностей возможно использование адаптированных подвижных игр или специальные упражнения из этих игр, а именно: броски в стену с ловлей отскочившего мяча; передача и ловля мяча в парах сидя на инвалидных колясках; передача и ловля мяча (одного или нескольких) при построении в круг, квадрат. Подвижные игры с предметами повышают кожно-тактильную, мышечно-двигательную чувствительность, содействуют совершенствованию двигательной функции рук («Квадрат»; «Живая цель», «Подвижная цель» и т.д.)

Развитие гибкости осуществляется с использованием доступных для инвалида средств и методических приемов: статические упражнения, динамические активные и пассивные упражнения, комбинированные упражнения с использованием локального и интегрального метода выполнения специальных упражнений, которые рекомендуется использовать после предварительного разогревания мышц и суставов (ОРУ, массаж, самомассаж). Основными задачами при развитии гибкости являются обеспечение необходимой амплитуды движений; восстановление утраченной подвижности в суставах в результате заболеваний, травм.

Комплексное развитие физических качеств, эмоционально-волевой и психической сферы спортсменов с ПОДА эффективно осуществлять с использованием адаптированных спортивных и подвижных игр с учетом возможностей и уровня подготовленности занимающихся.

Подвижные и спортивные игры для детей с ПОДА условно можно разделить на две группы. В первую группу входят игры, содержание которых предусматривает участие сохранных одной или обеих верхних конечностей, использование для передвижений коляски, или передвижение на ягодицах и корточках. В этих играх могут принимать участие инвалиды с нарушением функций спинного мозга, ампутацией нижних конечностей, детским церебральным параличом и т.п. В основном это подвижные игры с мячом, баскетбол в колясках, мини-гандбол, волейбол сидя.

Вторая группа объединяет доступные подвижные и спортивные игры, направленные на использование сохранных функций нижних конечностей, где возможно использование активного передвижения (ходьба, бег, прыжки), и участие одной или обеих верхних конечностей в осуществлении движений. В этих играх могут принимать участие инвалиды с детским церебральным параличом, врожденным недоразвитием конечности. После ампутации кисти или предплечья и т.п. также используются подвижные игры с мячом, мини-футбол, футбол, баскетбол, гандбол, волейбол. Применяются разнообразные, доступные для инвалидов эстафеты с элементами спортивных игр.

В связи с тем, что на коррекционно-оздоровительном этапе осуществляется и коррекция имеющихся сопутствующих отклонений в состоянии здоровья спортсменов-инвалидов, рекомендуем использовать специальные средства лечебной физической культуры (ЛФК) для коррекции нарушений осанки, укрепления мышечного корсета, улучшения состояния сердечно-сосудистой системы. Элементы ЛФК на коррекционно-оздоровительном этапе являются доступным вспомогательным средством, развивающим те или иные физические качества инвалида.

Специальная физическая подготовка

Основными средствами специальной физической подготовки фехтовальщиков на колясках являются упражнения, включающие весь технический арсенал, а также разработанные на их основе специальные упражнения. Доля средств специальной физической подготовки имеет небольшие величины и постепенно возрастает с 5% на коррекционно-оздоровительном этапе до 22% в группах начальной подготовки из всего тренировочного времени в годичном цикле подготовки.

Развитие силы. На коррекционно-оздоровительном и начальном этапах подготовки спортсменов-инвалидов рекомендуется выполнение упражнений на мишени с увеличением веса оружия или отягощения на вооруженной руке.

Для *развития быстроты* рекомендуются упражнения, предельно быстро выполняемые с оружием в руках. Повторять нагрузку надо только при полном восстановлении скоростных качеств, сниженных в результате предшествовавшей мышечной работы.

Специальная выносливость фехтовальщиков на колясках воспитывается на тренировке с использованием тренировочных боев, боев на результат, постепенно возрастающего их количества на одном тренировочном занятии или на фоне неполного восстановления.

Специальное развитие гибкости формирует прежде всего способность к эффективному выполнению укола с выпадом туловища с вытянутой вооруженной рукой. Выполнение данного технического приема требует достаточной амплитуды разгибания позвоночника, высокой подвижности плечевого сустава; ограничение подвижности локтевого сустава усложняет удержание оружия на выпрямленной руке.

Для увеличения подвижности локтевого сустава необходимо положить плечо (почти до локтя) на опору (стол или другой предмет), причем предплечье должно быть на весу (ладонью кверху). Необходимо пружинистыми движениями максимально разгибать локтевой сустав. Подвижность в плечевых суставах хорошо развивается упражнениями у гимнастической стенки или у стола. Следует, наклонившись вперед, положить вытянутые прямые руки на перекладину гимнастической стенки или на край стола, проделать несколько пружинистых движений вниз-вверх.

Для *развития координационных способностей* фехтовальщиков на колясках в зависимости от характера поражения конечности и уровня физической подготовленности рекомендуется использовать специализированные упражнения (упражнения на мишени, парные упражнения, бои по заданию) с изменением темповых, пространственно-временных характеристик и противодействий в парных упражнениях, а также с изменением условий выполнения.

Технико-тактическая подготовка

Основными формами тренировки являются упражнения без партнера, упражнения на мишенях и тренажерах, упражнения с партнером. При этом объемы времени, отводимого на индивидуальные уроки и боевую практику, невелики.

Техническая подготовка

Основная задача этапа начального обучения техническому действию сводится к созданию представления у занимающихся об изучаемом техническом приеме и овладению его структурой путем многократного выполнения отдельных фаз и упражнения в целом в упрощенных условиях. При обучении техническим приемам важно применение мультимедийных средств в анализе выполнения упражнений, оптимального количества повторений упражнений и соответствующих интервалов отдыха.

На коррекционно-оздоровительном этапе техническая подготовка ограничивается изучением узкого состава специализированных положений с оружием. Следует дать основные навыки фехтования на одном из видов оружия, ознакомить с другими видами оружия, чтобы в дальнейшем перейти к узкой специализации.

Специализированные положения: держание оружия, боевая стойка, выпад туловища вперед, уклон назад, позиция 6-я (позиция 3-я в сабле), позиция

4-я (позиция 5-я в сабле), соединение 6-е (соединение 3-е в сабле), соединение 4-е.

На начальном этапе подготовки рекомендуется обучение простейшим атакам и защитами, тренируемым без значительных по объемам повторений, а также ознакомление с составом специализированных положений и движений оружием в видах оружия рапира, шпага и сабля.

В фехтовании на рапирах, шпагах рекомендуется обучение следующим техническим приемам: перемене позиций и соединений; батман и укол прямо, атака батман и укол прямо из различных соединений; перевод во внутренний и наружный сектора, атака переводом во внутренний и наружный сектора; атака простая, с переводом и двойным переводом; защита; контрзащита.

В фехтовании на саблях рекомендуется обучение следующим техническим приемам: перемене позиций и соединений; удар по маске прямо, по правому и левому боку; атака ударом по маске и переключением; атака с батманом и переносом по левому и правому боку; контратакам; ложным атакам; защитами.

Тактическая подготовка

На этапе начальной подготовки рекомендуется освоение следующих тактических компонентов выполнения боевых действий. Выбор момента и принятие решения для начала атаки, закрытие назад после неудавшейся атаки; выжидание момента для начала выполнения защиты от атаки (выполнения контратаки в фехтовании на шпагах и саблях).

Переход в атаку после неудавшейся защиты с ответом (контратаки в шпаге и сабле). Выполнение ложной атаки для применения защиты от встречной атаки противника (тренера).

Применение атаки переводом, атаки с финтом прямо и переводом, представляя до их начала направление движения клинком и избегая столкновения с оружием противника (тренера).

Выполнение батмана или защиты, представляя до их начала направление движения клинком и достигая столкновения с оружием противника (тренера).

Выполнение перевода после финта, представляя быстроту и ритм движения клинком и избегая столкновения с оружием противника (тренера).

Выполнение атаки переносом в сабле ударом по правому боку и атаки переносом ударом по левому боку, представляя до их начала направление движения клинком и избегая столкновения с оружием противника (тренера).

Нанесение удара в атаке, не реагируя на встречное (запаздывающее) нападение (в сабле).

Содержание занятий

В практической работе со спортсменами с ПОДА групп коррекционно-оздоровительного и начального обучения выделяются занятия по физической подготовке, направленные на развитие физических качеств: ловкости, быстроты, силы, скоростно-силовых качеств, выносливости, а также на их комплексное развитие.

Практикуются совмещенные занятия по технической и физической подготовке. Примерное занятие по общей физической подготовке в коррекционно-оздоровительной группе представлено в табл. 13.

Основными задачами учебно-тренировочного занятия в коррекционно-оздоровительной группе являются:

- 1) воспитание силовых способностей и гибкости фехтовальщиков на колясках;
- 2) комплексное воспитание физических качеств – силы, быстроты, ловкости, гибкости, посредством игры мини-гандбол у фехтовальщиков на колясках;
- 3) повышение реабилитационного потенциала, увеличение подвижности в суставах, профилактика и устранение контрактур.

Таблица 13

Примерный план-конспект учебно-тренировочного занятия по физической подготовке в коррекционно-оздоровительной группе для спортсменов, передвигающихся с посторонней помощью или на коляске

Содержание занятий	Продолжительность	Методические указания
1	2	3
ПОДГОТОВИТЕЛЬНАЯ ЧАСТЬ	25–30 мин	–
1. Построение, объяснение задач и содержания тренировочного занятия	1 мин	–
2. Общеразвивающие упражнения: разминка сохранных групп мышц	8–10 мин	ЧСС до 120 уд./мин
3. Упражнения на воспитание гибкости: <ul style="list-style-type: none"> • для пальцев рук – разгибание пальцев надавливанием другой руки, с постепенным увеличением силы надавливания; • для запястья – сгибание, разгибание, вращение; • для плечевых суставов – вращения, маховые упражнения в разных направлениях и плоскостях, отведения рук; • для позвоночного столба – наклоны (назад, вперед, вправо, влево), повороты (направо, налево), вращения (влево, вправо), волнообразные движения 	15–20 мин 3–4 мин 3–4 мин 5 мин 5–6 мин	Статическое удержание в разогнутом положении, мысленная концентрация внимания на работающих мышцах Статическое удержание в разогнутом положении за счет надавливания другой рукой, мысленная концентрация внимания на работающих мышцах Упражнения выполняются исходя из уровня сохранности двигательных функций, с помощью тренера или самостоятельно, если поражение позволяет это сделать
ОСНОВНАЯ ЧАСТЬ	55–60 мин	
1. Упражнения для воспитания силы мышц рук: <ul style="list-style-type: none"> • сгибания и разгибания рук в упоре лежа; • сгибания и разгибания рук из виса на перекладине лежа на спине 	10 раз 10 раз	Угол сгибания рук не менее 90° После каждого упражнения выполняется встряхивание и расслабление участвовавших в работе мышц
2. Упражнения для воспитания силы мышц туловища: <ul style="list-style-type: none"> • переходы из положения лежа в положение сидя; • поднимание туловища из положения лежа на животе; • повороты направо и налево из положения лежа на спине в положение лежа на животе (правом и левом боку); • наклоны туловища вперед и в стороны 	6–8 раз 6–8 раз 6–8 раз 6–8 раз	Упражнения выполняются с помощью тренера или самостоятельно, если поражение позволяет это сделать. Между упражнениями для воспитания силы мышц туловища выполнять упражнения на восстановление дыхания

1	2	3
3. Упражнения, выполняемые в изометрическом режиме: <ul style="list-style-type: none"> • напряжение и расслабление мышц кисти; • напряжение и расслабление мышц предплечья и плеча; • напряжение и расслабление мышц груди; • напряжение и расслабление мышц живота; • напряжение и расслабление мышц спины; • напряжение и расслабление мышц бедра; • напряжение и расслабление мышц голени. 	8–10 раз 8–10 раз 8–10 раз 8–10 раз 8–10 раз 8–10 раз	После каждой серии упражнений выполняется встряхивание и расслабление принимавших участие в работе мышечных групп в течение 30–60 с. В случае отсутствия конечности или чувствительности определенной группы мышц выполняется фантомно-импульсивное напряжение путем мысленного напряжения отсутствующего сегмента или чувствительности в нем
4. Упражнения с набивными мячами весом 1–2 кг в положении сидя на коляске: <ul style="list-style-type: none"> • метание мяча двумя руками из-за головы на дальность; • метание мяча правой и левой рукой на дальность; • подбрасывание мяча вверх и его ловля; • подбрасывание мяча вверх и его ловля после одного хлопка в ладоши. 	10 мин 6–8 раз 6–8 раз 6–8 раз 6–8 раз	После каждого упражнения выполняется встряхивание и расслабление участвовавших в работе мышц в течение 10–15 с. Выполнять как можно дальше. Выполнять без потери мяча
5. Упражнения на воспитание гибкости: <ul style="list-style-type: none"> • статическое удержание пальцев рук в разогнутом положении за счет надавливания другой рукой; • статическое удержание в разогнутом положении в лучезапястном суставе за счет надавливания другой рукой; • пружинистыми движениями максимально разгибать локтевой сустав; • статическое удержание в разогнутом положении в плечевом суставе за счет надавливания другой рукой; • для позвоночного столба – наклоны (назад, вперед, вправо, влево), повороты (направо, налево), вращения (влево, вправо), волнообразные движения; • сгибания и разгибания в голеностопном суставе и статическое удержание в разогнутом положении с оттягиванием носков; • приседания – и.п. стойка ноги врозь; • выпады вперед и в стороны; • наклоны вперед из положения стойка ноги врозь. 	14–16 мин 2–3 раза по 25–30 с 2–3 раза по 25–30 с 1–2 мин 2–3 раза 25–30 с 5–7 мин 2–3 раза по 25–30 с 8–10 раз 6–8 раз 8–10 раз	Перед выполнением упражнения рекомендуем делать самомассаж участвующих в работе групп мышц или суставов. Плечо (почти до локтя) на опоре; предплечье должно быть на весу (ладонью кверху) Упражнения выполняются исходя из уровня сохранности двигательных функций, с помощью тренера или самостоятельно, если поражение позволяет это сделать. – Выполняются доступные для инвалида упражнения (амплитуда, угол приседа, выпада, наклона и т.д. подбирается индивидуально исходя из сохранности функций ОДА)
6. Игра в мини-гандбол на колясках	10 мин	
ЗАКЛЮЧИТЕЛЬНАЯ ЧАСТЬ	8–12 мин	–
1. Дыхательные упражнения: <ul style="list-style-type: none"> • Счет дыхания. Вдохнуть и направить воздух в живот, выдохнуть. При первом выдохе про себя необходимо сказать раз, при втором – два и т.д. до 10. Затем повторить все сначала. 	3–5 мин 2–3 раза	Обратить внимание на выдох. Следить за тем, чтобы выдох был медленным и через нос. Можно выполнять с закрытыми глазами
2. Упражнения на расслабление мышц	3–5 мин	На сохранные группы мышцы

Примечание: продолжительность выполнения упражнения указана без учета гигиенических процедур, которые проводятся спортсменами с ПОДА по мере необходимости.

Примерное занятие по общей физической подготовке в группе начальной подготовки представлено в табл. 14.

Основными задачами учебно-тренировочного занятия для группы начальной подготовки являются:

1) воспитание скоростно-силовых способностей фехтовальщиков на колясках;

2) комплексное воспитание физических качеств – силы, быстроты, ловкости, гибкости посредством игры в баскетбол на колясках;

3) коррекция вторичных нарушений (конечностей, отделов позвоночного столба и др.), совершенствование сердечно-сосудистой и дыхательной систем.

Таблица 14

Примерный план-конспект учебно-тренировочного занятия по физической подготовке в группе начальной подготовки для спортсменов, передвигающихся с посторонней помощью или на коляске

Содержание занятий	Продолжительность	Методические указания
1	2	3
ПОДГОТОВИТЕЛЬНАЯ ЧАСТЬ	15 мин	–
1. Построение, объяснение задач и содержания тренировочного занятия	2 мин	–
2. Общеразвивающие упражнения: • разминка сохранных групп мышц; • упражнения на растягивание	10–13 мин	ЧСС до 120 уд./мин
ОСНОВНАЯ ЧАСТЬ	60 мин	–
1. Упражнения с теннисными мячами в положении сидя на коляске: • подбрасывание мяча вверх и его ловля после одного, двух, трех хлопков в ладоши; • метание мяча на дальность правой и левой рукой	10 мин 8–10 раз 6–8 раз	– Без потери мяча. Выполнять как можно дальше
2. Упражнения с набивными мячами весом 1 кг в положении сидя на коляске: • метание мяча двумя руками из-за головы на дальность; • метание мяча на дальность правой и левой рукой; • подбрасывание мяча вверх и его ловля; • подбрасывание мяча вверх и его ловля после одного, двух, трех хлопков в ладоши; • передача мяча партнеру двумя руками из-за головы; • передача мяча партнеру двумя руками от груди; • передача мяча партнеру двумя руками справа и слева; • передача мяча партнеру одной рукой справа и слева; • передача мяча партнеру одной рукой из-за головы	30 мин 6–8 раз 6–8 раз 6–8 раз 6–8 раз 3–5 мин 3–5 мин 3–5 мин 3–5 мин 3–5 мин	– Выполнять как можно дальше Без потери мяча Выполнять все передачи точно и быстро
3. Упражнения на растягивание и самомассаж	5–10 мин	На все сохранные группы мышц
4. Игра в баскетбол на колясках	10 мин	–

1	2	3
ЗАКЛЮЧИТЕЛЬНАЯ ЧАСТЬ	14–15 мин	–
1. Дыхательные упражнения: • дыхание «О-М». Сидя глубоко вдохнуть по возможности животом, затем плавно выдохнуть воздух через рот, приоткрыть рот и вытолкнуть звук «О». Выпустив две трети воздуха, закрыть рот и произнести звук «М», вытолкнуть оставшийся воздух.	2–3 мин 4–6 раз	Акцентировать внимание на правильном выдохе и концентрации при расслаблении. Важно, чтобы «О» и «М» звучали громко и мелодично, необходимо пропеть их и как можно дольше и растянуть процесс выдоха
2. Упражнения на расслабление мышц	2–3 мин	На все сохраненные группы мышц

Примечание: продолжительность выполнения упражнения указана без учета гигиенических процедур, которые проводятся спортсменами с ПОДА по мере необходимости.

2.2. Планирование занятий в учебно-тренировочных группах

В учебно-тренировочных группах фехтовальщички на колясках проходят этап начальной специализации, где и закладываются основы спортивно-технического мастерства. Вместе с тем важное место продолжает занимать общефизическая подготовка, обеспечивающая всестороннее развитие организма, повышение его функциональных возможностей.

Учебный план

При планировании тренировочных занятий у фехтовальщичков на колясках необходимо руководствоваться годовыми планами-графиками распределения учебных часов по месяцам и видам подготовки (табл. 15, 16, 17). Распределение учебных часов по видам подготовки в течение года может несколько изменяться в зависимости от климатических условий, сроков выезда в спортивно-оздоровительные лагеря и на соревнования, а также с учетом уровня подготовленности фехтовальщичков на колясках. В учебно-тренировочных группах у фехтовальщичков на колясках объем тренировочной нагрузки для категорий А, Б, С имеет примерно равные величины, а ее интенсивность варьируется исходя из уровня функциональных возможностей. Форма и содержание используемых средств зависят от степени их доступности при выполнении для каждого спортсмена-инвалида и подбираются строго индивидуально.

Таблица 15

План-график распределения учебной нагрузки для учебно-тренировочных групп первого года обучения (категории А, В, С), ч

Разделы подготовки	Месяцы												Всего
	сентябрь	октябрь	ноябрь	декабрь	январь	февраль	март	апрель	май	июнь	июль	август	
	Периоды												
	Подготовительный				Соревновательный					Переходный			
Теоретическая	1	1	1	1	2	2	2	2	1	1	2		16
ОФП	36	36	26	26	26	20	18	18	14	14	8		242
СФП	12	12	14	14	16	16	16	16	15	14	–		145
ТТП	4	6	12	10	12	12	12	12	10	7	–		97
Контрольно-переводные испытания				3					3				6
Соревнования	По календарному плану												
Инструкторская и судейская практика					1	1	1	1					4
Восстановительные мероприятия	2	4	4	4	2	4	4	4	4	4	6		42
Медицинское обследование	Вне сетки												
Всего часов за 46 недель	55	59	57	58	59	55	53	53	47	40	16		552
Спортивно-оздоровительный лагерь											30	42	72
Итого часов за 52 недели	55	59	57	58	59	55	53	53	47	40	46	42	624

Примечание: недельный режим учебно-тренировочной работы является максимальным и устанавливается в зависимости от периода и задач подготовки. Общегодовой объем учебно-тренировочной работы, предусмотренный указанными режимами работы, начиная с учебно-тренировочного этапа подготовки, может быть сокращен не более чем на 25%.

Таблица 16

**План-график распределения учебной нагрузки для учебно-тренировочных групп
второго и третьего годов обучения (категории А, В, С), ч**

Разделы подготовки	Месяцы												Всего
	сентябрь	октябрь	ноябрь	декабрь	январь	февраль	март	апрель	май	июнь	июль	август	
	Периоды												
	Подготовительный				Соревновательный					Переходный			
Теоретическая	1	1	2	2	1	2	1	2	1	1	2		16
ОФП	46	44	44	44	26	26	26	24	24	24	8		336
СФП	16	17	20	20	24	24	24	24	24	18	–		211
ТТП	8	12	18	18	26	26	26	26	26	17	–		203
Контрольно-переводные испытания				3					3				6
Соревнования	По календарному плану												
Инструкторская и судейская практика					1	1	1	1					4
Восстановительные мероприятия	4	4	4	4	4	4	6	4	6	4	8		52
Медицинское обследование	Вне сетки												
Всего за 46 недель	75	78	88	91	82	83	84	81	84	54	18		828
Спортивно-оздоровительный лагерь											40	68	108
Итого за 52 недели	75	78	88	91	82	83	84	81	84	54	58	68	936

Таблица 17

**План-график распределения учебной нагрузки для учебно-тренировочных групп
четвертого и последующих годов обучения (категории А, В, С), ч**

Разделы подготовки	Месяцы												Всего
	сентябрь	октябрь	ноябрь	декабрь	январь	февраль	март	апрель	май	июнь	июль	август	
	Периоды												
	Подготовительный				Соревновательный					Переходный			
1	2	3	4	5	6	7	8	9	10	11	12	13	14
Теоретическая	1	1	1	2	2	2	1	2	2	1	3		18
ОФП	50	50	50	50	36	32	20	20	16	16	8		348
СФП	12	14	26	26	30	30	28	28	22	11	–		227
ТТП	12	14	22	38	38	38	38	38	37	22	–		297

Окончание табл. 17

1	2	3	4	5	6	7	8	9	10	11	12	13	14
Контрольно-переводные испытания				3					3				6
Соревнования	По календарному плану												
Инструкторская и судейская практика					1	1	1	1					4
Восстановительные мероприятия	6	6	6	6	6	6	6	6	6	6	6		66
Медицинское обследование	Вне сетки												
Всего часов за 46 недель	81	85	105	125	113	109	94	95	86	56	17		966
Спортивно-оздоровительный лагерь											50	76	126
Итого часов за 52 недели	81	85	105	125	113	109	94	95	86	56	67	76	1092

2.3. Планирование занятий в группах спортивного совершенствования

В группах спортивного совершенствования фехтовальщики на колясках проходят этап закрепления и дальнейшего совершенствования полученных ранее знаний, приобретенных умений и навыков. Основная задача на данном этапе сводится к формированию прочного двигательного навыка, обеспечивающего надежное выполнение приемов и действий фехтования в условиях соревновательной деятельности.

Учебный план

При планировании тренировочных занятий со спортсменами-инвалидами групп спортивного совершенствования необходимо руководствоваться годовыми планами-графиками распределения учебных часов по месяцам и видам подготовки (табл. 18, 19) и необходимо учитывать закономерности периодизации спортивной тренировки. В группах спортивного совершенствования у фехтовальщиков на колясках объем тренировочной нагрузки для категорий А, Б, С имеет примерно равные величины, а ее интенсивность варьируется исходя из уровня функциональных возможностей. Форма и содержание используемых средств зависят от степени их доступности при выполнении для каждого спортсмена-инвалида и подбираются строго индивидуально.

План-график распределения учебной нагрузки для групп спортивного совершенствования первого года обучения (категории А, В, С), ч

Разделы подготовки	Месяцы												Всего
	сентябрь	октябрь	ноябрь	декабрь	январь	февраль	март	апрель	май	июнь	июль	август	
	Периоды												
	Подготовительный				Соревновательный					Переходный			
Теоретическая	1	1	2	2	2	2	2	2	2	1	3		20
ОФП	40	40	30	24	24	22	22	22	20	14	14		272
СФП	24	24	24	30	30	30	30	30	30	26	12		290
ТТП	12	14	28	28	50	50	50	50	50	38	4		374
Контрольно-переводные испытания				4					4				8
Соревнования	По календарному плану												
Инструкторская и судейская практика					1	1	1	1			2		6
Восстановительные мероприятия	8	8	10	10	12	14	14	14	14	14	16		134
Медицинское обследование	Вне сетки												
Всего часов за 46 недель	85	87	94	98	119	119	119	119	120	93	51		1104
Спортивно-оздоровительный лагерь											50	94	144
Итого часов за 52 недели	85	87	94	98	119	119	119	119	120	93	101	94	1248

Таблица 19

**План-график распределения учебной нагрузки
для групп спортивного совершенствования второго и последующего годов
обучения (категории А, В, С), ч**

Разделы подготовки	Месяцы												Всего
	сентябрь	октябрь	ноябрь	декабрь	январь	февраль	март	апрель	май	июнь	июль	август	
	Периоды												
	Подготовительный				Соревновательный					Переходный			
Теоретическая	1	2	2	2	2	2	2	2	2	1	6		24
ОФП	30	26	24	20	20	14	14	14	14	14	19		209
СФП	30	30	32	32	30	30	30	30	28	28	11		311
ТТП	24	26	30	54	70	70	70	64	50	48	14		520
Контрольно-переводные испытания				4					4				8
Соревнования	По календарному плану												
Инструкторская и судейская практика					1	1	1	1			2		6
Восстановительные мероприятия	12	14	10	10	12	14	14	14	14	14	36		164
Медицинское обследование	Вне сетки												
Всего часов за 46 недель	97	98	98	122	135	131	131	125	112	105	88		1242
Спортивно-оздоровительный лагерь											40	122	162
Итого часов за 52 недели	97	98	98	122	135	131	131	125	112	105	128	122	1404

2.4. Планирование занятий в группах высшего спортивного мастерства

Основными задачами, стоящими перед учащимися групп высшего спортивного мастерства, являются: дальнейшее повышение уровня развития физических качеств и специальной работоспособности; дальнейшее совершенствование технико-тактического мастерства; выполнение норматива МС, МСМК, ЗМС по фехтованию; глубокое освоение теоретических знаний по методике спортивной тренировки; выполнение функций инструктора-общественника, судейство соревнований.

Учебный план

При планировании тренировочных занятий с фехтовальщиками на колясках групп высшего спортивного мастерства необходимо руководствоваться годовым планом-графиком распределения учебных часов по месяцам и видам

подготовки (табл. 20). Планирование соревновательного периода должно быть ориентировано на календарь официальных соревнований. В группах высшего спортивного мастерства объем тренировочной нагрузки для категорий А, Б, С имеет примерно равные величины, а ее интенсивность варьируется исходя из уровня функциональных возможностей. Форма и содержание используемых средств зависят от степени их доступности при выполнении для каждого фехтовальщика на коляске и подбираются строго индивидуально.

Таблица 20

План-график распределения учебной нагрузки для групп высшего спортивного мастерства (категории А, В, С), ч

Разделы подготовки	Месяцы												Всего
	сентябрь	октябрь	ноябрь	декабрь	январь	февраль	март	апрель	май	июнь	июль	август	
	Периоды												
	Подготовительный				Соревновательный				Переходный				
Теоретическая	1	2	2	2	2	2	2	2	2	1	6		24
ОФП	28	24	18	10	8	8	8	8	12	6	5		135
СФП	20	20	30	30	24	23	24	24	24	20	8		247
ТТП	54	56	70	80	86	82	84	82	80	68	10		752
Контрольно-переводные испытания				4					4				8
Соревнования	По календарному плану												
Инструкторская и судейская практика					2	2	1	1			2		8
Восстановительные мероприятия	10	10	20	20	20	20	20	20	20	26	20		206
Медицинское обследование	Вне сетки												
Всего часов за 46 недель	113	112	140	146	142	137	139	137	142	121	51		1380
Спортивно-оздоровительный лагерь											50	130	180
Итого часов за 52 недели	113	112	140	146	142	137	139	137	142	121	101	130	1560

2.5. Программный материал практической подготовки в группах учебно-тренировочной, спортивного совершенствования и высшего спортивного мастерства

Практический материал изучается на групповых учебно-тренировочных, тренировочных занятиях, а также при выполнении индивидуальных и домашних заданий.

Следует отметить, что уроки, направленные на совершенствование техники, более длительны и менее интенсивны, а уроки с основной задачей совер-

шенствования тактического мастерства отличаются высокой интенсивностью и малыми объемами. При построении отдельного тренировочного занятия фехтовальщиков на колясках необходимо учитывать то, что под влиянием тренировочной нагрузки у спортсмена с ПОДА происходят специфические процессы обмена и терморегуляции. Также необходимо обращать внимание на то, что перенесенное (врожденное) заболевание, вследствие которого возникла инвалидность, приводит к изменениям в состоянии ОДА, ЦНС, ССС и других систем организма. Поэтому требуется включение в учебно-тренировочное занятие дополнительных восстановительных мероприятий и добавочного времени на проведение гигиенических процедур.

Объемы времени, отводимого на индивидуальные уроки и боевую практику, существенно возрастают к этапу высшего спортивного мастерства и занимают значительный объем тренировочного занятия, вследствие чего наблюдается увеличение его психической напряженности. Следует отметить, что объем тренировочной нагрузки для категорий А, Б, С имеет примерно равные величины, а ее интенсивность варьируется исходя из уровня функциональных возможностей. Подбор упражнений в процессе практической подготовки осуществляется исходя из возможностей, возраста инвалидов с ПОДА, основного диагноза и сохранности опорно-двигательного аппарата, сенсорных систем и психических функций, сопутствующих заболеваний, исходного уровня тренированности. Вследствие этого при подборе средств необходимо учитывать и возможности передвижения.

Техническая подготовка

Необходимо в процессе технической подготовки спортсменов с ПОДА, занимающихся фехтованием на колясках, определить оптимальный способ выполнения приемов и действий с учетом влияния имеющегося дефекта. Примерный план технической подготовки представлен в табл. 21.

Таблица 21

Примерный план технической подготовки

Приемы и действия обороны и защиты	Этапы подготовки		
	УТГ	ГСС	ВСМ
1	2	3	4
Подготавливающие действия			
<i>Движения телом и оружием вне соединения с оружием противника:</i>			
движения телом (наклоны туловища; отклонения назад – в стороны)	+	+	
движения вооруженной рукой (перемены позиций; круговые движения оружием в одной позиции; круговые движения оружием из одной в другую позиции; выпрямление руки – показ укола (удара), сгибание и опускание руки)	+	+	+
<i>Действия оружием на оружие противника:</i>			
соединения (нейтральное; открытое; закрытое; перемена соединений)	+	+	
нажимы на оружие противника и толчки его оружия (легкий; средний сильный; в различных соединениях; резкий)	+	+	
захваты оружия противника (прямые; с переменной позиции; круговые; завязывание в различных позициях)	+	+	+
батманы по оружию противника (простой; двойной)	+	+	+

1	2	3	4
Обманы противника с вызовом на защиту:			
обманы оружием (уколом (ударом) прямо, переводом, переносом)	+	+	+
Ложные приемы и действия			
сближения и отклонения	+	+	
обманы оружием и телом	+	+	+
перемены позиций и соединений с вызовом	+	+	+
действия на оружие	+	+	
защиты оружием, телом	+	+	+
контратаки на подготовку противника и не доведенные до конца		+	+
Действия наступления			
Простые атаки:			
уколы (удары) прямо (в тот же сектор сбоку, снизу; по голове; по правому и левому боку; по руке сверху, снизу, с наружной и внутренней сторон)	+	+	
уколы (удары) переводом (из одного сектора в другой; вперед по спирали; удар по голове, правому и левому боку, по руке)	+	+	+
уколы (удары) переносом (из одного сектора в другой; сверху, сбоку, снизу; удар по голове, правому и левому боку, по руке)		+	+
Сложные атаки:			
уколы (удары) с действием на оружие (перемена соединения – укол (удар); нажим на оружие – укол (удар); захват оружия – укол (удар); батман – укол (удар); захват – укол (удар) прямо, переводом, переносом)	+	+	+
уколы (удары) с обманом (обман оружием – укол (удар); обман телом – укол (удар); обман оружием и телом – укол (удар); несколько обманов – укол (удар) прямо, переводом, переносом, двойным переводом (переносом)	+	+	+
комбинированные атаки		+	+
Повторные атаки:			
уколы (удары) на отклонение противника	+	+	+
уколы (удары) на отсутствие ответа противника	+	+	+
уколы (удары) на задержку ответа противника	+	+	+
Контратаки:			
уколы (удары) на подготовку противником атаки	+	+	+
уколы (удары) с обманом на подготовку противником атаки		+	+
уколы (удары) на атаку противника с одновременной защитой		+	+
Ложные атаки:			
уколы (удары) простых атак, не доведенных до конца с целью вызова противника на ответ	+	+	+
уколы (удары) сложных атак, не доведенных до конца с целью вызова противника на ответ		+	+
Действия обороны			
Защиты:			
защиты оружием	+	+	+
защиты телом и уклонения	+	+	+
Ответы:			
ответные уколы (удары) после защиты оружием	+	+	+
ответные уколы (удары) после защиты телом	+	+	+
ответные уколы (удары) с выдержкой или обманом	+	+	+

Для видов оружия рапира, сабля, шпага при обучении техническим приемам и действиям рекомендуется следующая последовательность: обучение основным положениям и движениям (держанию оружия, боевой стойке, движениям туловища); обучение простым атакам уколами или ударами, защитами от них и ответам; обучение сложным атакам, защитами от них и ответам; обучение контратакам, защитами от них и действиям в контртемпе. Особое внимание необходимо уделять на каждом тренировочном занятии упражнениям без противника и на подсобных снарядах с целью совершенствования техники основных приемов и координации движений.

Тактическая подготовка

Для совершенствования тактической подготовленности используются индивидуальные уроки, парные упражнения, бои по заданию, тренировочные бои и боевые практики. Примерный план тактической подготовки представлен в табл. 22.

Таблица 22

Примерный план тактической подготовки

Тактические действия	Этапы подготовки		
	УТГ	ГСС	ВСМ
1	2	3	4
Упражнения в выполнении простых атак	+		
Упражнения с выбором момента начала действия или содержания действия	+	+	
Упражнения в выполнении атак с непреднамеренным завершением	+	+	+
Упражнения в наблюдении за игрой противника	+	+	+
Упражнения на развитие способности наблюдать атакующего противника	+	+	+
Упражнения в выборе дистанционного момента для атаки	+	+	+
Упражнения в понимании смысла приближения противника		+	+
Упражнения в использовании момента для атаки, создаваемого самим фехтовальщиком на коляске	+	+	+
Упражнения в выборе приема нападения при активной подготовке атаки	+	+	+
Упражнения в выборе момента и приема нападения при активной подготовке атаки		+	+
Упражнения в пассивном выборе приема для атаки	+		
Упражнения на развитие боевой ориентировки	+	+	
Упражнения для развития ориентировки в психологических моментах боя		+	+
Упражнения в разведке обороны	+	+	
Упражнения в разведке атак	+	+	
Упражнения в маскировке		+	+
Упражнения для развития «чувства опережения»	+	+	+
Упражнения для развития разнообразия действий в бою		+	+
Упражнения для развития «чувства железа»	+	+	+
Упражнения для совершенствования преднамеренных действий с выбором		+	+
Упражнения для совершенствования экспромтных действий с выбором		+	+
Упражнения для совершенствования преднамеренных действий с переключением на другое действие		+	+
Упражнения для совершенствования экспромтных действий с переключением на другое действие		+	+

1	2	3	4
Упражнения для совершенствования преднамеренно-экспромтных действий с переключением на другое действие		+	+
Упражнения для совершенствования умения различать сектор для нанесения укола или удара		+	+
Упражнения для совершенствования умения различать сектор нападения противника для применения защиты	+	+	
Упражнения для совершенствования умения различать атаку простую от атаки с финтами, атаку простую от подготавливающих	+	+	
Упражнения для совершенствования умения переключаться от нападения к выполнению защиты, от подготавливающего действия к выполнению нападения		+	+
Упражнения для совершенствования умения переключаться от начавшегося нападения к повторному нападению		+	+
Упражнения для совершенствования умения переключаться от защиты к выполнению нападения, от защиты к повторной защите (в сабле от нападения в заранее избранный сектор к нападению в открывающийся сектор)		+	+

В учебно-тренировочных группах парные упражнения и индивидуальные уроки должны быть более простыми, а количество приемов на каждую тренировку ограниченным, чтобы создать ясное представление о новых или совершенствуемых приемах. Тактические задачи необходимо постепенно усложнять на этапах спортивного совершенствования и высшего спортивного мастерства, создавая постоянно изменяющуюся обстановку, используя сначала простые, а затем более сложные и длинные боевые схватки, с изменением темпа движений.

Методы технико-тактического совершенствования

Методы тренировки, применяемые в процессе подготовки спортсменов, в том числе спортсменов-инвалидов, можно условно разделить на две группы: методы тренировки двигательных качеств (повторный переменный и др.) и методы овладения двигательными действиями (расчлененный, целостный и др.). Для комплексного повышения квалификации фехтовальщиков рекомендуется использовать следующие методы технико-тактического совершенствования (Д. Тышлер, А. Мовшович, Г. Тышлер, 2002), которые в полной мере могут быть использованы и в процессе подготовки фехтовальщиков на колясках.

1. Повторение действий в заданных ситуациях. Серийное выполнение наиболее часто применяемых действий и комбинаций в известной тренируемому до начала упражнения ситуации позволяет создавать прочные и специализированные навыки движений оружием и передвижений туловища.

2. Нормирование количества (продолжительности) серий выполняемых действий. Повторение действий непрерывными сериями (до 1–2 мин), позволяет моделировать специфику требований к нагрузкам на двигательную и психическую сферы занимающихся.

3. Сочетание альтернативных действий при специализировании реакций. Создание ситуаций для сложного реагирования и условий возникновения помех от движений оружием и передвижений туловища противника формируется чувство боя, чувство оружия и чувство дистанции. Осваивается

применение действий с альтернативным выбором и действий с переключением. Кроме того, тренируется предвосхищение длины атак и момента действий клинком в неожиданно возникающих оборонительных схватках.

4. Произвольное чередование взаимозаменяемых действий в заданных ситуациях. Передача функций выбора действия от тренера к спортсмену позволяет использовать для тактической подготовки в индивидуальном уроке и парных упражнениях самостоятельные действия обучаемых. Перед упражнением тренер лишь называет типовую ситуацию и действие противника, а спортсмен в произвольной последовательности чередует самостоятельно выбранные действия.

5. Усложнение идеомоторных представлений при выборе и применении действий. Избежать столкновения клинка в атаке и ответе с защитой противника удастся за счет представления о направлениях его перемещения, а также предвосхищая дистанционные и моментные параметры движений оружием. Построение упражнений предусматривает первоначально самостоятельный выбор и применение спортсменом разновидностей двухтемповых атак на основе анализа действий разведки, а затем и информации тренера об установке противника на применение определенного действия.

6. Самостоятельный выбор и вербальная установка спортсмена на применение действий. Наибольшая часть атак и оборонительных действий выполняется преднамеренно. Вместе с тем выбор их разновидностей и принятие решения о начале выполнения в условиях боя затруднены из-за раздвоенности поиска на выбор нападения и противодействие нападению противника. Имеет место и отвлечение внимания и мышления спортсмена на оценку подготавливающих действий противника. Поэтому передача спортсмену инициативы выбора ситуации в индивидуальном уроке, которую тренер затем воспроизводит, ускорит принятие и реализацию обучаемым тактических решений и увеличит объемы применения преднамеренных действий.

7. Моделирование тактических сюжетов с вероятностным составом и последовательностью действий в схватке. В соревнованиях крайне сложно точно предугадать конкретное действие противника, но предположить два или три его намерения можно с большой вероятностью успеха практически перед каждой схваткой. Следовательно, совершенствуя тактические сюжеты, начинаемые подготавливающим действием или преднамеренной атакой (защитой) и завершаемые одним из предполагаемых действий, удастся в определенной мере воссоздать условия тактической борьбы.

8. Моделирование вероятностной последовательности применения действий в бою. В каждом бою предстоит провести от пяти до девяти результативных действий, при подготовке которых тактическое мышление спортсмена строится с учетом оценки эффективности тактических намерений в предыдущей схватке. Поэтому нередко можно предугадать тактическое намерение противника при выборе последующего действия, основываясь на типовой схеме.

9. Регулирование уровня напряженности упражнений, экстремальности ситуации. Управляя напряженностью действий спортсмена на основе подбора упражнений (тренировочных партнеров, систем проведения боев), удастся ускорять перенос освоенных в тренировках действий и тактических умений в условия боя, повышать надежность тактических решений в соревнованиях.

Физическая подготовка

Важнейшее направление физической подготовки в фехтовании на колясках должно быть связано с необходимостью развития компенсаторных физических качеств или способностей.

Общая физическая подготовка должна обеспечить физическое развитие основных двигательных качеств – быстроты, силы, выносливости, гибкости, улучшение координационных способностей, расширение объема двигательных умений и навыков, развития компенсаторных физических качеств, то есть создание прочной базы для дальнейшего совершенствования спортивного мастерства. Элементы общей физической подготовки должны иметь место на протяжении всего годичного макроцикла, их доля постепенно уменьшается к этапу высшего спортивного мастерства. При составлении комплексов общеразвивающих упражнений необходимо учитывать их воздействие как на отдельные мышечные группы, так и на весь организм в целом, чередовать упражнения для мышц рук с упражнениями для мышц ног, мышц брюшного пресса, менять исходные положения и т.п., в то же время необходимо учитывать степень сохранности уровня двигательных и функциональных возможностей спортсмена.

Специальная физическая подготовка

Основными средствами специальной физической подготовки являются специальные упражнения, разработанные на основе элементов техники в избранном виде оружия. Рекомендуется направленность специальной физической подготовки на повышение уровня быстроты, координационных способностей, гибкости и скоростно-силовых способностей, выносливости. Необходимо постепенное увеличение доли упражнений, направленных на повышение уровня ловкости в связи с повышающимися требованиями к координационным способностям и упражнений на развитие силы мышц верхних конечностей, особенно силы кистей рук, в связи с возрастающими нагрузками на эти группы мышц. В упражнениях на быстроту рекомендуется делать акцент на максимальный темп движений, быстроту одиночных движений, быстроту двигательных реакций.

III. ТЕОРЕТИЧЕСКАЯ ПОДГОТОВКА

Тема 1. Физическая культура и спорт в России, адаптивная физическая культура и спорт как составная часть физической культуры.

Физическая культура как составная часть общей культуры современной жизни, средство воспитания. Адаптивная физическая культура и спорт как средство социально-психологической и физической реабилитации, интеграции в общество людей с ограниченными возможностями. Значимость занятий спортом для коррекции дефектов и сопутствующих основному заболеванию нарушений, укрепления здоровья и физического развития, их подготовки к самообслуживанию и приемлемой трудовой деятельности.

Значение разносторонней физической подготовки для высоких достижений в паралимпийском спорте и повышении реабилитационного потенциала и уровня качества жизни.

Единая спортивная классификация и ее значение для развития спорта и повышения квалификации российских спортсменов. Классификация лиц, занимающихся адаптивным спортом. Особенности спортивно-функциональной классификации в фехтовании на колясках.

Стандартные правила обеспечения равных возможностей для инвалидов, законодательные акты о спорте инвалидов.

Задачи физкультурных организаций РФ в развитии массового спорта и повышении мастерства российских спортсменов.

Тема 2. Гигиена, закаливание, режим и питание фехтовальщиков. Характеристика общей и частной патологии организма.

Личная гигиена, режим питания и сна. Особенности терморегуляции спортсменов с различными поражениями опорно-двигательного аппарата. Гигиенические требования к одежде, местам занятий. Особенности гигиенических процедур при различных повреждениях опорно-двигательного аппарата (умывание, обтирание, обливание, душ, баня, купание).

Питание и питье во время тренировок и соревнований. Особое значение питательных веществ и витаминов для спортсменов-инвалидов.

Характеристика общей и частной патологии организма. Понятие об инфекционных заболеваниях. Меры профилактики заболеваний.

Тема 3. Методы медицинского контроля и коррекция состояния организма спортсменов с ПОДА. Врачебный контроль, самоконтроль, оказание первой помощи.

Медицинские методы контроля и коррекции состояния организма спортсменов с ПОДА. Значение врачебного контроля и самоконтроля при занятиях физкультурой и спортом. Дневник самоконтроля. Спортивные травмы и их предупреждение при занятиях фехтованием на колясках. Первая помощь пострадавшему.

Общее понятие о спортивном массаже. Самомассаж.

Тема 4. Краткие сведения о строении и функциях организма. Влияние физических нагрузок на организм занимающихся. Основные фармакологические препараты, совмещающиеся с тренировочными нагрузками.

Организм человека как единое целое. Краткие сведения о двигательных психических функциях человека. Костная система, связочный аппарат, мышцы – строение и взаимодействие. Система кровообращения, состав и значение крови. Дыхательная система и газообмен. Ведущая роль центральной нервной системы в деятельности организма.

Основные фармакологические препараты, совмещающиеся с тренировочными нагрузками.

Тема 5. Развитие фехтования в мире и России.

Краткая история возникновения и развития мирового фехтования, в том числе и фехтования на колясках. Выдающиеся представители данных направлений в фехтовании, их участие в мировых первенствах и Олимпийских и Паралимпийских играх. Основные направления и проблемы развития современного фехтования на колясках.

Характеристика и основные направления работы международных спортивных организаций инвалидов.

Тема 6. Оборудование, инвентарь и снаряжение для фехтования на колясках.

Зал для проведения соревнований и тренировочных занятий по фехтованию на колясках. Требования к оборудованию: фехтовальная дорожка (платформа для крепления кресел), инвалидное кресло, шкафы для хранения оружия и другого инвентаря, зеркала, мишени, чучела, электрофиксаторы, информационная аппаратура. Правила безопасности его использования. Уход за спортивным инвентарем и оборудованием. Требования к спортивной одежде, оборудованию, инвентарю.

Тема 7. Фехтование на колясках в видах оружия: рапира, шпага, сабля (общие положения, техника, тактика).

Особенности технических приемов и действий для каждого вида оружия. Критерии оценки результативности нападений и защит по каждому виду оружия.

Тема 8. Техническая подготовка в фехтовании на колясках.

Понятие о технике и характеристика рациональной техники в фехтовании на колясках. Индивидуализация техники и ее значение для совершенствования технического мастерства. Критерии оценки боевых действий фехтовальщика на коляске. Индивидуализация технической подготовки.

Тема 9. Тактическая подготовка в фехтовании на колясках.

Понятие о тактике фехтования на колясках. Тактические схемы ведения поединка в фехтовании на колясках. Тактика ведения соревнования, тактика построения поединка, тактика схватки. Критерии оценки тактической подготовленности. Индивидуализация тактической подготовки.

Тема 10. Особенности физической подготовки в фехтовании на колясках.

Общая физическая подготовка как основа развития физических качеств, способностей, двигательных функций фехтовальщиков на колясках. Соотношение средств ОФП и СФП в тренировке спортсменов-инвалидов. Характеристика рекомендуемых средств и упражнений для повышения уровня общей физической подготовленности и развития двигательных качеств на различных этапах их подготовки.

Специальная физическая подготовка и ее место в тренировке фехтовальщиков на колясках для развития скоростных и скоростно-силовых качеств, координации движений. Специализированные характеристики двигательных качеств фехтовальщиков. Критерии оценки общей и специальной физической подготовленности.

Тема 11. Особенности психологической подготовки в фехтовании на колясках.

Психологические особенности спортсменов с ПОДА. Психологическая помощь в адаптации к травме.

Влияние условий соревновательной деятельности фехтовальщиков на проявление психических качеств и формирование специализированных восприятий. Управление деятельностью спортсменов в соревнованиях. Основы проведения анализа соревновательного и тренировочного поединков и особенности наблюдения и контроля за действиями соперника в соревновательных поединках. Установка перед соревнованиями и разбор выступлений.

Тема 12. Организация и проведение соревнований.

Основные функции, виды соревнований и способы их проведения. Основные правила соревнований и требования к участникам соревнований. Положение о соревнованиях.

Тема 13. Средства и методы восстановления и реабилитации.

Характеристика средств восстановления. Педагогические, медико-биологические, психологические средства восстановления и реабилитации. Средства восстановления, используемые фехтовальщиками на колясках в процессе и после тренировочного занятия, после микроцикла, мезоцикла, макроцикла.

Тема 14. Просмотр видеозаписей выступлений квалифицированных фехтовальщиков-колясочников, учебных фильмов.

Целенаправленный просмотр под руководством и с комментариями тренера (вне сетки часов).

IV. ПСИХОЛОГИЧЕСКАЯ ПОДГОТОВКА

Психологическая подготовка в паралимпийском фехтовании должна быть направлена на работу по преодолению психологических комплексов. Травма опорно-двигательного аппарата и следующая за ней инвалидность оказывает значительное влияние на стиль жизни, нарушает жизненные замыслы и может привести к потере смысла жизни.

Различают поражения опорно-двигательного аппарата приобретенные и врожденные. Особенно ярко выражены нарушения в психической сфере у инвалидов с приобретенными дефектами. Травма вызывает изменение личности, и изменяются личностные качества, которые могут вызвать напряжение, чрезмерную раздражительность, снижение контактности, общительности, депрессию. Человек с ПОДА часто испытывает стресс, депрессию, чувство беспомощности, у него повышается тревожность и мнительность, появляются интенсивные эмоциональные реакции на любые трудности, тип личности приближается к невротическому.

На коррекционно-оздоровительном и начальном этапах подготовки важное место занимает психологическая помощь в адаптации к травме (в случае, если травма приобретенная). Рекомендуется на данных этапах подготовки широкое использование различных тренингов (тренинг общения, тренинг психических состояний, тренинг начала спортивной карьеры и т.д.).

В процессе подготовки на этапах многолетнего совершенствования для эффективной социально-психологической реабилитации и адаптации к тренировочным и соревновательным нагрузкам возможно использование средств для нормализации психических состояний, не требующих специальной психологической подготовки от тренера и включающихся в учебно-тренировочный процесс (системы аутогенных воздействий и т.п.). В особо сложных случаях рекомендуется совместная работа тренера и психолога.

Процесс психологической подготовки составляют средства и методы, направленные на воспитание морально-волевых качеств, совершенствование психических возможностей, создание уверенности в своих силах и возможностях. Развитие морально-волевых качеств затрагивает вопросы воспитания личности и таких его качеств, как целеустремленность, упорство и настойчивость, смелость и решительность, инициативность и самостоятельность, выдержка и самообладание. Совершенствование психических возможностей направлено на улучшение психических качеств с целью активного влияния на состояние спортсмена и мышечно-двигательные ощущения, возникающие в процессе тренировки и соревнований.

Психологическая подготовка в фехтовании на колясках состоит из общепсихологической подготовки (круглогодичной), психологической подготовки к соревнованиям и управления нервно-психическим восстановлением спортсменов.

Психологическая подготовка к соревнованиям состоит из двух разделов: общая психологическая подготовка к соревнованиям, проводящаяся в течение всего года, и специальная психическая подготовка к выступлению на конкретных соревнованиях.

В ходе общей психологической подготовки к соревнованиям формируются высокий уровень соревновательной мотивации, соревновательные черты характера, предсоревновательная и соревновательная эмоциональная устойчивость, способность к самоконтролю и саморегуляции в соревновательной обстановке.

В ходе подготовки к конкретным соревнованиям формируется специальная (предсоревновательная) психическая боевая готовность перед поединком, характеризующаяся уверенностью в своих силах, оптимальным уровнем эмоционального возбуждения, устойчивостью к влиянию внутренних и внешних помех. Особая роль в руководстве деятельностью спортсмена в этом случае принадлежит тренеру. С помощью индивидуального урока и специализированной разминки, тактических установок перед боями, проводимых тренером, уменьшается степень тактической неопределенности ситуаций и оптимизация уровня притязаний и проявлений личностных качеств фехтовальщика.

В процессе управления психическим восстановлением спортсмена снимается нервно-психическое напряжение, восстанавливается психическая работоспособность после тренировок, соревновательных нагрузок, развивается способность к самостоятельному восстановлению.

V. ИНСТРУКТОРСКАЯ И СУДЕЙСКАЯ ПРАКТИКА

Инструкторская и судейская практика проводится на занятиях и вне занятий. Все занимающиеся должны освоить некоторые навыки учебной работы и навыки судейства соревнований.

По учебной работе спортсмены-инвалиды должны уметь самостоятельно проводить разминку, занятия по физической подготовке, обучать основным техническим приемам, определять и исправлять ошибки в выполнении приемов и действий фехтования на колясках.

По судейской практике учащиеся должны хорошо знать правила соревнований, уметь составить положение для проведения первенства школы по фехтованию на колясках, уметь организовать и проводить соревнования внутри школы. Учащиеся могут выполнять необходимые требования для присвоения звания инструктора и судьи по спорту.

VI. ВОСПИТАТЕЛЬНАЯ РАБОТА

Воспитательная работа с фехтовальщиками на колясках проводится в процессе учебно-тренировочных занятий, соревнований, а также в свободное от занятий время. На протяжении многолетней спортивной подготовки тренер формирует у занимающихся патриотизм, нравственные качества (честность, доброжелательность, самообладание, дисциплинированность, терпимость, коллективизм) в сочетании с волевыми (настойчивость, смелость, упорство, терпеливость), эстетические чувства прекрасного, аккуратность, трудолюбие.

В процессе воспитательной работы рекомендуется использовать следующие мероприятия: торжественный прием вновь поступивших в школу; просмотр соревнований (и видео, и телевидение) и их обсуждение; регулярное подведение итогов спортивной деятельности учащихся; проведение тематических праздников; экскурсии на природу, культпоходы и др.

VII. МЕДИКО-БИОЛОГИЧЕСКИЙ КОНТРОЛЬ

При оценке индивидуальных особенностей функционального состояния фехтовальщиков на колясках должны учитываться:

- основной диагноз спортсмена и связанные с ним вторичные отклонения в состоянии здоровья;
- степень адаптации к максимальным физическим нагрузкам;
- физическое развитие, а также общая и специальная работоспособность в условиях интенсивной мышечной нагрузки.

Задачами этапного ежемесячного обследования является контроль за динамикой состояния здоровья, выявление ранних признаков перенапряжения, адаптации к различным тренировочным режимам. Для диагностики функционального состояния, физической работоспособности и адаптивных характеристик организма к тренировочным нагрузкам должен проводиться клинико-биохимический контроль и вестись учет тренировочных нагрузок с дальнейшей выработкой рекомендаций по оптимизации учебно-тренировочного процесса.

Для клинико-биохимического контроля рекомендуется оценивать следующие показатели:

1. Регуляция вегетативной нервной системы.

Исследование variability сердечного ритма (ВСР) в системе наблюдения за спортсменами с ПОДА позволяет оценить состояние механизмов регуляции и уровень адаптации, оптимизировать тренировочные нагрузки. Нарушение вегетативной регуляции служит ранним признаком снижения адаптации к нагрузкам и влечет за собой падение работоспособности. Клинические вегетативные расстройства проявляются в виде транзиторной головной боли диффузного характера, головокружения, расстройства сна, лабильности вазомоторных реакций. К ранним объективным признакам дезадаптации относятся переход брадикардии в тахикардию; переход исходного вегетативного тонуса из нормотонического и парасимпатического в симпатический; повышение артериального давления.

2. Реакция сердечно-сосудистой системы.

С целью оценки функционального состояния сердечно-сосудистой системы спортсменов с ПОДА рекомендуется использование метода электрокардиографии. У лиц с ПОДА сердечно-сосудистая система адаптируется к условиям пониженной мышечной активности, отмечается снижение объема циркулируемой крови (ОЦК), уменьшение массы сердца и снижение сократительной способности миокарда. Возникают выраженные нарушения сердечно-сосудистой регуляции. Изменения на ЭКГ, которые наблюдаются у данной категории, включают субэндокардиальную ишемию, миграцию водителя ритма, предсердную фибрилляцию, желудочковые экстрасистолы вплоть до желудочковой тахикардии, изменение сегмента ST-T. Компрессия спинного мозга в среднем его отделе вызывает продолжительную и тяжелую аритмию сердечной деятельности, которая сочетается с артериальной гипертензией. Тяжелые аритмии возникают вследствие гиперактивности как симпатической, так и парасимпатической системы. Повреждение спинного мозга, особенно выше уровня Th5 сегмента, ведет к блокаде компенсаторных влияний ЦНС на сердечно-сосудистую систему.

Следовательно, тренировочный процесс фехтовальщиков с ПОДА необходимо строить сугубо индивидуально с учетом основного диагноза, уровня его физической подготовленности и функционального состояния сердечно-сосудистой системы. Физическая нагрузка для каждого спортсмена с ПОДА должна подбираться индивидуально с учетом всех перечисленных факторов, с обязательным строгим контролем воздействия на сердечно-сосудистую систему.

3. Гормональный фон.

Гормоны, влияя на обменные процессы, обеспечивают в организме предельную мобилизацию всех возможностей в условиях соревнования и управляют восстановительными процессами после нагрузок, обеспечивают развитие энергетических, структурных и функциональных основ спортивной работоспо-

способности. Систематические занятия физическими упражнениями приводят к адаптационным перестройкам на уровне гипофизарно-адренокортикального звена, которые сопровождаются повышением функциональных резервов и экономичностью функционирования. Это выражается в развитии гипертрофии коры надпочечников и, в том числе, ее пучковой зоны, секретирующей глюкокортикоиды, что сопровождается изменениями ультраструктуры кортикоцитов, приводящими к повышению способности синтезировать кортикостероиды. Данные изменения обеспечивают возможность длительного поддержания в тренированном организме адекватного уровня гормонов при длительной интенсивной мышечной работе. Результаты перестройки заключаются в том, что при неопредельных нагрузках степень активации этого звена и, соответственно, «выброс» кортикостероидов и повышение их содержания в крови в тренированном организме значительно меньше, «экономнее».

4. Определение гликолитических процессов по содержанию глюкозы в крови.

В организме человека происходит постоянный обмен глюкозой между печенью, кровью, мышцами, мозгом и другими органами. Главный потребитель глюкозы – скелетные мышцы. Расщепление в них углеводов осуществляется по типу анаэробных и аэробных реакций. Запасы углеводов особенно интенсивно используются при физической работе. Для окисления углеводов требуется значительно меньше кислорода, чем для окисления жиров. Это особенно повышает роль углеводов при мышечной деятельности. Значение их как источника энергии подтверждается тем, что при уменьшении концентрации глюкозы в крови резко снижается физическая работоспособность. При длительной и напряженной физической работе запасы гликогена в печени и концентрация глюкозы в крови уменьшаются.

5. Содержание электролитов в крови.

Электролиты – жидкие или твердые вещества, в которых в сколько-нибудь заметных концентрациях присутствуют ионы, способные перемещаться и проводить электрический ток. Электролиты, такие как: калий, магний, кальций, натрий и хлорид крайне важны для процессов, происходящих в организме, влияющих на концентрацию человека, энергообмен, нервную трансмиссию и мышечные сокращения. Пользу электролитов в период занятий спортом переоценить практически невозможно. В период физических нагрузок и занятий спортом возникает дефицит витаминов и минералов, что является причиной снижения работоспособности и угнетения восстановительных процессов в организме. Одним из важнейших факторов, ведущих к их потере, является дегидратация – процесс обезвоживания организма с целью его охлаждения.

VIII. ВОССТАНОВИТЕЛЬНЫЕ И ПРОФИЛАКТИЧЕСКИЕ МЕРОПРИЯТИЯ

Все средства восстановления, использующиеся в спортивной тренировке, могут быть условно поделены на три основные группы:

- педагогические;
- психологические;
- медико-биологические.

Возможности педагогических средств исключительно многообразны. Здесь следует отметить подбор, вариативность и особенности сочетания методов и средств в процессе построения программ тренировочных занятий, разнообразие и особенности сочетания нагрузок при построении микроциклов,

применение восстановительных микроциклов при планировании мезоциклов и др.

С помощью психологических воздействий удается быстро снизить нервно-психическую напряженность, состояние психической угнетенности, быстрее восстановить затраченную нервную энергию, сформировать четкую установку на эффективное выполнение тренировочных и соревновательных программ, довести до границ индивидуальной нормы напряжение функциональных систем, участвующих в работе. К важнейшим из них относятся аутогенная тренировка и ее модификация – психорегулирующая тренировка, внушенный сон-отдых, самовнушение, видеопсихологическое воздействие.

Медико-биологические средства могут способствовать повышению резистентности организма к нагрузкам, более быстрому снятию острых форм общего и местного утомления, эффективному пополнению энергетических ресурсов, ускорению адаптационных процессов, повышению устойчивости к специфическим и неспецифическим стрессовым влияниям. В группе медико-биологических средств следует различать гигиенические; физические и фармакологические средства, а также питание.

Комплексное использование средств восстановления, с учетом их влияния на физиологические изменения в состоянии организма спортсмена-инвалида, и оптимизация работоспособности фехтовальщиков на колясках позволят раскрыть дополнительные возможности интенсификации тренировочного процесса и результативности соревновательных поединков.

При использовании комплексных средств восстановления в процессе подготовки спортсменов с ПОДА необходимо учитывать следующие методические правила их проведения:

- физические средства восстановления проводятся не раньше, чем через 1 час после окончания тренировки;
- после тренировок целесообразно применять физические факторы общего воздействия и местного воздействия;
- средства общего воздействия на организм лучше назначать после последней тренировки в этот же или на следующий день. Общие ванны назначаются не чаще 3–4 раз в неделю, сауна 1–2 раз в неделю. Как правило, после сауны в конце микроцикла следует планировать день отдыха. Местные физиотерапевтические процедуры можно назначать 5–6 раз в неделю;
- в один прием не рекомендуется назначать более 1 вида массажа, 1 гидропроцедуры и 1 электропроцедуры.

В течение годового тренировочного цикла комплексы физических факторов следует менять и чередовать. В подготовительном периоде применяются средства как общего, так и локального действия, в соревновательном периоде показаны преимущественно средства локального воздействия. В переходном периоде используются комплексные средства восстановления общего воздействия с целью медицинской и спортивной реабилитации.

При планировании восстановительных мероприятий спортсменов с ПОДА необходимо учитывать уровень повреждения позвоночника и спинного мозга, давность травмы, формы и клинические проявления травматической болезни. Различия касаются набора методов и их сочетаний, определения степени значимости и удельного веса тех или других мероприятий в общем комплексе восстановительных мероприятий, интенсивности температурного воздействия, их продолжительности.

Построение восстановительных программ принято проводить в одном из 3-х режимов: тренирующем, тонизирующем, щадящем. При первом – меро-

приятия проводятся в нагрузочном ритме и возрастающих дозировках. Методы второго режима исключают перегрузки физиологических систем, в то же время активируют их деятельность. Тонизирующий режим предусматривает те же процедуры, что и тренирующий, но с дополнительными днями отдыха или с уменьшением процедурных параметров. Третий режим заключается в напряжениях слабого диапазона, не превышающих уровни, обеспечивающие нормальное функционирование физиологических систем.

IX. ИСПОЛЬЗОВАНИЕ ТРЕНАЖЕРНЫХ УСТРОЙСТВ В ПРОЦЕССЕ ПОДГОТОВКИ ФЕХТОВАЛЬЩИКОВ НА КОЛЯСКАХ

В последние годы в адаптивную спортивную практику стали широко внедряться различные тренажерные устройства, позволяющие успешно организовать искусственные условия для формирования умений и навыков, способствующих развитию физических качеств и способностей спортсменов-инвалидов. В связи с доступностью в использовании адаптированного гребного тренажера и выявленной высокой эффективностью в процессе физической подготовки спортсменов-инвалидов, занимающихся фехтованием на колясках, рекомендуем его применение.

Специфика нарушений опорно-двигательного аппарата делает невозможным применение в фехтовальном поединке на колясках всех видов передвижений (шаг, скачок, скрестный шаг, выпад, «стрела» и различных комбинаций передвижений) у спортсменов-инвалидов, в связи с чем сокращается время для оборонительных, наступательных действий и выжиданий. Результаты исследований величины соревновательной нагрузки в поединке по фехтованию на колясках показали, что они проходят в пульсовых интервалах, характерных работе в зоне субмаксимальной интенсивности. Чистое время боя соответствует работе в зонах анаэробных алактатных и лактатных источников энергообеспечения, с преимуществом использования алактатной системы энергообеспечения.

В то же время многочисленными исследованиями установлено, что при работе, обеспечиваемой преимущественно анаэробными поставщиками энергии, большое значение имеют аэробные источники. Во-первых, образование АТФ идет более экономично, во-вторых, что более важно, для обеспечения доставки кислорода увеличивается мышечный кровоток, что позволяет продуктам распада быстрее диффундировать из мышц в кровяное русло и устраняться. По данным Н.Е. Полищук, Н.А. Корж, В.Я. Фищенко (2001), повреждение спинного мозга обуславливает нарушение энергетических процессов и переход к анаэробному гликолизу, что обедняет мозг макроэргическими соединениями (аденозинтрифосфат и фосфокреатинин) и приводит к значительному увеличению содержания лактата. Именно поэтому включение в тренировочный процесс фехтовальщиков на колясках (где спортсмены с повреждениями спинного мозга составляют весьма значительную часть от числа занимающихся) работы в аэробном режиме необходимо для эффективного совершенствования процессов энергообеспечения.

Таким образом, процесс подготовки фехтовальщиков на колясках требует комплексного совершенствования возможностей организма, прежде всего анаэробных алактатных и лактатных. В то же время структура тренировочного процесса фехтовальщиков с ПОДА должна включать в себя значительный объем нагрузок аэробного характера.

В этом отношении большие перспективы видятся в использовании в тренировочном процессе фехтовальщиков с ПОДА работы на адаптирован-

ном гребном тренажере в аэробном, аэробно-анаэробном, анаэробном режимах. Такой подход позволяет лучше моделировать в тренировочной работе специфические физиологические условия поединка, что отвечает современным требованиям к организации тренировочного процесса фехтовальщиков с ПОДА. Выбор вариантов работы на адаптированном гребном тренажере зависит от множества причин: этапа многолетней и годичной подготовки, уровня квалификации и тренированности, уровня сохранности двигательных функций спортсмена-инвалида, задач, поставленных в том или ином занятии.

Адаптированный гребной тренажер можно рассматривать как эффективное средство тренировки кардио-респираторной системы, нормализации биоэлектрической активности мышц, ферментативной активности крови, показателей нейрогуморальной регуляции, повышения потребления кислорода, нормализации деятельности центральной нервной системы и т.д. у фехтовальщиков с поражением опорно-двигательного аппарата. Тренировка с использованием адаптированного гребного тренажера сводится к активизации механизмов включения физиологических резервов, благодаря которым организм спортсмена с ПОДА приспосабливается к большим физическим нагрузкам.

Работа на адаптированном гребном тренажере предусматривает участие следующих сохранных групп мышц: спины (широчайшие, трапецевидные, выпрямляющие мышцы спины), бицепсы, задние порции дельтовидной мышцы, разгибатели плеча и предплечья. Следовательно, можно утверждать, что работа на адаптированном гребном тренажере сходна по участию состава мышечных групп, которые необходимы фехтовальщику на колясках в соревновательных поединках.

Совершенствование аэробных механизмов энергообеспечения у фехтовальщиков на колясках

Для совершенствования аэробного механизма энергообеспечения рекомендуем использовать режим работы на адаптированном гребном тренажере в первой зоне интенсивности нагрузки, где затраты покрываются полностью аэробным источником энергии. Работа в аэробном режиме направлена на создание мощного фундамента общей физической подготовленности спортсменов-инвалидов, который в последующем будет трансформирован в высокий спортивный результат.

В аэробной зоне преобладает липидный обмен с уровнем молочной кислоты в крови, не превышающим 1,5–2 ммоль/л; уровень потребления кислорода от max МПК – 50–55%. Накопление молочной кислоты отсутствует или же невелико. Вследствие этого при работе в данном режиме содержание молочной кислоты в крови практически не увеличивается. Кислотность крови и ее газовый состав остаются в норме. Уровень потребления кислорода может достигать примерно 85% от максимального. Концентрация лактата колеблется в пределах 2–4 ммоль/л.

С целью повышения уровня аэробных механизмов энергообеспечения рекомендуем использовать следующие режимы работы на адаптированном гребном тренажере (табл. 23):

1. Совершенствование выносливости к равномерным нагрузкам.

Величина сопротивления должна быть около 10–30% от максимального уровня силы. Работа выполняется в умеренной зоне интенсивности не менее 30 мин. Частота сердечных сокращений (ЧСС) при выполнении работы должна находиться в пределах 130–165 уд./мин. Работа на адаптированном

Рекомендуемые режимы работы на гребном тренажере при совершенствовании аэробной производительности

Величина нагрузки	Параметры нагрузки						
	Величина сопротивления	Формы тренировочной работы	Зоны интенсивности работы	Продолжительность работы, мин	Время активного отдыха, мин	Количество повторений	Количество серий
Большая	10–30% от максимального уровня силы	Повторная	Умеренная	5–10	5	6–8	–
		Непрерывная	Умеренная	30–50	–	–	–
		Интервальная	Большая	1–3	Между повторениями – 1–2 мин. Между сериями – до 5–10 мин	6–8	4–5
Средняя	10–30% от максимального уровня силы	Повторная	Умеренная	5–10	5	4–5	–
		Непрерывная	Умеренная	30–50	–	–	–
		Интервальная	Умеренная	1–3	Между повторениями – 1–2 мин. Между сериями – до 5–10 мин	5–6	3–4
Малая	10–30% от максимального уровня силы	Повторная	Умеренная	5–10	5	2–3	–
		Непрерывная	Умеренная	30–50	–	–	–
		Интервальная	Умеренная	1–3	Между повторениями – 1–2 мин. Между сериями – до 5–10 мин	4–5	2–3

Примечания: *Время отдыха между сериями и повторениями дозируется по пульсу; оно указано ориентировочно. Во время активного отдыха между сериями используются упражнения на растяжение, дыхательные упражнения.*

гребном тренажере при ЧСС около 165 уд./мин способствует подключению анаэробных механизмов энергообеспечения.

2. Совершенствование выносливости к неравномерным нагрузкам.

Повторная и интервальная работа в зонах переменной интенсивности, ЧСС при выполнении работы должна находиться в пределах 130–165 уд./мин, а после активного отдыха перед началом следующей серии – 120 уд./мин. Величина сопротивления должна быть около 10–30% от максимального уровня силы.

Совершенствование лактатного анаэробного механизма энергообеспечения у фехтовальщиков на колясках

В анаэробно-гликолитической зоне работа идет за счет гликолитической емкости, мощности и максимального уровня гликолиза. Концентрация лактата в крови повышается от 8 ммоль/л до максимума, уровень потребления кислорода снижается. При такой работе наряду с распадом АТФ и КФ происходит распад гексозофосфата, энергия которого обеспечивает ресинтез АТФ и КФ. При работе субмаксимальной мощности в крови обнаруживается высокий уровень молочной кислоты – свыше 200 мг%. Это вызывает подкисление крови, рН которой может снизиться до 7,0. Величина кислородного долга может достигать 20 л. Работа в данном режиме заканчивается в условиях максимального накопления молочной кислоты в мышцах и крови у спортсмена-инвалида и усилении функций дыхания и кровообращения при изменении рН в кислую сторону, возрастании напряжения CO_2 , уменьшении напряжения O_2 в крови.

Для совершенствования анаэробно-гликолитических механизмов энергообеспечения рекомендуем использовать режимы работы на адаптированном гребном тренажере, представленные в табл. 24 (сопротивление около 10–30% от максимального). Интервальная работа. Продолжительность интенсивной работы до 25–45 с, интервалы отдыха постепенно сокращаются с 50 до 10 с. ЧСС при такой работе должна увеличиваться с каждым повторением и достигать до 185 уд./мин.

2. Повторная работа с максимальной интенсивностью 40 с; интервалы отдыха между повторениями – 40 с, а между сериями – 15–20 мин.

Совершенствование алактатного анаэробного механизма энергообеспечения у фехтовальщиков на колясках

В анаэробно-алактатной зоне источником энергообеспечения является креатинфосфат. Время однократной работы – 10–20 с. Кислородный запрос организма при такой работе максимальной мощности удовлетворяется лишь по ее окончании. Во время же самой работы образуется значительный кислородный долг. Главная масса энергии образуется за счет энергии распада АТФ и КФ. Потребляемый кислород после работы идет на окислительный ресинтез продуктов алактатного происхождения. Вследствие малой продолжительности работы величина кислородного долга сравнительно невелика – 7–8 л. Процессы дыхания и кровообращения при максимальной мощности работы усилены незначительно. Вследствие небольшой продолжительности работы невелико поступление в кровь образовавшихся в мышцах продуктов анаэробного распада. Существенных изменений в морфологическом составе крови также не происходит. Клетки центральной нервной системы, посылающие свои импульсы к мышцам, работающим с максимальной мощностью, функционируют, естественно, тоже на пределе своих возможностей.

**Рекомендуемые режимы работы на гребном тренажере при совершенствовании
анаэробно-гликолитической производительности**

Величина нагрузки	Параметры нагрузки							
	Величина сопротивления	Формы тренировочной работы	Интенсивность работы	Продолжительность работы, с	Время активного отдыха	Количество повторений	Количество серий	
Большая	10–30 % от максимального уровня силы	Повторная	Субмаксимальная	40–50	Между – повторениями – 40 с; Между сериями – 10–15 мин	3–4	3–4	
	10–30 % от максимального уровня силы	Интервальная	Субмаксимальная	25–45	Постепенно сокращается с 50 до 10 с	3–4	3–6	
Средняя	10–30 % от максимального уровня силы	Повторная	Субмаксимальная	40–50	Между – повторениями – 40 с; Между сериями – 10–15 мин	3–4	2–3	
	10–30 % от максимального уровня силы	Интервальная	Субмаксимальная	25–45	Постепенно сокращается с 50 до 10 с	3–4	2–5	
Малая	10–30 % от максимального уровня силы	Повторная	Субмаксимальная	40–50	Между – повторениями – 40 с; Между сериями – 10–15 мин	3–4	1–2	
	10–30 % от максимального уровня силы	Интервальная	Субмаксимальная	25–45	Постепенно сокращается с 50 до 10 с	3–4	1–3	

Примечания: Величина частоты сердечных сокращений перед началом выполнения работы на адаптированном гребном тренажере должна находиться в пределах 120–130 уд./мин, а между сериями – до 90–100 уд./мин

Рекомендуемые режимы работы на гребном тренажере при совершенствовании анаэробно-алактатной производительности

Величина нагрузки	Параметры нагрузки							Количество серий
	Величина сопротивления	Формы тренировочной работы	Интенсивность работы	Продолжительность работы, с	Время активного отдыха	Количество повторений		
Большая	10–40 % от максимального уровня силы	Повторная	Максимальная	8–30	Между повторениями – не более 1,5–5 мин; между сериями – до 8 мин.	3–4	3–5	
	10–40 % от максимального уровня силы	Непрерывная	Чередование умеренной и максимальный	Умеренная – 25–30 с максимальная – 10–15 с	после отдыха 1–2-мин – пульс не ниже 130 уд./мин	Работа до 3 мин	3–6	
Средняя	10–40% от максимального уровня силы	Повторная	Максимальная	8–30	Между повторениями – не более 1,5–3 мин; между сериями – до 8 мин.	3–4	3–4	
	10–40 % от максимального уровня силы	Непрерывная	Чередование умеренной и максимальный	Умеренная – 25–30 с максимальная – 10–15 с	После отдыха 1–2-мин – пульс не ниже 130 уд./мин	Работа до 3 мин	2–5	
Малая	10–40 % от максимального уровня силы	Повторная	Максимальная	8–30	Между повторениями – не более 1,5–3 мин; Между сериями – до 8 мин.	3–4	2–3	
	10–40 % от максимального уровня силы	Непрерывная	Чередование умеренной и максимальный	Умеренная – 25–30 с максимальная – 10–15 с	После отдыха 1–2-мин – пульс не ниже 130 уд./мин	Работа до 3 мин	1–3	

Примечания: *Время отдыха между сериями и повторениями дозируется по пульсу; оно указано ориентировочно. Во время активного отдыха между сериями используются упражнения на растяжение, дыхательные упражнения.*

Анаэробно-алактатные механизмы энергообеспечения заметно усиливаются при использовании режимов работы на адаптированном гребном тренажере, представленных в табл. 25 (сопротивление около 10–30% от максимального).

1. Повторная работа: кратковременная 8–30-секундная работа с максимальной интенсивностью, интервалы отдыха между повторениями – 1,5–5 мин, а между сериями – до 8–10 мин.

2. Непрерывная работа в зоне переменной интенсивности: многократное чередование кратковременной работы, выполняемой с максимальной скоростью с работой в среднем и низком темпе. Рекомендуется через каждые 20–25 с выполнять 10–15-секундные ускорения. В конце работы пульс должен быть в пределах 150–180 уд./мин, а после отдыха 1–3-мин – не ниже 130 уд./мин. В зависимости от уровня подготовленности занимающихся и задач этапа подготовки можно провести в одной тренировке 3–6 таких серий.

Аэробный режим работы на адаптированном гребном тренажере фехтовальщика на колясках должен занимать значительное место на общеподготовительном этапе, так как главной задачей его является повышение функциональных возможностей, которые являются основой комплексных качеств, определяющих уровень спортивного результата спортсмена-инвалида. Аэробный режим работы может использоваться в восстановительном микроцикле после тяжелых психических соревновательных нагрузок.

Во время активного отдыха между повторениями выполняются упражнения на растяжение и дыхательные упражнения, а между сериями используются упражнения на мишени или парные упражнения, направленные на совершенствование технического мастерства.

На специально-подготовительном этапе целесообразно широко использовать чередование работы на тренажере с различными общеразвивающими и специальными упражнениями. Такая тренировка носит аэробно-анаэробный характер. Исследованиями установлено, что дыхательные возможности спортсменов имеют относительно малую специфику и не зависят от вида выполняемых упражнений.

В базовом мезоцикле преимущественно применяются нагрузки в анаэробно-гликолитической зоне для развития скоростной выносливости и анаэробно-алактатной зоне для развития скоростно-силовой выносливости. При дозировании нагрузки предпочтение отдается интервальному, повторному методам тренировки. Интенсивность выполнения работы приближается к максимальной.

Совершенствование способности к оценке и регуляции динамических и временных параметров движений

Совершенствование процессов нервно-мышечной передачи импульсов, повышающих эффективность меж- и внутримышечной координации, в значительной мере влияет на уровень развития и способность к реализации всех двигательных качеств и технико-тактических элементов в фехтовании на колясках.

Повышение эффективности нервно-мышечной регуляции с использованием адаптированного гребного тренажера предполагает совершенствование способности к оценке и регуляции динамических и временных параметров движений (табл. 26, 27). Рекомендуем использовать следующие методические приемы:

1. Развивать способность к воспроизведению длительности работы:

а) тренер дает информацию о длительности выполненной работы, спортсмен в следующей попытке воспроизводит выполненную длительность работы. После корректировки внутренних ощущений выполняет работу еще раз;

б) тренер предлагает выполнить работу за определенное время, спортсмен воспроизводит предложенную тренером длительность работы. После корректировки внутренних ощущений выполняет работу еще раз.

2. Развивать способность к воспроизведению скорости (интенсивности) работы:

а) тренер дает информацию о скорости (интенсивности) выполнения работы, спортсмен воспроизводит заданную скорость (интенсивность) выполнения работы. После корректировки внутренних ощущений выполняет работу еще раз;

б) тренер предлагает чередовать работу с различной скоростью (максимальной, близкой к максимальной) и за различное время, спортсмен воспроизводит заданное чередование скорости выполнения работы и предложенные интервалы времени для работы. После корректировки внутренних ощущений выполняет работу еще раз.

В процессе воспитания способности к оценке и регуляции динамических и пространственно-временных параметров движений продолжительность непрерывной работы в отдельном подходе или серии повторений может колебаться в широком диапазоне, что определяется задачей, стоящей в каждом конкретном случае. Рекомендуем чередовать короткие интервалы времени от 8–10 с, с длинными от 2–3 мин, моделируя время одной схватки и одного поединка. Паузы отдыха во время работы на адаптированном гребном тренажере составляют от 1 до 2–3 мин и должны обеспечивать восстановление работоспособности, а также психологическую настройку фехтовальщиков с ПОДА на эффективное выполнение очередной работы.

Рекомендуемые режимы работы на гребном тренажере при воспитании способности к оценке и регуляции динамических и временных параметров движений

Величина нагрузки	Параметры нагрузки						Количество серий
	Величина сопротивления	Методический прием	Интенсивность работы	Продолжительность работы	Время активного отдыха, мин	Количество повторений	
Большая	10–30 % от максимального уровня силы	Варьирование интенсивностью, временными параметрами работы	Умеренная	3–5 мин	1–3	2–4	3–5
			Субмаксимальная	1–2 мин			
			Максимальная	5–30 с			
Средняя	10–30 % от максимального уровня силы	Варьирование интенсивностью, временными параметрами* работы	Умеренная	3–5 мин	1–3	2–4	2–3
			Субмаксимальная	1–2 мин			
			Максимальная	5–30 с			
Малая	10–30 % от максимального уровня силы	Варьирование интенсивностью, временными параметрами работы	Умеренная	3–5 мин	1–3	2–4	1–2
			Субмаксимальная	1–2 мин			
			Максимальная	5–30 с			

Примечания: *Рекомендуется чередовать короткие интервалы времени от 8–10 с, с длинными от 2–3 мин, моделируя время одной схватки и одного поединка;*

Таблица 27

Рекомендуемые режимы работы на гребном тренажере при воспитании способности к оценке и регуляции динамических и пространственно-временных параметров движений

Направленность работы	Методический прием	
	Тренер	Спортсмен
Воспроизведение длительности работы	Задаёт время работы	Выполняет работу в заданное время
	Информирует о времени выполненной работы	Воспроизводит время выполненной работы
Воспроизведение интенсивности работы	Задаёт интенсивность работы	Выполняет работу в заданной интенсивности
	Информирует об интенсивности выполненной работы	Воспроизводит время интенсивности выполненной работы
Воспроизведение длительности работы	Задаёт время работы	Выполняет работу в заданное время
	Информирует о времени выполненной работы	Воспроизводит время выполненной работы
Воспроизведение интенсивности работы	Задаёт интенсивность работы	Выполняет работу в заданной интенсивности
	Информирует об интенсивности выполненной работы	Воспроизводит время интенсивности выполненной работы
Воспроизведение длительности работы	Задаёт время работы	Выполняет работу в заданное время
	Информирует о времени выполненной работы	Воспроизводит время выполненной работы
Воспроизведение интенсивности работы	Задаёт интенсивность работы	Выполняет работу в заданной интенсивности
	Информирует об интенсивности выполненной работы	Воспроизводит время интенсивности выполненной работы

Особенности процесса подготовки фехтовальщиков на колясках с использованием адаптированного тренажера

Упорядоченный подбор режимов работы на адаптированном гребном тренажере, регулирование их продолжительности и интенсивности при учете возраста, подготовленности, этапа подготовки спортсмена-инвалида определяют характер и степень воздействия физической нагрузки на организм и развития его отдельных способностей.

На этапах многолетнего совершенствования рекомендуется использование следующих объемов тренировочной нагрузки. Малая нагрузка с умеренной интенсивностью работы используется на начальных этапах подготовки. По мере освоения выполняемой работы рекомендуем постепенное повышение интенсивности до субмаксимальной и максимальной, с использованием средней и большой величины нагрузки.

Необходимо отметить, что работу на адаптированном гребном тренажере следует применять только после освоения техники гребли и эффективной разминки.

Использование гребного тренажера в процессе подготовки фехтовальщиков на колясках различно в зависимости от периода подготовки, решаемых задач (табл. 28).

**Примерное распределение направленности работы
с использованием гребного тренажера по периодам подготовки
фехтовальщиков на колясках, %**

Направленность работы	Периоды подготовки		
	Подготовительный	Соревновательный	Переходный
Аэробная	50–60	15–20	70–80
Аэробно–анаэробная	25–35	45–55	15–20
Анаэробно–гликолитическая	7–15	13–25	3–6
Анаэробно–алактатная	3–5	3–8	–
Регуляция динамических и временных параметров движений	10–18	20	5–10

В подготовительном периоде, основная задача которого – развитие физических качеств и коррекция вторичных нарушений, сопутствующих основному диагнозу спортсмена-инвалида, рекомендуется использовать адаптированный гребной тренажер в основной части занятия в качестве вспомогательного средства физической подготовки. Около 70% от общей работы на адаптированном гребном тренажере в данном периоде рекомендуем использовать в качестве основного средства воспитания общей выносливости.

В соревновательном периоде объемы и режимы работы на адаптированном гребном тренажере изменяются. В связи с тем, что большие объемы тренировочной работы специальной направленности зачастую приводят к повышению психической напряженности и утомлению и, как следствие, снижению работоспособности, необходимо целенаправленно применять общеподготовительные средства тренировки. В частности, мы предлагаем более 15–25% от общей работы на адаптированном гребном тренажере выполнять по механизму энергообеспечения, соответствующему специальным средствам (анаэробно-гликолитической, анаэробно-алактатной). Также увеличивается работа в смешанной аэробно-анаэробной зоне до 45–55%.

Следует отметить, что использование адаптированного гребного тренажера в соревновательном периоде способствует поддержанию уровня физической подготовленности фехтовальщиков на колясках. Также в соревновательном и переходном периодах возможно использование гребного тренажера как средства восстановления психического утомления после соревнований с преимущественным использованием режима аэробной работы.

В структуре недельного микроцикла работу на адаптированном гребном тренажере следует использовать в следующей последовательности: в начале недельного микроцикла совершенствование анаэробно-алактатной производительности, совершенствование механизмов регуляции динамических и временных параметров движений; в середине – совершенствование анаэробно-лактатной производительности; в конце – совершенствование аэробной и аэробно-анаэробной производительности.

Структура отдельного тренировочного занятия должна соответствовать общепринятой в теории и практике спортивной тренировки и включать в себя подготовительную, основную и заключительную части.

*Работа на адаптированном гребном тренажере в структуре
отдельного тренировочного занятия*

В подготовительной части занятия адаптированный гребной тренажер используется после общеразвивающих упражнений как средство разминки (малоинтенсивная аэробная работа), направленной на подготовку систем организма к предстоящей работе.

Основная часть занятия служит для решения непосредственно предусмотренных планом задач. Использование гребного тренажера для направленного воздействия на физические качества включается в следующей последовательности: сначала используются режимы работы, направленные на развитие координационных способностей, затем скоростно-силовых, а в конце занятия – на выносливость. Необходимо включать упражнения на гибкость и дыхательные упражнения между повторениями и сериями выполнения работы.

Заключительная часть занятия – постепенное снижение функциональной активности организма для чего используются: различные упражнения расслабляющие, растягивающие, дыхательные, а также в этой части возможно применение различных успокаивающих упражнений психического характера.

При комплексном сочетании режимов работы в одном тренировочном занятии следует учитывать их взаимодействие. Для совершенствования путей энергообеспечения работы фехтовальщиков на колясках используется следующая последовательность выполнения режимов работы: анаэробно-алактатный, затем анаэробно-гликолитический и аэробный. Для усиления эффекта работы анаэробно-гликолитической направленности рекомендуется использовать его после анаэробно-алактатного режима работы.

В процессе преимущественного совершенствования отдельных свойств и способностей, определяющих уровень анаэробной или аэробной производительности, или совершенствовании механизмов регуляции динамических и временных параметров движений рекомендуем использовать следующие варианты работы на адаптированном гребном тренажере.

Совершенствование анаэробно-алактатной производительности и совершенствование механизмов регуляции динамических и временных параметров движений лучше проводить в начале основной части занятия. Совершенствование анаэробно-лактатной производительности – в середине основной части занятия. Совершенствование аэробной и аэробно-анаэробной производительности эффективнее всего происходит в конце основной части занятия на фоне утомления.

После работы на адаптированном гребном тренажере необходимо использовать различные упражнения – расслабляющие, растягивающие, дыхательные, а также возможно применение различных успокаивающих упражнений психического характера.

Отдых между повторениями и сериями выполнения используемых режимов работы на адаптированном гребном тренажере может быть пассивным и активным. Используются дыхательные упражнения, упражнения на растягивание, а также специализированные упражнения, направленные на совершенствование технического мастерства (парные упражнения, упражнения на мишени). При выполнении упражнений на растягивание эффективными оказываются 10–15-секундные задержки в фазе наибольшего растяжения мышц. Каждое упражнение целесообразно выполнять 5–6 раз, что позволяет обеспечить оптимальное для развития и сохранения гибкости растяжение мышечной и соединительной тканей.

При планировании подготовки с использованием гребного тренажера необходимо учитывать, что восстановительный период после выполнения упражнений скоростно-силового характера продолжается около 24 ч, а после выполнения упражнений, направленных на развитие выносливости, – более 36 ч. В этой связи после тренировок на выносливость целесообразно широко использовать восстановительные процедуры (ручной массаж, хвойные ванны и др).

При планировании мезоцикла необходимо, чтобы после объемных нагрузок в конце этапа предусматривался разгрузочно-восстановительный микроцикл.

Включение в тренировочный процесс фехтовальщиков на колясках занятий на адаптированном гребном тренажере по предложенной нами схеме позволяет улучшать деятельность сердечно-сосудистой и дыхательной систем, обеспечивающих работающие мышцы кислородом и другими энергетическими веществами. Улучшается координация движений, происходит совершенствование внутримышечных и межмышечных координаций, исчезает активность ненужных мышечных групп, повышается сила, выносливость, координация участвующих в работе мышц.

10.11

Примерная программа спортивной подготовки по пауэрлифтингу для отделения адаптивной физической культуры детско-юношеских спортивных школ и специализированных детско-юношеских школ адаптивной физической культуры*

Утверждена на заседании ученого совета Федерального Государственного учреждения «Санкт-Петербургский научно-исследовательский институт физической культуры» 21 декабря 2010 года. Протокол № 9.

Учебная программа по пауэрлифтингу (адаптивная физическая культура) для отделений (АФК) детско-юношеских спортивных школ (ДЮСШ), специализированных детско-юношеских школ адаптивной физической культуры составлена на основе нормативных документов Министерства спорта, туризма и молодежной политики и Министерства образования, регламентирующих работу спортивных школ с учетом многолетнего передового опыта работы по подготовке высококвалифицированных спортсменов и результатов научных исследований.

Предлагаемую программу можно рассматривать как нормативную основу подготовки спортивного резерва, спортивных команд и спортсменов высокой квалификации, осуществляемую в соответствии с уставами физкультурно-оздоровительных и спортивных организаций, спортивных клубов и коллективов физической культуры. Данная программа может быть включена в учебный план специальных (коррекционных) образовательных учреждений; спортивных клубов инвалидов; отделений и групп адаптивного и пара-

* Авторы составители:

Д.В. Красильников, старший тренер сборной команды России по пауэрлифтингу;

Е.Н. Помощников, тренер сборной команды России по пауэрлифтингу;

С.Н. Трусов, старший тренер сборной команды России по пауэрлифтингу спорта слепых.

лимпийского спорта детско-юношеских клубов физической подготовки; школ высшего спортивного мастерства, центров спортивной подготовки, иных специализированных спортивных учреждений и организаций физической культуры, спорта и туризма, образования и социального развития, проводящих физкультурно-спортивную работу с инвалидами и действующих в любой организационно-правовой форме.

Условные обозначения

- ГНП – группа начальной подготовки;
- АФК – адаптивная физическая культура;
- ДЮСШ – детско-юношеская спортивная школа;
- УТГ – учебно-тренировочная группа;
- ГСС – группа спортивного совершенствования;
- ГВСМ – группа высшего спортивного мастерства;
- ОФП – общая физическая подготовка;
- ЭКО – этапное комплексное обследование;
- ТО – текущее обследование;
- ОСД – оценка соревновательной деятельности;
- УМО – углубленное медицинское обследование.

ПОЯСНИТЕЛЬНАЯ ЗАПИСКА

Учебная программа по пауэрлифтингу (адаптивная физическая культура) для отделений (АФК) детско-юношеских спортивных школ (ДЮСШ), специализированных детско-юношеских школ адаптивной физической культуры составлена на основе нормативных документов Министерства образования и науки РФ и Министерства спорта, туризма и молодежной политики РФ, регламентирующих работу спортивных школ с учетом многолетнего передового опыта работы по подготовке высококвалифицированных спортсменов и результатов научных исследований.

Предлагаемую программу можно рассматривать как нормативную основу подготовки спортивного резерва, спортивных команд и спортсменов высокой квалификации, осуществляемую в соответствии с уставами физкультурно-оздоровительных и спортивных организаций, спортивных клубов и коллективов физической культуры.

Программа по пауэрлифтингу построена с учетом необходимости реализации прав и обязанностей спортсменов.

Спортсмены имеют право на:

- бесплатное пользование государственными и муниципальными физкультурно-оздоровительными и спортивными сооружениями, медицинским обслуживанием, снаряжением и спортивной одеждой, а также жильем и питанием во время учебно-тренировочных сборов и спортивных соревнований в составе сборных команд;
- получение денежных компенсаций по основному месту учебы, работы, службы, если это предусмотрено законами или другими нормативными актами органов местного самоуправления.

Спортсмены должны:

- достойно представлять физкультурно-спортивные организации на местных, всероссийских и международных соревнованиях;
- проявлять высокую гражданственность и любовь к Родине, постоянно совершенствовать свои морально-волевые качества, а также изучать основы гигиены, овладевать знаниями (о физической культуре и спорте, об паралимп-

пийском и международном спортивном движении, об истории своего любимого вида спорта;

– выступать активными популяризаторами пауэрлифтинга, в частности физической культуры и спорта в целом;

– не употреблять самим и активно бороться с употреблением запрещенных медицинских препаратов (допингов) и не применять запрещенные в спорте процедуры.

Данная программа предназначена для всех видов спортивных школ. Весь учебный материал в ней излагается по группам: начальной подготовки (ГНП), учебно-тренировочным (УТГ), спортивного совершенствования (ГСС) и высшего спортивного мастерства (ГВСМ), что предоставляет возможность тренерам всех спортивных школ пользоваться единой программой. Это также позволяет тренерам проводить единое направление в учебно-тренировочном процессе многолетней подготовки по мере роста спортивного мастерства спортсменов – от групп начальной подготовки до групп высшего спортивного мастерства.

Учебная программа учитывает нормативно-правовые акты, регулирующие деятельность учреждений дополнительного образования физкультурно-спортивной направленности и основополагающие принципы спортивной подготовки пауэрлифтеров, результаты научных исследований и передовой спортивной практики.

Принцип комплектности предусматривает тесную взаимосвязь всех сторон учебно-тренировочного процесса (физической, технической, психологической и теоретической подготовки, восстановительных мероприятий и воспитательной работы, медико-биологического и педагогического контроля).

Принцип преемственности определяет последовательность изложения программного материала по этапам обучения и соответствие его требованиям высшего спортивного мастерства, чтобы в многолетнем учебно-тренировочном процессе учесть преемственность задач, средств и методов подготовки, объемов тренировочных и соревновательных нагрузок, рост показателей физической и технико-тактической подготовленности.

Принцип вариативности предусматривает, в зависимости от этапа многолетней подготовки, индивидуальных особенностей атлетов, вариативность программного материала для практических занятий, характеризующуюся разнообразием средств и методов тренировки и величин нагрузок, направленных на решение определенных задач подготовки.

1. НОРМАТИВНАЯ ЧАСТЬ УЧЕБНОЙ ПРОГРАММЫ

Учебный материал программы состоит из теоретического и практического разделов и распределен по группам подготовки: начальной, учебно-тренировочной, спортивного совершенствования и высшего спортивного мастерства, что позволяет предложить тренерам всех спортивных школ единое направление, выработанное комплексным научным подходом к оценке тренировочного процесса в многолетней системе подготовки пауэрлифтеров от новичков до высококвалифицированных спортсменов.

Многолетняя подготовка пауэрлифтеров – сложный процесс становления спортивного мастерства, каждый уровень которого характеризуется своими целями, задачами, средствами и организацией подготовки.

1.1. Общие требования к организации учебно-тренировочной работы

Комплектование спортивных групп, организация учебно-тренировочных занятий, проведение учебно-воспитательной работы с занимающимися осу-

ществляется дирекцией и тренерским советом спортивных школ. Это является одним из наиболее ответственных этапов организационной и методической деятельности всего коллектива. Учебные группы комплектуются из числа наиболее способных к занятиям пауэрлифтингом детей, подростков, юношей и девушек, а также спортсменов, перешедших из других видов спорта, проявивших способности к пауэрлифтингу и отвечающих требованиям по уровню спортивной и физической подготовленности для поступления в спортивные школы. В отдельных случаях учащиеся, не отвечающие соответствующим требованиям, могут быть зачислены в учебную группу в порядке исключения по решению тренерского совета при условии, что эти учащиеся имеют определенный разряд и физические данные, позволяющие достичь требуемого уровня спортивной подготовки в течение учебного года. В случае, если спортсмен имеет более высокий разряд, чем члены его учебной группы, и успешно справляется с тренировочными нагрузками, он может быть переведен на следующий год обучения с согласия тренерского совета и с разрешения врача. В случае, если спортсмен входит в основной состав сборной команды края (области) и выше и регулярно показывает высокие результаты, то независимо от возраста он может быть зачислен в группу высшего спортивного мастерства. При выполнении нормативов по спортивной подготовке необходимо оценивать технику выполнения соревновательного упражнения, в первую очередь обращая внимание на скоростно-силовые и координационные способности. Наряду с нормативами по спортивной подготовке при комплектовании учебных групп учитывается выполнение учащимися нормативов по общей физической подготовке. Набор и прием в спортивные школы осуществляется приемными комиссиями этих школ. Зачисление учащихся оформляется приказом на основании протокола комиссии. Работа в спортивных школах проводится круглогодично на основании данной программы. Поступившие в спортивные школы распределяются по учебным группам с учетом возраста, уровня спортивной и общефизической подготовленности. Основными формами проведения учебно-тренировочной работы в спортивных школах являются:

- групповые теоретические занятия в виде бесед тренеров, врачей, лекций специалистов по темам, изложенным в программе (по каждой теме тренер предлагает занимающимся список литературы и перечень вопросов для проведения зачета);
- практические занятия и тренировки в соответствии с требованиями программы для каждой группы по расписанию, утвержденному дирекцией школы; индивидуальные занятия в соответствии с планами и заданиями, установленными для спортсменов;
- участие пауэрлифтеров в спортивных соревнованиях и восстановительных мероприятиях; учебно-тренировочные занятия, проводимые на лагерных и учебно-тренировочных сборах;
- просмотр и методический разбор учебных видеофильмов, крупных спортивных соревнований;
- тренерская и судейская практика.

В процессе теоретических и практических занятий учащиеся должны получить знания и навыки тренера-общественника и спортивного судьи. Большое значение для реализации целей спортивной подготовки пауэрлифтеров имеет использование в работе спортивных школ передовых методов обучения, тренировки и организации учебно-тренировочного и воспитательного процесса с помощью единой методической системы, доведенной до уровня поурочных программ. Программа служит руководящим документом по орга-

низации и руководству учебно-тренировочным процессом для пауэрлифтеров всех возрастных групп, разрядов и различных половых признаков. Творческое применение системы программ будет способствовать совершенствованию методики подготовки отечественных пауэрлифтеров. В многолетних программах учтено все лучшее и передовое, что имеется на сегодняшний день в теории и методике спортивной подготовки (табл. 1, 2).

Таблица 1

Режимы учебно-тренировочной работы и требования по спортивной подготовке

Этап	Год обучения	Возраст для зачисления	Минимальное число учащихся в группе	Максимальное количество учебных часов в неделю	Требование по физической, технической, спортивной подготовке на конец учебного года
ГНП	1–3 год	С 10 лет	5	6	III
УТГ	До 2-х лет	С 11 лет	4	9	III II
УТГ	Св. 2-х лет	С 13 лет	4	12	II I
ГСС	До 2-х лет	С 14 лет	2	15	I КМС подтв. КМС
ГСС	Св. 2-х лет	С 14 лет	2	18	КМС подтв. КМС МС
ГВСМ	Весь период	С 14 лет	1	21	МС подтв. МС МСМК

Таблица 2

Наполняемость в группах на различных этапах подготовки

Этап	Год обучения	Минимальное число учащихся в группе	Максимальное число учащихся в группе
ГНП	1–3 год	5	10
УТГ	до 2-х лет	4	8
УТГ	св. 2-х лет	4	8
ГСС	до 2-х лет	2	6
ГСС	св. 2-х лет	2	6
ГВСМ	весь период	1	4

2. МЕТОДИЧЕСКАЯ ЧАСТЬ УЧЕБНОЙ ПРОГРАММЫ

2.1. Учебный план

В таблице 3 представлены виды учебно-тренировочной работы по годам обучения. Программа предусматривает увеличение объема часов на специальную физическую подготовку и общую физическую подготовку.

Учебный план строится из расчета 52 недель.

Распределение времени в учебном плане на основные разделы подготовки по годам обучения осуществляется в соответствии с конкретными задачами многолетней тренировки.

Таблица 3

**Примерный учебный план на 52 недели учебно-тренировочных занятий
по пауэрлифтингу адаптивной физической культуры**

№ п/п	Разделы подготовки	Этапы подготовки					
		ГП	УТ		ГСС		ГВСМ
		1–3 год	до 2 лет	св. 2 лет	до 2 лет	св. 2 лет	Весь период
1.	Теоретические занятия	14	12	14	16	18	20
2.	Общая физическая подготовка	178	151	160	168	179	199
3.	Специальная физическая подготовка	116	282	416	550	680	800
4.	Участие в соревнованиях	По календарному плану					
5.	Судейская практика	–	8	10	12	16	18
6.	Восстановительные мероприятия	–	6	12	18	24	32
7.	Комплексный контроль	2	3	4	6	7	9
8.	Медицинский контроль	2	4	4	4	4	6
9.	Контрольные занятия	–	4	4	6	8	8
Всего часов		312	468	624	780	936	1092

2.2. План-схема годового цикла подготовки

Современное представление о планировании годовых циклов подготовки связано с ее определенной структурой, в которой выделяют микроциклы, мезоциклы и макроциклы.

Микроциклом тренировки называют совокупность нескольких тренировочных занятий, которые вместе с восстановительными днями составляют относительно законченный повторяющийся фрагмент общей конструкции тренировочного процесса. Как правило, длительность микроцикла составляет одну неделю (7 дней).

В практике отдельных видов спорта встречаются от четырех до девяти различных типов микроциклов:

- втягивающий,
- базовый (общеподготовительный),
- контрольно-подготовительный,
- подводящий,
- восстановительный,
- соревновательный.

В спортивных единоборствах по направленности тренировочных воздействий принято выделять 6 блоков построения недельных микроциклов:

- развивающий физический,
- развивающий технический,
- контрольный,
- подводящий,
- соревновательный,
- восстановительный.

Следует отметить, что условные обозначение микроциклов применяются для удобства планирования подготовки к соревнованиям. Основными внешними признаками микроциклов является наличие двух фаз – стимуляционный и восстановительный. Успех планирования годовичного цикла подготовки зависит от рациональной последовательности микроциклов разной направленности, разного объема и интенсивности.

Мезоцикл – это структура средних циклов тренировки, включающих относительно законченный по воздействию ряд микроциклов. В практике средний цикл тренировки содержит от 2-х до 6-ти микроциклов. Мезоструктура подготовки представляет собой относительно целый законченный этап тренировочного процесса, задачами которого является решение определенных промежуточных задач подготовки.

Макроцикл тренировки предполагает три последовательных фазы – приобретения, сохранения (относительной стабилизации) и некоторой утраты спортивной формы. Построение макроцикла основывается на периодизации круглогодичной тренировки. На этапе начальной подготовки периодизация учебного процесса носит условный характер, так как основное внимание уделяется разносторонней физической и функциональной подготовке (табл. 4).

Таблица 4

**Примерный годовой план распределения учебных часов
для этапа начальной подготовки (1–3 год)**

Месяцы	IX	X	XI	XII	I	II	III	IV	V	VI	VII	VIII
Виды подготовки												
Теоретические занятия	2	–	2	2	–	–	–	2	2	2	–	2
Общая физическая подготовка	14	13	16	16	15	15	15	16	16	16	14	16
Специальная физическая подготовка	8	9	10	10	9	9	9	10	10	10	10	10
Участие в соревнованиях	По календарному плану											
Судейская практика	–	–	–	–	–	–	–	–	–	–	–	–
Восстановительные мероприятия	–	–	–	–	–	–	–	–	–	–	–	–
Медицинский контроль	–	2	–	–	–	–	–	–	–	–	–	–
Контрольные занятия	–	–	–	–	–	–	–	–	–	–	–	–
Всего в месяц	24	24	28	28	24	24	24	28	28	28	24	28
Всего в год	312											

На учебно-тренировочном этапе годичный цикл подготовки включает подготовительный, соревновательный и переходный периоды. Для спортсменов до 2-х лет обучения (табл. 5) главное внимание по-прежнему должно уделяться разносторонней физической подготовке, повышению уровня функциональных возможностей, дальнейшему расширению арсенала технико-тактических навыков и приемов.

Таблица 5

**Примерный годовой план распределения учебных часов
для учебно-тренировочного этапа (до 2 лет)**

Виды подготовки	Месяцы											
	IX	X	XI	XII	I	II	III	IV	V	VI	VII	VIII
Теоретические занятия	–	–	2	2	–	–	–	2	2	2	–	2
Общая физическая подготовка	13	13	12	13	12	12	12	13	12	13	12	13
Специальная физическая подготовка	24	24	22	22	24	24	24	24	24	24	24	24
Участие в соревнованиях	По календарному плану											
Судейская практика	–	–	2	2	–	–	–	2	–	–	–	2
Восстановительные мероприятия	–	–	2	2	–	–	–	–	–	2	–	–
Медицинский контроль	–	2	–	–	–	–	–	–	2	–	–	–
Контрольные занятия	2	–	–	–	–	–	–	2	–	–	–	–
Всего в месяц	39	39	40	41	36	36	36	43	40	41	36	41
Всего в год	468											

При планировании годовых циклов для спортсменов при обучении свыше 2-х лет (табл. 6) в подготовительный период средствами ОФП решаются задачи дальнейшего повышения уровня разносторонней физической и функциональной подготовленности.

Таблица 6

**Примерный годовой план распределения учебных часов
для учебно-тренировочного этапа (св. 2 лет)**

Виды подготовки	Месяцы											
	IX	X	XI	XII	I	II	III	IV	V	VI	VII	VIII
Теоретические занятия	2	2	2	–	–	2	2	2	–	2	–	–
Общая физическая подготовка	13	13	13	13	13	15	13	13	13	13	15	13
Специальная физическая подготовка	35	35	35	35	35	35	35	35	35	35	35	35
Участие в соревнованиях	По календарному плану											
Судейская практика	–	2	2	2	–	–	2	2	–	–	–	–
Восстановительные мероприятия	–	–	3	3	–	–	–	–	3	3	–	–
Медицинский контроль	–	–	2	–	–	–	–	–	2	–	–	–
Контрольные занятия	2	–	–	–	2	–	–	–	–	–	–	–
Всего в месяц	52	52	57	53	50	52	52	52	53	53	50	48
Всего в год	624											

На этапе спортивного совершенствования (табл. 7 и 8) процесс спортивной тренировки направлен на адаптацию организма спортсменов к максимальным тренировочным нагрузкам в соответствии с индивидуальной соревновательной практикой.

**Примерный годовой план распределения учебных часов
для этапа спортивного совершенствования (до 2 лет)**

Виды подготовки	Месяцы											
	IX	X	XI	XII	I	II	III	IV	V	VI	VII	VIII
Теоретические занятия	2	2	2	–	–	2	2	2	–	2	2	–
Общая физическая подготовка	14	14	14	14	15	14	14	14	14	14	14	15
Специальная физическая подготовка	46	46	46	46	47	46	46	46	46	46	46	47
Участие в соревнованиях	По календарному плану											
Судейская практика	–	2	2	2	–	–	2	2	2	–	–	–
Восстановительные мероприятия	–	3	3	3	–	–	–	–	3	3	3	–
Медицинский контроль	–	–	2	–	–	–	–	–	2	–	–	–
Контрольные занятия	2	–	–	–	2	–	–	–	2	–	–	–
Всего в месяц	64	67	69	65	64	62	64	64	69	65	65	62
Всего в год	780											

Таблица 8

**Примерный годовой план распределения учебных часов
для этапа спортивного совершенствования (св. 2 лет)**

Виды подготовки	Месяцы											
	IX	X	XI	XII	I	II	III	IV	V	VI	VII	VIII
Теоретические занятия	3	3	3	–	–	3	3	3	–	–	–	–
Общая физическая подготовка	15	15	15	15	15	15	15	15	15	15	15	15
Специальная физическая подготовка	57	57	57	57	57	57	57	57	58	57	57	58
Участие в соревнованиях	По календарному плану											
Судейская практика	–	3	3	–	–	–	3	3	–	2	2	–
Восстановительные мероприятия	–	–	4	4	4	4	4	4	–	–	–	–
Медицинский контроль	–	–	2	–	–	–	–	–	2	–	–	–
Контрольные занятия	2	–	–	2	–	–	2	–	–	2	–	–
Всего в месяц	72	72	84	84	72	72	72	84	84	84	72	84
Всего в год	936											

На этапе высшего спортивного мастерства (табл. 9) процесс спортивной тренировки имеет такую же направленность как и на этапе спортивного совершенствования. Совершенствование технико-тактического мастерства осуществляется в режимах, максимально отвечающих требованиям соревновательной деятельности. Средства ОФП используются не только в целях совершенствования общей физической подготовки, но и, в большей мере, как восстановительные или стимулирующие восстановительные процессы средства подготовки в периоды острых тренировочных нагрузок или соревнований.

Таблица 9

**Примерный годовой план распределения учебных часов
для этапа высшего спортивного мастерства**

Виды подготовки	Месяцы											
	IX	X	XI	XII	I	II	III	IV	V	VI	VII	VIII
Теоретические занятия	4	4	4	–	–	4	2	2	–	–	–	–
Общая физическая подготовка	18	16	16	16	16	16	16	16	16	18	18	18
Специальная физическая подготовка	67	67	67	67	68	67	67	67	67	68	68	68
Участие в соревнованиях	По календарному плану											
Судейская практика	–	4	4	4	–	–	3	3	–	–	–	–
Восстановительные мероприятия	–	4	4	4	4	4	4	4	4	–	–	–
Медицинский контроль	–	–	2	–	–	2	–	–	2	–	–	–
Контрольные занятия	2	–	–	2	–	–	2	–	–	2	–	–
Всего в месяц	91	95	97	93	88	93	94	92	89	88	86	86
Всего в год	1092											

2.3. Комплексный контроль

Важным звеном управления подготовкой спортсменов является система комплексного контроля, благодаря которой можно оценить эффективность избранной направленности тренировочного процесса. Комплексный контроль включает педагогический, медико-биологический и психологический разделы и предусматривает ряд организационных и методических приемов, направленных на выявление сильных и слабых сторон в подготовке спортсменов. В качестве объектов контроля специалисты выделяют такие параметры, как эффективность соревновательной деятельности, уровень развития двигательных качеств, технико-тактического мастерства, психической и интегральной подготовленности; показатели нагрузки отдельных упражнений, тренировочных занятий, микро-, мезо- и макроциклов и т.д.; возможности отдельных функциональных систем и механизмов, обеспечивающих эффективную соревновательную деятельность; реакция организма на предлагаемые тренировочные нагрузки, особенности протекания процессов утомления и восстановления.

Диагностика специальной подготовленности спортсмена-паралимпийца включает контроль физической, технической и функциональной подготовленности, анализ динамики компонентов подготовленности в предшествующем времени, анализ структуры подготовленности, разработка индивидуализированных моделей, прогноз состояния спортсмена в перспективе. Различные виды подготовленности спортсмена-паралимпийца, характеризующие различные стороны его спортивного мастерства, реализуются в спортивный результат в единстве, то есть не как суммарный результат сложения отдельных компонентов, а как полезный результат всей системы, имеющей структуру, внутренние взаимосвязи и взаимодействие компонентов.

Важным звеном системы комплексного контроля подготовки спортсменов является педагогический контроль.

Организация комплексного педагогического контроля в спорте может быть эффективной лишь при строгом учете возрастных и квалификационных

особенностей контингента, при условии, когда средства и методы контроля соответствуют специфике того или иного вида спорта.

Педагогический контроль – оценка фактического состояния и уровня подготовленности спортсменов, суть которого заключается в оценке состояния спортсмена, в котором он находится во время спортивной подготовки, что и является одной из центральных проблем теории, методики и практики физической культуры и спорта.

Предметом педагогического контроля в спорте принято считать оценку, учет и анализ двигательной функции, психических процессов, технического мастерства, норм тренировочных нагрузок, соревновательной деятельности, спортивных результатов занимающихся.

Цель педагогического контроля – повышение эффективности физического воспитания и тренировки двигательной функции спортсменов в конкретных условиях спортивной деятельности.

Виды контроля различаются в соответствии с типом состояния двигательных функций спортсменов – перманентные (сохраняющиеся довольно длительное время), текущие (изменяющиеся под влиянием одного или нескольких занятий), оперативные (меняющиеся в процессе одного занятия, а также под влиянием нагрузки отдельных упражнений или серий упражнений). Необходимость выделения трех типов состояний определяется тем, что средства контроля, используемые в каждом случае, существенно различаются.

Структура научно-методического обеспечения включает следующие виды обследований.

Этапные комплексные обследования (ЭКО). Задачами ЭКО является определение уровня различных сторон подготовленности и двигательного потенциала спортсмена на отдельных этапах подготовки. Проведение ЭКО осуществляется на важнейших этапах подготовки, проводится в мобильных условиях учебно-тренировочных сборов (табл. 10).

Таблица 10

Программа этапных комплексных обследований (ЭКО)

№ п/п	Направленность обследования	Вид обследования (содержание работ)	Регистрируемые показатели
1.	Морфологический статус	Определение антропометрических показателей	<p>Длина тела, вес, компоненты массы тела: жировой, мышечной и костной (кг, %). Продольные размеры тела (см): длина ноги, длина бедра, длина голени, длина руки, длина плеча, длина предплечья, длина кисти, длина стопы.</p> <p>Поперечные размеры тела (см): ширина плеч, фронтальный диаметр грудной клетки, сагиттальный диаметр грудной клетки, ширина таза.</p> <p>Диаметры дистальных эпифизов (см): кисти, запястья, предплечья, таза, бедра, голени, стопы.</p> <p>Обхватные размеры тела (см): кисти, запястья, предплечья, плеча (напряженное, расслабленное), головы, шеи, грудной клетки (в спокойном, на вдохе, на выдохе), талии, бедер, бедра, голени, лодыжки, стопы.</p> <p>Кожно-жировые складки (мм): кисть, предплечье, плечо сзади, плечо спереди, на груди, меч. отросток, на животе, передняя подвзд., под лопаткой, спина, талия сбоку, бедро сзади, бедро сбоку, бедро внутри, бедро спереди, на голени</p>

Окончание табл. 10

№ п/п	Направленность обследования	Вид обследования (содержание работ)	Регистрируемые показатели
2.	Функциональная	Определение уровня физической работоспособности	Ступенчатый тест. Время работы, мощность последней ступени, мощность на уровне анаэробного порога, максимальное потребление кислорода, максимальная легочная вентиляция, значения аэробного и анаэробного порогов
		Определение переносимости нагрузок	ЧСС до нагрузки, во время тестовой процедуры и в течение 3-х мин восстановления после нагрузки
3.	Скоростно-силовая и силовая	Определение уровня силовой и скоростно-силовой подготовленности	Теппинг-тест, динамометрия (опт., макс., доз.), сенсомоторные реакции (ВРиз, ВРдв, ВОД). Пространственная и временная точность. Оценки силовой и скоростно-силовой подготовленности, силового и скоростно-силового резерва специальной мощности, локальной силовой выносливости
4.	Психологическая	Оценка психоэмоционального состояния	Уровень саморегуляции психических состояний и самоконтроля. Волевой мобилизации. Уровень притязаний и самооценка, потребности
5.	Контроль нагрузок	Анализ выполнения нагрузок за предшествующий этап подготовки. Планирование на последующий этап	Сравнение планируемой и реализованной тренировочной работы по зонам интенсивности за прошедший (предшествующий) этап. Определение целей этапа в виде количественных показателей основных сторон подготовки
		Оценка метаболической реакции на тренировочные нагрузки различной направленности	Показатели концентрации лактата и мочевины в сыворотке крови

Текущие обследования (ТО). Задачами ТО являются систематический контроль над тренировочным процессом в целях повышения его эффективности и предупреждения перегрузок, перенапряжения, нарушения процессов адаптации, оценка уровня и структуры физической и технической подготовленности, состояния здоровья (табл. 11).

Таблица 11

Программа текущих обследований (ТО)

№ п/п	Направленность обследования	Вид обследования (содержание работ)	Регистрируемые показатели
1.	Функциональная	Определение переносимости нагрузок	ЧСС до (в покое), во время и после нагрузки
2.	Психологическая	Оценка психоэмоционального состояния	Уровень ситуационной тревожности, эмоционального состояния, агрессивности, психофизиологической работоспособности, мотивационного состояния. Оценка самочувствия, активности, настроения. Степень психического утомления
3.	Контроль нагрузок	Контроль и анализ выполнения тренировочных нагрузок за исследуемый период	Показатели выполнения тренировочной работы – объем и интенсивность тренировочной работы (по зонам интенсивности). Значения ЧСС за исследуемый период
4.	Оценка и анализ технической подготовленности	Видеоанализ технической подготовленности	Временные, пространственные и угловые характеристики, линейные скорости звеньев снаряда

Оценка соревновательной деятельности (ОСД). Задачей ОСД является анализ особенностей соревновательной деятельности по видам спорта, технико-тактические результаты соревновательной деятельности. Проведение ОСД осуществляется на соревнованиях не ниже федерального уровня (табл. 12).

Таблица 12

Программа обследований соревновательной деятельности (ОСД)

№	Направленность обследования	Вид обследования (содержание работ)	Регистрируемые показатели
1.	Оценка и анализ технической подготовленности	Видеоанализ технической подготовленности	Временные, пространственные и угловые характеристики, линейные скорости звеньев снаряда

Углубленные медицинские обследования (УМО). Основными целями УМО являются получение наиболее полной и всесторонней информации о состоянии здоровья, уровне общей и специальной работоспособности и подготовленности пауэрлифтеров.

Задачи УМО (табл. 13):

- диагностика и оценка состояния здоровья, физического развития, функционального состояния и уровня резервных возможностей;
- диагностика и выявление «слабых звеньев» адаптации, лимитирующих работоспособность;
- комплексная оценка общей и специальной работоспособности.

Основными задачами медицинского обследования в ГНП является контроль за состоянием здоровья, привитие гигиенических навыков и привычки неукоснительного выполнения рекомендации врача. В начале и конце учебного года занимающиеся должны пройти углубленные медицинские обследования. Все это позволяет установить исходный уровень состояния здоровья, физического развития и функциональной подготовленности. В процессе многолетней подготовки углубленные медицинские обследования позволяют следить за динамикой этих показателей, а текущие обследования контролировать переносимость тренировочных и соревновательных нагрузок и своевременно принимать необходимые лечебно-профилактические меры.

Таблица 13

Программа углубленного комплексного медицинского обследования (УМО)

Задачи УМО и УКО	Результаты
1. Комплексная клиническая диагностика	
2. Оценка уровня здоровья и функционального состояния	
3. Оценка сердечно-сосудистой системы	
4. Оценка систем внешнего дыхания и газообмена	
5. Контроль состояния центральной нервной системы	
6. Уровень функционирования периферической нервной системы	
7. Состояние вегетативной нервной системы	
8. Контроль за состоянием нервно-мышечного аппарата	
9. Уровень физического развития и морфологическое состояние	
10. Оценка состояния системы крови	
11. Оценка состояния эндокринной системы	
12. Оценка состояния системы пищеварения	
13. Оценка состояния мочеполовой системы	
14. Общая оценка состояния организма	

2.4. Теоретическая подготовка

Теоретическая подготовка имеет немаловажное значение в подготовке спортсменов. Начинающих пауэрлифтеров необходимо приучить посещать соревнования, изучать техническую и тактическую подготовленность соперников, следить за действиями судей, просматривать фильмы, видеофильмы и спортивные репортажи по пауэрлифтингу.

Теоретическая подготовка проводится в форме бесед, лекций и непосредственно в тренировке. Она органически связана с физической, технико-тактической, моральной и волевой подготовкой как элемент практических знаний. Пауэрлифтер, как и любой другой спортсмен, должен обладать высокими моральными и волевыми качествами, быть достойным гражданином России, с честью представлять свою спортивную школу, клуб, свой город, страну на соревнованиях любого ранга.

Воспитание морально-волевых качеств начинается с первых шагов, когда в секции, в школе нужно научиться подчинять свои интересы общественным, выполнять все требования тренера, болеть душой за честь коллектива. Необходимо воспитать у юных пауэрлифтеров правильное, уважительное отношение к товарищам по спортивной школе, к соперникам, к тренеру, к судьям, к зрителям.

На этапе НП необходимо ознакомить учащихся с правилами гигиены, спортивной дисциплины и соблюдением чистоты в спортивном сооружении. Большое внимание необходимо уделять рассказам о традициях пауэрлифтинга, его истории и предназначению. Причем, в группах НП знакомство детей с особенностями вида спорта проводится непосредственно перед занятиями или в ходе разучивания каких-либо двигательных действий. Основное внимание при построении бесед и рассказов направлено на то, чтобы привить детям гордость за выбранный вид спорта и желание добиться высоких спортивных результатов.

В УТГ учебный теоретический материал распространяется на весь период обучения. Знакомство с требованиями спортивных занятий проводится в виде бесед перед началом тренировочных занятий. Темами таких бесед, в зависимости от возраста, должны стать история физической культуры в целом, история пауэрлифтинга и философские аспекты спортивного противоборства, методические особенности построения тренировочного процесса и закономерности подготовки к соревнованиям и т.д.

В теоретической подготовке этих групп необходимо большое внимание уделять системе контроля и самоконтроля за уровнем различных сторон подготовленности и состоянием здоровья. Желательно познакомить юных спортсменов с принципами ведения спортивного дневника, личными картами тренировочных заданий и планами построения тренировочных циклов. Примерная программа теоретических занятий для групп представлена в табл. 14.

Таблица 14

Примерная программа теоретической подготовки

№ п/п	Название темы	Краткое содержание темы	Учебные группы
1.	Физическая культура – важное средство физического развития и укрепления организма	Понятие о физической культуре и спорте. Формы физической культуры. Физическая культура как средство воспитания трудолюбия, организованности, воли и жизненно важных умений и навыков	УТ

№ п/п	Название темы	Краткое содержание темы	Учебные группы
2.	Гигиена спортсмена. Врачебный контроль и самоконтроль. Оказание первой медицинской помощи	Понятие о гигиене и санитарии. Уход за телом. Гигиенические требования к одежде и обуви. Гигиена спортивных сооружений	НП
3.	Закаливание организма	Значение и основные правила закаливания. Закаливание воздухом, водой и солнцем	НП, УТ
4.	Зарождение и история развития пауэрлифтинга	История пауэрлифтинга	НП, УТ
5.	Правила и организация соревнований по пауэрлифтингу	Чемпионы и призеры первенств мира, Европы и России	НП, УТ
6.	Самоконтроль в процессе занятий спортом	Сущность самоконтроля и его роль в занятиях спортом. Дневник самоконтроля, его формы и содержание	НП, УТ
7.	Общая характеристика спортивной тренировки	Понятие о спортивной тренировке, ее цель, задачи и основное содержание. Общая и специальная физическая подготовка. Техничко-тактическая подготовка. Роль спортивного режима и питания	УТ, СС
8.	Физическая подготовка	Понятие о физической подготовке. Основные сведения о ее содержании и видах. Краткая характеристика основных физических качеств, особенности их развития	УТ, СС
9.	Основные средства спортивной тренировки	Физические упражнения. Подготовительные, общеразвивающие и специальные упражнения. Средства интегральной подготовки	УТ, СС
10.	Анализ соревновательной деятельности пауэрлифтера	Разбор соревновательных упражнений и анализ ошибок	УТ, СС, ВСМ
11.	Единая всероссийская спортивная классификация	Основные сведения о ЕВСК. Условия выполнения требований и норм ЕВСК	УТ, СС, ВСМ

2.5. Воспитательная работа и психологическая подготовка

Главной задачей в занятиях с юными спортсменами является воспитание высоких моральных качеств, преданность России, чувство коллективизма, дисциплинированности и трудолюбия. Важную роль в нравственном воспитании юных спортсменов играет непосредственно спортивная деятельность, которая представляет большие возможности для воспитания всех этих качеств. Формирование высокого чувства ответственности перед обществом, гражданской направленности и нравственных качеств личности юных спортсменов должно осуществляться одновременно с развитием их волевых качеств. Надо понимать психологическую подготовку как воспитательный процесс, направленный на развитие и совершенствование значимых для юных спортсменов свойств личности путем формирования соответствующей системы отношений. При этом психологическая подготовка к продолжительному тренировочному процессу осуществляется за счет непрерывного развития мотивов спортивной деятельности и за счет благоприятных отношений к различным сторонам тренировочного процесса.

Психологическая подготовка юных спортсменов к соревнованиям направлена на формирование свойств личности, позволяющих успешно выступать за счет адаптации к конкретным условиям вообще и к специфическим экс-

тремальным условиям соревнований в частности. Психологическая подготовка здесь выступает как воспитательный и самовоспитательный процесс. Центральной фигурой этого процесса является тренер-педагог, который неограничивает свои воспитательные функции лишь руководством поведения спортсменов во время тренировочных занятий соревнований. Успешность воспитания юных спортсменов во многом определяется способностью тренера повседневно сочетать задачи спортивной подготовки и общего воспитания.

Воспитание дисциплинированности следует начинать с первых занятий. Строгое соблюдение правил тренировки и участие в соревнованиях, четкое исполнения указаний тренера, дисциплинированное поведение на тренировочных занятиях в школе и дома – на всё это должен обращать внимание тренер. Важно с самого начала спортивных занятий воспитывать спортивное трудолюбие и способность преодолевать специфические трудности, что достигается прежде всего систематическим выполнением тренировочных занятий. На конкретных примерах нужно убеждать юного спортсмена, что успех в современном спорте зависит от трудолюбия. В процессе занятий с юными спортсменами все более важное значение приобретает интеллектуальное воспитание, основной задачей является овладение учащимися специальными знаниями в области спортивной тренировки, гигиены и других дисциплин.

Средства и методы психологической подготовки.

По содержанию средства и методы делятся на следующие группы:

- психолого-педагогические, убеждающие, направляющие, двигательные, поведенческо-организующие, социально-организующие;
- психологически-суггестивные, ментальные, социально-игровые;
- психофизиологические, аппаратурные, психофармакологические;
- дыхательные.

По направленности воздействия средства можно подразделить на:

- средства, направленные на коррекцию перцептивно-психомоторной сферы;
- средства воздействия на интеллектуальную сферу;
- на эмоциональную сферу;
- на волевую сферу;
- на нравственную сферу.

В работе с юными спортсменами устанавливается определенная тенденция в преимуществе тех или иных средств и методов воздействия. К таким методам в условиях детско-юношеской спортивной школы в большей мере относятся методы словесного воздействия (вербальные, образные, вербально-образные).

2.6. Восстановительные средства и мероприятия

Среди факторов, оптимизирующих подготовку спортсменов, основное место занимают различные средства и методы восстановления и повышения спортивной работоспособности. Применение различных восстановительных средств и методов после тренировочных и соревновательных нагрузок рассматривается как неотъемлемая составная часть подготовки спортсменов.

Стратегия и тактика применения восстановительных средств в подготовке спортсменов зависят от следующих основных факторов: особенностей вида спорта; педагогических задач на данном этапе подготовки; пола, возраста, спортивного стажа, функционального состояния спортсменов; направленности, объема и интенсивности тренировочных нагрузок; состояния эмоциональной сферы и психического утомления спортсменов; условий для трениро-

вок и быта; особенностей питания; климатического фактора и экологической обстановки. В современной системе восстановления спортсменов выделяют педагогические, гигиенические, медико-биологические и психологические средства.

Педагогические средства восстановления:

1. Рациональное планирование тренировочного процесса с учетом этапа подготовки, условий тренировок и соревнований, пола и возраста спортсменов, их функционального состояния, особенностей учебной и трудовой деятельности, бытовых и экологических условий, и т.п.

2. Оптимальная организация и программирование тренировок в макро-, мезо- и микроциклах, обеспечивающих рациональное соотношение различных видов, направленности и характера тренировочных нагрузок и их динамическое развитие.

3. Правильное сочетание в тренировочном процессе общих и специальных средств подготовки.

4. Рациональное сочетание тренировочных и соревновательных нагрузок с необходимыми восстановительными циклами после напряженных тренировок и соревнований.

5. Рациональное сочетание в тренировочном процессе различных микроциклов: втягивающего, развивающего, ударного, поддерживающего, восстановительного с умелым использованием облегченных микроциклов и тренировок.

6. Обязательное использование после напряженных соревнований или соревновательного периода специальных восстановительных циклов с широким включением восстановительных средств, активного отдыха с переходом на другие виды физических упражнений и использованием благоприятных экологических факторов.

7. Систематический педагогический, врачебный контроль и самоконтроль за функциональным состоянием, переносимостью тренировочных и соревновательных нагрузок и необходимая коррекция тренировочного процесса спортсменов с учетом этих данных.

Гигиенические средства восстановления и повышения работоспособности широко применяются в подготовке спортсменов. Гигиенические средства (полноценное сбалансированное питание, рациональный образ и режим жизни, использование естественных сил природы, гидропроцедуры, самомассаж и др.) наряду с педагогическими должны быть основными, одинаково необходимыми для всех спортсменов на всех занятиях и этапах подготовки. Систематическое и рациональное применение гигиенических восстановительных средств в подготовке спортсменов обеспечивает высокий уровень здоровья, закаленности и спортивной работоспособности; быстрое и полное восстановление; неуклонный рост спортивного мастерства; стабильность спортивной формы; спортивное долголетие; быструю адаптацию к сложным экологическим условиям.

Применение специальных гигиенических средств восстановления и повышения работоспособности оказывают наиболее благоприятное воздействие на различные органы и системы организма и тем самым в значительной мере стимулируют восстановительные процессы и повышают работоспособность спортсменов. Применение гигиенических средств при подготовке спортсменов для оптимизации тренировочного процесса, ускорения восстановления, предупреждения утомления и повышения работоспособности физиологически оправдано и принципиально отлично от стимулирующих

допинговых воздействий. При этом речь идет не о предельной мобилизации функциональных резервов организма, а, наоборот, о восполнении затраченных при больших тренировочных и соревновательных нагрузках, нервных, энергетических, пластических ресурсов и создания их необходимого запаса в организме. В связи с этим они могут рассматриваться как единственная и наиболее разумная альтернатива применению различных допингов. Основными гигиеническими средствами, обеспечивающими укрепление здоровья спортсменов, быстрее восстановление и повышение спортивной работоспособности, являются рациональный суточный режим, специализированное питание, закаливание, личная гигиена, психогигиена и др.

Вместе с тем имеются специальные гигиенические средства восстановления и повышения спортивной работоспособности, среди которых прежде всего надо отметить следующие:

- гидропроцедуры – теплый, горячий, контрастный души, различные виды ванн, восстановительное плавание;
- различные виды спортивного массажа – общий восстановительный, частный восстановительный, предварительный разминочный, гидромассаж, самомассаж;
- различные методики приема банных процедур – баня с паром, кратковременная баня, баня с контрастными водными процедурами;
- ультрафиолетовое облучение, аэроионизация и др.

Следует учитывать, что некоторые гигиенические средства усиливают действие других, и наоборот. Важное значение имеет правильное сочетание средств общего и локального воздействия.

Средства общего воздействия (души, ванны, ультрафиолетовое облучение, аэроионизация и др.) оказывают немалый общеукрепляющий и восстановительный эффект. Средства локального воздействия применяются при преимущественной нагрузке и утомлении определенных групп мышц. Вид и способ использования гигиенических средств восстановления в подготовке спортсменов должны выбираться совместно с тренером и врачом в зависимости от этапов подготовки, условий тренировки и соревнований, характера тренировочных и соревновательных нагрузок, сроков предстоящих соревнований, индивидуальных особенностей спортсмена, степени его утомления и др. Гигиенические средства восстановления и повышения спортивной работоспособности являются весьма эффективными и самое главное доступными для спортсменов и тренеров, так как их применение не требует дорогостоящего оборудования и они могут применяться спортсменами в любых условиях.

Медико-биологические средства восстановления и повышения работоспособности включают в себя следующие основные группы: фармакологические средства восстановления, кислородотерапию, теплотерапию. Фармакологические средства в спортивной медицине применяются в следующих целях: для улучшения восстановительных процессов; после больших тренировочных и соревновательных нагрузок; для повышения устойчивости и сопротивляемости организма; для профилактики перенапряжений, а также лечения различных заболеваний. Они способствуют улучшению многих психофизиологических функций организма, повышению иммунитета, совершенствованию нервной и эндокринной регуляции, активизации ферментативных систем организма. Любое фармакологическое воздействие на организм требует определенной осторожности, индивидуального подхода и твердой уверенности в безвредности препарата. Поэтому только врач имеет право назначать

лекарственные средства. Самостоятельное их применение спортсменами совершенно недопустимо. В целях стимуляции восстановительных процессов и повышения спортивной работоспособности применяются следующие виды кислородотерапии.

Кислородные коктейли – витаминно-питательные напитки с растворенным в них кислородом.

Тепловые процедуры (соллюкс, парафиновые, грязевые и озокеритовые аппликации, местные ванны и другие процедуры) широко применяются для быстрого снятия локального утомления мышц и особенно в случаях их значительного перенапряжения.

Электростимуляция способствует повышению работоспособности мышц, ускорению восстановительных процессов, улучшению реабилитации после травм и заболеваний опорно-двигательного аппарата спортсменов. Широко применяются различные адаптогены – лекарственные средства растительного и животного происхождения или синтезированные химическим путем, повышающие неспецифическую устойчивость организма к неблагоприятным воздействиям внешней среды.

Психологические средства восстановления. Рациональное применение психофизиологических воздействий позволяет снизить уровень нервно-психической напряженности и устранить у спортсменов состояние психической угнетенности, что, в свою очередь, способствует быстрейшему восстановлению психофизиологических функций организма.

Среди средств психической регуляции наиболее эффективны следующие:

1. Психолого-педагогические, основанные на воздействии словом: убеждение, внушение, деактуализация (занижение возможностей соперников), формирование «внутренних опор» (создание у спортсмена уверенности в своем преимуществе по отдельным разделам подготовки), рационализация (объяснение спортсмену реальных механизмов неблагоприятного состояния, из которого легко виден выход), сублимация (вытеснение направленности мыслей спортсмена о возможном исходе соревнований и замена их установкой на определенные технико-тактические действия), десенсибилизация (моделирование наиболее неблагоприятных ситуаций предстоящего соревнования).

2. Комплексные методы релаксации и мобилизации в форме аутогенной, психомышечной, психорегулирующей, психофизической, идеомоторной и ментальной тренировок.

3. Аппаратурные средства воздействия: использование ритмической музыки, цветомузыки, видеоизображения, фильмов со скрытыми титрами успокаивающего или мобилизирующего характера.

Методические рекомендации. Средства восстановления и повышения работоспособности должны использоваться в строгом соответствии с задачами тренировочного процесса и конкретной тренировочной программой. Весьма осторожно и крайне индивидуально следует применять средства восстановления в период достижения спортивной формы, так как этот период характеризуется очень тонкой координацией психофизиологических функций, когда не только неадекватная нагрузка, но и несоответствующий комплекс восстановительных средств может снизить достигнутый уровень работоспособности. Немалое значение имеет комплексность применения различных восстановительных средств. При этом весьма важно, чтобы принцип комплексности применения восстановительных средств постоянно осуществлялся во всех звеньях тренировочного процесса: макро-, мезо- и микроциклах, а также в процессе тренировочного дня.

При составлении восстановительных комплексов следует помнить, что вначале надо применять средства общего воздействия, а затем – локального. В процессе разработки комплексов средств восстановления и повышения работоспособности всегда следует учитывать индивидуальные особенности спортсменов, а также генетически заложенные в их организме способности к восстановлению.

2.7. Тренерская и судейская практика

Одной из задач ДЮСШ является подготовка учащихся к роли помощника тренера, инструкторов и участие в организации и проведении спортивных соревнований в качестве судьи.

Приобретение навыков судейства и самостоятельного проведения занятий является обязательным для всех групп подготовки. Инструкторская и судейская практика проводится с целью получения учащимися званий и навыков инструктора и судьи по спорту и последующего привлечения их к тренерской и судейской работе. Она имеет большое воспитательное значение – у занимающихся вырабатывается сознательное отношение к тренировочному процессу, к решениям судей, дисциплинированность, занимающиеся приобретают определенные навыки наставничества.

Навыки организации и проведения занятий и соревнований приобретают на всем протяжении многолетней подготовки в процессе теоретических занятий и практической работы в качестве помощника тренера, инструктора, помощника судьи, секретаря, самостоятельного судейства.

Занятия следует проводить в форме бесед, семинаров, самостоятельного изучения литературы, практических занятий.

В группах начальной подготовки с учащимися проводится коллективный разбор тренировочных занятий и соревнований, изучаются правила соревнований. Отдельные, наиболее простые по содержанию тренировочные занятия учащиеся выполняют самостоятельно. Они привлекаются к подготовке мест соревнований и помогают в судействе соревнований по сдаче контрольных нормативов.

Учащиеся учебно-тренировочного этапа должны овладеть принятой в виде спорта терминологией; овладеть основными методами построения тренировочного занятия: разминкой, основной и заключительной частью. Во время проведения занятий необходимо развивать способность учащихся наблюдать за выполнением упражнений, технических приемов другими учениками, находить ошибки и исправлять их.

В учебно-тренировочных группах спортсмены участвуют в проведении тренировочных занятий в качестве помощника тренера, участвуют вместе с ним в составлении планов подготовки, привлекаются к судейству контрольных соревнований.

В группах спортивного совершенствования и высшего спортивного мастерства учащиеся часть тренировок выполняют самостоятельно, проводят отдельные занятия с младшими группами в качестве помощника тренера и инструктора, участвуют в судействе контрольных и официальных соревнований, выполняют необходимые требования для получения званий инструктора и судьи по спорту.

2.8. Классификация

В соответствии с правилами, относящимися к классификационным требованиям по пауэрлифтингу к соревнованиям допускаются ампутанты классов от А1 до А4, «прочие» с минимальными нарушениями, спортсмены

с церебральным параличом, а также спортсмены с повреждением позвоночника.

Участники соревнований должны быть способны полностью распрямить руки в локтевых суставах. Допускается потеря этой способности не более, чем на 20 градусов в каждом локтевом суставе. Только тогда жим будет считаться выполненным по правилам.

Соревнования между атлетами проводятся в 10 весовых категориях. Все соревнования по пауэрлифтингу МПК должны проводиться в соответствии с этими весовыми категориями, не изменяя порядок соревнований (табл. 15, 16).

Таблица 15

Весовые категории – ЖЕНЩИНЫ

Категория	Класс
40.00 кг	до 40.00 кг
44.00 кг	от 40.01 кг до 44.00 кг
48.00 кг	от 44.01 кг до 48.00 кг
52.00 кг	от 48.01 кг до 52.00 кг
56.00 кг	от 52.01 кг до 56.00 кг
60.00 кг	от 56.01 кг до 60.00 кг
67.50 кг	от 60.01 кг до 67.50 кг
75.00 кг	от 67.51 кг до 75.00 кг
82.50 кг	от 75.01 кг до 82.50 кг
+ 82.50 кг	от 82.51 кг

Таблица 16

Весовые категории – МУЖЧИНЫ

Категория	Класс
48.00 кг	до 48.00 кг
52.00 кг	от 48.01 кг до 52.00 кг
56.00 кг	от 52.01 кг до 56.00 кг
60.00 кг	от 56.01 кг до 60.00 кг
67.50 кг	от 60.01 кг до 67.50 кг
75.00 кг	от 67.51 кг до 75.00 кг
82.50 кг	от 75.01 кг до 82.50 кг
90.00 кг	от 82.51 кг до 90.00 кг
100.00 кг	от 90.01 кг до 100.00 кг
+ 100.00 кг	от 100.01 кг

3. ПРАКТИЧЕСКИЙ МАТЕРИАЛ

3.1. Содержание и структура подготовки на этапе начальной подготовки

Работа с молодыми пауэрлифтерами начинается с 12-летнего возраста в группе начальной подготовки.

На этом этапе подготовки тренировочный процесс включает базовые упражнения, направленные на общее укрепление и развитие мышц и связок. Особое значение на этом этапе имеет усвоение техники выполнения соревновательного упражнения. Сначала внимание уделяется усвоению упражнения по частям, далее – целостному выполнению жима лежа. Поурочные занятия могут быть представлены в виде конспекта на месяц. Содержанием конспекта является перечень упражнения с количеством подходов и повторений на каждое учебно-тренировочное занятие в течение месяца (табл. 17).

Перечень упражнений с количеством подходов и повторений на каждое учебно-тренировочное занятие в течение месяца

№	Месяц, № недели, тренировки	Октябрь																
		неделя 1			неделя 2			неделя 3			неделя 4							
		1	2	3	1	2	3	1	2	3	1	2	3					
1.	Жим шт. лежа	5 п.×6 р.			4 п.×8 р.				5 п.×6 р.			4 п.×8 р.						
2.	Жим шт. узким хватом		4 п.×8 р.			4 п.×8 р.							4 п.×8 р.					
3.	Французский жим		5 п.×10 р.										5 п.×10 р.					
4.	Подъем гантелей на бицепс		4 п.×12 р.										4 п.×12 р.					
5.	Жим шт. на наклонной скамье 45°			4 п.×6 р.				4 п.×6 р.						4 п.×6 р.				4 п.×6 р.
6.	Подтягивание широким хватом									3 п.×max								3 п.×max
7.	Тяга блока на трицепс						4 п.×10 р.									4 п.×10 р.		
8.	Тяга шт. к подбородку									4 п.×8 р.								4 п.×8 р.
9.	Разведение гантелей на плечи			4 п.×8 р.											4 п.×8 р.			
10.	Тяга на верхнем блоке			5 п.×8 р.														
11.	Подъем шт. на бицепс						4 п.×8 р.											4 п.×8 р.
12.	Тяга гантелей в упоре													4 п.×10 р.				
13.	Разведение гантелей лежа	5 п.×12 р.														5 п.×12 р.		
14.	Отжимание на брусьях	4 п.×6–10 р.														4 п.×6–10 р.		

При проведении учебно-тренировочных занятий рекомендуется включать упражнения на мышцы брюшного пресса и на мышцы разгибатели спины (гиперэкстензия).

На этапе начальной подготовки во второй год обучения рекомендуется выполнять последние два повторения в базовых упражнениях (жим лежа) с субмаксимальным усилием.

3.2. Содержание и структура подготовки учебно-тренировочного этапа до 2-х лет обучения

На учебно-тренировочном этапе подготовки 1–3 года обучения тренировочный процесс представляет собой дозированный метод нагрузки, отображаемый в процентах в течение цикла, который составляет 16 недель. За 100 процентов берется планируемый результат, который составляет 5–10% от максимально показанного последнего результата. Объем нагрузки приведен в Приложении 1.

3.3. Содержание и структура подготовки учебно-тренировочного этапа свыше 2-х лет обучения

На учебно-тренировочном этапе подготовки 4–5 года обучения тренировочный процесс представляет собой дозированный метод нагрузки, отображаемый в процентах в течение цикла, который составляет 16 недель. За 100 процентов берется планируемый результат, который составляет 5–10% от максимально показанного последнего результата. Объем нагрузки приведен в Приложении 2.

3.4. Принципы планирования подготовки на этапах спортивного совершенствования и высшего спортивного мастерства

На этапе спортивного совершенствования и высшего спортивного мастерства тренировочный процесс представляет собой дозированный метод нагрузки, так же как и на учебно-тренировочном этапе свыше 2-х лет обучения. Отличием является применение специализированных упражнений, таких как дожимы с бруска (5–10 см), жим с паузой 3 с, выполнение жимов лежа на скорость, опускание штанги на грудь с максимальным весом, удержание штанги на руках в исходном положении.

Неделя 1**Тренировка 1**

Жим штанги лежа 40% × 10; 50% × 8; 60% × 6; 70% × 5; 75% × 4 × 4 п.

Жим гантелями 4 п. × 8–10 р.

Тренировка 2

Жим штанги узким хватом 4 п. × 4–5 р.

Французский жим лежа 5 п. × 8 р.

Подъем штанги на бицепс 4 п. × 8 р.

Тренировка 3

Жим штанги лежа 40% × 10; 50% × 8; 60% × 6; 70% × 5 × 3 п.

Жим штанги на наклонной скамье (45°) 4 п. × 6 р.

Разведение гантелей в стороны стоя (сидя) 4 п. × 8 р.

Неделя 2**Тренировка 1**

Жим штанги лежа 40% × 10; 50% × 8; 60% × 6; 70% × 5; 80% × 3 × 5 п.

Разведение гантелей лежа 4 п. × 8–10 р.

Тренировка 2

Жим штанги узким хватом 4 п. × 4–5 р.

Тяга блока на трицепс 4 п. × 10 р.

Подъемы гантелей на бицепс 4 п. × 10 р.

Тренировка 3

Жим штанги лежа 40% × 10; 50% × 8; 60% × 6; 70% × 5; 75% × 4 × 3 п.

Тяга блока за голову 5 п. × 8 р.

Тяга штанги к подбородку 3 п. × 8 р.

Подтягивания широким хватом 3 п. × макс.

Неделя 3**Тренировка 1**

Жим штанги лежа 40% × 10; 50% × 8; 60% × 6; 70% × 5 × 2 п.;
80% × 3; 85% × 2 × 5 п.

Жим гантелями 4 п. × 8–10 р.

Тренировка 2

Жим штанги узким хватом 4 п. × 4–5 р.

Французский жим лежа 5 п. × 8 р.

Подъем штанги на бицепс 4 п. × 8 р.

Тренировка 3

Жим штанги лежа 40% × 10; 50% × 8; 60% × 6; 70% × 5 × 3 п.

Жим штанги на наклонной скамье 4 п. × 6 р.

Разведение гантелей в стороны стоя (сидя) 4 п. × 8 р.

Неделя 4*Тренировка 1*

Жим штанги лежа 40% × 10; 50% × 8; 60% × 6; 70% × 3 × 2 п.;
80% × 3 × 4 п.

Разведение гантелей лежа 4 п. × 8–10 р.

Тренировка 2

Жим штанги узким хватом 4 п. × 4–5 р.

Тяга блока на трицепс 4 п. × 10 р.

Подъемы гантелей на бицепс 4 п. × 10 р.

Тренировка 3

Жим штанги лежа 40% × 10; 50% × 8; 60% × 6; 70% × 5; 75% × 4 × 4 п.

Тяга блока за голову 5 п. × 8 р.

Тяга штанги к подбородку 3 п. × 8 р.

Подтягивания широким хватом 3 п. × макс.

Неделя 5*Тренировка 1*

Жим штанги лежа 40% × 10; 50% × 8; 60% × 6; 70% × 3 × 2 п.;
80% × 3 × 2 п.; 85% × 2 × 2 п.

Жим гантелями 4 п. × 8–10 р.

Тренировка 2

Жим штанги узким хватом 4 п. × 4–5 р.

Французский жим лежа 5 п. × 8 р.

Подъем штанги на бицепс 4 п. × 8 р.

Тренировка 3

Жим штанги лежа 40% × 10; 50% × 8; 60% × 6; 70% × 4 × 3 п.;
75% × 4 × 3 п.

Жим штанги на наклонной скамье 3 п. × 6 р.

Разведение гантелей в стороны стоя (сидя) 4 п. × 8 р.

Неделя 6*Тренировка 1*

Жим штанги лежа 40% × 10; 50% × 8; 60% × 6; 70% × 4; 80% × 3 × 4 п.

Разведение гантелей лежа 4 п. × 8–10 р.

Тренировка 2

Жим штанги узким хватом 4 п. × 4–5 р.

Тяга блока на трицепс 4 п. × 10 р.

Подъемы гантелей на бицепс 4 п. × 10 р.

Тренировка 3

Жим штанги лежа 40% × 10; 50% × 8; 60% × 6; 70% × 5 × 3 п.

Тяга блока за голову 5 п. × 8 р.

Тяга штанги к подбородку 3 п. × 8 р.

Подтягивания широким хватом 3 п. × макс.

Неделя 7**Тренировка 1**

Жим штанги лежа 40% × 10; 50% × 8; 60% × 6; 70% × 4; 80% × 3;
85% × 2 × 5 п.

Жим гантелями 4 п. × 8–10 р.

Тренировка 2

Жим штанги узким хватом 4 п. × 4–5 р.

Французский жим лежа 5 п. × 8 р.

Подъем штанги на бицепс 4 п. × 8 р.

Тренировка 3

Жим штанги лежа 40% × 10; 50% × 8; 60% × 6; 70% × 4;
75% × 4 × 3 п.

Жим штанги на наклонной скамье 4 п. × 6 р.

Разведение гантелей в стороны стоя (сидя) 4 п. × 8 р.

Неделя 8**Тренировка 1**

Жим штанги лежа 40% × 10; 50% × 8; 60% × 6; 70% × 4; 80% × 3 × 4 п.

Разведение гантелей лежа 4 п. × 8–10 р.

Тренировка 2

Жим штанги узким хватом 4 п. × 4–5 р.

Тяга блока на трицепс 4 п. × 10 р.

Подъемы гантелей на бицепс 4 п. × 10 р.

Тренировка 3

Жим штанги лежа 40% × 10; 50% × 8; 60% × 6; 70% × 5 × 3 п.

Тяга блока за голову 5 п. × 8 р.

Тяга штанги к подбородку 3 п. × 8 р.

Подтягивания широким хватом 3 п. × макс.

Неделя 9**Тренировка 1**

Жим штанги лежа 40% × 10; 50% × 8; 60% × 6; 70% × 4 × 2 п.;
80% × 3 × 2 п.; 85% × 2 × 2 п.

Жим гантелями 4 п. × 8–10 р.

Тренировка 2

Жим штанги узким хватом 4 п. × 4–5 р.

Французский жим лежа 5 п. × 8 р.

Подъем штанги на бицепс 4 п. × 8 р.

Тренировка 3

Жим штанги лежа 40% × 10; 50% × 8; 60% × 6; 70% × 5 × 3 п.;
80% × 3; 85% × 2 × 3 п.

Жим штанги на наклонной скамье 3 п. × 6 р.

Разведение гантелей в стороны стоя (сидя) 4 п. × 8 р.

Неделя 10*Тренировка 1*

Жим штанги лежа 40% × 10; 50% × 8; 60% × 6; 70% × 4;
80% × 3 × 2 п.; 85% × 2 × 3 п.

Разведение гантелей лежа 4 п. × 8–10 р.

Тренировка 2

Жим штанги узким хватом 4 п. × 4–5 р.

Тяга блока на трицепс 4 п. × 10 р.

Подъемы гантелей на бицепс 4 п. × 10 р.

Тренировка 3

Жим штанги лежа 40% × 10; 50% × 8; 60% × 6; 70% × 5;
80% × макс. × 3 п.

Тяга блока за голову 5 п. × 8 р.

Тяга штанги к подбородку 3 п. × 8 р.

Подтягивания широким хватом 3 п. × макс.

Неделя 11*Тренировка 1*

Жим штанги лежа 40% × 10; 50% × 8; 60% × 6; 70% × 4 × 2 п.;
80% × 3; 90% × 1 × 3 п.

Жим гантелями 3 п. × 8–10 р.

Тренировка 2

Жим штанги узким хватом 4 п. × 4–5 р.

Французский жим лежа 5 п. × 8 р.

Подъем штанги на бицепс 4 п. × 8 р.

Тренировка 3

Жим штанги лежа 40% × 10; 50% × 8; 60% × 6; 70% × 5 × 2 п.;
80% × 3 × 2 п.; 85% × 2 × 2 п.

Жим штанги на наклонной скамье 3 п. × 6 р.

Разведение гантелей в стороны стоя(сидя) 4 п. × 8 р.

Неделя 12*Тренировка 1*

Жим штанги лежа 40% × 10; 50% × 8; 60% × 6; 70% × 5; 80% × 3;
90% × 1 × 3 п.

Разведение гантелей лежа 4 п. × 8 р.

Тренировка 2

Жим штанги узким хватом 4 п. × 4–5 р.

Тяга блока на трицепс 4 п. × 10 р.

Подъемы гантелей на бицепс 4 п. × 10 р.

Тренировка 3

Жим штанги лежа 40% × 10; 50% × 8; 60% × 6; 70% × 5; 80% × 3;
85% × 2 × 3 п.

Тяга блока за голову	5 п. × 8 р.
Тяга штанги к подбородку	3 п. × 8 р.
Подтягивания широким хватом	3 п. × макс.

Неделя 13

Тренировка 1

Жим штанги лежа 40% × 10; 50% × 8; 60% × 6; 70% × 5; 80% × 3;
90% × 1 × 3 п.

Жим гантелями 4 п. × 8 р.

Тренировка 2

Жим штанги узким хватом 4 п. × 4–5 р.

Французский жим лежа 5 п. × 8 р.

Подъем штанги на бицепс 4 п. × 8 р.

Тренировка 3

Жим штанги лежа 40% × 10; 50% × 8; 60% × 6; 70% × 5; 80% × 3;
90% × 1 × 3 п.

Жим штанги на наклонной скамье 3 п. × 6 р.

Разведение гантелей в стороны стоя (сидя) 4 п. × 8 р.

Неделя 14

Тренировка 1

Жим штанги лежа 40% × 10; 50% × 8; 60% × 6; 70% × 5;
80% × 3; 90% × 1 × 2 п.; 95% × 1 × 2 п.

Разведение гантелей лежа 4 п. × 8 р.

Тренировка 2

Жим штанги узким хватом 4 п. × 4 р.

Тяга блока на трицепс 4 п. × 10 р.

Тренировка 3

Жим штанги лежа 40% × 10; 50% × 8; 60% × 6; 70% × 5;
80% × 3 × 3 п.

Тяга блока за голову 5 п. × 8 р.

Подтягивания широким хватом 3 п. × макс.

Неделя 15

Тренировка 1

Жим штанги лежа 40% × 10; 50% × 8; 60% × 6; 70% × 5;
80% × 3; 90% × 1; 95% × 1; 97% × 1.

Тренировка 2

Жим штанги узким хватом 4 п. × 4–5 р.

Тренировка 3

Жим штанги лежа 40% × 10; 50% × 8; 60% × 6; 70% × 5; 80% × 3;
85% × 2 × 2 п.

Неделя 16**Тренировка 1**

Жим штанги лежа 40% × 10; 50% × 8; 60% × 6; 70% × 5; 80% × 3;
85% × 2 × 2 п.

Тренировка 2

Жим штанги лежа 40% × 8; 50% × 6; 60% × 4 × 3 п.

Запланированные соревнования

При выполнении упражнения жим гантелей лежа исходное положение принимается как при выполнении жим штанги лежа.

Жим лежа на наклонной скамье выполняется под углом 45 градусов.

При выполнении упражнения узким хватом ширина хвата 25–40 см.

Неделя 1**Тренировка 1**

Жим штанги лежа 40% × 10; 50% × 8; 60% × 6; 70% × 5;
75% × 4 × 4 п.

Жим лежа средним хватом 3 п. × 5 р.

Жим гантелями 4 п. × 8–10 р.

Тренировка 2

Жим штанги узким хватом 4 п. × 4–5 р.

Французский жим лежа 5 п. × 8 р.

Тяга блока на трицепс 3 п. × 10 р.

Подъем штанги на бицепс 4 п. × 8 р.

Тренировка 3

Жим штанги лежа 40% × 10; 50% × 8; 60% × 6; 70% × 5 × 3 п.

Жим штанги на наклонной скамье (45°) 4 п. × 6 р.

Разведение гантелей в стороны стоя (сидя) 4 п. × 8 р.

Тяга блока за голову 5 п. × 8–10 р.

Неделя 2**Тренировка 1**

Жим штанги лежа 40% × 10; 50% × 8; 60% × 6; 70% × 5;
80% × 3 × 5 п.

Разведение гантелей лежа 4 п. × 8–10 р.

Отжимания на брусьях 4 п. × 8 р.

Тренировка 2

Жим штанги узким хватом 4 п. × 6 р.

Тяга блока на трицепс 4 п. × 10 р.

Подъемы гантелей на бицепс 4 п. × 10 р.

Тренировка 3

Жим штанги лежа 40% × 10; 50% × 8; 60% × 6; 70% × 5; 75% × 4 × 3 п.

Тяга блока за голову 5 п. × 8 р.

Тяга штанги к подбородку 3 п. × 8 р.

Подтягивания широким хватом 3 п. × макс.

Неделя 3**Тренировка 1**

Жим штанги лежа 40% × 10; 50% × 8; 60% × 6; 70% × 5 × 2 п.;
80% × 3; 85% × 2 × 5 п.

Жим лежа средним хватом 3 п. × 4 р.

Жим гантелями 4 п. × 8–10 р.

Тренировка 2

Жим штанги узким хватом 4 п. × 4–5 р.

Французский жим лежа 5 п. × 8 р.

Трицепс на блоке 3 п. × 10 р.
 Подъем штанги на бицепс 4 п. × 8 р.

Тренировка 3

Жим штанги лежа 40% × 10; 50% × 8; 60% × 6; 70% × 5 × 3 п.
 Жим штанги на наклонной скамье 4 п. × 6 р.
 Разведение гантелей в стороны стоя (сидя) 4 п. × 8 р.
 Тяга блока за голову 5 п. × 8 р.

Неделя 4

Тренировка 1

Жим штанги лежа 40% × 10; 50% × 8; 60% × 6; 70% × 3 × 2 п.;
 80% × 3 × 5 п.
 Разведение гантелей лежа 4 п. × 8–10 р.
 Отжимание на брусьях 4 п. × 8 р.

Тренировка 2

Жим штанги узким хватом 4 п. × 4–5 р.
 Тяга блока на трицепс 4 п. × 10 р.
 Подъемы гантелей на бицепс 4 п. × 10 р.

Тренировка 3

Жим штанги лежа 40% × 10; 50% × 8; 60% × 6; 70% × 5;
 75% × 4 × 4 п.
 Тяга блока за голову 5 п. × 8 р.
 Тяга штанги к подбородку 3 п. × 8 р.
 Подтягивания широким хватом 3 п. × макс.

Неделя 5

Тренировка 1

Жим штанги лежа 40% × 10; 50% × 8; 60% × 6; 70% × 3 × 2 п.;
 80% × 3 × 2 п.; 85% × 2 × 2 п.
 Жим штанги средним хватом 4 п. × 4 р.
 Жим гантелями 4 п. × 8–10 р.

Тренировка 2

Жим штанги узким хватом 4 п. × 4–5 р.
 Французский жим лежа 5 п. × 8 р.
 Трицепс на блоке 3 п. × 10 р.
 Подъем штанги на бицепс 4 п. × 8 р.

Тренировка 3

Жим штанги лежа 40% × 10; 50% × 8; 60% × 6; 70% × 4 × 3 п.;
 75% × 4 × 3 п.
 Жим штанги на наклонной скамье 3 п. × 6 р.
 Разведение гантелей в стороны стоя (сидя) 4 п. × 8 р.
 Тяга блока за голову 5 п. × 8 р.

Неделя 6**Тренировка 1**

Жим штанги лежа 40% × 10; 50% × 8; 60% × 6; 70% × 4;
80% × 3 × 5 п.

Разведение гантелей лежа 4 п. × 8–10 р.

Отжимания на брусьях 4 п. × 8 р.

Тренировка 2

Жим штанги узким хватом 4 п. × 4–5 р.

Тяга блока на трицепс 4 п. × 10 р.

Подъемы гантелей на бицепс 4 п. × 10 р.

Тренировка 3

Жим штанги лежа 40% × 10; 50% × 8; 60% × 6; 70% × 5 × 3 п.

Тяга блока за голову 5 п. × 8 р.

Тяга штанги к подбородку 3 п. × 8 р.

Подтягивания широким хватом 3 п. × макс.

Неделя 7**Тренировка 1**

Жим штанги лежа 40% × 10; 50% × 8; 60% × 6; 70% × 4; 80% × 3;
85% × 2 × 5 п.

Жим лежа средним хватом 4 п. × 4 р.

Жим гантелями 4 п. × 8 р.

Тренировка 2

Жим штанги узким хватом 4 п. × 4–5 р.

Французский жим лежа 5 п. × 8 р.

Трицепс на блоке 3 п. × 10 р.

Подъем штанги на бицепс 4 п. × 8 р.

Тренировка 3

Жим штанги лежа 40% × 10; 50% × 8; 60% × 6; 70% × 4; 75% × 4 × 3 п.

Жим штанги на наклонной скамье 4 п. × 6 р.

Разведение гантелей в стороны стоя (сидя) 4 п. × 8 р.

Тяга блока за голову 5 п. × 8 р.

Неделя 8**Тренировка 1**

Жим штанги лежа 40% × 10; 50% × 8; 60% × 6; 70% × 4;
80% × 3 × 5 п.

Разведение гантелей лежа 4 п. × 8 р.

Отжимания на брусьях 4 п. × 8 р.

Тренировка 2

Жим штанги узким хватом 4 п. × 4–5 р.

Тяга блока на трицепс 4 п. × 10 р.

Подъемы гантелей на бицепс 4 п. × 10 р.

Тренировка 3

Жим штанги лежа 40% × 10; 50% × 8; 60% × 6; 70% × 5 × 3 п.
 Тяга блока за голову 5 п. × 8 р.
 Тяга штанги к подбородку 3 п. × 8 р.
 Подтягивания широким хватом 3 п. × макс.

*Неделя 9**Тренировка 1*

Жим штанги лежа 40% × 10; 50% × 8; 60% × 6; 70% × 4 × 2 п.;
 80% × 3 × 2 п.; 85% × 2 × 2 п.
 Жим средним хватом 3 п. × 5 р.
 Жим гантелями 4 п. × 8 р.

Тренировка 2

Жим штанги узким хватом 4 п. × 4–5 р.
 Французский жим лежа 5 п. × 8 р.
 Трицепс на блоке 3 п. × 10 р.
 Подъем штанги на бицепс 4 п. × 8 р.

Тренировка 3

Жим штанги лежа 40% × 10; 50% × 8; 60% × 6; 70% × 5 × 3 п.;
 80% × 3; 85% × 2 × 3 п.
 Жим штанги на наклонной скамье 3 п. × 6 р.
 Разведение гантелей в стороны стоя (сидя) 4 п. × 8 р.
 Тяга блока за голову 5 п. × 8 р.

*Неделя 10**Тренировка 1*

Жим штанги лежа 40% × 10; 50% × 8; 60% × 6; 70% × 4;
 80% × 3 × 2 п.; 85% × 2 × 3 п.
 Разведение гантелей лежа 4 п. × 8 р.
 Отжимания на брусьях 4 п. × 8 р.

Тренировка 2

Жим штанги узким хватом 4 п. × 4–5 р.
 Тяга блока на трицепс 4 п. × 10 р.
 Подъемы гантелей на бицепс 4 п. × 10 р.

Тренировка 3

Жим штанги лежа 40% × 10; 50% × 8; 60% × 6; 70% × 5;
 80% × макс. × 3 п.
 Тяга блока за голову 5 п. × 8 р.
 Тяга штанги к подбородку 3 п. × 8 р.
 Подтягивания широким хватом 3 п. × макс.

*Неделя 11**Тренировка 1*

Жим штанги лежа 40% × 10; 50% × 8; 60% × 6;
 70% × 4 × 2 п.; 80% × 3; 90% × 1 × 3 п.

Жим лежа средним хватом 3 п. × 5 р.
 Жим гантелями 3 п. × 8 р.

Тренировка 2

Жим штанги узким хватом 4 п. × 4–5 р.
 Французский жим лежа 5 п. × 8 р.
 Трицепс на блоке 3 п. × 10 р.
 Подъем штанги на бицепс 4 п. × 8 р.

Тренировка 3

Жим штанги лежа 40% × 10; 50% × 8; 60% × 6; 70% × 5 × 2 п.;
 80% × 3 × 2 п.; 85% × 2 × 2 п.
 Жим штанги на наклонной скамье 3 п. × 6 р.
 Разведение гантелей в стороны стоя (сидя) 4 п. × 8 р.
 Тяга блока за голову 4 п. × 8 р.

Неделя 12

Тренировка 1

Жим штанги лежа 40% × 10; 50% × 8; 60% × 6; 70% × 5; 80% × 3;
 90% × 1 × 3 п.
 Разведение гантелей лежа 4 п. × 8 р.
 Отжимания на брусьях 3 п. × 8 р.

Тренировка 2

Жим штанги узким хватом 4 п. × 4–5 р.
 Тяга блока на трицепс 4 п. × 10 р.
 Подъемы гантелей на бицепс 4 п. × 10 р.

Тренировка 3

Жим штанги лежа 40% × 10; 50% × 8; 60% × 6; 70% × 5; 80% × 3;
 85% × 2 × 3 п.
 Тяга блока за голову 5 п. × 8 р.
 Тяга штанги к подбородку 3 п. × 8 р.
 Подтягивания широким хватом 3 п. × макс.

Неделя 13

Тренировка 1

Жим штанги лежа 40% × 10; 50% × 8; 60% × 6; 70% × 5; 80% × 3;
 90% × 1 × 3 п.
 Жим лежа средним хватом 3 п. × 4 р.

Тренировка 2

Жим штанги узким хватом 4 п. × 4 р.
 Трицепс на блоке 4 п. × 8 р.
 Подъем штанги на бицепс 4 п. × 8 р.

Тренировка 3

Жим штанги лежа 40% × 10; 50% × 8; 60% × 6; 70% × 5; 80% × 3;
 90% × 1 × 3 п.
 Жим штанги на наклонной скамье 3 п. × 5 р.
 Разведение гантелей в стороны стоя (сидя) 4 п. × 8 р.

Неделя 14*Тренировка 1*

Жим штанги лежа 40% × 10; 50% × 8; 60% × 6; 70% × 5; 80% × 3;
90% × 1 × 2 п.; 95% × 1 × 3 п.

Разведение гантелей лежа 4 п. × 8 р.

Тренировка 2

Жим штанги узким хватом 4 п. × 4 р.

Тяга блока на трицепс 4 п. × 10 р.

Тренировка 3

Жим штанги лежа 40% × 10; 50% × 8; 60% × 6; 70% × 5;
80% × 3 × 3 п.

Тяга блока за голову 5 п. × 8 р.

Подтягивания широким хватом 3 п. × макс.

Неделя 15*Тренировка 1*

Жим штанги лежа 40% × 10; 50% × 8; 60% × 6; 70% × 5;
80% × 3; 90% × 1; 95% × 1; 97% × 1.

Тренировка 2

Жим штанги узким хватом 4 п. × 4–5 р.

Тренировка 3

Жим штанги лежа 40% × 10; 50% × 8; 60% × 6; 70% × 5; 80% × 3;
85% × 2 × 2 п.

Неделя 16*Тренировка 1*

Жим штанги лежа 40% × 10; 50% × 8; 60% × 6; 70% × 5; 80% × 3;
85% × 2 × 2 п.

Тренировка 2

Жим штанги лежа 40% × 8; 50% × 6; 60% × 4 × 3 п.

Запланированные соревнования

РАЗДЕЛ 11



**МЕДИЦИНСКОЕ ОБЕСПЕЧЕНИЕ
СПОРТСМЕНОВ**



Особенности медицинского обеспечения спортсменов и его правовые основы

Здоровье любого человека имеет высокую самооценку. Но здоровье спортсменов, особенно спортсменов высокого класса, имеет еще и другую ценность, связанную с тем, что факты их болезней, низкой продолжительности жизни из-за болезней или спортивных травм со смертельным исходом в корне подрывают в глазах широких масс населения абсолютно правильную идею спорта как основы здорового образа жизни и как важного фактора активного долголетия.

Вместе с тем ежегодно в мировом спорте происходят сотни смертельных случаев, в том числе смертей от внезапной остановки сердца в ходе тренировок или соревнований, тысячи случаев тяжелого спортивного травматизма.

Последние годы в России проблеме здоровья спортсменов стало уделяться более пристальное внимание. В Статье 10 Федерального закона «О физической культуре и спорте в Российской Федерации» сказано, что «Физкультурно-спортивные организации ... создают условия для охраны и укрепления здоровья спортсменов и других участвующих в спортивных соревнованиях и учебно-тренировочных мероприятиях лиц». Этот закон обязывает всех спортсменов «соблюдать санитарно-гигиенические требования, медицинские требования, регулярно проходить медицинские обследования в целях обеспечения безопасности занятий спортом для здоровья» (Статья 24).

В соответствии с указанным федеральным законом (Статья 39) медицинское обеспечение лиц, занимающихся физической культурой и спортом, включает в себя:

- 1) систематический контроль за состоянием здоровья этих лиц;
- 2) оценку адекватности физических нагрузок этих лиц состоянию их здоровья;
- 3) профилактику и лечение заболеваний этих лиц и полученных ими травм, их медицинскую реабилитацию;
- 4) восстановление их здоровья средствами и методами, используемыми при занятиях физической культурой и спортом.

Организаторы физкультурных мероприятий и (или) спортивных мероприятий обязаны осуществлять обеспечение медицинской помощью их участников.

На страже здоровья спортсменов стоит и Трудовой кодекс Российской Федерации (глава 54¹), * в которой содержится специальная статья 348³ «Медицинские осмотры (обследования) спортсменов». ** Кроме того, ТК РФ обязывает при заключении трудового договора со спортсменами и тренерами включать в него пункт об обеспечении работодателем страхования жизни и здоровья спортсмена, а также медицинского страхования; об обязанности спортсмена не использовать запрещенные в спорте средства (допинг) и (или) методы (ст. 348². Особенности заключения трудовых договоров со спортсменами, тренерами ***).

* См. подраздел 2.6 наст. книги.

** Там же.

*** Там же.

ТК РФ защищает интересы юных спортсменов, запрещает превышение ими предельно допустимых нагрузок (ст. 348⁸. Особенности регулирования труда спортсменов в возрасте до восемнадцати лет). Это касается и женщин-спортсменок (ст. 348⁹. Особенности регулирования труда женщин-спортсменов).*

Приказ Министерства здравоохранения Российской Федерации № 337 от 20.08.2001 г. «О мерах по дальнейшему развитию и совершенствованию спортивной медицины и лечебной физкультуры» предусматривает прохождение спортсменами медицинских осмотров ежегодно и перед каждым спортивным соревнованием, предусматривает ряд других мер, направленных на сохранение и укрепление здоровья спортсменов.

В декабре 2006 г. утверждено Положение об организации и проведении научно-методического и медицинского обеспечения подготовки спортсменов сборных команд России по олимпийским и паралимпийским видам спорта (Приказ Росспорта от 8 декабря 2006 г. № 806).

Однако анализ показывает, что медицинское обеспечение спортсменов в России еще не может считаться полноценным, соответствующим современным требованиям.

Комиссия по формированию здорового образа жизни, спорту и туризму Общественной палаты Российской Федерации, возглавляемая всемирно известным хирургом, академиком Лео Бокерия, в конце 2008 года детально рассмотрела проблемы и перспективы развития современной спортивной медицины в России и дала свои профессиональные рекомендации, из которых можно видеть существующие пробелы и недостатки в этом важном вопросе.

Так, было рекомендовано:

- разработать и внедрить новые учебные программы и сертификационные требования по подготовке медицинского персонала по спортивной медицине;
- ускорить регистрацию продуктов спортивного питания и четко разграничить это понятие от понятия БАД (биологически активная добавка);
- разработать и внедрить стандарты медицинской помощи спортсменам;
- создать на базе 1–2 ведущих медицинских вузов факультеты спортивной медицины;
- внедрить новые лицензионные требования по спортивной медицине;
- создать Российский национальный центр спортивной медицины;
- ввести в действие единые медицинские стандарты по оценке функционального состояния спортсменов;
- рассмотреть вопрос обязательного медицинского страхования спортсменов – членов сборных команд России, независимо от места их жительства.

Комиссия рекомендовала ужесточить ответственность тренеров, врачей и организаторов спорта за применение спортсменами запрещенных в спорте препаратов и методов. Было предложено инициировать внесение соответствующих поправок в существующие федеральные законы, а также обеспечить проведение антидопинговых обследований спортсменов олимпийской и паралимпийской сборных команд России, включая юношеские и молодежные команды.

Было рекомендовано целый ряд и других мер, выполнение которых взято под общественный контроль, и есть большая вероятность того, что они будут выполнены.

А.В. Царик

* См. подраздел 1.6 настоящей книги.

11.2

**О внесении изменений в некоторые акты
Правительства Российской Федерации**

*Утверждены постановлением
Правительства Российской Федерации
от 17 октября 2009 г. № 812*

1. Положение о Министерстве здравоохранения и социального развития Российской Федерации, утвержденное постановлением Правительства Российской Федерации от 30 июня 2004 г. № 321 (Собрание законодательства Российской Федерации, 2004, № 28, ст. 2898; 2005, № 2, ст. 162; 2008 г., № 11, ст. 1036; № 15, ст. 1555; № 23, ст. 2713; № 48, ст. 5618; 2009, № 2, ст. 244; № 3, ст. 378; № 12, ст. 1427; № 33, ст. 4083), дополнить подпунктами 5.2.100⁷¹ и 5.2.100⁷² следующего содержания:

«5.2.100⁷¹. порядок медико-биологического, медицинского обеспечения спортивных сборных команд Российской Федерации и их ближайшего резерва;

5.2.100⁷². порядок проведения предварительных и периодических медицинских осмотров (обследований) спортивных сборных команд Российской Федерации и их ближайшего резерва;».

2. Положение о Федеральном медико-биологическом агентстве, утвержденное постановлением Правительства Российской Федерации от 11 апреля 2005 г. № 206 «О Федеральном медико-биологическом агентстве» (Собрание законодательства Российской Федерации, 2005, № 16, ст. 1456; 2008, № 23, ст. 2713):

дополнить подпунктом 5.10.3 следующего содержания:

«5.10.3. медико-санитарное и медико-биологическое обеспечение спортсменов сборных команд Российской Федерации и их ближайшего резерва, включая проведение углубленного медицинского обследования спортсменов;»;

дополнить подпунктом 5.12.6 следующего содержания:

«5.12.6. организационно-методическое руководство и координацию деятельности организаций здравоохранения по спортивной медицине;».

3. В подпунктах 5.2.11¹¹ и 5.17¹⁰ Положения о Министерстве спорта, туризма и молодежной политики Российской Федерации, утвержденного постановлением Правительства Российской Федерации от 29 мая 2008 г. № 408 «О Министерстве спорта, туризма и молодежной политики Российской Федерации» (Собрание законодательства Российской Федерации, 2008, № 22, ст. 2585; № 42, ст. 4825; № 50, ст. 5970; 2009, № 6, ст. 738; № 20, ст. 2473), слова «медико-биологическое, медицинское» в соответствующем падеже исключить.

4. В постановлении Правительства Российской Федерации от 2 июня 2008 г. № 423 «О некоторых вопросах деятельности Министерства здравоохранения и социального развития Российской Федерации и Федерального медико-биологического агентства» (Собрание законодательства Российской Федерации, 2008, № 23, ст. 2713):

в пункте 8 цифры «14» заменить цифрами «15»;

в пункте 9 цифры «320» и «1500» заменить соответственно цифрами «350» и «1450».

Порядок оказания медицинской помощи при проведении физкультурных и спортивных мероприятий

*Утвержден приказом Министерства здравоохранения и социального
развития Российской Федерации от 9 августа 2010 г., № 613н*

(извлечения)

1. Настоящий порядок регулирует вопросы оказания медицинской помощи лицам, занимающимся физической культурой и спортом, и иным лицам при проведении физкультурных и спортивных мероприятий (спортивных соревнований, учебно-тренировочных мероприятий), занятий физической культурой и спортом (в том числе и массовым спортом), а также восстановительных мероприятий после интенсивных физических нагрузок, заболеваний и травм у спортсменов.

2. Оказание медицинской помощи лицам, занимающимся физической культурой и спортом (в том числе и массовым спортом), включает:

динамическое наблюдение (текущее медицинское наблюдение, периодические медицинские осмотры, углубленные медицинские обследования, учебно-педагогические наблюдения) за состоянием здоровья лиц, занимающихся физической культурой и спортом (в том числе и массовым спортом), и оформление специалистами соответствующего медицинского заключения о допуске к занятиям физической культурой и спортом (в том числе и массовым спортом), спортивным соревнованиям (далее – допуск);

оказание первичной медико-санитарной помощи, специализированной медицинской помощи при проведении спортивных мероприятий (спортивных соревнований, учебно-тренировочных мероприятий), занятий физической культурой и спортом (в том числе и массовым спортом).

3. Оказание медицинской помощи при проведении восстановительных мероприятий спортсменам после интенсивных физических нагрузок, после заболеваний и травм включают в себя мероприятия по увеличению и сохранению спортивной (общей и специальной) работоспособности, проведение реабилитационных мероприятий по восстановлению здоровья.

4. Медицинский осмотр (обследования) для допуска к занятиям физической культурой и к участию в массовых спортивных соревнованиях осуществляется в амбулаторно-поликлинических учреждениях, отделениях (кабинетах) спортивной медицины амбулаторно-поликлинических учреждений, врачебно-физкультурных диспансерах (центрах лечебной физкультуры и спортивной медицины) врачом-терапевтом (педиатром), врачом по лечебной физкультуре, врачом по спортивной медицине на основании результатов медицинских обследований, проведенных в соответствии с приложением 1 к настоящему Порядку.

5. Медицинский осмотр (обследования) и оформление медицинского заключения о допуске к занятиям спортом и к участию в спортивных соревнованиях осуществляется в отделениях (кабинетах) спортивной медицины амбулаторно-поликлинических учреждений, врачебно-физкультурных диспансерах (центрах лечебной физкультуры и спортивной медицины) врачом по лечебной физкультуре и врачом по спортивной медицине на основании результатов этапных (периодических) и углубленных медицинских обследова-

ний, проведенных в рамках оказания медицинской помощи при проведении учебно-тренировочных мероприятий.

6. Оказание первичной медико-санитарной помощи и специализированной медицинской помощи осуществляется в соответствии с установленными стандартами медицинской помощи в медицинских организациях, в том числе во врачебно-физкультурных диспансерах (центрах лечебной физкультуры и спортивной медицины).

7. Отделения (кабинеты) спортивной медицины амбулаторно-поликлинических учреждений, врачебно-физкультурные диспансеры (центры лечебной физкультуры и спортивной медицины) осуществляют свою деятельность в соответствии с приложениями 2–7 к настоящему Порядку.

8. Диспансерное наблюдение за лицами, занимающимися физической культурой и спортом, осуществляется отделениями (кабинетами) спортивной медицины амбулаторно-поликлинических учреждений, врачебно-физкультурными диспансерами (центрами лечебной физкультуры и спортивной медицины).

I. Оказание медицинской помощи при проведении физкультурных и спортивных соревнований

9. Оказание медицинской помощи при проведении физкультурных и спортивных соревнований включает оказание скорой и первичной медико-санитарной помощи участникам соревнований: спортсменам, специалистам, работающим со спортсменами, организаторам соревнований, зрителям, персоналу спортивных сооружений. При проведении соревнований международного и федерального уровней также учитываются действующие международные нормы по обеспечению спортивных соревнований.

10. Оказание медицинской помощи спортсменам – участникам соревнований проводится с целью сохранения здоровья и предупреждению травматизма силами медицинского пункта объекта спорта, осуществляющего свою деятельность в соответствии с приложениями 8, 9 к настоящему Порядку.

11. Организаторы спортивных соревнований при их проведении предусматривают решение следующих вопросов:

- допуск к соревнованиям спортсменов – участников соревнований;
- оценка мест проведения соревнования и тренировок;
- порядок задействования и координации медицинских организаций, участвующих в оказании первичной медико-санитарной и специализированной медицинской помощи участникам соревнований;
- обеспечение первой и скорой медицинской помощью;
- определение мест и путей медицинской эвакуации;
- ознакомление медицинского персонала и представителей команд (спортсменов) с организацией оказания медицинской помощи;
- ведение медицинских и статистических форм учета и отчетности по заболеваемости и травматизму участников соревнований;
- подготовка итогового статистического отчета обо всех случаях заболеваемости и травматизма участников соревнований.

12. Оказание скорой медицинской помощи спортсменам при проведении физкультурных и спортивных мероприятий осуществляется силами выездной бригады скорой медицинской помощи.

13. Для экстренной эвакуации спортсмена обеспечивается беспрепятственный доступ медицинских работников к месту выступления спортсменов.

14. При проведении спортивных соревнований с участием спортсменов с ограниченными возможностями здоровья предусматриваются соответствующие условия для оказания медицинской помощи указанным категориям лиц.

15. Оказание медицинской помощи при проведении спортивных соревнований включает этапы: предварительный, непосредственного медицинского обеспечения соревнований и заключительный.

На предварительном этапе создается медицинский комитет (врачебная бригада) соревнований в целях допуска спортсменов к соревнованиям, оценки готовности спортивных сооружений, организации медицинской помощи при проведении спортивных соревнований. Медицинский персонал соревнований имеет четкие отличительные знаки на одежде.

На предварительном этапе определяются: пути эвакуации пострадавших с мест проведения соревнований в медицинский пункт объекта спорта, количество и вид санитарного транспорта, отрабатываются взаимодействие с выездными бригадами скорой медицинской помощи по эвакуации пострадавших в медицинскую организацию, а также действия в случаях возникновения чрезвычайных ситуаций.

До начала проведения соревнований главным врачом соревнований предоставляется информация спортсменам, представителям команд и официальным лицам о возникновении условий, препятствующих проведению соревнований (невозможность организовать эвакуацию в медицинскую организацию, невозможность оказания эффективной медицинской помощи в медпункте объекта спорта). Главный врач соревнований может рекомендовать главному судье соревнований отмену или перенос соревнований.

На этапе непосредственного медицинского обеспечения соревнований определяется допуск спортсменов к соревнованиям и по медицинским показаниям спортсменам оказывается медицинская помощь.

Допуск спортсмена к соревнованиям осуществляет медицинский комитет (врачебная бригада) соревнований, в состав которого входит главный врач соревнований. Врачи, участвующие в работе медицинского комитета, проверяют предоставляемые спортсменами (представителями команд) медицинские заключения о допуске к участию в соревнованиях, определяют соответствие возраста спортсмена положению о соревнованиях. Спортсмены не допускаются к участию в соревнованиях в случаях отсутствия медицинского заключения или содержащего неполную информацию.

Основанием для допуска спортсмена к спортивным соревнованиям по медицинским заключениям является заявка с отметкой «Допущен» напротив каждой фамилии спортсмена с подписью врача по лечебной физкультуре или врача по спортивной медицине и заверенной личной печатью, при наличии подписи с расшифровкой ФИО врача в конце заявки, заверенной печатью допустившей спортсмена медицинской организации, имеющей лицензию на осуществление медицинской деятельности, перечень работ и услуг который включает лечебную физкультуру и спортивную медицину (возможна медицинская справка о допуске к соревнованиям, подписанная врачом по лечебной физкультуре или врачом по спортивной медицине и заверенная печатью медицинской организации, отвечающей вышеуказанным требованиям).

Оказание медицинской помощи в случае возникновения травм у спортсменов при проведении спортивных соревнований проводится медицинским персоналом соревнований в месте получения травмы. В случае, если объем оказываемой медицинской помощи является недостаточным, или при отсут-

ствии соответствующего эффекта при проведении медицинских мероприятий пострадавшего доставляют в ближайший медицинский пункт объекта спорта. При необходимости пострадавший транспортируется бригадой скорой помощи в медицинскую организацию для оказания ему специализированной медицинской помощи.

Все случаи оказания медицинской помощи при проведении спортивных соревнований регистрируются в первичной медицинской документации: в журнале регистрации медицинской помощи, оказываемой на занятиях физической культуры и спортивных мероприятиях; в извещении о спортивной травме.

Во всех случаях оказания медицинской помощи спортсменам информация доводится до главного врача соревнований, о случаях госпитализации спортсменов информация поступает немедленно.

Все жалобы на оказание медицинской помощи при проведении спортивных соревнований подаются в письменной форме главному врачу соревнований.

На заключительном этапе оказания медицинской помощи при проведении спортивных соревнований главным врачом соревнований составляется отчет, который направляется главному судье соревнований, в орган исполнительной власти субъекта Российской Федерации в сфере здравоохранения, во врачебно-физкультурный диспансер субъекта Российской Федерации. Отчет содержит следующие сведения: количество участников соревнований, характеристика условий и мест проведения соревнований, число обращений за медицинской помощью, число госпитализированных, причины госпитализации, виды оказанной медицинской помощи, результаты.

16. В состав медицинского комитета (врачебной бригады) входят специалисты по лечебной физкультуре и спортивной медицине: врач по лечебной физкультуре или врач по спортивной медицине (далее – специалисты по лечебной физкультуре и спортивной медицине), которые осуществляют деятельность в соответствии с приложениями 2, 10, 11 к настоящему Порядку.

Медицинский комитет (врачебная бригада) соревнований организует работу в зависимости от количества участников соревнований, вида спорта, специфики проведения соревнований, условий проведения соревнований, а также от количества прогнозируемых обращений по медицинским показаниям (заболеваемости и спортивным травмам, видам предполагаемых нозологических форм заболеваний). Рекомендуемые штатные нормативы медицинского комитета (врачебной бригады) при проведении физкультурных и спортивных мероприятий определяются в соответствии с приложением 12 к настоящему Порядку.

Главный врач соревнований при проведении физкультурных и спортивных мероприятий осуществляет свою деятельность в соответствии с приложением 13 к настоящему Порядку.

II. Оказание медицинской помощи при проведении учебно-тренировочного процесса

17. Оказание медицинской помощи при проведении учебно-тренировочных мероприятий включает: допуск к занятиям спортом и спортивным соревнованиям, проведение углубленных медицинских обследований (далее – УМО) спортсменов, проведение текущего медицинского наблюдения за спортсменами и этапных (периодических) медицинских обследований спортсменов,

проведение врачебно-педагогических наблюдений (далее – ВПН) за спортсменами.

18. Оказание медицинской помощи при проведении учебно-тренировочных мероприятий проводится с целью повышения эффективности учебно-тренировочного процесса, функциональных возможностей организма спортсменов.

19. Углубленные медицинские обследования спортсменов проводятся в амбулаторно-поликлинических учреждениях, отделениях (кабинетах) спортивной медицины амбулаторно-поликлинических учреждений, врачебно-физкультурных диспансерах (центрах лечебной физкультуры и спортивной медицины).

20. Углубленные медицинские обследования для спортсменов сборных команд Российской Федерации и их резервного состава, а также для спортсменов с ограниченными возможностями здоровья (паралимпийцы, сурдлимпийцы) проводятся по отдельным программам проведения УМО.

21. Результаты обследований и наблюдений оформляются в виде заключений и протоколов и используются в работе врачей, педагогов, тренеров и других специалистов.

22. Вопрос о допуске к занятиям спортом принимается на основании обследования спортсмена при условии отсутствия морфологических и функциональных отклонений, влекущих за собой при увеличении интенсивности процессов основного обмена веществ жизненно опасные нарушения функций организма или морфологические отклонения от нормы.

III. Углубленное медицинское обследование спортсменов

23. Углубленное медицинское обследование (далее – УМО) спортсмена проводится в целях получения наиболее полной и всесторонней информации о физическом развитии, оценке состояния здоровья, функциональном состоянии организма спортсмена и показателях его физической работоспособности, для чего составляется программа обследования спортсмена, включающая:

- проведение морфометрического обследования;
- проведение общего клинического обследования;
- проведение лабораторно-инструментального обследования;
- оценка уровня физического развития;
- оценка уровня полового созревания;
- проведение исследования и оценка психофизиологического и психоэмоционального статуса;
- оценка влияния повышенных физических нагрузок на функцию органов и систем организма;
- выявление пограничных состояний как факторов риска возникновения патологии (в том числе угрозы жизни) при занятиях спортом;
- выявление заболеваний (в том числе хронических в стадии ремиссии) и патологических состояний, являющихся противопоказаниями к занятиям спортом;
- прогнозирование состояния здоровья при регулярных занятиях с повышенными физическими нагрузками;
- определение целесообразности занятий избранным видом спорта с учетом установленного состояния здоровья и выявленных функциональных изменений;

медицинские рекомендации по планированию и коррекции тренировочного процесса в годовом цикле тренировок с учетом выявленных изменений в состоянии здоровья.

24. По результатам УМО оценивается адекватность нагрузки на организм спортсмена, соответствие предъявляемой нагрузки функциональным возможностям организма спортсменов, правильности режима применения нагрузок, с целью его допуска к занятиям спортом и к участию в соревнованиях.

25. УМО спортсменов проводится на всех этапах многолетней подготовки спортсменов: спортивно-оздоровительный этап, этап начальной подготовки, учебно-тренировочный этап (этап спортивной специализации), этап совершенствования спортивного мастерства, этап высшего спортивного мастерства.

26. Допуск к занятиям на спортивно-оздоровительном этапе проводится на основании заключения о состоянии здоровья от специалистов по лечебной физкультуре и спортивной медицине отделений (кабинетов) спортивной медицины амбулаторно-поликлинических учреждений, врачебно-физкультурных диспансеров (центров лечебной физкультуры и спортивной медицины) (приложение 1 к настоящему Порядку).

Этап начальной подготовки (от 1 года до 3-х лет занятий спортом):

Зачисление в группы начальной подготовки (1-й год обучения) проводится на основании заключения о состоянии здоровья от специалистов по лечебной физкультуре и спортивной медицине отделений (кабинетов) спортивной медицины амбулаторно-поликлинических учреждений, врачебно-физкультурных диспансеров (центров лечебной физкультуры и спортивной медицины).

УМО занимающихся в группах начальной подготовки (2-й и 3-й год обучения) проводится в отделениях (кабинетах) спортивной медицины амбулаторно-поликлинических учреждений, врачебно-физкультурных диспансеров (центрах лечебной физкультуры и спортивной медицины).

Учебно-тренировочный этап (3–5 лет занятий спортом):

УМО зачисленных в учебно-тренировочные группы проводится не менее двух раз в год специалистами по лечебной физкультуре и спортивной медицине отделений (кабинетов) спортивной медицины амбулаторно-поликлинических учреждений, врачебно-физкультурных диспансеров (центров лечебной физкультуры и спортивной медицины).

УМО проводится на основании программы, включающей унифицированный перечень видов и объемов медицинских исследований. Виды и объемы медицинских исследований программы УМО определяются с учетом жалоб, анамнеза жизни, спортивного анамнеза, возраста, направленности тренировочного процесса, вида спорта, уровня квалификации спортсмена.

Этапы спортивного совершенствования и этап высшего спортивного мастерства (5 и более лет занятий спортом):

УМО занимающихся в группах спортивного совершенствования и группах высшего спортивного мастерства проводится не реже двух раз в год специалистами по лечебной физкультуре и спортивной медицине отделений спортивной медицины амбулаторно-поликлинических учреждений, врачебно-физкультурных диспансеров (центров лечебной физкультуры и спортивной медицины).

27. Программа УМО составляется в зависимости от этапов подготовки спортсменов.

Первый этап: программа первого этапа осуществляется в соответствии с приложением 1 к настоящему Порядку.

Второй этап:

сбор анамнеза жизни;

оценка уровня физического развития;

определение уровня общей тренированности;

выявление пограничных состояний как факторов риска возникновения патологии (в том числе угрозы жизни) при занятиях физической культурой;

выявление заболеваний (в том числе хронических в стадии ремиссии) и патологических состояний, являющихся противопоказаниями к занятиям физической культурой;

определение целесообразности занятий избранным видом физической культуры с учетом установленного состояния здоровья и выявленных функциональных изменений;

определение медицинских рекомендаций по планированию занятий физической культурой с учетом выявленных изменений в состоянии здоровья.

На данном этапе определяются:

а) возрастная группа с учетом возрастной морфологии и физиологии:

дошкольный возраст 4–6 лет;

младший школьный возраст 6–11 лет;

средний школьный период 11–14 лет;

старший школьный период 14–18 лет;

юношеский возраст 12–15 лет;

юниорский возраст 18–21 год.

б) соответствие возрастных сроков допуска к занятиям определенным видом спорта;

в) наличие заболеваний и патологических состояний, препятствующих допуску к занятиям спортом;

г) определение факторов риска возникновения патологических состояний (в том числе угроза жизни);

д) уровень физического развития, учитывающий характеристики, отражающие процессы роста, формирования и зрелости тех или иных систем организма;

е) уровень полового созревания, учитывающий биологический возраст и оценивающийся по степени развития вторичных половых признаков.

Данные обследований заносятся во врачебно-контрольную карту физкультурника и спортсмена или во врачебно-контрольную карту диспансерного наблюдения спортсмена.

Третий этап:

сбор анамнеза жизни;

оценка уровня физического развития, оценка уровня полового созревания;

осмотр врачами-специалистами (педиатр (по возрасту), ортопед-травматолог, хирург, невролог, оториноларинголог, офтальмолог, кардиолог, психиатр, врачи других специальностей по медицинским показаниям);

исследование электрофизиологических показателей: ЭКГ, ЭЭГ, ЭМГ (при нарушении функций мышц);

ЭХО-кардиографическое исследование;

рентгенографические исследования органов грудной клетки;

клинические и биохимические анализы крови и мочи;

консультативный осмотр врача по спортивной медицине или врача по лечебной физкультуре.

На этом этапе определяются:

а) наличие заболеваний и патологических состояний, препятствующих допуску к занятиям спортом;

- б) определение факторов риска возникновения патологических состояний (в том числе угроза жизни);
- в) уровень полового созревания;
- г) особенности физического развития к моменту обследования;
- д) изменение параметров физического развития в зависимости от направленности тренировочного процесса, спортивного мастерства и этапа тренировочного процесса;
- е) уровень функционального состояния организма;
- ж) рекомендации по поддержанию уровня здоровья спортсмена;
- з) рекомендации по коррекции тренировочного процесса в зависимости от выявленных изменений.

Четвертый и пятый этапы:

осмотр специалистов по лечебной физкультуре и спортивной медицине (сбор анамнеза жизни; сбор спортивного анамнеза; антропометрические обследования; наружный осмотр; проведение функциональных проб; оценку физического развития; оценку состояния здоровья; медицинские рекомендации по коррекции учебно-тренировочного процесса; допуск к тренировочному процессу и соревнованиям);

осмотр врачей-специалистов: (педиатра (по возрасту), невролога, хирурга, травматолога-ортопеда, оториноларинголога, офтальмолога, стоматолога, акушера-гинеколога, уролога, кардиолога, дерматовенеролога);

спирография;

электрофизиологические исследования (электрокардиография, в т.ч. с нагрузочными пробами; суточное мониторирование частоты сердечных сокращений и артериального давления (по медицинским показаниям));

определение физической работоспособности при тестировании на велоэргометре (тест) или беговой дорожке или с использованием Гарвардского степ-теста;

лабораторные исследования, включающие клинический анализ крови, клинический анализ мочи, другие анализы (по медицинским показаниям);

биомеханические исследования: плантография, стабилметрия (по медицинским показаниям), динамография и др.;

рентгенологические исследования (по медицинским показаниям);

ультразвуковые исследования: эхокардиографию, в т.ч. с нагрузочными пробами; УЗИ внутренних органов; дуплексное сканирование сосудов головного мозга, УЗДГ (по медицинским показаниям); эхоэнцефалографию (по медицинским показаниям);

исследование психоэмоционального статуса;

осмотр и исследования врачей-специалистов (по медицинским показаниям);

другие специализированные функциональные исследования (по медицинским показаниям), включающие: компьютерную томографию (КТ), магнитно-резонансную томографию (МРТ), электронейромиографию (ЭНМГ), кардиоинтервалографию (КИТ), реовазографию; электроэнцефалографию; исследование быстроты реакции; ритмокардиографию.

На данных этапах определяются:

а) наличие заболеваний и патологических состояний, препятствующих допуску к занятиям спортом;

б) определение факторов риска возникновения патологических состояний (в том числе угроза жизни);

в) степень развития вторичных половых признаков;

- г) особенности физического развития к моменту обследования;
- д) изменение параметров физического развития в зависимости от направленности тренировочного процесса, спортивного мастерства и этапа тренировочного процесса;
- е) уровень функционального состояния организма;
- ж) рекомендации по поддержанию уровня здоровья спортсмена;
- з) рекомендации по коррекции тренировочного процесса в зависимости от выявленных изменений.

Данные обследований заносятся во врачебно-контрольную карту физкультурника и спортсмена или во врачебно-контрольную карту диспансерного наблюдения спортсмена.

IV. Углубленное медицинское обследование спортсменов сборных команд Российской Федерации и их резервного состава

28. УМО спортсменов сборных команд Российской Федерации и их резервного состава проводятся в медицинских организациях.

29. УМО спортсменам сборных команд Российской Федерации и их резервного состава проводится в целях получения наиболее полной и всесторонней информации о физическом развитии, оценке состояния здоровья, функциональном состоянии организма спортсмена и показателях его физической работоспособности.

30. По результатам УМО оценивается адекватность нагрузки на организм спортсмена, соответствие предъявляемой нагрузки функциональным возможностям организма спортсменов, правильности режима применения нагрузок, с целью его допуска к занятиям спортом и к участию в соревнованиях.

31. Задачи УМО спортсменов сборных команд Российской Федерации и их резервного состава:

определение наличия заболеваний и патологических состояний, препятствующих допуску к занятиям спортом, ограничивающих спортивную работоспособность;

определение факторов риска возникновения патологических состояний (в том числе угроза жизни);

диагностика физического развития спортсмена и его изменений в процессе цикла подготовки в зависимости от направленности тренировочного процесса и спортивного мастерства;

оценка уровня функционального состояния организма с учетом факторов риска, данных о состоянии здоровья, разработка рекомендаций по коррекции индивидуальных планов подготовки;

определение уровня резервных возможностей организма спортсмена с учетом этапа подготовки;

рекомендации по поддержанию уровня здоровья спортсмена;

заключение о допуске спортсмена по состоянию здоровья и другим медицинским критериям к тренировочным занятиям и соревнованиям;

назначение индивидуальных реабилитационных и восстановительных мероприятий, обоснованных выявленными особенностями здоровья, функционального состояния, показателями адаптации организма к нагрузкам.

32. Проведение УМО включает основную программу и дополнительные исследования и консультации специалистов сверх основной программы, а также лабораторную программу (основную и дополнительную по медицинским показаниям).

33. Программа УМО унифицирована применительно к пяти группам видов спорта: циклические; скоростно-силовые; спортивные единоборства; спортивные игры; сложно-координационные.

34. Выбор и комплектация методов обследования определяются индивидуальными особенностями организма спортсменов, наличием хронических, рецидивирующих заболеваний и ряда других факторов риска, спецификой видов спорта, этапов подготовки, дополнительными показаниями в процессе обследования отдельными специалистами.

35. Проведение УМО включает основную программу:

Консультацию врача по спортивной медицине или врача по лечебной физкультуре:

сбор анамнеза жизни;

сбор спортивного анамнеза;

антропометрические обследования;

наружный осмотр;

проведение функциональных проб;

оценку физического развития;

оценку состояния здоровья;

медицинские рекомендации по коррекции тренировочного процесса;

допуск к тренировочному процессу и соревнованиям;

анализ полученной информации с унифицированным индивидуальным заключением для каждого спортсмена и в целом для сборной команды.

Консультации врачей-специалистов: кардиолога, терапевта, хирурга, педиатра (по возрасту), травматолога-ортопеда, невролога, стоматолога, оториноларинголога, офтальмолога, акушера-гинеколога, дерматовенеролога, медицинского психолога, уролога, эндокринолога (по медицинским показаниям). При необходимости привлекаются врачи других специальностей.

Функционально-диагностические исследования:

флюорография грудной клетки 1 раз в год;

рентгенография различных отделов опорно-двигательного аппарата (по медицинским показаниям);

исследование ЭКГ в покое в стандартных отведениях;

компьютерная спирография с исследованием объемных и скоростных параметров внешнего дыхания (в т.ч. с использованием функциональных проб и диагностических фармакологических тестов);

УЗИ внутренних органов (печень, желчевыводящие пути, почки, поджелудочная железа, селезенка, предстательная железа, органы малого таза и молочные железы, щитовидная железа);

ультразвуковое исследование сердца (эхокардиография, доплеркардиография) в покое, после нагрузки – по медицинским показаниям;

УЗИ суставов – по медицинским показаниям;

реоэнцефалография, реовазография, реогепатография – по показаниям;

электроэнцефалография по показаниям;

комплекс методов исследования нервно-мышечного аппарата – электромиография с магнитной стимуляцией (по медицинским показаниям);

тестирование физической работоспособности и толерантности к физической нагрузке с проведением газоанализа: велоэргометрический тест, бег на тредбане с субмаксимальной () или максимальной нагрузками (до отказа от работы);

специальные нагрузочные тесты по направленности тренировочного процесса и видовой спортивной принадлежности – определяется этапами подготовки, спецификой видов спорта.

Для спортсменов отдельных видов спорта по медицинским показаниям проводятся дополнительные методы исследования:

аудиометрия;

вестибулометрия;

исследование полей зрения;

исследование глазного дна и измерение внутриглазного давления;

проведение координационного;

проведение нагрузочного эргоспирометрического теста: определение тренда молочной кислоты прямым способом (исключая метод экспресс-оценки и оценки лактатного порога по кривым потребления кислорода и CO₂).

36. Проведение УМО включает дополнительные исследования и консультации специалистов сверх основной программы УМО. При наличии медицинских показаний, для уточнения диагноза и назначения соответствующих рекомендаций по лечебно-реабилитационным мероприятиям в рамках УМО проводят дополнительные инструментальные, лабораторные исследования и консультации специалистов, в том числе:

магнитно-резонансную томографию;

компьютерную томографию;

гастродуоденоскопию;

оценку силы мышц конечностей, выявление скрытого поражения суставов, определение угловой скорости сокращения отдельных групп мышц при тестировании в изокинетическом режиме и скорости сокращения 30 и 60 градусов в 1 минуту для любой конечности;

определение подвижности и силы мышц позвоночника, включающее обязательное тестирование различных отделов позвоночника в трехмерной системе оценки;

цитохимический анализ активности митохондриальных ферментов лимфоцитов для определения «митохондриального индекса» ;

консультации специалистов, включая психиатра, эндокринолога и т.д.;

другие необходимые исследования и консультации специалистов.

37. Клиническая лабораторная диагностика в рамках УМО проводится с целью получения наиболее полной и всесторонней информации о здоровье и функциональном состоянии организма спортсмена для своевременного выявления предпатологических и патологических отклонений, постановки диагноза, назначения лечения, а также эффективного управления тренировочным процессом. Лабораторные исследования в рамках УМО включают основную и дополнительную лабораторные программы.

Основная лабораторная программа УМО: обязательный объем лабораторных исследований, выполняемый в рамках УМО для каждого спортсмена: общий анализ мочи; клинический анализ крови на автоматическом анализаторе с микроскопией мазков, подсчетом тромбоцитов и ретикулоцитов и определением СОЭ; состояние иммунной системы (субпопуляции лимфоцитов: CD3+ (CD4+, CD8+), CD16+, CD19+, IgM, IgA, IgG, IgE, Фагоцитоз); функциональная активность гипофиза (СТГ, Пролактин, ТТГ, Кортизол, Тестостерон); Состояние щитовидной железы (Тироксин свободный, АТ-ТПО, Глюкоза, Cross Laps); Кальций ионизированный; Магний; Фосфор; Щелочная фосфатаза; Железо; АЛТ; АСТ; Билирубин общ./прям.; Мочевина; Креатинин; Общий белок; Альбумин; Миоглобин; Серотонин; Гиста-

мин; Лактат; Мочевая кислота; Липаза; ГГТ (гамма-глутамил-трансфераза); МВ-КФК (сердечная креатинфосфокиназа) активность; МВ-КФК (сердечная креатинфосфокиназа) количественный анализ; Кислая фосфатаза; ЛДГ (лактатдегидрогеназа); Холестерин; Фракция холестерина HDL; Фракция холестерина LDL; Фракция холестерина ОНП; Триглицериды; КФК; Антитела к ВИЧ 1/2; Антитела к хламидии трахоматис IgA; Антитела к хламидии трахоматис IgG; Анти-НСV с подтверждающим тестом и следующими дополнительными тестами при позитивном результате на анти-НСV: РНК НCV, генотип НCV; Антитела к возбудителю сифилис (суммарные антитела); HbsAg – антиген с подтверждающим тестом и следующими дополнительными тестами при позитивном результате на Hbs: Hbe, анти-Hbe, анти-Hbs, анти-Hbscor-IgM, ДНК HBV; ДНК хламидии трахоматис (биологический материал – эпителиальный соскоб уретры/цервикального канала); ДНК возбудителя гонореи (биологический материал – эпителиальный соскоб уретры/цервикального канала); ДНК возбудителя трихомониоза (биологический материал – эпителиальный соскоб уретры/цервикального канала); группа крови, резус-фактор и АТ к резус-фактору.

Дополнительная лабораторная программа УМО: одно или несколько исследований из перечня дополнительных лабораторных исследований УМО, назначаемых врачами по показаниям, дополнительно к основной лабораторной программе УМО: показатели функционального состояния гипофизарно-гонадной системы; показатели функционального состояния гипофизарно-тиреоидной системы; показатели функционального состояния поджелудочной железы (оценка диабета); показатели метаболизма костной ткани; показатели функционального состояния гипофизарно-надпочечниковой системы; катехоламины, предшественники и производные; ростовые факторы; пренатальная диагностика; онкомаркеры; расширенное исследование иммунного статуса; тестирование на аллергию; индивидуальные аллергены; язвенная болезнь; развернутые биохимические исследования крови; липидный спектр; отдельные показатели липидного обмена; электролиты и минералы; обмен железа, гемопоэз; формула красной крови; лейкоцитарная формула; ретикулоциты; гемостаз; биохимические исследования мочи; мочекаменная болезнь; клиническое исследование мочи; андрогенный статус; глистные инвазии; инфекционные заболевания; иммунофлюорисцентные методы (мазки); иммуноферментные и серологические методы; ДНК-исследования (ПЦР-диагностика); бактериологические методы.

38. По результатам УМО проводится анализ полученной информации и готовится унифицированное индивидуальное заключение для каждого спортсмена и в целом для сборной команды.

39. Все данные результатов УМО заносятся во врачебно-контрольную карту диспансерного наблюдения спортсмена или в электронную медицинскую карту спортсмена.

V. Углубленное медицинское обследование спортсменов паралимпийских и сурдлимпийских сборных команд Российской Федерации и их резервного состава

40. УМО спортсменов паралимпийских и сурдлимпийских сборных команд Российской Федерации и их резервного состава проводится в федеральных учреждениях здравоохранения.

41. УМО спортсменам паралимпийских и сурдлимпийских сборных команд Российской Федерации и их резервного состава проводится в це-

лях получения наиболее полной и всесторонней информации о физическом развитии, оценке состояния здоровья, функциональном состоянии организма спортсмена и показателях его физической работоспособности, о наиболее функционально задействованных физиологических системах организма спортсмена с ограниченными физическими возможностями.

42. По результатам УМО оценивается адекватность нагрузки на организм спортсмена, соответствие предъявляемой нагрузки функциональным возможностям организма спортсменов, правильности режима применения нагрузок, с целью его допуска к занятиям спортом и к участию в соревнованиях.

43. Задачи УМО спортсменов паралимпийских и сурдлимпийских сборных команд Российской Федерации и их резервного состава:

определение наличия заболеваний и патологических состояний, препятствующих допуску к занятиям спортом, ограничивающих спортивную работоспособность;

определение факторов риска возникновения патологических состояний (в том числе угроза жизни);

диагностика физического развития спортсмена и его изменений в процессе цикла подготовки в зависимости от направленности тренировочного процесса и спортивного мастерства;

оценка уровня функционального состояния организма с учетом факторов риска, данных о состоянии здоровья, разработка рекомендаций по коррекции индивидуальных планов подготовки;

оценка и анализ причины инвалидности, функционального состояния организма, макроморфологических параметров спортсмена;

определение классификационной группы с учетом используемой классификации;

оценка и анализ причины потери слуха, оценка речевых навыков, оценка возможности использования жестового языка, подбор при необходимости слухового аппарата (для сурдлимпийцев);

комплексная диагностика и оценка физической работоспособности, определение уровня резервных возможностей организма спортсмена с учетом характера и степени инвалидизации и этапов подготовки;

прогноз развития основных физических качеств: быстрота, выносливость, сила, ловкость, гибкость на текущем этапе тренировочного процесса;

рекомендации по поддержанию уровня здоровья спортсмена;

рекомендации по коррекции тренировочного процесса в зависимости от выявленных изменений и степени инвалидизации;

заключение о допуске спортсмена по состоянию здоровья, присвоенной классификации и другим медицинским критериям к тренировочным занятиям и соревнованиям;

назначение индивидуальных реабилитационно-восстановительных мероприятий, обоснованных выявленными особенностями здоровья, функционального состояния, показателями адаптации организма к нагрузкам.

44. Проведение УМО включает основную программу УМО и дополнительные исследования и консультации специалистов сверх основной программы УМО, а также лабораторную программу УМО (основную и дополнительную по медицинским показаниям).

45. Выбор и комплектация методов обследования определяются индивидуальными особенностями организма спортсменов, наличием хронических, рецидивирующих заболеваний и ряда других факторов риска, спецификой

видов спорта, этапов подготовки, дополнительными медицинскими показаниями в процессе обследования отдельными специалистами.

46. Проведение УМО включает основную программу:

Консультацию специалистов по лечебной физкультуре и спортивной медицине:

сбор анамнеза жизни;

сбор спортивного анамнеза;

антропометрические обследования;

наружный осмотр;

проведение функциональных проб;

оценку физического развития;

оценку состояния здоровья;

медицинские рекомендации по коррекции тренировочного процесса;

допуск к тренировочному процессу и соревнованиям;

анализ полученной информации с унифицированным индивидуальным заключением для каждого спортсмена и в целом для сборной команды.

Консультации врачей-специалистов: кардиолога, терапевта, хирурга, педиатра (по возрасту), травматолога-ортопеда, невролога, стоматолога, оториноларинголога, офтальмолога, акушера-гинеколога, дерматовенеролога, медицинского психолога, уролога, эндокринолога (по медицинским показаниям). При необходимости привлекаются врачи других специальностей.

Функционально-диагностические исследования:

флюорография грудной клетки 1 раз в год;

рентгенография различных отделов опорно-двигательного аппарата (по медицинским показаниям);

исследование ЭКГ в покое в стандартных отведениях;

компьютерная спирография с исследованием объемных и скоростных параметров внешнего дыхания (в т.ч. с использованием функциональных проб и диагностических фармакологических тестов);

УЗИ внутренних органов (печень, желчевыводящие пути, почки, поджелудочная железа, селезенка, предстательная железа, органы малого таза и молочные железы, щитовидная железа);

ультразвуковое исследование сердца (эхокардиография, доплеркардиография) в покое, после нагрузки – по медицинским показаниям;

УЗИ суставов – по медицинским показаниям;

реоэнцефалография, реовазография, реогепаатография – по медицинским показаниям;

электроэнцефалография по медицинским показаниям;

комплекс методов исследования нервно-мышечного аппарата – электронейромиорефлексография с магнитной стимуляцией (по медицинским показаниям);

тестирование физической работоспособности и толерантности к физической нагрузке с проведением газоанализа: велоэргометрический тест, бег на тредбане с субмаксимальной () или максимальной нагрузками (до отказа от работы);

специальные нагрузочные тесты по направленности тренировочного процесса и видовой спортивной принадлежности – определяется этапами подготовки, спецификой видов спорта.

Для спортсменов отдельных видов спорта по медицинским показаниям проводятся дополнительные программы медицинского обследования, унифицированные применительно к сурдлимпийцам и паралимпийцам, которые включают следующие методы обследования:

ультразвуковое исследование нижних или верхних конечностей (УЗДГ) – ПОДА;

дополнительные исследования врача-невролога: тест Ашфорт для оценки тонуса мышц, для оценки силы мышц – шкала Комитета Медицинских Исследований, шкала ВАШ (визуально-аналоговая шкала) – для оценки боли – ПОДА;

тестирование: тест Гамильтона определяет уровень депрессии, шкала оценки уровня реактивной и личностной тревожности Ч.Д. Спилберга и Ю.Л. Ханина – ПОДА, паралимпийцы с поражением зрения;

нагрузочный тест на силовом тренажере, с одновременной регистрацией силы, скорости и мощности мышечных сокращений и ЭКГ – ПОДА;

углубленный осмотр офтальмолога: электроретинография, исследование зрительных вызванных потенциалов, ультразвуковая биометрия – паралимпийцы с поражением зрения;

МРТ головного мозга – паралимпийцы с поражением зрения;

полноценный нагрузочный тест (при отсутствии противопоказаний спортивного врача и врача-офтальмолога) – эргоспирография/ – паралимпийцы с поражением зрения;

углубленный осмотр врача-невролога: тестирование по одной из выбранных шкал: для оценки неврологических функций – канадская неврологическая шкала, шкала Американской ассоциации спинальной травмы, международная классификация ДЦП, для оценки сохранности когнитивных процессов – шкалы NINDS-AIREN, MMSE; качества жизни – SF-36; для оценки двигательной активности шкала Тинетти, UPDRS-III, Ривермид, тест Фречай; для оценки тонуса мышц – тест Ашфорт – паралимпийцы с церебральным параличом;

ультразвуковое исследование (доплерография сосудов головного мозга) – паралимпийцы с церебральным параличом;

реоэнцефалография – паралимпийцы с церебральным параличом;

углубленный осмотр врача-сурдолога-оториноларинголога: сбор слухового анамнеза, оценка восприятия слуха, определение порогов слуха по воздушной и костной проводимости, оценка качественной и количественной характеристик потери слуха, оценка навыков использования жестового языка, навыков общей коммуникации – сурдлимпийцы;

проведение нагрузочного эргоспирометрического теста: определение тренда молочной кислоты прямым способом (исключая метод экспресс-оценки и оценки лактатного порога по кривым потребления кислорода и CO₂) – сурдлимпийцы циклических видов спорта.

47. Проведение УМО включает дополнительные исследования и консультации специалистов сверх основной программы УМО. При наличии медицинских показаний, для уточнения диагноза и назначения соответствующих рекомендаций по лечебно-реабилитационным мероприятиям в рамках УМО проводят дополнительные инструментальные, лабораторные исследования и консультации специалистов, в том числе:

магнитно-резонансную томографию;

компьютерную томографию;

гастродуоденоскопию;

оценку силы мышц конечностей, выявление скрытого поражения суставов, определение угловой скорости сокращения отдельных групп мышц при тестировании в изокинетическом режиме и скорости сокращения 30 и 60 градусов в 1 минуту для любой конечности;

определение подвижности и силы мышц позвоночника, включающее обязательное тестирование различных отделов позвоночника в трехмерной системе оценки;

цитохимический анализ активности митохондриальных ферментов лимфоцитов для определения «митохондриального индекса» ;

консультации врачей-специалистов, включая врача-психиатра, врача-эндокринолога;

другие необходимые исследования и консультации врачей-специалистов.

48. Клиническая лабораторная диагностика в рамках УМО проводится с целью получения наиболее полной и всесторонней информации о здоровье и функциональном состоянии организма спортсмена для своевременного выявления предпатологических и патологических отклонений, постановки диагноза, назначения лечения, а также эффективного управления тренировочным процессом. Лабораторные исследования в рамках УМО включают основную и дополнительную лабораторные программы.

Основная лабораторная программа УМО: обязательный объем лабораторных исследований, выполняемый в рамках УМО для каждого спортсмена: Общий анализ мочи; Клинический анализ крови на автоматическом анализаторе с микроскопией мазков, подсчетом тромбоцитов и ретикулоцитов и определением СОЭ; Состояние иммунной системы (Субпопуляции лимфоцитов: CD3+ (CD4+, CD8+), CD16+, CD19+, IgM, IgA, IgG, IgE, Фагоцитоз); Функциональная активность гипофиза (СТГ, Пролактин, ТТГ, Кортизол, Тестостерон); Состояние щитовидной железы (Тироксин свободный, АТ-ТПО, Глюкоза, Cross Laps); Кальций ионизированный; Магний; Фосфор; Щелочная фосфатаза; Железо; АЛТ; АСТ; Билирубин общ./прям.; Мочевина; Креатинин; Общий белок; Альбумин; Миоглобин; Серотонин; Гистамин; Лактат; Мочевая кислота; Липаза; ГГТ (гамма-глутамил-трансфераза); МВ-КФК (сердечная креатинфосфокиназа) активность; МВ-КФК (сердечная креатинфосфокиназа) количественный анализ; Кислая фосфатаза; ЛДГ (лактатдегидрогеназа); Холестерин; Фракция холестерина HDL; Фракция холестерина LDL; Фракция холестерина ОНП; Триглицериды; КФК; Антитела к ВИЧ 1/2; Антитела к хламидии трахоматис IgA; Антитела к хламидии трахоматис IgG; Анти-НСV с подтверждающим тестом и следующими дополнительными тестами при позитивном результате на анти-НСV: РНК НCV, генотип НCV; Антитела к возбудителю сифилис (суммарные антитела); HbsAg – антиген с подтверждающим тестом и следующими дополнительными тестами при позитивном результате на Hbs: Hbe, анти-Hbe, анти-HBs, анти-Hbscor-IgM, ДНК HBV; ДНК хламидии трахоматис (биологический материал – эпителиальный соскоб уретры/цервикального канала); ДНК возбудителя гонореи (биологический материал – эпителиальный соскоб уретры/цервикального канала); ДНК возбудителя трихомониаза (биологический материал – эпителиальный соскоб уретры/цервикального канала); Группа крови, резус-фактор и АТ к резус-фактору.

Дополнительная лабораторная программа УМО: одно или несколько исследований из перечня дополнительных лабораторных исследований УМО, назначаемых врачами по медицинским показаниям, дополнительно к основной лабораторной программе УМО: показатели функционального состояния гипофизарно-гонадной системы; показатели функционального состояния гипофизарной-тиреоидной системы; показатели функционального состояния поджелудочной железы (оценка диабета); показатели метаболизма костной ткани; показатели функционального состояния гипофизарно-надпо-

чечниковой системы; катехоламины, предшественники и производные; ростовые факторы; пренатальная диагностика; онкомаркеры; расширенное исследование иммунного статуса; тестирование на аллергию; индивидуальные аллергены; язвенная болезнь; развернутые биохимические исследования крови; липидный спектр; отдельные показатели липидного обмена; электролиты и минералы; обмен железа, гемопоэз; формула красной крови; лейкоцитарная формула; ретикулоциты; гемостаз; биохимические исследования мочи; мочекаменная болезнь; клиническое исследование мочи; андрогенный статус; глистные инвазии; инфекционные заболевания; иммунофлюорисцентные методы (мазки); иммуноферментные и серологические методы; ДНК-исследования (ПЦР-диагностика); бактериологические методы.

49. По результатам УМО проводится анализ полученной информации и готовится унифицированное индивидуальное заключение для каждого спортсмена и в целом для сборной команды.

50. Все данные результатов УМО заносятся во врачебно-контрольную карту диспансерного наблюдения спортсмена или в электронную медицинскую карту спортсмена.

VI. Текущие медицинские наблюдения и периодические медицинские осмотры (обследования) спортсменов

51. Текущие медицинские наблюдения (далее – ТМН) за спортсменами осуществляются постоянно для оперативного контроля состояния их здоровья и динамики адаптации организма к тренировочным нагрузкам.

52. Задачи ТМН:

индивидуализация и повышение эффективности процесса подготовки и восстановительных мероприятий;

определение уровня функциональной подготовленности (главным образом, степени выраженности отставленных постнагрузочных изменений в функциональном состоянии ведущих органов и систем), внесение коррекции в индивидуальные планы подготовки с учетом данных о состоянии здоровья;

определение допуска спортсмена по состоянию здоровья к тренировочным занятиям и соревнованиям;

назначение рекомендаций по повышению адаптационных возможностей, проведению профилактических, лечебных и комплексных реабилитационных мероприятий.

53. Проведение ТМН осуществляется специалистами по лечебной физкультуре и спортивной медицине.

54. В ходе ТМН независимо от специфики выполняемых тренировочных нагрузок оценивается функциональное состояние: центральной нервной системы (ЦНС); вегетативной нервной системы; сердечно-сосудистой системы; опорно-двигательного аппарата.

55. При выполнении нагрузок, направленных на развитие выносливости, контролируются: морфологический и биохимический состав крови; кислотно-щелочное состояние крови; состав мочи.

56. При выполнении скоростно-силовых нагрузок контролируется функциональное состояние нервно-мышечной системы.

57. При выполнении сложно-координационных нагрузок контролируются: функциональное состояние нервно-мышечного аппарата; функциональное состояние анализаторов (двигательного, вестибулярного (результаты врачебных проб), зрительного).

58. заключение по итогам ТМН включает: комплексный анализ проведенного обследования спортсменов, на основании которого оценивают: уровень функционального состояния и общей работоспособности; уровень срочного и отставленного тренировочного эффекта физических нагрузок; заключение о проведенном ТМН спортсменов и подготовка соответствующей документации.

59. На основании заключения составляются индивидуальные рекомендации: по коррекции тренировочного процесса; по лечебным и профилактическим мероприятиям; по применению выборочных методов восстановления функций отдельных систем; по коррекции плана медико-биологического обеспечения.

60. Этапное (периодическое) медицинское обследование спортсменов (далее – ЭО) проводится на различных этапах спортивной подготовки, а также после кратковременных нетяжелых заболеваний. В период соревнований может осуществляться в сокращенном объеме с учетом необходимости и поставленных задач.

61. Основная цель ЭО – оценка при допуске к занятиям физической культурой и спортом состояния здоровья, уровня физического развития, функциональных возможностей систем организма и общей физической работоспособности.

62. В зависимости от специфики каждого вида спорта, а также с учетом индивидуальных особенностей спортсмена составляется программа ЭО, согласно которой ЭО проводится не реже 4-х раз в год в зависимости от количества этапов подготовки в течение годовичного цикла.

63. В процессе ЭО производится определение уровня здоровья, физической работоспособности и подготовленности спортсменов после завершения определенного этапа подготовки.

64. Регистрируются: общая физическая работоспособность; функциональные возможности ведущих для избранного вида спорта систем организма; специальная работоспособность.

65. Специалисты по лечебной физкультуре и спортивной медицине на основании медицинской документации, состояния здоровья спортсмена и рекомендаций тренера и врача команды определяет порядок и уровень обследования в зависимости от вида спорта, уровня спортивного мастерства, состояния здоровья и физического развития спортсмена.

66. К ведущим функциональным системам, определяющим уровень спортивных достижений, относятся:

системы, ответственные за сохранение гомеостаза; сердечно-сосудистая система, дыхательная система; центральная нервная система; нервно-мышечный аппарат, при выполнении циклической работы большой и субмаксимальной мощности;

сердечно-сосудистая система, дыхательная система; эндокринная система; центральная нервная система, при выполнении циклической работы умеренной мощности;

центральная нервная система; нервно-мышечный аппарат; сенсорные системы, при выполнении ациклических упражнений различных видов.

67. После проведения обследований выдается индивидуальное заключение, включающее в себя сведения о состоянии здоровья, физическом развитии, физической работоспособности, проведенных обследованиях, и допуск к дальнейшим занятиям спортом.

68. При выявлении патологии спортсменов получает рекомендации по дальнейшему обследованию и реабилитации или направляется в медицинскую организацию.

VII. Врачебно-педагогические наблюдения за лицами, занимающимися физической культурой и спортом

69. Врачебно-педагогические наблюдения (далее – ВПН) за лицами, занимающимися физической культурой и спортом, заключаются в осуществлении совместного контроля специалистами по лечебной физкультуре и спортивной медицине и тренером за ходом тренировочного процесса спортсмена или занятий физкультурника.

70. В процессе ВПН специалистами по лечебной физкультуре и спортивной медицине определяют функциональные особенности организма физкультурника или спортсмена, особенности реакций в различные периоды тренировки, перед, во время и после соревнований, в период восстановления.

71. ВПН проводятся:

в процессе тренировки спортсменов для определения уровня готовности и оценки эффективности принятой методики тренировки;

при организации занятий с детьми и подростками в целях определения правильной системы занятий;

при необходимости решения вопроса о возможности ранней спортивной специализации.

72. На основании данных ВПН специалистами по лечебной физкультуре и спортивной медицине оценивается степень соответствия процесса занятий уровню состояния здоровья физкультурника или спортсмена, его физическому развитию и тренированности и дать рекомендации по режиму и методике тренировки.

73. Целью проведения ВПН является определение уровня адаптации спортсмена (физкультурника) к физическим нагрузкам в условиях спортивной тренировки и разработка индивидуализированных планов по восстановлению или повышению работоспособности на основе текущих наблюдений.

74. Задачи ВПН:

санитарно-гигиеническая оценка мест проведения занятий спортом и физической культурой в соответствии с требованиями: температура и влажность воздуха, освещенность и размеры помещения, оснащенность оборудованием;

выявление соответствия занятия установленным гигиеническим и физиологическим нормам;

исследование влияния тренировочных и соревновательных нагрузок на организм физкультурника или спортсмена;

оценка организации и методики проведения тренировок;

определение функционального состояния и тренированности спортсмена;

предупреждение спортивного травматизма;

разработка рекомендаций относительно текущего и перспективного планирования тренировок;

санитарно-просветительная работа со спортсменами (физкультурниками) (проводятся разъяснения по режиму дня, рациональному использованию факторов закаливания, значению самоконтроля спортсмена, сбалансированному питанию).

75. ВПН проводятся на занятиях физической культурой в детских дошкольных учреждениях, школах, средних и высших профессиональных

учебных заведениях не менее 2 раз в год, тренировках в детско-юношеских спортивных школах, на тренировочных сборах согласно плану, составленному специалистами по лечебной физкультуре и спортивной медицине и тренером.

76. ВПН осуществляют специалисты, имеющие соответствующую подготовку и сертификаты по специальности «лечебная физкультура и спортивная медицина», медицинские сестры, работающие в отделениях спортивной медицины ВФД (центров лечебной физкультуры и спортивной медицины) по плану, согласованному со специалистами по лечебной физкультуре и спортивной медицине. Анализ результатов ВПН, проведенных средним медицинским персоналом, осуществляется специалистами по лечебной физкультуре и спортивной медицине отделений спортивной медицины муниципальных и областных ВФД.

77. ВПН проводятся в несколько этапов:

1 этап: определение условий в местах проведения занятий (температура, влажность воздуха, состояние мест занятий, спортивного инвентаря, одежды и обуви занимающихся, наличие необходимых защитных приспособлений), оценка правильности комплектования групп занимающихся (возраст, пол, здоровье, уровень подготовленности);

2 этап: изучение плана проведения занятия, объема и интенсивности нагрузки, последовательности упражнений, характера вводной и заключительной частей, проведение хронометража работы обследуемых;

3 этап: изучение исходного состояния, реакции на нагрузку и течение процессов восстановления обследуемого физкультурника или спортсмена;

4 этап: составление «физиологической» кривой тренировочного занятия, отражающей различную степень воздействия на организм, и схемы построения занятий;

5 этап: анализ полученных данных врачебно-педагогических наблюдений с тренером (преподавателем) для внесения необходимых корректив в план тренировок (занятий). Определение сроков повторных и дополнительных обследований (при наличии отклонений в состоянии здоровья).

78. На основании проведенного исследования составляются врачебные рекомендации по режиму тренировки (занятия).

79. Врачебное заключение обсуждается с тренерами (преподавателями), а также с самим спортсменом (физкультурником). Специалисты по лечебной физкультуре и спортивной медицине своевременно информирует тренера (преподавателя) обо всех изменениях, произошедших в состоянии спортсмена (физкультурника).

80. На основании результатов тренер со специалистами по лечебной физкультуре и спортивной медицине планирует тренировочный процесс, участвует в составлении перспективных и текущих планов тренировки (занятия), обращая внимание на обеспечение индивидуального подхода. По результатам текущих наблюдений вносятся соответствующие коррективы в планы тренировочного процесса.

VIII. Оказание медицинской помощи при проведении восстановительных мероприятий после интенсивных физических нагрузок в спорте, после перенесенных заболеваний и травм у спортсменов

81. Целью восстановительных мероприятий после интенсивных физических нагрузок является поддержание и повышение функционального состояния и спортивной формы спортсмена в любой заданный отрезок времени,

тренирующегося в соответствии с циклом тренировочного процесса и выступающего на соревнованиях в соответствии с календарным планом проведения соревнований различного уровня.

82. В составлении программы восстановительных мероприятий после интенсивных физических нагрузок принимают участие тренер, врач команды, врач – клинический фармаколог, биомеханик, врач-физиотерапевт, массажист, врач-диетолог, врач-рефлексотерапевт, медицинский психолог, специалисты по медицинским профилям, в соответствии с медицинскими показаниями.

83. Для проведения восстановительных мероприятий после интенсивных физических нагрузок используются возможности медицинского пункта объекта спорта, врачебно-физкультурного диспансера, центра лечебной физкультуры и спортивной медицины, отделения реабилитации медицинской организации.

84. Оказание медицинской помощи при проведении восстановительных мероприятий после интенсивных физических нагрузок в спорте, после перенесенных заболеваний и травм у спортсменов проводится с учетом определения объема и характера диагностических и восстановительных мероприятий и зависит от характера, объема повреждения, сроков заболевания и этапа спортивной подготовки.

85. Диагностика последствий повреждений и заболеваний у спортсменов включает, наряду с клиническими, инструментальными и лабораторными методами, оценку нарушения функции пораженного органа или системы, в том числе с использованием инструментальных методов функциональной диагностики, биомеханического обследования в части изменения общей и специальной работоспособности, изменения функции спортсмена, пострадавшей в результате заболевания или травмы, актуальной для осуществления спортивной деятельности.

86. Необходимым условием восстановления спортсмена при заболеваниях и повреждениях является адекватный его функциональному статусу и учитывающий специфику вида спорта двигательный режим и иные виды физических нагрузок на всех этапах восстановления. Для реализации этого условия составляется индивидуальная программа реабилитации спортсмена, в которой учитывается клиническое течение заболевания или повреждения, функциональный статус и вид спорта.

87. Программа реабилитации спортсмена составляется совместно врачами-специалистами (учитывается характер патологии): специалистами по лечебной физкультуре и спортивной медицине, врачом по функциональной диагностике, врачом-физиотерапевтом (по медицинским показаниям), мануальным терапевтом (по медицинским показаниям), рефлексотерапевтом (по медицинским показаниям), психотерапевтом (по медицинским показаниям), врачом-профпатологом (по медицинским показаниям), травматологом-ортопедом (по медицинским показаниям) и тренером спортсмена. Для оценки функционального статуса в процессе восстановления могут привлекаться врачи-специалисты по лабораторной диагностике, лучевой и ультразвуковой диагностике.

Приложение 1

к Порядку оказания медицинской помощи при проведении физкультурных и спортивных мероприятий, утвержденному приказом Министерства здравоохранения и социального развития Российской Федерации от 9 августа 2010 г. № 613н

ПОЛОЖЕНИЕ ОБ ОРГАНИЗАЦИИ МЕДИЦИНСКОГО ОСМОТРА (ОБСЛЕДОВАНИЯ) ЛИЦ, ЗАНИМАЮЩИХСЯ ФИЗИЧЕСКОЙ КУЛЬТУРОЙ И МАССОВЫМИ ВИДАМИ СПОРТА

1. Целью медицинского осмотра (обследования) для допуска к занятиям физической культурой и к участию в массовых спортивных соревнованиях является определение состояния здоровья физкультурника, оценка уровня его физического развития и функциональных возможностей с целью его допуска к занятиям массовым спортом и физической культурой.

2. Задачи медицинского осмотра (обследования) для допуска к занятиям массовым спортом и физической культурой:

оценка уровня физического развития;

определение уровня общей тренированности;

выявление пограничных состояний как факторов риска возникновения патологии (в том числе угрозы жизни) при занятиях физической культурой;

выявление заболеваний (в том числе хронических в стадии ремиссии) и патологических состояний, являющихся противопоказаниями к занятиям физической культурой;

определение целесообразности занятий избранным видом физической культуры с учетом установленного состояния здоровья и выявленных функциональных изменений;

определение медицинских рекомендаций по планированию занятий физической культурой с учетом выявленных изменений в состоянии здоровья.

3. Обследование лиц, занимающихся физической культурой и массовыми видами спорта, проводится на основании программы, виды и объем медицинских исследований определяются с учетом:

пола; возраста; сбора анамнеза жизни и спортивного анамнеза; уровня физического развития; уровня полового созревания (для детей и юношей);

осмотров врачей-специалистов: травматолога-ортопеда, хирурга, невролога, оториноларинголога, офтальмолога, кардиолога, акушера-гинеколога и других врачей-специалистов в соответствии с медицинскими показаниями;

исследований электрофизиологических показателей (ЭКГ, в том числе с нагрузочными пробами);

ЭХО-кардиографических исследований, в том числе с нагрузкой;

рентгенографических исследований органов грудной клетки;

клинических анализов крови и мочи;

осмотра специалистов по лечебной физкультуре и по спортивной медицине.

4. По результатам медицинского осмотра (обследования) специалистами по лечебной физкультуре и по спортивной медицине составляется медицинское заключение, где функциональное состояние оценивается как недостаточное, удовлетворительное, вполне удовлетворительное или хорошее.

5. На основании медицинского заключения специалистами по лечебной физкультуре и по спортивной медицине определяется принадлежность к функциональной группе:

1 группа – возможны занятия физической культурой без ограничений и участие в соревнованиях,

2 группа – возможны занятия физической культурой с незначительными ограничениями физических нагрузок без участия в соревнованиях,

3 группа – возможны занятия физической культурой со значительными ограничениями физических нагрузок,

4 группа – возможны занятия лечебной физической культурой.

6. По результатам медицинского осмотра (обследования) физкультурника даются рекомендации о необходимости дополнительного обследования. Лица, отнесенные к 3 и 4 группам, подлежат дополнительному обследованию не реже 1 раза в 3 месяца.

7. Результаты медицинского осмотра (обследования) заносятся во врачебно-контрольную карту физкультурника и спортсмена или во врачебно-контрольную карту диспансерного наблюдения спортсмена.

Приложение 2
к Порядку оказания медицинской помощи при проведении
физкультурных и спортивных мероприятий,
утвержденному приказом Министерства здравоохранения
и социального развития Российской Федерации
от 9 августа 2010 г. № 613н

ПОЛОЖЕНИЕ ОБ ОРГАНИЗАЦИИ ДЕЯТЕЛЬНОСТИ ВРАЧА ПО СПОРТИВНОЙ МЕДИЦИНЕ

1. Настоящее Положение регулирует вопросы организации деятельности врача по спортивной медицине.

2. На должность врача по спортивной медицине назначается специалист, соответствующий Квалификационным требованиям к специалистам с высшим и послевузовским медицинским и фармацевтическим образованием в сфере здравоохранения, утвержденным Приказом Минздравсоцразвития России от 7 июля 2009 г. № 415н (зарегистрирован Минюстом России 9 июля 2009 г., регистрационный № 14292), по специальности «лечебная физкультура и спортивная медицина».

3. Врач по спортивной медицине осуществляет свою деятельность в медицинском пункте объекта спорта, отделении (кабинете) спортивной медицины врачебно-физкультурных диспансеров или иных медицинских организациях и спортивных командах и клубах.

4. Врач по спортивной медицине при проведении физкультурных и спортивных соревнований подчиняется главному врачу соревнований.

5. Врач по спортивной медицине при проведении соревнований оказывает медицинскую помощь спортсменам и иным участникам соревнований в соответствии с установленными стандартами медицинской помощи.

6. Врач по спортивной медицине осуществляет следующие функции:

осуществление допуска к занятиям и соревнованиям;

проведение динамического наблюдения (текущее медицинское наблюдение, периодические медицинские осмотры, углубленные медицинские обследования, врачебно-педагогические наблюдения) за состоянием здоровья лиц, занимающихся физической культурой и спортом (в том числе и массовым спортом);

организация и осуществление медицинского контроля за состоянием здоровья лиц, занимающихся физкультурой и спортом;

изучение и анализ отклонений в состоянии здоровья, уровня и причин заболеваемости и спортивного травматизма среди лиц, занимающихся спортом и физической культурой, разработки и реализации мер по профилактике и лечению;

организация и проведение лечебно-профилактических мероприятий по восстановлению и повышению спортивной работоспособности и реабилитации после перенесенных заболеваний и травм с применением реабилитационных методов и средств, а также с применением фармакотерапии;

оценка и организация во время соревнований рационального питания в соответствии с уровнем физической нагрузки и видами спорта;

организация службы психологической оценки во время занятий физкультурой и спортом и психологической поддержки во время соревнований;

анализ результатов обследования с целью составления программы реабилитации или коррекции тренировочного процесса;

оценка соответствия мест проведения соревнований санитарно-гигиеническим нормам;

участие в оценке путей эвакуации спортсменов, пострадавших во время соревнований, организации этапов оказания неотложной медицинской помощи спортсменам;

оказание первой помощи при травмах и жизнеугрожающих состояниях (нарушениях сердечной и дыхательной деятельности, нарушениях функций, связанных с метеоусловиями, при гиповолемии, коллапсе);

осуществление контроля за применением медицинским персоналом соревнований лекарственных средств и методов, относящихся к списку запрещенных Антидопинговым Кодексом Всемирного Антидопингового Агентства, в случае их применения по жизненно важным медицинским показаниям;

информирование оргкомитета соревнований о состоянии здоровья участников соревнований на всех этапах соревнования, о применении запрещенных средств;

координация работы среднего и младшего медицинского персонала по организации и оказанию медицинской помощи спортсменам во всех местах их размещения (места тренировок, разминки, сбора, участия в соревновании, отдыха, проживания, питания);

изучение и анализ отклонений в состоянии здоровья, уровня и причин заболеваемости и спортивного травматизма среди лиц, занимающихся физической культурой, спортом, туризмом, разработки и реализации мер по их профилактике и лечению, внедрения новых комплексных методик с целью диагностики, лечения и реабилитации лиц, занимающихся физкультурой и спортом;

организация и проведение лечебно-профилактических мероприятий по восстановлению и повышению спортивной работоспособности и реабилитации после перенесенных травм и заболеваний;

внедрение современных методов диагностики, лечения и реабилитации лиц, занимающихся физкультурой и спортом;

внесение предложений по вопросам совершенствования организации и методологии работы медицинского персонала;

ведение учетной и отчетной документации, предоставление отчетов о деятельности в установленном порядке, сбор данных для регистров, ведение которых предусмотрено законодательством Российской Федерации;

участие в работе конференций, съездов, совещаний по профилю деятельности;

соблюдение этических норм и правил поведения спортивного врача в рамках профессиональной автономии при принятии всех решений медицинского характера, касающихся здоровья, безопасности и законных интересов спортсмена.

Приложение 3
к Порядку оказания медицинской помощи при проведении
физкультурных и спортивных мероприятий,
утвержденному приказом Министерства здравоохранения
и социального развития Российской Федерации
от 9 августа 2010 г. № 613н

ПОЛОЖЕНИЕ ОБ ОРГАНИЗАЦИИ ДЕЯТЕЛЬНОСТИ ОТДЕЛЕНИЯ (КАБИНЕТА) СПОРТИВНОЙ МЕДИЦИНЫ

1. Настоящее Положение регулирует вопросы организации деятельности отделения (кабинета) спортивной медицины медицинской организации (далее – Отделение).

2. Отделение спортивной медицины создается в составе врачебно-физкультурного диспансера (центра спортивной медицины и лечебной физкультуры) или иной медицинской организации для оказания медицинской помощи лицам, занимающимся физической культурой и спортом.

Отделение спортивной медицины является структурным подразделением амбулаторно-поликлинических учреждений, врачебно-физкультурных диспансеров (центров лечебной физкультуры и спортивной медицины).

3. Структура и штатная численность медицинского персонала Отделения устанавливаются его руководителем исходя из объема проводимой лечебно-диагностической работы и численности обслуживаемого населения.

4. Руководство Отделением спортивной медицины осуществляет заведующий отделением, который назначается на должность и освобождается от должности руководителем медицинской организации, в составе которой оно создано.

5. Отделение координирует свою деятельность с учреждениями/организациями физкультурно-спортивного профиля, образовательными и иными профессиональными учреждениями и организациями, а также с другими подразделениями организации, в составе которой оно создано.

6. Отделение спортивной медицины осуществляет следующие задачи и функции:

медицинское обеспечение лиц, занимающихся физической культурой и спортом;

профилактика заболеваний и травм, в т.ч. с утратой трудоспособности у спортсменов в связи с занятиями спортом;

оздоровление детей и молодежи на этапах физического воспитания, повышение эффективности использования средств физической культуры для сохранения и восстановления здоровья населения;

проведение медицинских обследований спортсменов и лиц, закрепленных за отделением, включая углубленное медицинское обследование (в том числе первичное обследование до начала занятий спортом), этапные (периодические) медицинские обследования, предсоревновательные обследования, текущие обследования, дополнительные медицинские обследования;

проведение срочного медицинского контроля, включая врачебно-педагогические наблюдения;

осуществление диспансерного наблюдения за состоянием здоровья спортсменов, своевременное проведение их обследования, лечения и восстановления;

проведение экспертизы спортивной трудоспособности;

участие в медико-педагогическом отборе лиц при зачислении в учреждения и организации спортивной направленности, проведение консультаций по выбору вида спортивной специализации на основании данных, полученных в результате обследования и тестирования;

осуществление контроля за медицинским обеспечением учебно-тренировочных занятий в учреждениях и организациях физкультурно-спортивной направленности, включая предупредительный санитарный надзор;

медицинское обеспечение лиц, занимающихся спортом на учебно-тренировочных сборах в спортивно-оздоровительных лагерях;

проведение медико-санитарного обеспечения спортивных соревнований, спортивно-массовых мероприятий;

оказание первичной медико-санитарной, в том числе и неотложной медицинской помощи спортсменам при жизнеугрожающих состояниях и направление их на госпитализацию;

проведение консультативного приема населения различных возрастных групп с подготовкой рекомендаций по оздоровительным двигательным режимам, закаливанию, применению средств и методов физической культуры и спорта в целях формирования здоровья у различных возрастных групп населения;

осуществление консультаций учащихся образовательных учреждений с целью определения медицинской группы для занятий физической культурой;

анализ физического развития, состояния здоровья, заболеваемости и травматизма лиц, занимающихся спортом, разработка и проведение лечебно-профилактических мероприятий по предупреждению травматизма, заболеваемости, состояний перенапряжения и перетренированности при занятиях спортом;

проведение мероприятий по раннему выявлению заболеваний, связанных с возможным неблагоприятным влиянием чрезмерных физических нагрузок на организм занимающихся, особенно детей и юношей;

изучение влияния физической культуры и спорта на состояние здоровья и физическое развитие;

проведение анализа деятельности отделения и разработка мероприятий по ее совершенствованию;

проведение санитарно-просветительной работы по формированию здорового образа жизни, оздоровлению различных возрастных групп населения средствами физической культуры и спорта;

внесение предложений по оптимизации и повышению эффективности медицинского сопровождения лиц, занимающихся физической культурой и спортом, внедрение в практическую деятельность новых лечебно-диагностических технологий;

оценка качества медицинской помощи, разработка и проведение мероприятий по улучшению лечебно-диагностического процесса;

ведение учетной и отчетной документации, предоставление отчетов о деятельности в установленном порядке, сбор данных для регистров, ведение которых предусмотрено законодательством Российской Федерации.

7. Отделение может использоваться в качестве клинической базы образовательных учреждений среднего, высшего и дополнительного профессионального образования, а также научных организаций.

8. Отделение координирует свою деятельность со спортивными, образовательными, общественными и иными организациями в целях оптимизации их деятельности.

Приложение 5
к Порядку оказания медицинской помощи при проведении
физкультурных и спортивных мероприятий,
утвержденному приказом Министерства здравоохранения
и социального развития Российской Федерации
от 9 августа 2010 г. № 613н

ПОЛОЖЕНИЕ ОБ ОРГАНИЗАЦИИ ДЕЯТЕЛЬНОСТИ ВРАЧЕБНО-ФИЗКУЛЬТУРНОГО ДИСПАНСЕРА (ЦЕНТРА ЛЕЧЕБНОЙ ФИЗКУЛЬТУРЫ И СПОРТИВНОЙ МЕДИЦИНЫ)

1. Настоящее Положение регулирует вопросы организации деятельности врачебно-физкультурного диспансера (центра лечебной физкультуры и спортивной медицины) (далее – ВФД).

2. ВФД создается для оказания первичной медико-санитарной помощи и/или специализированной медицинской помощи лицам, занимающимся физической культурой и спортом.

3. Структура и штатная численность медицинского персонала ВФД устанавливаются его руководителем исходя из объема проводимой лечебно-диагностической работы и численности обслуживаемого населения с учетом рекомендуемой структуры и штатных нормативов медицинского персонала.

4. ВФД координирует деятельность по профилю работы с медицинскими, спортивными, образовательными, общественными и иными организациями в целях оптимизации осуществляемой деятельности.

5. ВФД осуществляет медицинское обеспечение лиц, занимающихся физической культурой и спортом, организационно-методическое руководство деятельностью учреждений/организаций, подразделений, осуществляющих медицинское обеспечение лиц, занимающихся физической культурой и спортом, а также использующих методы лечебной физкультуры в восстановительном лечении различных возрастных групп населения.

6. Руководство ВФД осуществляет главный врач, который назначается на должность и освобождается от должности органом управления здравоохранением.

7. ВФД осуществляет следующие задачи и функции:

медицинское обеспечение лиц, занимающихся спортом и физической культурой;

профилактика заболеваний и травм, в том числе с утратой трудоспособности у спортсменов в связи с занятиями спортом;

оздоровление детей и молодежи на этапах физического воспитания;

повышение эффективности использования средств физической культуры, в т.ч. лечебной физкультуры, для сохранения и восстановления здоровья населения;

проведение медицинских обследований лиц, закрепленных за ВФД, включая: углубленное медицинское обследование (в том числе первичное обследование до начала занятий спортом), этапные медицинские обследования,

предсоревновательные обследования, текущие обследования, дополнительные медицинские обследования;

проведение срочного контроля, включая врачебно-педагогическое наблюдение;

осуществление диспансерного наблюдения за состоянием здоровья спортсменов, своевременное проведение их обследования, лечения и восстановления;

проведение экспертизы спортивной трудоспособности, временной нетрудоспособности, направление спортсменов на медико-социальную экспертизу;

участие в медико-педагогическом отборе лиц при зачислении в учреждения и организации спортивной направленности, проведение консультаций по выбору вида спортивной специализации на основании данных, полученных в результате обследования и тестирования;

проведение медицинской реабилитации прикрепленного контингента;

осуществление контроля за медицинским обеспечением учебно-тренировочных занятий в учреждениях и организациях физкультурно-спортивного профиля, включая предупредительный санитарный надзор;

медицинское обеспечение лиц, занимающихся спортом на учебно-тренировочных сборах, в спортивно-оздоровительных лагерях;

проведение медико-санитарного обеспечения спортивных соревнований, спортивно-массовых мероприятий;

оказание медицинской помощи спортсменам при жизнеугрожающих состояниях, направление их на госпитализацию;

проведение консультативного приема населения различных возрастных групп с выдачей рекомендаций по оздоровительным двигательным режимам, закаливанию, применению средств и методов физической культуры и спорта в целях формирования здоровья у различных возрастных групп населения;

осуществление методического руководства в вопросах медицинского обеспечения занятий по дисциплине «Физическая культура» в образовательных учреждениях различного уровня с обращением внимания на организацию занятий с лицами, отнесенными по состоянию здоровья к специальной медицинской группе;

организационно-методическое руководство и медицинский контроль над деятельностью врачебно-физкультурных диспансеров (отделений, кабинетов), медицинских пунктов учреждений и организаций физкультурно-спортивного профиля, отделений (кабинетов) лечебной физкультуры медицинских организаций, осуществляющих медицинскую реабилитацию, в том числе восстановительное лечение больных, инвалидов, лиц, пострадавших от иных неблагоприятных факторов;

осуществление консультаций учащихся образовательных учреждений с целью определения медицинской группы для занятий физической культурой в сложных случаях;

анализ физического развития, состояния здоровья, заболеваемости и травматизма лиц, занимающихся спортом, разработка и проведение лечебно-профилактических мероприятий по предупреждению травматизма, заболеваемости, состояний перенапряжения и перетренированности при занятиях спортом;

проведение мероприятий по раннему выявлению заболеваний, связанных с возможным неблагоприятным влиянием чрезмерных физических нагрузок на организм занимающихся, особенно детей и юношей;

изучение влияния физической культуры и спорта на состояние здоровья и физическое развитие;

проведение анализа деятельности учреждения и разработка мероприятий по ее совершенствованию;

проведение санитарно-просветительной работы по формированию здорового образа жизни, оздоровлению различных возрастных групп населения средствами физической культуры и спорта;

организация и проведение семинаров, совещаний по вопросам медицинского контроля за лицами, занимающимися физической культурой и спортом, сохранения и укрепления их здоровья средствами физической культуры, в том числе лечебной физкультуры, для работников медицинских, образовательных учреждений различного уровня, организаций и учреждений физкультурно-спортивного профиля; участие в работе профессиональных ассоциаций специалистов по спортивной медицине и реабилитации больных и инвалидов;

внесение предложений по оптимизации и повышению эффективности медицинского обеспечения лиц, занимающихся физической культурой и спортом, внедрение в практическую деятельность новых лечебно-диагностических технологий;

оценка качества медицинской помощи, разработка и проведение мероприятий по улучшению лечебно-диагностического процесса.

8. ВФД может использоваться в качестве клинической базы образовательных учреждений среднего, высшего и дополнительного профессионального образования, а также научных организаций.

9. В структуре ВФД, находящегося в ведении органа исполнительной власти в сфере здравоохранения субъекта Российской Федерации с населением свыше 500 тыс. жителей, рекомендуется предусматривать:

Отделение врачебного контроля для взрослых

Отделение врачебного контроля для детей и юношей

Отделение лечебной физкультуры для взрослых

Отделение лечебной физкультуры для детей и юношей

Отделение спортивной медицины для взрослых

Отделение спортивной медицины для детей и юношей

Отделение спортивной медицины паралимпийского и сурдлимпийского спорта

Отделение функциональной диагностики

Отделение биомеханики спорта

Отделение эндоскопии

Отдел лучевых методов диагностики (рентгенография, компьютерная и магнито-резонансная томография, сонография)

Отдел лабораторной диагностики (отделение общих клинических методов исследования, биохимических методов диагностики, иммунологических)

Отделение физиотерапии

Стационар дневного пребывания

Стационар терапевтического и хирургического профиля

Отделение спортивного ортезирования

Лаборатория повышения функциональных резервов

Отдел спортивного питания

Отделение мануальных методов коррекции

Отделение профилактики

Центр телемедицины

Научно-организационный отдел
Организационно-методический отдел
Редакционно-издательский отдел
Административно-хозяйственные подразделения
Пищеблок.

10. В структуре ВФД, находящегося в ведении муниципального образования с населением менее 500 тыс. жителей, рекомендуется предусматривать:

Отделение врачебного контроля для взрослых
Отделение врачебного контроля для детей и юношей
Отделение лечебной физкультуры для взрослых
Отделение лечебной физкультуры для детей и юношей
Отделение спортивной медицины
Отделение физиотерапии
Отделение функциональной и лабораторной диагностики
Кабинет профилактики
Кабинет телемедицины
Стационар дневного пребывания
Организационно-методический кабинет
Административно-хозяйственные подразделения.

Приложение 6
к Порядку оказания медицинской помощи при проведении
физкультурных и спортивных мероприятий,
утвержденному приказом Министерства здравоохранения
и социального развития Российской Федерации
от 9 августа 2010 г. № 613н

СТАНДАРТ ОСНАЩЕНИЯ ВРАЧЕБНО-ФИЗКУЛЬТУРНОГО ДИСПАНСЕРА, ЦЕНТРА ЛЕЧЕБНОЙ ФИЗКУЛЬТУРЫ И СПОРТИВНОЙ МЕДИЦИНЫ

I. Диагностическое оборудование:

Комплект оборудования для проведения обследования врачами-специалистами,

Комплект оборудования для функциональной диагностики,
Комплект оборудования для эндоскопической диагностики,
Комплект оборудования для биомеханического тестирования,
Комплект оборудования для электронейрофизиологической диагностики,
Комплект оборудования для лабораторной диагностики,
Комплект оборудования для лучевой диагностики,
Комплект оборудования для ультразвуковой диагностики,
Комплект оборудования для нейропсихологической диагностики.

II. Лечебное оборудование:

Комплект оборудования для спортивного ортезирования,
Оборудование для кабинетов индивидуальной лечебной гимнастики,
Оборудование для залов групповой лечебной гимнастики,
Оборудование для тренажерных залов,
Оборудование для залов механотерапии (в т.ч. роботизированной),
Оборудование для проведения постуральной терапии и манипуляций на позвоночнике,
Оборудование для тренинга с БОС,

Оборудование для гидрокинезотерапии,
Оборудование для эрготерапии,
Оборудование для развития мелкой моторики,
Оборудование для восстановления специальных спортивных навыков,
Оборудование для применения естественных и преформированных факторов природы (электролечения, СВЧ-терапии, светолечения, криотеплолечения, магнитотерапии, галотерапии, механического воздействия, ингаляции, водолечения, для сухих углекислых ванн),
Оборудование для массажа,
Оборудование для рефлексотерапии,
Оборудование для психотерапии,
Комплект ортезов,
Костыли, медицинские трости, ходунки.
III. Прочее оборудование:
Оргтехника (системный блок, монитор, принтеры, сканеры, клавиатура и т.д.),
Телемедицинский центр,
Телевизоры,
Оборудование для создания единой информационной сети.

Приложение 8
к Порядку оказания медицинской помощи
при проведении физкультурных и спортивных мероприятий,
утвержденному приказом Министерства здравоохранения
и социального развития Российской Федерации
от 9 августа 2010 г. № 613н

ПОЛОЖЕНИЕ ОБ ОРГАНИЗАЦИИ ДЕЯТЕЛЬНОСТИ МЕДИЦИНСКОГО ПУНКТА ОБЪЕКТА СПОРТА

1. Настоящее положение определяет организацию деятельности медицинского пункта объекта спорта.

2. Медицинский пункт объекта спорта (далее – Медпункт) организуется на объектах спорта, спортивных сооружениях, в местах проведения спортивных соревнований.

3. В Медпункте оказывается первичная медико-санитарная помощь участникам соревнований и спортсменам, в том числе на этапах медицинской эвакуации до прибытия машины скорой медицинской помощи, а также проводятся мероприятия по предупреждению и снижению заболеваемости и травматизма в момент проведения соревнований.

4. Количество Медпунктов определяется по предполагаемому объему оказания медицинской помощи, исходя из вида спорта, количества спортсменов и иных участников соревнований, предполагаемых видов заболеваний и травм.

5. Медпункт организовывается в местах тренировок и в местах непосредственного проведения соревнований, содержит помещения для приема врача-специалиста, процедурный и массажный кабинеты, также приспособлен для оказания медицинской помощи лицам с ограниченными возможностями здоровья.

6. Медпункт осуществляет следующие функции:

оказание первичной медико-санитарной помощи при заболеваниях и травмах спортсменам и иным участникам соревнований;

оказание специализированной медицинской помощи спортсменам по профилю «лечебная физкультура и спортивная медицина» (оценка и коррекция функционального состояния спортсмена, тейпирование, массаж);

при невозможности оказания медицинской помощи спортсменам и иным участникам соревнований направление их в соответствии с медицинскими показаниями в медицинскую организацию для оказания пострадавшим специализированной медицинской помощи;

проведение дополнительных медицинских осмотров спортсменов в тех видах спорта, где это регламентируется правилами проведения соревнований;

участие в организации медицинской эвакуации и транспортировки пострадавших в соответствующие медицинские организации.

Приложение 13

к Порядку оказания медицинской помощи при проведении физкультурных и спортивных мероприятий, утвержденному приказом Министерства здравоохранения и социального развития Российской Федерации от 9 августа 2010 г. № 613н

ПОЛОЖЕНИЕ ОБ ОРГАНИЗАЦИИ ДЕЯТЕЛЬНОСТИ ГЛАВНОГО ВРАЧА СОРЕВНОВАНИЙ ПРИ ПРОВЕДЕНИИ ФИЗКУЛЬТУР- НЫХ И СПОРТИВНЫХ СОРЕВНОВАНИЙ

1. Настоящее Положение регулирует вопросы осуществления деятельности главного врача соревнований при проведении физкультурных и спортивных соревнований.

2. Главным врачом соревнований назначается специалист, соответствующий Квалификационным требованиям к специалистам с высшим и послевузовским медицинским и фармацевтическим образованием в сфере здравоохранения, утвержденным приказом Минздравсоцразвития России от 7 июля 2009 г. № 415н (зарегистрирован Минюстом России 9 июля 2009 г., регистрационный № 14292), по специальности «лечебная физкультура и спортивная медицина» или «общественное здоровье и организация здравоохранения».

3. Главный врач соревнований подчиняется главному судье соревнований.

4. Главный врач соревнований осуществляет следующие функции:
осуществляет организацию оказания медицинской помощи при проведении спортивных соревнований;

определяет количество медицинского персонала соревнований, график его работы на спортивных объектах во время проведения тренировок и соревнований;

определяет перечень медицинских организаций, участвующих в оказании медицинской помощи при проведении физкультурных и спортивных соревнований;

определяет необходимое число и состав бригад скорой медицинской помощи, порядок их работы;

осуществляет руководство деятельностью медицинского персонала соревнований;

осуществляет оценку санитарно-гигиенического состояния мест проведения соревнований и тренировок;

осуществляет организацию работы медицинских помещений и их материально-техническое и лекарственное обеспечение;

осуществляет организацию работ по сбору и вывозу медицинских отходов в соответствии с санитарными нормами и правилами;

предоставляет информацию об организации оказания медицинской помощи при проведении физкультурных и спортивных соревнований спортсменам, представителям команд;

рассматривает жалобы на оказание медицинской помощи при проведении физкультурных и спортивных соревнований;

рекомендует главному судье соревнований в случае угрозы жизни и здоровью спортсменов отменить или перенести соревнование;

отстраняет по медицинским показаниям спортсмена от участия в соревновании (по решению медицинского комитета (врачебной бригады));

организует ведение учетной и отчетной документации, предоставление отчетов об оказании медицинской помощи при проведении спортивных соревнований, направляет их главному судье соревнований, в территориальный орган управления здравоохранением, в территориальный врачебно-физкультурный диспансер.

11.4

О внесении изменений в приказ ФМБА России от 2 июня 2010 г. № 324

«О внесении изменений в приказ ФМБА России от 2 марта 2010 г. № 103

«О мерах по выполнению постановления Правительства Российской Федерации от 17 октября 2009 г. № 812»

Приказ ФМБА России от 10 октября 2011 г. № 394

Во исполнение постановления Правительства Российской Федерации от 17 октября 2009 г. № 812 «О внесении изменений в некоторые акты Правительства Российской Федерации» (Собрание законодательства Российской Федерации, 26 октября 2009 г., № 43, ст. 5064) и в целях совершенствования медико-санитарного и медико-биологического обеспечения спортсменов сборных команд Российской Федерации, включая проведение углубленного медицинского обследования спортсменов **ПРИКАЗЫВАЮ:**

1. Приложение «Распределение обязанностей между федеральными государственными учреждениями, подведомственными ФМБА России, по медико-биологическому и медико-санитарному обеспечению сборных команд Российской Федерации и их ближайшего резерва», утвержденное приказом ФМБА России от 2 июня 2010 г. № 324, изложить в следующей редакции.

2. Контроль за исполнением настоящего приказа оставляю за собой.

Руководитель

В.В. Уйба

ПРИЛОЖЕНИЕ
к приказу ФМБА России
от 10 октября 2011 г. № 394

**Распределение обязанностей между федеральными
государственными учреждениями, подведомственными ФМБА России,
по медико-биологическому и медико-санитарному обеспечению сборных команд
Российской Федерации**

№ п/п	Федеральные государственные учреждения ФМБА России	Обязанности ФГУ ФМБА России по МСО
1.	ФГУЗ «Детская клиническая больница № 38 – Центр экологической педиатрии ФМБА России», г. Москва	Проведение углубленных медицинских обследований (УМО) и оказание амбулаторно-поликлинической и стационарной помощи спортсменам сборных команд Российской Федерации, не достигшим возраста 18 лет
2.	Сибирский клинический центр ФМБА России, г. Красноярск	Проведение УМО и оказание амбулаторно-поликлинической и стационарной помощи спортсменам сборных команд Российской Федерации, проживающим или тренирующимся на территории Сибирского и Дальневосточного федеральных округов, в том числе, не достигшим возраста 18 лет
3.	ФГУЗ «Клиническая больница № 122 им. Л.Г. Соколова» ФМБА России, г. Санкт-Петербург	Проведение УМО и оказание амбулаторно-поликлинической и стационарной помощи спортсменам следующих видов спорта: фигурное катание на коньках, фигурное катание на коньках (синхронное катание), художественная гимнастика, футбол, пляжный футбол, хоккей, синхронное плавание, водное поло, плавание, хоккей на траве, хоккей с мячом, лыжные гонки, танцевальный спорт, биатлон, сават, джиу-джитсу, академическая гребля, гребля на байдарках и каноэ. Спортсмены сборных команд Российской Федерации, проживающие или тренирующиеся в г. Санкт-Петербург
4.	ФГУ «Центр лечебной физкультуры и спортивной медицины ФМБА России», г. Москва	Проведение УМО и оказание амбулаторно-поликлинической и стационарной помощи спортсменам следующих видов спорта: фехтование, гимнастика спортивная, пулевая стрельба, стрельба из лука, стрельба стендовая, стрельба из арбалета, практическая стрельба, спортивная акробатика, сноуборд, спортивный туризм, спортивное ориентирование, фигурное катание на коньках, бобслей, санный спорт, санный спорт (натурбан), кёрлинг, корфбол, СЛА-планерный спорт, спорт глухих (бадминтон, баскетбол, боулинг, велоспорт-шоссе, вольная борьба, волейбол (6×6), волейбол пляжный (2×2), греко-римская борьба, дзюдо, карате, легкая атлетика, лыжные гонки, настольный теннис, плавание, пулевая стрельба, спортивное ориентирование, футбол (11×11), хоккей, шахматы), хоккей на траве, хоккей с мячом, айсшток, конный спорт, джиу-джитсу, теннис, гольф, бадминтон, флорбол, в том числе спортсменам сборных команд Российской Федерации, не достигшим возраста 18 лет
5.	ФГУ «Федеральный медицинский биологический центр им. А.И. Бурназяна ФМБА России», г. Москва	Проведение УМО и оказание амбулаторно-поликлинической и стационарной помощи спортсменам следующих видов спорта: художественная гимнастика, футбол, пляжный футбол, академическая гребля, гребля на байдарках и каноэ, гребной слалом, хоккей, конькобежный спорт, синхронное плавание, плавание, лыжные гонки, биатлон, теннис, легкая атлетика, горнолыжный спорт, шорт-трек, баскетбол, водное поло

№ п/п	Федеральные государственные учреждения ФМБА России	Обязанности ФГУ ФМБА России по МСО
6.	ФГУЗ «Клиническая больница № 83 ФМБА России», г. Москва	Проведение УМО и оказание амбулаторно-поликлинической и стационарной помощи спортсменам следующих видов спорта: современное пятиборье, велоспорт-ВМХ, велоспорт-маунтибайк, велоспорт-трек, велоспорт-шоссе, парусный спорт, тяжелая атлетика, бильярдный спорт, спортивный боулинг, конькобежный спорт, плавание (открытая вода), легкая атлетика
7.	ФГУЗ «Клиническая больница № 84 ФМБА России», г. Москва	Оказание амбулаторно-поликлинической и стационарной помощи ветеранам спорта СССР и Российской Федерации (чемпионы и призеры Олимпийских и Паралимпийских игр, призеры чемпионатов мира и Европы)
8.	ФГУЗ «Клиническая больница № 85 ФМБА России», г. Москва	Проведение УМО и оказание амбулаторно-поликлинической и стационарной помощи спортсменам следующих видов спорта: волейбол, пляжный волейбол, софтбол, гандбол, пляжный гандбол, прыжки на лыжах с трамплина и лыжное двоеборье, воднолыжный спорт, скалолазание, акробатический рок-н-ролл, альпинизм, водно-моторный спорт, прыжки в воду, прыжки на батуте, художественная гимнастика, синхронное плавание
9.	ФГУЗ «Клиническая больница № 85 ФМБА России», г. Москва	Проведение УМО и оказание амбулаторно-поликлинической и стационарной помощи спортсменам следующих видов спорта: автомобильный спорт, айкидо, бокс, вольная борьба, греко-римская борьба, самбо, регби, триатлон, сумо, ушу, американский футбол, армспорт, бодибилдинг, борьба на поясах, дзюдо, джиу-джитсу, киокусинкай, капоэйра, каратэ, кикбоксинг, рукопашный бой, стилевое каратэ, рыболовный спорт, сават, тайский бокс, тхэквондо, универсальный спорт, фигурное катание на коньках, спортивная гимнастика, в том числе спортсменам сборных команд Российской Федерации, не достигшим возраста 18 лет
10.	ФГУЗ «Центральная клиника больница восстановительного лечения ФМБА России», Московская область	Оказание реабилитационно-восстановительной помощи спортсменам сборных команд Российской Федерации
11.	ФГУ «Федеральное бюро медико-социальной экспертизы ФМБА России», г. Москва	Проведение УМО и оказание амбулаторно-поликлинической и стационарной помощи спортсменам следующих видов спорта: спорт лиц с поражением опорно-двигательного аппарата (академическая гребля, армспорт, баскетбол на колясках, бадминтон, биатлон, волейбол сидя, горнолыжный спорт, кёрлинг на колясках, конный спорт, легкая атлетика, лыжные гонки, настольный теннис, парусный спорт, пауэрлифтинг, плавание, пулевая стрельба, спортивное ориентирование (ориентирование, ориентирование по тропам), стрельба из лука, танцы на колясках, теннис на колясках, фехтование, футбол ампутантов, шахматы, шашки), спорт слепых (армспорт, биатлон, борьба, боулинг, велоспорт-тандем, голбол, горнолыжный спорт, дзюдо, легкая атлетика, лыжные гонки, пауэрлифтинг, плавание, пулевая стрельба, спортивный туризм, торбол, шахматы, шашки), футбол лиц с заболеванием церебральным параличом (футбол 7×7), футбол слепых (мини-футбол 5×5 (В1), футзал 5×5 (В2, В3), спорт лиц с ментальными (интеллектуальными)

Продолжение табл.

№ п/п	Федеральные государственные учреждения ФМБА России	Обязанности ФГУ ФМБА России по МСО
		нарушениями, спорт глухих (бадминтон, баскетбол, боулинг, велоспорт-шоссе, вольная борьба, волейбол (6×6), волейбол пляжный (2×2), греко-римская борьба, дзюдо, каратэ, легкая атлетика, лыжные гонки, настольный теннис, плавание, пулевая стрельба, партивное ориентирование, футбол (11×11), хоккей, шахматы)
12.	ФГУЗ «Медико-санитарная часть № 169 ФМБА России», г. Москва	Проведение УМО и оказание амбулаторно-поликлинической и стационарной помощи спортсменам следующих видов спорта: шахматы, шашки, дартс, кинологический спорт, пейнтбол, радиоспорт, авиамодельный спорт, автомоделный спорт, мотоциклетный спорт, ракетомодельный спорт, спортивно-прикладное собаководство, спортивный бридж, судомодельный спорт, вертолетный спорт, воздухоплавательный спорт, парашютный спорт, гиревой спорт, го, городошный спорт, ездовой спорт, кинологический спорт, морское многоборье, пауэрлифтинг, перетягивание каната, подводный спорт, полиатлон, рафтинг, бейсбол, русская лапта, северное многоборье, спортивная аэробика, фитнес-аэробика, эстетическая гимнастика, в том числе спортсменам сборных команд Российской Федерации, не достигшим возраста 18 лет
13.	ФГУ «Научно-исследовательский институт физико-химической медицины ФМБА России», г. Москва	Клинико-лабораторные обследования спортсменов сборных команд Российской Федерации с использованием специальных методов лабораторной, в том числе молекулярно-генетической диагностики
14.	ГНЦ «Институт иммунологии» ФМБА России, г. Москва	Оказание амбулаторно-поликлинической и стационарной помощи включая иммунологические и лабораторно-диагностические обследования спортсменов сборных команд Российской Федерации
15.	ФГУ «Многопрофильный медицинский центр «Юность» ФМБА России», г. Ессентуки, Ставропольский край	Оказание реабилитационно-восстановительной и амбулаторно-поликлинической помощи спортсменам сборных команд Российской Федерации
16.	ФГУ «НИЦ курортологии и реабилитации», г. Сочи, Краснодарский край	Оказание реабилитационно-восстановительной и амбулаторно-поликлинической помощи спортсменам сборных команд Российской Федерации
17.	ФГУ «Сергиевский медицинский центр ФМБА России», Самарская область	Оказание реабилитационно-восстановительной и амбулаторно-поликлинической помощи спортсменам сборных команд Российской Федерации
18.	ФГУЗ «Клиническая больница № 123 ФМБА России», г. Москва	Лечение гнойной хирургической инфекции у спортсменов сборных команд Российской Федерации
19.	ФГУЗ «Клиническая больница № 119 ФМБА России», г. Москва	Оказание неотложной медицинской помощи спортсменам сборных команд Российской Федерации
20.	ФГУЗ «Клинический центр стоматологии ФМБА России», г. Москва	Оказание стоматологической помощи спортсменам сборных команд Российской Федерации

Окончание табл.

№ п/п	Федеральные государственные учреждения ФМБА России	Обязанности ФГУ ФМБА России по МСО
21.	ФГУЗ «Центральная медико-санитарная часть № 165 ФМБА России», г. Москва	Оказание амбулаторно-поликлинической помощи и проведение клинико-лабораторных обследований спортсменов сборных команд Российской Федерации с использованием специальных методов лабораторной диагностики
22.	ФГУЗ «Клинический центр стоматологии ФМБА России», г. Москва	Клинико-лабораторные обследования спортсменов сборных команд Российской Федерации с использованием специальных методов лабораторной диагностики



ПРИЛОЖЕНИЯ



**Единый квалификационный справочник должностей
руководителей, специалистов и служащих,
раздел «Квалификационные характеристики должностей
работников в области физической культуры и спорта»**

*Утвержден приказом Министерства здравоохранения
и социального развития Российской Федерации
от 15 августа 2011 г. № 916н.*

*Зарегистрирован Минюстом России 14 октября 2011 года,
регистрационный №22054*

I. ОБЩИЕ ПОЛОЖЕНИЯ

1. Квалификационные характеристики, включенные в раздел «Квалификационные характеристики должностей работников в области физической культуры и спорта» Единого квалификационного справочника должностей руководителей, специалистов и служащих (далее соответственно – квалификационные характеристики, ЕКС), являются нормативными документами, предназначенными для обоснования рациональной организации труда, правильного подбора, расстановки и использования кадров, обеспечения единства при определении должностных обязанностей работников и предъявляемых к ним квалификационных требований, а также принимаемых решений о соответствии занимаемым должностям.

Квалификационные характеристики отражают специфику деятельности работников в области физической культуры и спорта (далее – работники) по исполнению возложенных на них функций.

Раздел «Квалификационные характеристики должностей работников в области физической культуры и спорта» ЕКС состоит из 4 разделов: I – «Общие положения»; II – «Должности руководителей»; III – «Должности специалистов»; IV – «Должности служащих».

2. Квалификационные характеристики применяются в качестве нормативных документов или служат основой для разработки должностных инструкций работников, содержащих конкретный перечень их должностных обязанностей, с учетом особенностей организации труда, а также прав и ответственности работников. При необходимости должностные обязанности, включенные в квалификационную характеристику определенной должности, могут быть распределены между несколькими исполнителями.

3. В целях совершенствования организации и повышения эффективности труда работников возможно расширение круга их обязанностей по сравнению с установленными соответствующей квалификационной характеристикой. В этих случаях без изменения должностного наименования работнику может быть поручено выполнение обязанностей, предусмотренных квалификационными характеристиками других должностей, близких по содержанию работ, равных по сложности, выполнение которых не требует другой специальности и квалификации.

4. Квалификационная характеристика каждой должности содержит три раздела: «Должностные обязанности», «Должен знать» и «Требования к квалификации».

В разделе «Должностные обязанности» установлен перечень основных функций, которые могут быть полностью или частично поручены работнику, занимающему данную должность.

В разделе «Должен знать» содержатся основные требования, предъявляемые к работнику в отношении специальных знаний, а также знаний законодательных и иных нормативных правовых актов, положений, инструкций и других документов, методов и средств, которые работник должен уметь применять при выполнении должностных обязанностей.

В разделе «Требования к квалификации» определены уровень профессиональной подготовки работника, необходимый для выполнения возложенных на него должностных обязанностей, а также требуемый стаж работы.

5. Соответствие фактически выполняемых обязанностей и квалификации работников требованиям квалификационных характеристик определяется согласно установленному порядку. При этом особое внимание уделяется качественному и эффективному выполнению работ.

6. Лица, не имеющие специальной подготовки или стажа работы, установленных в разделе «Требования к квалификации», но обладающие достаточным практическим опытом и выполняющие качественно и в полном объеме возложенные на них должностные обязанности, по рекомендации аттестационной комиссии назначаются на соответствующие должности так же, как и лица, имеющие специальную подготовку и стаж работы.

II. ДОЛЖНОСТИ РУКОВОДИТЕЛЕЙ

Главный тренер спортивной сборной команды Российской Федерации (по виду спорта)

Должностные обязанности. Организует и обеспечивает эффективную работу тренерского состава по подготовке спортивных сборных команд Российской Федерации по виду спорта (далее – спортивные сборные команды). Планирует, организует, координирует и контролирует работу тренерского состава по подготовке спортивных сборных команд. Осуществляет подготовку спортивных сборных команд и организует их участие в соревнованиях.

Определяет на каждом этапе подготовки цели и задачи спортивных сборных команд для достижения спортивного результата. Осуществляет отбор перспективных спортсменов и комплектование спортивных сборных команд. Организует разработку и утверждает перспективные, текущие и индивидуальные планы подготовки членов спортивных сборных команд. Участвует в тренировочном процессе. Осуществляет контроль за работой тренеров по подготовке спортсменов спортивных сборных команд. Соблюдает антидопинговые правила и осуществляет контроль за соблюдением тренерским составом и спортсменами антидопинговых правил. Анализирует выполнение утвержденных планов подготовки, итоги выступления в официальных спортивных соревнованиях спортивных сборных команд (в целом) и отдельных спортсменов, вносит коррективы в их дальнейшую подготовку. Руководит тренерским составом спортивных сборных команд и осуществляет координацию работы с учетом индивидуальной специализации каждого тренера. Обеспечивает организацию и проведение мероприятий, направленных на предотвращение допинга в спорте и борьбу с ним. Координирует взаимодействие с физкультурно-спортивными организациями, участвующими в подготовке спортсменов. Обеспечивает внедрение новейших методик подготовки спортсменов по виду спорта в практику тренировочного процесса. Вносит

в установленном порядке предложения о поощрении тренеров и спортсменов спортивных сборных команд по итогам выступления на соревнованиях.

Должен знать: Конституцию Российской Федерации; законы и иные нормативные правовые акты, регламентирующие деятельность в области физической культуры и спорта; Олимпийскую хартию Международного олимпийского комитета; положения, правила и регламенты проведения международных спортивных соревнований, принятые международными федерациями по видам спорта; Устав Олимпийского комитета России; современные методики спортивной тренировки и соревновательной деятельности; основы спортивной медицины, медицинского контроля; порядок допинг-контроля и антидопинговые правила; Международный стандарт Всемирного антидопингового агентства (далее – ВАДА) по тестированию, Международный стандарт ВАДА «Запрещенный список», Международный стандарт ВАДА «Международный стандарт по терапевтическому использованию»; порядок обеспечения безопасности проводимых спортивных соревнований; основы психологии, педагогики, гигиены; порядок составления и ведения первичной учетно-отчетной документации; нормативные документы, регламентирующие работу со служебной информацией; основы трудового и налогового законодательства; основы экономики, организации труда и управления; основы работы на персональном компьютере; правила по охране труда и пожарной безопасности.

Требования к квалификации. Высшее профессиональное образование в области физической культуры и спорта, стаж работы по непосредственной подготовке спортсмена – члена спортивной сборной команды не менее 5 лет или высшее профессиональное образование в области физической культуры и спорта, стаж работы в должности старшего тренера спортивной сборной команды не менее 3 лет.

Государственный тренер (по виду спорта)

Должностные обязанности. Обеспечивает проведение государственной политики развития вида спорта на территории Российской Федерации. Взаимодействует с всероссийской федерацией по виду спорта, представителями органов исполнительной власти субъектов Российской Федерации, научных, медицинских и других государственных учреждений по обеспечению организации и проведения спортивных мероприятий, по пропаганде развития вида спорта в субъектах Российской Федерации. Вносит в установленном порядке предложения по привлечению тренерских кадров для работы со спортивными сборными командами. Координирует работу физкультурно-спортивных организаций, тренеров и специалистов, принимающих участие в подготовке резерва спортивных сборных команд. Организует проведение в спортивных сборных командах работы по патриотическому воспитанию спортсменов, по профилактике и предотвращению нарушений антидопинговых правил. Обеспечивает разработку и совершенствование комплексных целевых программ совместно с тренерским составом и всероссийской федерацией по виду спорта. Обеспечивает постоянный контроль за эффективностью подготовки ближайшего резерва кандидатов в спортивные сборные команды. Осуществляет контроль за поэтапным выполнением комплексных целевых программ по виду спорта. Обеспечивает организацию и проведение мероприятий, направленных на предотвращение допинга в спорте и борьбу с ним. Проводит совместно с тренерским составом и специалистами спортивных сборных команд анализ выполнения планов подготовки спортсменов

и результатов их выступлений на международных спортивных соревнованиях, вносит предложения по корректировке планов подготовки. Обеспечивает внедрение новейших методик подготовки спортсменов по виду спорта в практику тренировочного процесса. Проводит анализ работы тренеров спортивных сборных команд по подбору наиболее перспективных спортсменов в состав резерва спортивных сборных команд. Разрабатывает и представляет на утверждение в установленном порядке планы обеспечения спортивных сборных команд инвентарем, оборудованием, спортивной базой. Вносит рекомендации по внедрению новых образцов материального оснащения в подготовку спортивных сборных команд. Подготавливает предложения по развитию вида спорта для рассмотрения федеральным органом исполнительной власти по физической культуре и спорту.

Должен знать: Конституцию Российской Федерации; законы и иные нормативные правовые акты, регламентирующие деятельность в области физической культуры и спорта; Олимпийскую хартию Международного олимпийского комитета; положения, правила и регламенты проведения международных спортивных соревнований, **принятые** международными федерациями по видам спорта; Устав Олимпийского комитета России; современные методики спортивной тренировки и соревновательной деятельности; основы спортивной медицины, медицинского контроля и способы оказания первой помощи; порядок обеспечения безопасности проводимых соревнований; основы психологии; педагогику, спортивную гигиену; порядок допинг-контроля и антидопинговые правила; Международный стандарт ВАДА по тестированию; Международный стандарт ВАДА «Запрещенный список»; Международный стандарт ВАДА «Международный стандарт по терапевтическому использованию»; порядок составления и ведения первичной учетно-отчетной документации; нормативные документы, регламентирующие работу со служебной информацией; основы трудового и налогового законодательства; основы экономики, организации труда и управления; основы работы на персональном компьютере; правила по охране труда и пожарной безопасности.

Требования к квалификации. Высшее профессиональное образование в области физической культуры и спорта, наличие высшей квалификационной категории тренера – преподавателя по спорту, стаж работы в должности тренера спортивной сборной команды Российской Федерации (по виду спорта) либо по непосредственной подготовке спортсмена – члена спортивной сборной команды не менее 5 лет или высшее профессиональное образование в области физической культуры и спорта, наличие высшей квалификационной категории тренера – преподавателя по спорту, стаж работы в должности главного тренера спортивной сборной команды Российской Федерации (по виду спорта) не менее 2 лет.

Директор (заведующий) физкультурно-спортивной организации

Должностные обязанности. Осуществляет руководство физкультурно-спортивной организацией, обеспечивая подготовку и проведение спортивно-массовых и зрелищных мероприятий. Планирует, контролирует и анализирует административно-хозяйственную и финансово-экономическую деятельность физкультурно-спортивной организации; организует и контролирует работу персонала. Организует взаимодействие всех структурных подразделений физкультурно-спортивной организации. Организует спортивно-массовую и оздоровительную работу среди населения, пропаганду занятий физической культурой и спортом. Обеспечивает выполнение фи-

нансовых обязательств физкультурно-спортивной организации. Планирует и организует оснащение физкультурно-спортивной организации спортивно-технологическим и инженерным оборудованием, инвентарем и материалами, осуществляет контроль за их правильным использованием. Организует своевременный капитальный и текущий ремонт зданий, сооружений и оборудования. Организует обеспечение физкультурно-спортивной организации квалифицированными кадрами, содействует наилучшему использованию знаний и опыта работников. Заключает трудовые договоры с работниками физкультурно-спортивной организации. Организует формирование и поддержание в актуальном состоянии системы мотивации работников физкультурно-спортивной организации. Осуществляет контроль за соблюдением правил по охране труда и пожарной безопасности. Содействует реализации мероприятий, направленных на предотвращения допинга в спорте и борьбу с ним.

Должен знать: Конституцию Российской Федерации; законы и иные нормативные правовые акты, регламентирующие деятельность в области физической культуры и спорта; перспективы технического, экономического и социального развития физической культуры и спорта; профиль, специализацию и особенности структуры спортивного сооружения; порядок составления и согласования планов административно-хозяйственной и финансово-экономической деятельности; порядок заключения и исполнения договоров; основы экономики, организации труда и управления; основы трудового законодательства; нормативные документы, регламентирующие работу со служебной информацией; антидопинговые правила; основы работы на персональном компьютере; правила по охране труда и пожарной безопасности.

Требования к квалификации. Высшее профессиональное образование в области физической культуры и спорта или высшее профессиональное образование и дополнительное профессиональное образование в области физической культуры и спорта, стаж работы в должностях специалистов физкультурно-спортивных организаций не менее 3 лет.

Директор Центра спортивной подготовки спортивных сборных команд Российской Федерации

Должностные обязанности. Планирует, организует, координирует, регулирует и контролирует работу Центра спортивной подготовки спортивных сборных команд Российской Федерации (далее – Центр). Представляет Центр в государственных, судебных, страховых и арбитражных органах, на международных мероприятиях, в государственных и общественных организациях по вопросам, относящимся к компетенции Центра. Утверждает структуру, штатное расписание и должностные инструкции работников Центра, организует работу по формированию системы оплаты их труда. Организует и контролирует работу по осуществлению финансово-хозяйственной деятельности, принимает меры по расширению и развитию хозяйственной самостоятельности Центра, его материально-технической базы. Обеспечивает рациональное использование выделяемых финансовых средств. Организует и контролирует работу и эффективное взаимодействие структурных подразделений Центра. Контролирует выполнение планов финансово-хозяйственной деятельности Центра. Обеспечивает координацию работ федераций по видам спорта и организаций физической культуры и спорта по подготовке спортсменов высокого класса и их участию в крупнейших всероссийских и международных спортивных соревнованиях в составе спортивных сборных команд,

в том числе по организации и проведению мероприятий, направленных на предотвращение допинга в спорте и борьбу с ним. Обеспечивает внедрение новейших методик подготовки спортсменов спортивных сборных команд в практику тренировочного процесса. Совершенствует организационно-управленческую структуру, планирование и прогнозирование деятельности, формы и методы работы Центра, осуществляет подбор кадров, их расстановку и использование в соответствии с квалификацией. Руководит работниками Центра и координирует работу по повышению их квалификации. Обеспечивает соблюдение правил по охране труда и пожарной безопасности.

Должен знать: Конституцию Российской Федерации; законы и иные нормативные правовые акты, регламентирующие деятельность в области физической культуры и спорта, в том числе административно-хозяйственную и финансово-экономическую деятельность; Олимпийскую хартию Международного олимпийского комитета; перспективы технического, экономического и социального развития физической культуры и спорта; профиль, специализацию и особенности структуры спортивных сооружений; основы трудового, налогового законодательства и законодательства об экологической экспертизе; основы экономики, организации труда и управления; порядок составления и согласования бизнес-планов административно-хозяйственной и финансово-экономической деятельности; порядок заключения и исполнения договоров; порядок допинг-контроля и антидопинговые правила; нормативные документы, регламентирующие работу со служебной документацией; основы экономики, организации труда и управления; основы работы на персональном компьютере; правила по охране труда и пожарной безопасности.

Требования к квалификации. Высшее профессиональное образование в области физической культуры и спорта или высшее профессиональное образование и дополнительное профессиональное образование в области физической культуры и спорта, стаж работы в должностях специалистов физкультурно-спортивных организаций не менее 5 лет или на руководящих должностях в физкультурно-спортивных организациях не менее 3 лет.

Начальник водной станции

Должностные обязанности. Руководит работой водной станции, обеспечивая ее эффективное функционирование. Планирует, организует и контролирует работу водной станции, ее техническое развитие и материальную базу. Организует учет, составление и своевременное представление отчетной документации о результатах деятельности водной станции. Организует и контролирует безопасную эксплуатацию и хранение в надлежащем состоянии плавсредств, спортивного инвентаря, имущества, проведение их ремонта и подготовку к началу плавательного сезона. Организует, регулирует и контролирует составление заявок на приобретение и поставку необходимого оборудования, контролирует его работу и своевременный ремонт. Организует разработку инструкций по эксплуатации оборудования, спортивного инвентаря и плавсредств, контролирует их соблюдение. Ведет учет наличия имущества водной станции. Организует и контролирует хозяйственное обслуживание и надлежащее состояние зданий и сооружений водной станции. Обеспечивает содержание в исправном состоянии пожарного инвентаря. Разрабатывает и проводит мероприятия по содержанию в чистоте и порядке акватории водной станции, по благоустройству, озеленению и уборке прилегающей территории. Организует и обеспечивает подбор персонала водной

станции. Обеспечивает проведение учебных и спортивных мероприятий и ведет их учет. Составляет графики дежурств во время проведения занятий и спортивно-массовых мероприятий, обеспечивает контроль за соблюдением мер безопасности на воде. Контролирует соблюдение правил по охране труда и пожарной безопасности, а также трудовой дисциплины и правил внутреннего трудового распорядка. Поощряет отличившихся работников водной станции, а также налагает дисциплинарные взыскания за нарушение производственной и трудовой дисциплины, принимает при необходимости меры морального воздействия.

Должен знать: Конституцию Российской Федерации; законы и иные нормативные правовые акты, регламентирующие деятельность в области физической культуры и спорта; порядок эксплуатации спортивных сооружений; принципы работы оборудования водной станции; правила эксплуатации, содержания и ремонта плавсредств; порядок составления и ведения первичной учетно-отчетной документации; нормативные документы, регламентирующие работу со служебной документацией; основы экономики, организации труда и управления; основы трудового законодательства; основы работы на персональном компьютере; правила по охране труда и пожарной безопасности.

Требования к квалификации. Высшее профессиональное образование (техническое) и дополнительное профессиональное образование в области физической культуры и спорта, стаж работы по направлению профессиональной деятельности в должностях специалистов не менее 1 года или среднее профессиональное образование (техническое) и дополнительное профессиональное образование в области физической культуры и спорта, стаж работы по направлению профессиональной деятельности в должностях специалистов не менее 3 лет.

Начальник клуба

(спортивного, спортивно-технического, стрелково-спортивного)

Должностные обязанности. Руководит работой клуба (спортивного, спортивно-технического, стрелково-спортивного) (далее – клуб), обеспечивая его эффективную деятельность. Планирует, организует и контролирует работу по развитию оборонно-массовой, тренировочной и спортивной работы клуба, его материальной базы. Организует и регулирует деятельность подчиненных служб по проведению спортивных соревнований, тренировочных сборов, методических и других мероприятий. Осуществляет контроль за подготовкой спортсменов-разрядников, общественных тренеров, спортивных судей. Обеспечивает создание благоприятных условий для работы, направленной на своевременное и качественное выполнение планов и программ подготовки. Организует и обеспечивает систематическое проведение тренировочных занятий на спортивных базах, подбор кадров, принимает меры по наилучшему применению их знаний и опыта, проведению обучения и аттестации. Изучает и обобщает передовой отечественный и зарубежный опыт, разрабатывает предложения по его использованию. Организует пропаганду спорта. Заключает договоры с физическими и юридическими лицами на оказание спортивно-оздоровительных услуг. Организует, регулирует и контролирует подготовку заявок на приобретение и поставку необходимого спортивного инвентаря, оборудования, обеспечивает его работу и своевременный ремонт. Организует эксплуатацию и хранение имущества клуба в надлежащем состоянии, ведение учета его наличия. Обеспечивает текущий

и капитальный ремонт зданий и сооружений. Разрабатывает и проводит мероприятия по благоустройству клуба, озеленению и уборке прилегающей территории. Представляет предложения о поощрении отличившихся работников, а также о наложении дисциплинарных взысканий на нарушителей производственной дисциплины. Обеспечивает составление установленной отчетности. Контролирует соблюдение правил по охране труда и пожарной безопасности.

Должен знать: Конституцию Российской Федерации; законы и иные нормативные правовые акты, регламентирующие деятельность в области физической культуры и спорта, административно-хозяйственную и финансово-экономическую деятельность; правила эксплуатации спортивных сооружений; передовой опыт в области развития технических видов спорта; перспективы технического, экономического и социального развития физической культуры и спорта; профиль, специализацию и особенности клуба; основы педагогики и психологии; порядок составления и согласования планов административно-хозяйственной и финансово-экономической деятельности; порядок заключения и исполнения договоров; порядок составления и ведения первичной учетно-отчетной документации; нормативные документы, регламентирующие работу со служебной документацией; основы экономики, организации труда и управления; основы трудового и гражданского законодательства; основы работы на персональном компьютере; правила по охране труда и пожарной безопасности.

Требования к квалификации. Высшее профессиональное образование и дополнительное профессиональное образование в области физической культуры и спорта, стаж работы в должностях специалистов физкультурно-спортивных организаций по направлению профессиональной деятельности не менее 3 лет или среднее профессиональное образование и дополнительное профессиональное образование в области физической культуры и спорта, стаж работы в должностях специалистов физкультурно-спортивных организаций по направлению профессиональной деятельности не менее 5 лет.

Начальник мастерской по ремонту спортивной техники и снаряжения

Должностные обязанности. Руководит работами по проведению ремонтных работ в мастерской по ремонту спортивной техники и снаряжения (далее – мастерская). Организует и контролирует составление планов (графиков) профилактических работ и ремонта спортивной техники и снаряжения, а также обеспечивает их своевременное выполнение. Организует и контролирует учет оборудования, выявляет нуждающуюся в ремонте спортивную технику, спортивное снаряжение и инвентарь, определяет причины неисправности или нарушений их первоначального состояния и возможные способы устранения установленных дефектов. Организует производственную деятельность мастерской, определяет очередность проведения ремонтных и восстановительных работ. Организует и контролирует восстановление работоспособного состояния выявленных поврежденных спортивных технических средств, гарантирует безопасность их использования в процессе проведения тренировочных занятий и соревнований. Анализирует и принимает меры по совершенствованию технологии ремонтных работ, организации рабочих мест, повышению производительности труда, снижению трудоемкости и материальных затрат на проведение ремонта спортивной техники, снаряжения и инвентаря. Анализирует причины повышенного износа спортивной

техники, снаряжения и инвентаря, принимает необходимые меры по его предупреждению. Принимает участие в проверке технического состояния спортивной техники и снаряжения, требующих ремонта, а также качества ремонтных работ. Составляет заявки на приобретение материалов, оборудования и запасных частей, необходимых для выполнения ремонтных работ, с соответствующими расчетами и обоснованием их потребности. Организует внедрение новых методов ремонта и восстановления деталей, узлов и механизмов. Осуществляет контроль за соблюдением работниками мастерской производственной и трудовой дисциплины, правил по охране труда и пожарной безопасности. Осуществляет учет выполненных работ и составление установленной отчетности. Руководит работниками мастерской, содействует повышению их квалификации и профессионального мастерства, внедрению передового опыта работы.

Должен знать: Конституцию Российской Федерации; законы и иные нормативные правовые акты, регламентирующие деятельность в области физической культуры и спорта; правила эксплуатации спортивных технических средств и сооружений; нормативные документы по организации ремонта спортивной техники и снаряжения; технические характеристики, конструктивные особенности, правила эксплуатации спортивной техники и снаряжения, режимы работы оборудования мастерской; виды материалов, применяемых в процессе выполнения ремонтных работ; основы экономики, организации труда и управления; основы трудового законодательства; правила по охране труда и пожарной безопасности.

Требования к квалификации. Высшее профессиональное образование (техническое) и стаж работы по направлению профессиональной деятельности не менее 3 лет или среднее профессиональное образование (техническое) и стаж работы по направлению профессиональной деятельности не менее 5 лет.

Начальник отдела (по виду или группе видов спорта)

Должностные обязанности. Осуществляет руководство деятельностью отдела в соответствии с положением об отделе. Организует, планирует и координирует работу отдела. Участвует в разработке перспективных планов работы физкультурно-спортивной организации. Обеспечивает взаимодействие отдела с другими структурными подразделениями физкультурно-спортивной организации по вопросам, отнесенным к его ведению. Анализирует передовой опыт по вопросам, относящимся к компетенции отдела, и организует его применение в работе. Оказывает методическую и практическую помощь при рассмотрении и решении задач, касающихся работы отдела, контролирует выполнение принятых решений и качество их исполнения. Согласовывает материалы, разработанные другими подразделениями физкультурно-спортивной организации, по вопросам, отнесенным к направлениям деятельности отдела. Руководит работниками отдела, создает условия для повышения их квалификации. Вносит предложения по формированию штата работников отдела, подбору, расстановке и перемещению кадров отдела. Обеспечивает соблюдение работниками отдела трудового законодательства, правил по охране труда и пожарной безопасности.

Должен знать: Конституцию Российской Федерации; законы и иные нормативные правовые акты, регламентирующие деятельность в области физической культуры и спорта; Олимпийскую хартию Международного олимпийского комитета; положения, правила и регламенты проведения международных спортивных соревнований, принятые международными федерациями

по видам спорта; Устав Олимпийского комитета России; теоретические основы физкультурно-спортивной работы; методику организации и проведения спортивных мероприятий; порядок допинг-контроля и антидопинговые правила; порядок составления и ведения первичной учетно-отчетной документации; основы трудового законодательства; нормативные документы, регламентирующие работу со служебной документацией; основы работы на персональном компьютере; правила по охране труда и пожарной безопасности.

Требования к квалификации. Высшее профессиональное образование в области физической культуры и спорта или высшее профессиональное образование и дополнительное профессиональное образование в области физической культуры и спорта, стаж работы по направлению профессиональной деятельности, соответствующей профилю отдела, не менее 2 лет.

Начальник спортивной сборной команды Российской Федерации (по виду спорта)

Должностные обязанности. Осуществляет организацию тренировочных сборов и спортивных соревнований, обеспечение материально-технических условий для подготовки и выступления спортивной сборной команды. Проводит организационно-технические мероприятия по подготовке мест проведения спортивных соревнований и тренировочных сборов спортивной сборной команды. Определяет потребность спортивной сборной команды в обеспечении спортивной одеждой, обувью, инвентарем, оборудованием и составляет заявку на их приобретение. Проводит организационные мероприятия по заключению договоров с заинтересованными организациями о проведении спортивных мероприятий. Вносит предложения по разработке перспективных и текущих планов подготовки спортивной сборной команды к спортивным соревнованиям в части организации учебно-тренировочного процесса и спортивных соревнований. Организует оформление необходимых документов для заключения договоров об оказании услуг по проведению своевременного ремонта используемого инвентаря и оборудования. Организует учет расходования выделенных денежных средств и составление установленной отчетности. Организует прием, регистрацию и обслуживание делегаций и лиц, прибывших в служебные командировки. Осуществляет контроль за соблюдением спортсменами антидопинговых правил. Обеспечивает соблюдение правил по охране труда и пожарной безопасности.

Должен знать: Конституцию Российской Федерации; законы и иные нормативные правовые акты, регламентирующие деятельность в области физической культуры и спорта, административно-хозяйственную и финансово-экономическую деятельность; Олимпийскую хартию Международного олимпийского комитета; положения, правила и регламенты проведения международных спортивных соревнований, принятые международными федерациями по видам спорта; Устав Олимпийского комитета России; порядок допинг-контроля и антидопинговые правила; порядок составления и ведения первичной учетно-отчетной документации; нормативные документы, регламентирующие работу со служебной документацией; основы гигиены; порядок приобретения оборудования и инвентаря, оформления расчетов за услуги; основы трудового и налогового законодательства; основы работы на персональном компьютере; правила по охране труда и пожарной безопасности.

Требования к квалификации. Высшее профессиональное образование в области физической культуры и спорта или высшее профессиональное образование и дополнительное профессиональное образование в области физической культуры и спорта, стаж работы в должностях специалистов физкультурно-спортивных организаций по выполнению функций по организации и подготовке спортивных сборных команд или организации и проведению физкультурно-спортивных мероприятий не менее 3 лет.

Начальник управления (по виду или группе видов спорта)

Должностные обязанности. Организует, координирует, регулирует и контролирует работу управления по виду или группе видов спорта физкультурно-спортивной организации. Организует работу по реализации принятых государственных программ в области физической культуры и спорта и по разработке целевых программ развития приоритетных направлений деятельности управления. Планирует и координирует работу структурных подразделений управления. Руководит работниками управления, контролирует выполнение поручений и заданий. Проводит системный анализ подготовленных в управлении перспективных и текущих планов, краткосрочных и долгосрочных прогнозов развития с учетом целей, задач и направлений, для реализации которых оно создано. Анализирует передовой опыт по вопросам, относящимся к компетенции управления, и организует его применение в работе. Устанавливает взаимосвязь со сторонними организациями для обеспечения взаимодействия в процессе подготовки спортивных сборных команд. Обеспечивает оказание физкультурно-спортивным организациям консультативной и методической помощи по вопросам, относящимся к компетенции управления. Способствует повышению квалификации работников управления. Контролирует соблюдение работниками правил внутреннего трудового распорядка, правил по охране труда.

Должен знать: Конституцию Российской Федерации; законы и иные нормативные правовые акты, регламентирующие деятельность в области физической культуры и спорта; Олимпийскую хартию Международного олимпийского комитета; положения, правила и регламенты проведения международных спортивных соревнований, принятые международными федерациями по видам спорта; Устав Олимпийского комитета России; порядок допинг-контроля и антидопинговые правила; порядок заключения и оформления коллективных договоров; организацию учета хозяйственных расходов и денежных средств; организацию статистического учета; методику организации и проведения спортивных мероприятий; организацию эксплуатации, ремонтных работ и технического обслуживания спортивного оборудования, инвентаря и техники; основы трудового законодательства; нормативные документы, регламентирующие работу со служебной документацией; основы работы на персональном компьютере; правила по охране труда и пожарной безопасности.

Требования к квалификации. Высшее профессиональное образование в области физической культуры и спорта или высшее профессиональное образование и дополнительное профессиональное образование в области физической культуры и спорта, стаж работы на руководящих должностях в физкультурно-спортивных организациях не менее 5 лет.

III. ДОЛЖНОСТИ СПЕЦИАЛИСТОВ

Администратор тренировочного процесса

Должностные обязанности. Осуществляет организацию материально-технического обеспечения тренировочного процесса и мероприятий по подготовке, проведению тренировочных сборов, по участию спортсменов в спортивных мероприятиях. Ведет учет расходования средств на проведение спортивных мероприятий, заполняет отчетную документацию и несет ответственность за правильность расходования средств. Организует обеспечение, обеспечивает в установленном порядке спортсменов и тренеров спортивной одеждой, обувью, инвентарем и оборудованием. Обеспечивает соблюдение правил по охране труда и пожарной безопасности.

Должен знать: законы и иные нормативные правовые акты, регламентирующие деятельность в области физической культуры и спорта; организацию материально-технического обеспечения физкультурно-спортивных организаций; правила эксплуатации спортивных технических средств и сооружений; перспективы технического, экономического и социального развития физической культуры и спорта; основы педагогики и психологии; основы бухгалтерского учета; порядок ведения и оформления документов, составления установленной отчетности; нормативные документы, регламентирующие работу со служебной документацией; основы трудового законодательства; основы работы на персональном компьютере; правила по охране труда и пожарной безопасности.

Требования к квалификации. Высшее профессиональное образование в области физической культуры и спорта без предъявления требований к стажу работы или среднее профессиональное образование в области физической культуры и спорта, стаж работы в физкультурно-спортивных организациях не менее 3 лет.

Аналитик (по виду или группе видов спорта)

Должностные обязанности. Анализирует показатели результатов выступлений спортивных сборных команд и отдельных спортсменов в спортивных соревнованиях, а также их уровень специальной физической, технической, психологической и других видов подготовленности, разрабатывает предложения по корректировке планов их подготовки. Разрабатывает рекомендации по улучшению методики подготовки спортсменов спортивных сборных команд на основании данных обследований (педагогические, физиологические, психологические, биомеханические и др.). Участвует в подготовке текущих и перспективных планов тренировочного и соревновательного процессов, целевых программ по этапам подготовки спортивных сборных команд, а также проводит сравнительный анализ текущих и перспективных планов тренировочного и соревновательного процессов с результатами их выполнения. Готовит предложения по совершенствованию и техническому перевооружению спортивного оснащения спортивных сборных команд. Обеспечивает соблюдение правил по охране труда и пожарной безопасности.

Должен знать: Конституцию Российской Федерации; законы и иные нормативные правовые акты, регламентирующие деятельность в области физической культуры и спорта; Олимпийскую хартию Международного олимпийского комитета; положения, правила и регламенты проведения международных спортивных соревнований, принятые международными федерациями по видам спорта; Устав Олимпийского комитета России; совре-

менные методики спортивной тренировки и соревновательной деятельности; технические характеристики, конструктивные особенности, назначение и режимы работы спортивного оборудования, правила его технической эксплуатации; порядок разработки перспективных и годовых планов хозяйственно-финансовой и производственной деятельности; нормативные документы, регламентирующие работу со служебной документацией; основы психологии, педагогики, спортивной медицины, спортивной гигиены, трудового законодательства, экономики; основы работы с текстовыми редакторами, электронными таблицами, электронной почтой и браузерами, мультимедийным оборудованием; правила по охране труда и пожарной безопасности.

Требования к квалификации. Высшее профессиональное образование в области физической культуры и спорта или высшее профессиональное образование (техническое) и дополнительное профессиональное образование в области физической культуры и спорта, стаж работы по направлению профессиональной деятельности не менее 5 лет.

Врач по спортивной медицине спортивных сборных команд Российской Федерации (по видам спорта)

Должностные обязанности. Осуществляет свою деятельность в составе междисциплинарной и межведомственной группы специалистов спортивной сборной команды, возглавляемой главным тренером. Осуществляет допуск/недопуск спортсменов – членов спортивной сборной команды к учебно-тренировочным сборам и спортивным соревнованиям на основании данных углубленного медицинского обследования и текущего состояния здоровья. Проводит динамическое наблюдение (текущее медицинское наблюдение, периодические медицинские осмотры, врачебно-педагогические наблюдения) за состоянием спортсменов, входящих в спортивную сборную команду; организует и осуществляет медицинский контроль за состоянием здоровья спортсмена спортивной сборной команды. Организует и проводит лечебно-профилактические мероприятия по восстановлению и повышению спортивной работоспособности и реабилитации спортсменов после перенесенных травм и заболеваний; составляет схему лечебно-профилактических мероприятий при выявлении у них хронических заболеваний, последствий травм опорно-двигательной системы, по восстановлению спортивной работоспособности в процессе учебно-тренировочных сборов и соревновательной деятельности. Изучает и анализирует отклонения в состоянии здоровья, уровень и причины заболеваемости и спортивного травматизма спортсменов – членов спортивной сборной команды, разрабатывает меры по профилактике и лечению спортсменов – членов спортивной сборной команды, внедряет новые комплексные методики с целью диагностики, лечения и реабилитации спортсменов – членов спортивных сборных команд. Осуществляет контроль за соблюдением спортсменом запрета на использование или попытку использования субстанции либо применения или попытку применения метода, входящих в запрещенный список ВАДА. Участвует в подготовке документации, необходимой для оформления разрешения на терапевтическое использование запрещенной субстанции и (или) запрещенного метода при наличии документированных медицинских показаний. Информировует главного тренера спортивной сборной команды и организаторов спортивных соревнований о состоянии здоровья спортсменов – членов спортивной сборной команды на всех этапах подготовки и спортивных соревнований. Оценивает функциональное состояние спортсмена спортивной сборной команды и адекватность

физической нагрузки на него; выполняет функциональные пробы с физической нагрузкой, ортостатическую пробу, дает оценку функционального состояния сердечно-сосудистой и респираторной системы и вегето-сосудистой реактивности. Определяет общую физическую работоспособность спортсмена методами велоэргометрии, степ-теста, тредмилтестирования с количественной оценкой аэробной мощности прямым и непрямым способами. Оценивает показатели внешнего дыхания и газообмена, динамику показателей лабораторных и биохимических анализов в процессе физических тренировок; показатели иммунитета при частых простудных заболеваниях и снижении физической работоспособности; показатели электрокардиограммы при физических нагрузках. По медицинским показаниям организует консультации врачей-специалистов (стоматолога, офтальмолога, оториноларинголога, хирурга, кардиолога и др.). Выявляет малые аномалии развития и деформации опорно-двигательного аппарата (мышечные дисбалансы, асимметрии); клинические симптомы физического перенапряжения основных систем организма спортсмена (сердечно-сосудистой, дыхательной, пищеварительной, мочевыделения, системы крови), требующих лечебно-восстановительных мероприятий и коррекции физических нагрузок; хронические заболевания и повреждения дыхательной системы спортсмена. Дает заключение о коррекции физических нагрузок при выявлении дистрофии миокарда вследствие хронического физического перенапряжения. Оказывает первую и неотложную медицинскую помощь спортсменам на тренировках и соревнованиях. Планирует свою работу и анализирует показатели своей деятельности. Обеспечивает своевременное и качественное оформление медицинской и иной документации в соответствии с установленными правилами. Участвует в составлении годового отчета о работе междисциплинарной и межведомственной группы специалистов спортивной сборной команды. Участвует в работе конференций, съездов, совещаний по профилю деятельности. Соблюдает этические нормы и правила поведения спортивного врача спортивной сборной команды в рамках профессиональной автономии при принятии всех решений медицинского характера, касающиеся здоровья, безопасности и законных интересов спортсмена – члена спортивной сборной команды.

Должен знать: Конституцию Российской Федерации; законы и иные нормативные правовые акты Российской Федерации в сфере здравоохранения; организацию спортивной медицины в физкультурно-спортивных организациях; нормативные правовые акты по спортивной медицине; антидопинговые правила; Международный стандарт ВАДА «Запрещенный список»; Международный стандарт ВАДА «Международный стандарт по терапевтическому использованию»; требования законодательства о физической культуре и спорте в Российской Федерации; основы теории и методики физического воспитания и спорта; анатомио-физиологические основы мышечной деятельности; механизм действия физической тренировки на организм человека; функциональные методы исследования в спортивной медицине (системы кровообращения, дыхательной, нервно-мышечной, опорно-двигательной); методы оценки физического развития и физической работоспособности спортсмена в зависимости от возраста и физической подготовленности; основные показатели лабораторных исследований крови и мочи и их изменение при физических нагрузках; методы биохимического контроля в спорте; показатели состояния иммунной системы организма; возрастные нормативы отбора детей и подростков в разные виды спорта; гигиену физических упражнений и спортивных сооружений; противопоказания для занятий спортом; основы пита-

ния спортсменов; основы трудового законодательства; правила внутреннего трудового распорядка; правила по охране труда и пожарной безопасности.

Требования к квалификации. Высшее профессиональное образование по специальности «Лечебное дело», «Педиатрия», послевузовское профессиональное образование (ординатура) по специальности «Лечебная физкультура и спортивная медицина» или послевузовское профессиональное образование по специальности «Неврология», «Общая врачебная практика (семейная медицина)», «Педиатрия», «Скорая медицинская помощь», «Терапия», «Травматология и ортопедия», профессиональная переподготовка по специальности «Лечебная физкультура и спортивная медицина» и сертификат специалиста по специальности «Лечебная физкультура и спортивная медицина» без предъявления требований к стажу работы.

Старший инструктор-методист по адаптивной физической культуре

Должностные обязанности. Организует методическую работу образовательных и других учреждений, осуществляющих деятельность по адаптивной физической культуре с инвалидами и лицами, имеющими отклонения в состоянии здоровья, всех возрастных и нозологических групп с целью создания реальных возможностей для их интеграции в общество. Анализирует состояние образовательной, воспитательной, учебно-тренировочной, рекреационно-досуговой, оздоровительной и коррекционной работы в учреждении, разрабатывает предложения по повышению ее эффективности. Оказывает методическую помощь тренерам-преподавателям по адаптивной физической культуре в комплектовании групп для занятий, определении содержания, форм, средств и методов физической культуры для работы с занимающимися. Организует в учреждении активный отдых занимающихся в режиме рабочего дня, учебного и внеучебного времени. Организует и проводит с участием работников учреждения, родителей (лиц, их замещающих), членов семьи занимающихся физкультурно-спортивные праздники, спортивные соревнования, дни здоровья и другие мероприятия досугового и оздоровительного характера. Осуществляет связи с учреждениями дополнительного образования спортивной направленности и учреждениями спорта. Осуществляет просветительную работу в области адаптивной физической культуры среди родителей (лиц, их замещающих), членов семьи занимающихся, педагогических работников с привлечением соответствующих специалистов. Руководит работой инструкторов по адаптивной физической культуре, координирует и регулирует их деятельность. Осуществляет методическое обеспечение деятельности инструкторов по адаптивной физической культуре и передачу опыта. Дает предложения руководству учреждения по повышению квалификации в области адаптивной физической культуры тренеров-преподавателей и инструкторов-методистов по адаптивной физической культуре, других специалистов учреждения. Контролирует соблюдение санитарно-гигиенических норм, антидопинговых правил, а также обеспечение условий, предупреждающих случаи травматизма во время занятий и исключают применение допингов. Принимает участие в организации и проведении мероприятий, направленных на предотвращение допинга в спорте и борьбу с ним. Обеспечивает внедрение новейших методик подготовки спортсменов в практику тренировочного процесса. Представляет предложения о поощрении отличившихся работников, а также о наложении дисциплинарных взысканий на нарушителей производственной дисциплины. Ведет первичный учет, производит анализ и обобщение результатов работы

учреждения. Осуществляет контроль за соблюдением правил по охране труда и пожарной безопасности.

Должен знать: Конституцию Российской Федерации; законы и иные нормативные правовые акты, регламентирующие деятельность в области физической культуры и спорта; нормативные правовые акты федеральных органов исполнительной власти по вопросам здравоохранения, образования инвалидов; теорию и методику адаптивной физической культуры; основы комплексной (медицинской, профессиональной и социальной) реабилитации инвалидов; средства и методы физической культуры; методику организации занятий физическими упражнениями при различных нарушениях функций организма; показания и противопоказания к проведению с инвалидами и лицами, имеющими отклонения в состоянии здоровья, занятий по адаптивной физической культуре, физкультурно-спортивных праздников, спортивных соревнований; специфику развития интересов и потребностей занимающихся; принципы систематизации методических информационных материалов; порядок допинг-контроля и антидопинговые правила; способы оказания первой помощи; правила эксплуатации спортивных сооружений, оборудования и спортивной техники; порядок составления установленной отчетности; нормативные документы, регламентирующие работу со служебной документацией; основы трудового законодательства; основы работы на персональном компьютере; правила по охране труда и пожарной безопасности.

Требования к квалификации. Высшее профессиональное образование в области адаптивной физической культуры или высшее профессиональное образование в области физической культуры и спорта и дополнительное профессиональное образование в области адаптивной физической культуры, стаж работы по направлению профессиональной деятельности в должностях специалистов не менее 3 лет либо среднее профессиональное образование в области адаптивной физической культуры или среднее профессиональное образование в области физической культуры и спорта и дополнительное профессиональное образование в области адаптивной физической культуры, стаж работы по направлению профессиональной деятельности в должностях специалистов не менее 5 лет.

Старший инструктор-методист физкультурно-спортивных организаций

Должностные обязанности. Осуществляет организационно-методическое руководство деятельностью инструкторов физкультурно-спортивных организаций, организует и проводит их подготовку и переподготовку. Организует проведение физкультурно-оздоровительной и спортивно-массовой работы. Осуществляет набор в секции, группы спортивной и оздоровительной направленности лиц, желающих заниматься физической культурой и спортом и не имеющих медицинских противопоказаний. Проводит консультирование занимающихся. Осуществляет контроль за количественным и качественным составом секций (групп). Организует и проводит спортивно-массовые и физкультурно-оздоровительные мероприятия, осуществляет подготовку спортсменов и судей квалификационных категорий «Юный спортивный судья» и «Спортивный судья третьей категории». Участвует в организации мероприятий по укреплению и развитию материально-технической базы для занятий физической культурой и спортом. Анализирует итоги деятельности физкультурно-спортивной организации и участвует в планировании ее работы. Проводит семинары для инструкторов. Осуществляет пропаганду физической культуры и спорта, здорового образа жизни. Изучает, обобщает и внед-

ряет передовой опыт физкультурно-оздоровительной и спортивно-массовой работы. Контролирует соблюдение правил по охране труда. Принимает участие в организации и проведении мероприятий, направленных на предотвращение допинга в спорте и борьбу с ним. Представляет предложения о поощрении отличившихся работников, а также о наложении дисциплинарных взысканий на нарушителей производственной дисциплины. Осуществляет контроль за соблюдением правил по охране труда и пожарной безопасности.

Должен знать: Конституцию Российской Федерации; законы и иные нормативные правовые акты, регламентирующие деятельность в области физической культуры и спорта; теоретические основы физкультурно-оздоровительной работы; методику организации и проведения спортивных и физкультурно-массовых мероприятий; методику обучения плаванию; порядок обеспечения безопасности при проведении занятий; порядок проведения врачебного контроля, способы оказания первой помощи; правила эксплуатации спортивных сооружений, оборудования и спортивной техники; основы педагогики и психологии; порядок допинг-контроля и антидопинговые правила; передовой опыт физкультурно-оздоровительной и спортивно-массовой работы; порядок составления установленной отчетности; нормативные документы, регламентирующие работу со служебной документацией; основы трудового законодательства; основы работы на персональном компьютере; правила по охране труда и пожарной безопасности.

Требования к квалификации. Высшее профессиональное образование в области физической культуры и спорта, стаж работы в физкультурно-спортивных организациях не менее 3 лет или среднее профессиональное образование в области физической культуры и спорта, стаж работы в физкультурно-спортивных организациях не менее 5 лет.

Старший тренер-преподаватель по адаптивной физической культуре

Должностные обязанности. Руководит работой тренеров-преподавателей по адаптивной физической культуре; организует, координирует и контролирует их деятельность, осуществляет ее методическое обеспечение. Организует и проводит групповые и индивидуальные занятия с инвалидами и лицами, имеющими отклонения в состоянии здоровья, всех возрастных и нозологических групп. Использует средства и методы физической культуры для проведения образовательной, воспитательной, рекреационно-досуговой, оздоровительной работы, направленной на максимальную коррекцию отклонений в развитии и здоровье занимающихся, на устранение или возможно более полную компенсацию ограничений жизнедеятельности в соответствии с индивидуальной программой реабилитации инвалидов. Анализирует индивидуальные программы реабилитации инвалидов и исходные данные физической подготовленности занимающихся и на основе этого комплекзует группы для занятий (с учетом основного дефекта и психофизического состояния занимающихся), составляет планы и подбирает наиболее эффективные методики проведения занятий. Осуществляет поэтапный контроль подготовленности занимающихся и коррекцию процесса подготовки. Способствует социализации занимающихся, расширению круга их общения в процессе учебно-тренировочной и соревновательной деятельности, формированию общей культуры и физической культуры личности, максимальному саморазвитию и самосовершенствованию занимающихся путем разработки программ для их индивидуальных занятий. Разрабатывает годовые и текущие планы теоретической, физической, технической, морально-

волевой и спортивной подготовки занимающихся. Проводит отбор и спортивную ориентацию наиболее перспективных для дальнейшего спортивно-совершенствования занимающихся. Создает условия, предупреждающие случаи травматизма во время занятий, и контролирует соблюдение антидопинговых правил. Обеспечивает внедрение новейших методик подготовки спортсменов по виду спорта в практику тренировочного процесса. Представляет предложения о поощрении отличившихся работников, а также о наложении дисциплинарных взысканий на нарушителей производственной дисциплины. Ведет первичный учет, анализ и обобщение результатов работы, вносит предложения по ее совершенствованию. Обеспечивает соблюдение правил по охране труда и пожарной безопасности.

Должен знать: Конституцию Российской Федерации; законы и иные нормативные правовые акты, регламентирующие деятельность в области физической культуры и спорта; нормативные правовые акты федеральных органов исполнительной власти по вопросам здравоохранения, образования инвалидов; теорию и методику адаптивной физической культуры; основы комплексной (медицинской, профессиональной и социальной) реабилитации инвалидов; возрастную и специальную педагогику и психологию; физиологию и основы гигиены; современные средства и методы физической культуры; способы организации занятий физическими упражнениями при различных нарушениях функций организма; показания и противопоказания к проведению занятий по адаптивной физической культуре; специфику развития интересов и потребностей занимающихся; порядок проведения врачебного контроля; способы оказания первой помощи; порядок допинг-контроля и антидопинговые правила; передовой опыт проведения адаптивной физкультурно-оздоровительной работы; порядок составления установленной отчетности; нормативные документы, регламентирующие работу со служебной документацией; основы управления и трудового законодательства; основы работы на персональном компьютере; правила по охране труда и пожарной безопасности.

Требования к квалификации. Высшее профессиональное образование в области адаптивной физической культуры или высшее профессиональное образование в области физической культуры и спорта и дополнительное профессиональное образование в области адаптивной физической культуры, стаж работы в физкультурно-спортивных организациях не менее 3 лет либо среднее профессиональное образование в области адаптивной физической культуры или среднее профессиональное образование в области физической культуры и спорта и дополнительное профессиональное образование в области адаптивной физической культуры, стаж работы в физкультурно-спортивных организациях не менее 5 лет.

Старший тренер спортивной сборной команды Российской Федерации (по виду спорта)

Должностные обязанности. Руководит работой тренеров по видам спортивных дисциплин, организует и координирует их работу во время тренировочного процесса и на соревнованиях с учетом специализации тренеров. Разрабатывает совместно с тренерами по видам спортивных дисциплин и представляет на утверждение главному тренеру спортивной сборной команды проекты перспективных, текущих и индивидуальных планов подготовки спортсменов – членов спортивной сборной команды, организует и контролирует работу тренеров по их выполнению. Непосредственно осуществ-

влетает тренировочный процесс в спортивной сборной команде. Анализирует выполнение утвержденных планов подготовки спортсменов – членов спортивной сборной команды и с учетом полученных данных вносит коррективы в их дальнейшую подготовку. Представляет главному тренеру отчет о результатах выступления спортсменов – членов спортивной сборной команды на спортивных соревнованиях. Осуществляет контроль за соблюдением тренерами по видам спортивных дисциплин и спортсменами антидопинговых правил. Осуществляет взаимодействие с физкультурно-спортивными, научно-исследовательскими и иными организациями, участвующими в обеспечении подготовки спортсменов. Обеспечивает внедрение новейших методик подготовки спортсменов по виду спорта в практику тренировочного процесса. Вносит предложения по поощрению тренеров и спортсменов спортивной сборной команды по итогам выступлений на соревнованиях. Обеспечивает соблюдение правил по охране труда и пожарной безопасности.

Должен знать: Конституцию Российской Федерации; законы и иные нормативные правовые акты, регламентирующие деятельность в области физической культуры и спорта; Олимпийскую хартию Международного олимпийского комитета; положения, правила и регламенты проведения международных спортивных соревнований, принятые международными федерациями по видам спорта; Устав Олимпийского комитета России; современные методики спортивной тренировки и соревновательной деятельности; основы спортивной медицины, медицинского контроля и способы оказания первой помощи; порядок допинг-контроля и антидопинговые правила; основы психологии, педагогики, спортивной гигиены; порядок составления и ведения первичной учетно-отчетной документации; основы трудового законодательства; нормативные документы, регламентирующие работу со служебной документацией; основы работы на персональном компьютере; правила по охране труда и пожарной безопасности.

Требования к квалификации. Высшее профессиональное образование в области физической культуры и спорта или высшее профессиональное образование и дополнительное профессиональное образование в области физической культуры и спорта, стаж работы в должности тренера – преподавателя по спорту по непосредственной подготовке спортсмена – члена спортивной сборной команды не менее 3 лет или стаж работы в должности тренера спортивной сборной команды Российской Федерации (по виду спорта) не менее 2 лет.

Инструктор-методист по адаптивной физической культуре

Должностные обязанности. Организует методическую работу образовательных и других учреждений, осуществляющих деятельность по адаптивной физической культуре с инвалидами и лицами, имеющими отклонения в состоянии здоровья, всех возрастных и нозологических групп с целью создания реальных возможностей для их интеграции в общество. Анализирует состояние образовательной, воспитательной, учебно-тренировочной, рекреационно-досуговой, оздоровительной и коррекционной работы в учреждении, разрабатывает предложения по повышению ее эффективности. Оказывает методическую помощь тренерам-преподавателям по адаптивной физической культуре в комплектовании групп для занятий, определении содержания, форм, средств и методов физической культуры для работы с занимающимися. Организует в учреждениях активный отдых занимающихся в режиме рабочего дня, учебного и внеучебного времени. Организует и проводит

с участием работников учреждения, родителей (лиц, их замещающих), членов семьи занимающихся физкультурно-спортивные праздники, соревнования, дни здоровья и другие мероприятия досугового и оздоровительного характера. Осуществляет связи с учреждениями дополнительного образования спортивной направленности и учреждениями спорта. Осуществляет просветительную работу в области адаптивной физической культуры среди родителей (лиц, их заменяющих), членов семьи занимающихся, педагогических работников с привлечением соответствующих специалистов. Принимает участие в организации и проведении мероприятий, направленных на предотвращение допинга в спорте и борьбу с ним. Обеспечивает внедрение новейших методик подготовки спортсменов по виду спорта в практику тренировочного процесса. Дает предложения руководству учреждения по повышению квалификации в области адаптивной физической культуры тренеров-преподавателей, других специалистов учреждения. Контролирует соблюдение санитарно-гигиенических норм, обеспечение условий, предупреждающих случаи травматизма во время занятий и исключающих применение допингов. Ведет первичный учет, производит анализ и обобщение результатов работы учреждения. Соблюдает правила по охране труда и пожарной безопасности.

Должен знать: Конституцию Российской Федерации; законы и иные нормативные правовые акты, регламентирующие деятельность в области физической культуры и спорта; нормативные правовые акты федеральных органов исполнительной власти по вопросам здравоохранения, образования инвалидов, адаптивной физической культуры; основы комплексной (медицинской, профессиональной и социальной) реабилитации инвалидов; основы медицинского контроля и способы оказания первой помощи; порядок обеспечения безопасности проводимых соревнований и тренировочных занятий; основы психологии, возрастной и специальной педагогики, физиологии и гигиены спорта; теорию и методику адаптивной физической культуры; порядок допинг-контроля и антидопинговые правила; современные способы организации занятий физическими упражнениями при различных нарушениях функций организма; показания и противопоказания к проведению занятий по адаптивной физической культуре; порядок составления и ведения учетно-отчетной документации; нормативные документы, регламентирующие работу со служебной документацией; основы работы на персональном компьютере; правила по охране труда и пожарной безопасности.

Требования к квалификации. Высшее профессиональное образование в области адаптивной физической культуры или высшее профессиональное образование в области физической культуры и спорта и дополнительное профессиональное образование в области адаптивной физической культуры, стаж работы по направлению профессиональной деятельности в должностях специалистов не менее 1 года либо среднее профессиональное образование в области адаптивной физической культуры или среднее профессиональное образование в области физической культуры и спорта и дополнительное профессиональное образование в области адаптивной физической культуры, стаж работы по направлению профессиональной деятельности в должностях специалистов не менее 3 лет.

Инструктор-методист физкультурно-спортивных организаций

Должностные обязанности. Организует проведение физкультурно-оздоровительной и спортивно-массовой работы. Обеспечивает соблюдение зани-

мающимися техники безопасности на спортивных объектах. Осуществляет набор в секции, группы спортивной и оздоровительной направленности лиц, желающих заниматься физической культурой и спортом и не имеющих медицинских противопоказаний, консультирование занимающихся. Участвует в организации и проведении спортивно-массовых и физкультурно-оздоровительных мероприятий, принимает участие в подготовке спортсменов и судей квалификационных категорий «Юный спортивный судья» и «Спортивный судья третьей категории». Участвует в организации мероприятий по укреплению и развитию материально-технической базы для занятий физической культурой и спортом. Обеспечивает организационно-методическое руководство деятельностью инструкторов-общественников. Анализирует итоги деятельности организации и участвует в планировании ее работы. Осуществляет пропаганду физической культуры и спорта, здорового образа жизни. Изучает, обобщает и внедряет передовой опыт физкультурно-оздоровительной и спортивно-массовой работы. Принимает участие в организации и проведении мероприятий, направленных на предотвращение допинга в спорте и борьбу с ним. Обеспечивает соблюдение правил по охране труда и пожарной безопасности.

Должен знать: Конституцию Российской Федерации; законы и иные нормативные правовые акты, регламентирующие деятельность в области физической культуры и спорта; основы физкультурно-оздоровительной работы; методику организации и проведения спортивных и физкультурно-массовых мероприятий; методику обучения плаванию; порядок проведения врачебного контроля; способы оказания первой помощи; правила эксплуатации спортивных сооружений, оборудования и спортивной техники; основы педагогики и психологии; передовой опыт физкультурно-оздоровительной и спортивно-массовой работы; порядок допинг-контроля и антидопинговые правила; порядок составления и ведения учетно-отчетной документации; нормативные документы, регламентирующие работу со служебной документацией; основы трудового законодательства; основы работы на персональном компьютере; правила по охране труда и пожарной безопасности.

Требования к квалификации. Высшее профессиональное образование в области физической культуры и спорта, стаж работы по направлению профессиональной деятельности в должностях специалистов не менее 1 года или среднее профессиональное образование в области физической культуры и спорта, стаж работы по направлению профессиональной деятельности в должностях специалистов не менее 3 лет.

Инструктор по адаптивной физической культуре

Должностные обязанности. Проводит групповые и индивидуальные занятия с инвалидами и лицами, имеющими отклонения в состоянии здоровья, всех возрастных и нозологических групп в установленном порядке. Ведет воспитательную, рекреационно-досуговую, оздоровительную работу, направленную на максимальную коррекцию отклонений в развитии и здоровье занимающихся, на устранение или возможно более полную компенсацию ограничений жизнедеятельности в соответствии с индивидуальной программой реабилитации инвалидов. Анализирует индивидуальные программы реабилитации инвалидов и исходные данные физической подготовленности занимающихся с целью комплектования группы для занятий с учетом основного дефекта и психофизического состояния занимающихся, составляет план и подбирает наиболее эффективные методики проведения занятий. Осуществляет поэтап-

ный контроль подготовленности занимающихся и коррекцию этого процесса. Способствует социализации занимающихся, расширению круга их общения в процессе тренировочной и соревновательной деятельности, формированию общей культуры и физической культуры личности, максимальному саморазвитию и самосовершенствованию занимающихся путем разработки программ для их индивидуальных занятий. Разрабатывает годовые и текущие планы теоретической, физической, технической, морально-волевой и спортивной подготовки занимающихся. Проводит отбор и спортивную ориентацию наиболее перспективных для дальнейшего спортивного совершенствования занимающихся. Создает условия, предупреждающие случаи травматизма во время занятий и исключающие применение допингов. Принимает участие в организации и проведении мероприятий, направленных на предотвращение допинга в спорте и борьбу с ним. Обеспечивает внедрение новейших методик подготовки спортсменов по виду спорта в практику тренировочного процесса. Ведет первичный учет, анализ и обобщение результатов проводимой работы, вносит предложения руководству учреждения по ее совершенствованию. Соблюдает правила по охране труда и пожарной безопасности.

Должен знать: Конституцию Российской Федерации; законы и иные нормативные правовые акты, регламентирующие деятельность в области физической культуры и спорта; нормативные правовые акты федеральных органов исполнительной власти по вопросам здравоохранения, образования инвалидов, адаптивной физической культуры; основы комплексной (медицинской, профессиональной и социальной) реабилитации инвалидов; теорию и методику адаптивной физической культуры; основы психологии, возрастной и специальной педагогики, физиологии и гигиены спорта; теорию и методику адаптивной физической культуры; современные способы организации занятий физическими упражнениями при различных нарушениях функций организма; показания и противопоказания к проведению занятий по адаптивной физической культуре; специфику развития интересов и потребностей занимающихся; порядок допинг-контроля и антидопинговые правила; основы медицинского контроля; способы оказания первой помощи; основы работы на персональном компьютере; правила по охране труда и пожарной безопасности.

Требования к квалификации. Высшее профессиональное образование или среднее профессиональное образование в области адаптивной физической культуры без предъявления требований к стажу работы либо высшее профессиональное образование или среднее профессиональное образование в области физической культуры и спорта и дополнительное профессиональное образование в области адаптивной физической культуры без предъявления требований к стажу работы.

Инструктор по спорту

Должностные обязанности. Планирует, организует и проводит занятия по физическому воспитанию, проводит тренировочные занятия по утвержденным программам с учетом возрастного состава групп; контролирует двигательную деятельность занимающихся. Проводит спортивно-оздоровительную работу, разрабатывает в этих целях планы спортивно-оздоровительных мероприятий; привлекает население к выполнению физических упражнений в целях их физической подготовки к систематическим занятиям спортом; контролирует физическое состояние занимающихся, консультирует воспитателей, родителей и других заинтересованных лиц по вопросам улучшения

физической подготовленности населения, в частности создания спортивных секций, кружков, оказывает им практическую и методическую помощь. Принимает участие в организации и проведении мероприятий, направленных на предотвращение допинга в спорте и борьбу с ним. Обеспечивает соблюдение правил по охране труда и пожарной безопасности.

Должен знать: Конституцию Российской Федерации; законы и иные нормативные правовые акты, регламентирующие деятельность в области физической культуры и спорта, нормативные правовые акты федеральных органов исполнительной власти по вопросам развития физического воспитания в дошкольных учреждениях; основы педагогики и психологии дошкольного воспитания детей; основы теории и практики физического воспитания детей; методики обучения плаванию и спортивным играм; анатомию и физиологию детей; основы спортивной медицины и спортивной гигиены; порядок проведения врачебного контроля и способы оказания первой помощи; порядок допинг-контроля и антидопинговые правила; современную методику проведения спортивно-массовых мероприятий, детских спортивных игр; передовой опыт физкультурно-оздоровительной и спортивно-массовой работы; порядок составления установленной отчетности; нормативные документы, регламентирующие работу со служебной документацией; основы работы на персональном компьютере; правила по охране труда и пожарной безопасности.

Требования к квалификации. Высшее профессиональное образование в области физической культуры и спорта без предъявления требований к стажу работы или среднее профессиональное образование в области физической культуры и спорта без предъявления требований к стажу работы.

Инструктор-методист спортивной сборной команды Российской Федерации по адаптивной физической культуре

Должностные обязанности. Проводит групповые и индивидуальные занятия по адаптивной физической культуре с членами спортивной сборной команды Российской Федерации по адаптивной физической культуре – инвалидами с тяжелой формой поражения опорно-двигательного аппарата, направленные на их физическую реабилитацию и адаптацию, расширение и совершенствование знаний, умений и навыков по самообслуживанию. Обеспечивает постоянное сопровождение спортсменов при совместном проживании в гостиницах. Постоянно находится со спортсменами во время тренировочных занятий и соревнований, оказывает помощь в переодевании, пересаживании с ездовой коляски на спортивную и обратно, сопровождает во время углубленного медицинского обследования, прохождения допинг-контроля, тестирования, других мероприятий, предусмотренных планами подготовки к общероссийским и международным соревнованиям. Обеспечивает транспортировку спортсменов на учебно-тренировочные сборы и соревнования, оказывает им помощь в соблюдении санитарно-гигиенических требований, переодевании, удовлетворении физиологических нужд, осуществлении санитарно-гигиенических мероприятий. Принимает активное участие в проведении лечебной физкультуры (ЛФК) и общефизической подготовки (ОФП) до, во время и после специальной тренировочной и соревновательной деятельности. Тесно сотрудничает с врачом по спортивной медицине, тренером, спортивным психологом, медицинской сестрой по массажу спортивной сборной команды для эффективного восстановления спортсменов. Осуществляет контроль за безопасным использованием в тренировочном про-

цессе современных, в том числе интенсивных, спортивных методик и технологий. Разрабатывает и реализует индивидуальный адаптационный курс для каждого спортсмена. Осуществляет образовательную, воспитательную, рекреационно-досуговую, оздоровительную работу, направленную на максимальную коррекцию отклонений в развитии и здоровье спортсменов, на устранение или возможно более полную компенсацию ограничений жизнедеятельности в соответствии с индивидуальной программой их реабилитации. Анализирует индивидуальные программы реабилитации и исходные данные физической подготовленности спортсменов с учетом их основного дефекта опорно-двигательного аппарата и психофизического состояния, составляет план и подбирает наиболее эффективные методики проведения занятий. Способствует социализации спортсменов, расширению круга их общения в процессе учебно-тренировочной и соревновательной деятельности, формированию общей культуры и физической культуры личности, максимальному саморазвитию и самосовершенствованию путем разработки программ для их индивидуальных занятий. Контролирует условия, предупреждающие случаи травматизма спортсменов во время спортивных занятий и соревнований. Принимает участие в организации и проведении мероприятий, направленных на предотвращение допинга в спорте и борьбу с ним. Ведет первичный учет, анализ и обобщение результатов проделанной работы, вносит предложения руководству спортивной сборной команды по ее совершенствованию. Соблюдает правила по охране труда и пожарной безопасности. Организует активный отдых спортсменов в режиме дня спортивной сборной команды, включая спортивные праздники, соревнования, дни здоровья и другие мероприятия досугового и оздоровительного характера. Осуществляет просветительную работу в области адаптивной физической культуры среди родителей (лиц, их заменяющих), членов семьи спортсменов.

Должен знать: Конституцию Российской Федерации; законы и иные нормативные правовые акты, регламентирующие деятельность в области физической культуры и спорта; нормативные правовые акты федеральных органов исполнительной власти по вопросам здравоохранения, образования инвалидов, адаптивной физической культуры; Олимпийскую хартию Международного олимпийского комитета; Устав Олимпийского комитета России; основы комплексной (медицинской, профессиональной и социальной) реабилитации инвалидов; теорию и методику адаптивной физической культуры; основы психологии, возрастной и специальной педагогики, физиологии и гигиены спорта; теорию и методику адаптивной физической культуры; современные способы организации занятий физическими упражнениями при различных нарушениях функций организма; показания и противопоказания к проведению занятий по спорту, в том числе по спорту высших достижений; специфику развития интересов и потребностей спортсменов высокой квалификации; специфику требований, определяемых соответствующим паралимпийским видом спорта; антидопинговые правила; основы медицинского контроля и способы оказания первой помощи; основы работы на персональном компьютере; правила по охране труда и пожарной безопасности.

Требования к квалификации. Высшее профессиональное образование в области адаптивной физической культуры или высшее профессиональное образование в области физической культуры и спорта и дополнительное профессиональное образование в области адаптивной физической культуры, стаж работы по направлению профессиональной деятельности в должностях

специалистов не менее 2 лет либо среднее профессиональное образование в области адаптивной физической культуры или среднее профессиональное образование в области физической культуры и спорта и дополнительное профессиональное образование в области адаптивной физической культуры, стаж работы по направлению профессиональной деятельности в должностях специалистов не менее 3 лет.

Медицинская сестра по массажу спортивной сборной команды Российской Федерации

Должностные обязанности. Осуществляет свою деятельность в составе междисциплинарной и межведомственной группы специалистов спортивной сборной команды, возглавляемой главным тренером. Непосредственно подчиняется врачу по спортивной медицине спортивной сборной команды, а в его отсутствие – тренеру. Осуществляет контроль за соблюдением санитарно-гигиенических требований, предъявляемых к организации работы кабинета массажа и рабочему месту массажиста. Подготавливает спортсменов к массажу. По назначению врача по спортивной медицине проводит лечебный (классический), сегментарный, точечный, спортивный, гигиенический, косметический, аппаратный и другие виды массажа. Осуществляет контроль за состоянием спортсменов во время проведения процедур. Вносит предложения в разработку текущих и перспективных планов работы по медико-биологическому обеспечению спортсменов. Обучает спортсменов технике самомассажа. Обеспечивает соблюдение правил сочетания массажа с лечебной физкультурой, физиотерапевтическими процедурами, вытяжением, мануальной терапией. Обеспечивает инфекционную безопасность спортсменов и медицинского персонала, выполняет требования инфекционного контроля в кабинете массажа. Ведет медицинскую документацию. Проводит санитарно-просветительную работу. Оказывает доврачебную помощь при неотложных состояниях. Осуществляет сбор и утилизацию медицинских отходов. Осуществляет мероприятия по соблюдению санитарно-гигиенического режима в помещении, правил асептики и антисептики, условий стерилизации инструментов и материалов, предупреждению постинъекционных осложнений, гепатита, ВИЧ-инфекции. По поручению врача по спортивной медицине (тренера) спортивной сборной команды осуществляет иную деятельность, связанную с организацией работы по медико-биологическому обеспечению спортивной сборной команды.

Должен знать: законы и иные нормативные правовые акты Российской Федерации в сфере здравоохранения, регламентирующие деятельность в области физической культуры и спорта; теоретические основы сестринского дела; организацию спортивной медицины в медицинских организациях и физкультурно-спортивных организациях; антидопинговые правила, Международный стандарт ВАДА «Запрещенный список»; Международный стандарт ВАДА «Международный стандарт по терапевтическому использованию»; основные причины, клинические проявления, методы диагностики, принципы лечения и профилактики заболеваний и травм; виды, формы и методы реабилитации спортсменов; организацию и правила проведения мероприятий по реабилитации спортсменов; показания и противопоказания к применению основных групп лекарственных препаратов; характер взаимодействия, осложнения при применении лекарственных средств; правила сбора, хранения и удаления отходов медицинских организаций; основы валеологии и санологии; методы и средства гигиенического воспитания; осно-

вы диспансеризации; социальную значимость заболеваний; систему инфекционного контроля, инфекционной безопасности пациентов и медицинского персонала медицинской организации; систему взаимодействия медицинской организации с учреждениями санитарно-эпидемиологического профиля; правила ведения учетно-отчетной документации; основные виды медицинской документации; медицинскую этику; психологию профессионального общения; основы трудового законодательства; правила внутреннего трудового распорядка; правила по охране труда и пожарной безопасности.

Требования к квалификации: Среднее профессиональное образование по специальности «Лечебное дело», «Акушерское дело», «Сестринское дело» и сертификат специалиста по специальности «Медицинский массаж» без предъявления требований к стажу работы.

Механик спортивной сборной команды Российской Федерации

Должностные обязанности. Производит ремонт и наладку спортивного оборудования, техники, инвентаря, используемых спортсменом – членом спортивной сборной команды во время учебно-тренировочного, тренировочного и соревновательного процессов. С учетом индивидуальных особенностей спортсмена обеспечивает оптимальный режим эксплуатации спортивного оборудования для достижения спортивного результата. Принимает непосредственное участие в техническом обеспечении учебно-тренировочного и соревновательного процессов. По конструкторским и технологическим разработкам специалиста спортивной сборной команды вносит изменения и осуществляет доводку спортивного оборудования, техники и инвентаря и создает их уникальные образцы согласно установленным правилам проведения соревнований. Взаимодействует и сотрудничает с техническими службами спортивных баз, центров спортивной подготовки. Ведет учет всех видов спортивного оборудования, техники и инвентаря. Вносит предложения по разработке текущих, перспективных и индивидуальных планов подготовки спортивных сборных команд в части оснащения спортивной сборной команды необходимым спортивным оборудованием, техникой и инвентарем. Обеспечивает соблюдение правил по охране труда и пожарной безопасности.

Должен знать: Конституцию Российской Федерации; законы и иные нормативные правовые акты, регламентирующие деятельность в области физической культуры и спорта; нормативы и требования по допуску спортивного инвентаря, оборудования и техники для использования в международных и всероссийских соревнованиях; организацию эксплуатации, ремонтных работ и технического обслуживания спортивной техники и оборудования; основы технологии производства спортивных инвентаря, оборудования и техники; устройство и правила эксплуатации спортивного оборудования; основы трудового законодательства; основы работы на персональном компьютере; правила по охране труда и пожарной безопасности.

Требования к квалификации. Высшее профессиональное образование (техническое), стаж работы в физкультурно-спортивных организациях не менее 1 года.

Оператор видеозаписи спортивной сборной команды Российской Федерации

Должностные обязанности. Осуществляет видеозапись учебно-тренировочного и соревновательного процессов спортсменов – членов спортивной

сборной команды. Осуществляет монтаж отснятого материала с целью совершенствования программ выступления, выявления допущенных спортсменами ошибок и неточностей при выполнении программ в целом и отдельных упражнений и комбинаций, в частности. Вносит предложения по разработке текущих, перспективных и индивидуальных планов подготовки спортсменов. Участвует в создании программ их выступлений. Анализирует видео-материал и дает рекомендации тренерам спортивной сборной команды по корректировке индивидуальных планов подготовки. Обеспечивает сохранность принятого в пользование оборудования и отснятого материала. Обеспечивает соблюдение правил по охране труда и пожарной безопасности.

Должен знать: законы и иные нормативные правовые акты, регламентирующие деятельность в области физической культуры и спорта; положения, правила и регламенты проведения международных спортивных соревнований, принятые международными федерациями по видам спорта; технические режимы съемки и обработки видеоматериала; устройство и правила эксплуатации используемого в процессе работы оборудования; основы трудового законодательства; основы работы на персональном компьютере; правила по охране труда и пожарной безопасности.

Требования к квалификации. Среднее профессиональное образование (техническое) и дополнительное профессиональное образование в области физической культуры и спорта, стаж работы в должности оператора видеозаписи не менее 1 года или среднее профессиональное образование в области физической культуры и спорта, дополнительное профессиональное образование по специальности «Театральная и аудиовизуальная техника», стаж работы в подготовке члена спортивной сборной команды не менее 2 лет.

Специалист по подготовке спортивного инвентаря

Должностные обязанности. Организует формирование и реализацию процесса технического обеспечения учебно-тренировочного и соревновательного процессов. Определяет оптимальный режим эксплуатации спортивного оборудования, техники, инвентаря спортсменами – членами спортивной сборной команды во время учебно-тренировочного и соревновательного процессов. Вносит предложения в разработку текущих, перспективных и индивидуальных планов подготовки спортсменов – членов спортивных сборных команд к спортивным соревнованиям. Вносит предложения по корректировке индивидуальных планов подготовки спортсменов – членов спортивных сборных команд к спортивным соревнованиям в части оснащения необходимым спортивным оборудованием, техникой и инвентарем. Определяет конкретную модель необходимого оборудования и спортивной оснастки для проведения оптимального тренировочного процесса спортсмена – члена спортивной сборной команды соответствующего уровня. Участвует в разработке проектов особо сложных, сложных и средней сложности изделий с учетом индивидуальных физиологических особенностей спортсмена – члена спортивной сборной команды соответствующего уровня. Проводит технические расчеты по предлагаемому проекту, составляет инструкции по эксплуатации технических конструкций. В ходе учебно-тренировочного и тренировочного процесса непосредственно определяет эффективность и целесообразность вносимых изменений в типовый проект спортивной оснастки. Вносит предложения по конструкторским и технологическим изменениям спортивного оборудования, техники и инвентаря с целью соблюдения нормативов, установленных

правилами проведения соревнований. Участвует в разработке проектов уникальной спортивной техники (ноу-хау). Определяет потребность спортивной сборной команды в спортивной технике, инвентаре и оборудовании, соответствующих уровню мировых стандартов, и составляет заявку на их приобретение. Осуществляет оперативный контроль за соблюдением поставщиками условий договорных обязательств. Участвует в подготовке рекламации при поставках недоброкачественного товара. Обеспечивает соблюдение правил по охране труда и пожарной безопасности.

Должен знать: Конституцию Российской Федерации; законы и иные нормативные правовые акты, регламентирующие деятельность в области физической культуры и спорта; положения, правила и регламенты проведения международных спортивных соревнований, принятые международными федерациями по видам спорта; основы методики спортивной тренировки; правила эксплуатации, ремонтных работ и технического обслуживания спортивной техники и оборудования; основы технологии производства спортивного инвентаря, применяемых оборудования и техники, составления и ведения первичной учетно-отчетной документации; нормативные документы, регламентирующие работу со служебной документацией; основы трудового законодательства; основы работы на персональном компьютере; правила по охране труда и пожарной безопасности.

Требования к квалификации. Высшее профессиональное образование (техническое) и дополнительное профессиональное образование в области физической культуры и спорта, стаж работы в физкультурно-спортивных организациях не менее 3 лет, из них не менее 1 года по выполнению функций по эксплуатации спортивного оборудования, инвентаря и техники, либо среднее профессиональное образование (техническое) и дополнительное профессиональное образование в области физической культуры и спорта, стаж работы в физкультурно-спортивных организациях не менее 5 лет, из них не менее 1 года по выполнению функций по эксплуатации спортивного оборудования, инвентаря и техники.

Специалист спортивной сборной команды Российской Федерации (по виду спорта)

Должностные обязанности. Обеспечивает эксплуатацию спортивного оборудования, инвентаря и техники при проведении учебно-тренировочного и соревновательного процессов спортивных сборных команд. Организует ремонтные работы и техническое обслуживание спортивного оборудования, инвентаря и техники. Взаимодействует с тренерским составом по вопросам технического обеспечения спортивных сборных команд. Содействует реализации мероприятий, направленных на предотвращение допинга в спорте и борьбу с ним. Разрабатывает мероприятия по совершенствованию и техническому перевооружению спортивного оснащения спортивных сборных команд, созданию безопасных условий тренировочных занятий и соревнований спортивных сборных команд. Обеспечивает соблюдение правил по охране труда при проведении тренировочных занятий.

Должен знать: Конституцию Российской Федерации; законы и иные нормативные правовые акты, регламентирующие деятельность в области физической культуры и спорта; положения, правила и регламенты проведения международных спортивных соревнований, принятые международными федерациями по видам спорта; современные методики спортивной тренировки и соревновательной деятельности; технические характеристики, кон-

структивные особенности, назначение и режимы работы спортивного оборудования, правила его технической эксплуатации; порядок допинг-контроля и антидопинговые правила; порядок разработки перспективных и годовых планов хозяйственно-финансовой и производственной деятельности; нормативные документы, регламентирующие работу со служебной документацией; основы психологии, педагогики, спортивной медицины, гигиены, налогового и трудового законодательства; основы экономики; основы работы с персональным компьютером; правила по охране труда и пожарной безопасности.

Требования к квалификации. Высшее профессиональное образование (техническое) и дополнительное профессиональное образование в области физической культуры и спорта, стаж работы по направлению профессиональной деятельности по выполнению функций по эксплуатации спортивного оборудования и техники не менее 3 лет.

Техник по эксплуатации и ремонту спортивной техники

Должностные обязанности. Осуществляет ремонт спортивной техники и снаряжения в соответствии с графиком (планом). Осуществляет учет оборудования, выявляет нуждающуюся в ремонте спортивную технику, спортивное снаряжение и инвентарь, определяет причины неисправности или нарушений их первоначального состояния и возможные способы устранения установленных дефектов. Восстанавливает работоспособность спортивных технических средств, гарантирующую безопасность их использования в процессе проведения тренировочных занятий. Дает предложения по совершенствованию технологии ремонтных работ, повышению производительности труда, снижению трудоемкости и материальных затрат на проведение ремонта спортивной техники, снаряжения и инвентаря. Принимает участие в проверке технического состояния спортивной техники и снаряжения, требующих ремонта. Принимает участие в подготовке заявки на приобретение материалов, оборудования и запасных частей, необходимых для выполнения ремонтных работ. Выполняет требования производственной и трудовой дисциплины, правил по охране труда и пожарной безопасности. Готовит необходимую отчетность. Вносит предложения руководству по совершенствованию своей работы.

Должен знать: Конституцию Российской Федерации; правила эксплуатации спортивных технических средств и сооружений; руководящие документы по организации ремонта спортивной техники и снаряжения; технические характеристики, конструктивные особенности, режимы работы оборудования мастерской по ремонту спортивной техники и снаряжения и правила его эксплуатации; материалы, применяемые в процессе выполнения ремонтных работ; основы трудового законодательства; основы работы на персональном компьютере; правила по охране труда и пожарной безопасности.

Требования к квалификации. Среднее профессиональное образование (техническое) без предъявления требований к стажу работы.

Тренер-преподаватель по адаптивной физической культуре

Должностные обязанности. Проводит групповые и индивидуальные занятия с инвалидами и лицами, имеющими отклонения в состоянии здоровья, всех возрастных и нозологических групп. Использует средства и методы физической культуры для проведения образовательной, воспитательной, рекреационно-досуговой, оздоровительной работы, направленной на макси-

мальную коррекцию отклонений в развитии и здоровье занимающихся, на устранение или возможно более полную компенсацию ограничений жизнедеятельности в соответствии с индивидуальной программой реабилитации инвалидов. Анализирует индивидуальные программы реабилитации инвалидов и исходные данные физической подготовленности занимающихся и на основе этого комплекзует группы для занятий с учетом основного дефекта и психофизического состояния занимающихся, составляет план и подбирает наиболее эффективные методики проведения занятий. Осуществляет поэтапный контроль подготовленности занимающихся и на его основе коррекцию этого процесса. Способствует социализации занимающихся, расширению круга их общения в процессе учебно-тренировочной и соревновательной деятельности, формированию общей культуры и физической культуры личности, максимальному саморазвитию и самосовершенствованию занимающихся путем разработки программ для их индивидуальных занятий. Разрабатывает годовые и текущие планы теоретической, физической, технической, морально-волевой и спортивной подготовки занимающихся. Проводит отбор и спортивную ориентацию наиболее перспективных для дальнейшего спортивного совершенствования занимающихся. Осуществляет контроль за соблюдением антидопинговых правил. Ведет первичный учет, анализ и обобщение результатов работы, вносит предложения руководству учреждения по ее совершенствованию. Соблюдает правила по охране труда и пожарной безопасности.

Должен знать: Конституцию Российской Федерации; законы и иные нормативные правовые акты, регламентирующие деятельность в области физической культуры и спорта; нормативные правовые акты федеральных органов исполнительной власти по вопросам здравоохранения, образования инвалидов; теорию и методику адаптивной физической культуры; основы комплексной (медицинской, профессиональной и социальной) реабилитации инвалидов; возрастную и специальную педагогику и психологию; физиологию и гигиену; современные средства и методы физической культуры; способы организации занятий физическими упражнениями при различных нарушениях функций организма; показания и противопоказания к проведению занятий по адаптивной физической культуре; специфику развития интересов и потребностей занимающихся; профилактические и организационные меры безопасности при проведении занятий; порядок проведения врачебного контроля и способы оказания первой помощи; передовой опыт проведения адаптивной физкультурно-оздоровительной работы; порядок составления установленной отчетности; нормативные документы, регламентирующие работу со служебной документацией; основы работы на персональном компьютере; правила по охране труда и пожарной безопасности.

Требования к квалификации. Высшее профессиональное образование или среднее профессиональное образование в области физической культуры и спорта и дополнительное профессиональное образование в области адаптивной физической культуры без предъявления требований к стажу работы либо высшее профессиональное образование или среднее профессиональное образование в области адаптивной физической культуры без предъявления требований к стажу работы.

Тренер

Должностные обязанности. Осуществляет подготовку спортсменов к спортивным соревнованиям, а также руководство их состязательной деятельностью для достижения спортивных результатов. Осуществляет подбор перспективных спортсменов в спортивную команду. Обеспечивает физическую,

техническую, тактическую и морально-волевую подготовку спортсменов. Разрабатывает индивидуальные планы подготовки спортсменов (команды) согласно утвержденным планам проведения спортивных мероприятий. Участвует в разработке комплексной программы подготовки спортсменов спортивной команды к спортивным соревнованиям по соответствующему направлению в работе. Ведет учет спортивных результатов спортсменов. Контролирует выполнение программы подготовки спортивной команды, своевременное прохождение спортсменом допинг-контроля (в соответствии с утвержденными правилами). Анализирует результаты выступления спортсменов, спортивной команды на спортивных соревнованиях, вносит коррективы в их дальнейшую подготовку. Принимает участие в организации и проведении мероприятий, направленных на предотвращение допинга в спорте и борьбу с ним. Обеспечивает внедрение новейших методик подготовки спортсменов (по виду спорта) в практику тренировочного процесса. Обеспечивает соблюдение правил по охране труда и пожарной безопасности.

Должен знать: Конституцию Российской Федерации; законы и иные нормативные правовые акты, регламентирующие деятельность в области физической культуры и спорта; Олимпийскую хартию Международного олимпийского комитета; положения, правила и регламенты проведения международных спортивных соревнований, принятые международными федерациями по видам спорта; Устав Олимпийского комитета России; современные методики спортивной тренировки и соревновательной деятельности; основы спортивной медицины, медицинского контроля и способы оказания первой помощи; порядок допинг-контроля и антидопинговые правила; основы психологии, педагогики, биомеханики, физиологии и гигиены спорта; методы планирования тренировочного процесса; современные методы тренировочной работы со спортсменами; методы корректировки индивидуальных планов спортсменов, составления и ведения первичной учетно-отчетной документации; нормативные документы, регламентирующие работу со служебной документацией; основы трудового законодательства; основы работы на персональном компьютере; правила по охране труда и пожарной безопасности.

Требования к квалификации. Высшее профессиональное образование или среднее профессиональное образование в области физической культуры и спорта без предъявления требований к стажу работы.

Тренер спортивной сборной команды Российской Федерации (по виду спорта)

Должностные обязанности. Проводит тренировочные занятия со спортсменами – членами спортивной сборной команды, определяет и устанавливает режим их тренировочного процесса. Обучает спортсмена приемам и методам тренировок для достижения спортивного результата. Применяет собственные методики подготовки спортсмена. Осуществляет подготовку спортсмена на тренировочных сборах в соответствии с указаниями старшего тренера спортивной сборной команды. Разрабатывает перспективные, текущие и индивидуальные планы подготовки спортсмена. Контролирует выполнение спортсменом индивидуального плана, своевременное прохождение спортсменом допинг-контроля (в соответствии с утвержденными правилами). Соблюдает антидопинговые правила и обеспечивает контроль за соблюдением спортсменами антидопинговых правил. Анализирует выполнение спортсменом утвержденных планов подготовки, результаты контрольных тестирований, медико-биологических обследований и с учетом полученных данных вносит коррективы в дальнейшую подготовку спортсмена. Систематически

представляет информацию старшему тренеру спортивной сборной команды о ходе подготовки спортсмена и результатах его выступлений в спортивных соревнованиях. Обеспечивает внедрение новейших методик подготовки спортсменов (по виду спорта) в практику тренировочного процесса. Обеспечивает соблюдение правил по охране труда и пожарной безопасности.

Должен знать: Конституцию Российской Федерации; законы и иные нормативные правовые акты, регламентирующие деятельность в области физической культуры и спорта; Олимпийскую хартию Международного олимпийского комитета; положения, правила и регламенты проведения международных спортивных соревнований, принятые международными федерациями по видам спорта; Устав Олимпийского комитета России; современные методики спортивной тренировки и соревновательной деятельности; основы спортивной медицины, медицинского контроля и способы оказания первой помощи; основы психологии, педагогики, спортивной гигиены; порядок составления и ведения первичной учетной-отчетной документации; нормативные документы, регламентирующие работу со служебной документацией; порядок допинг-контроля и антидопинговые правила; основы трудового законодательства; основы работы на персональном компьютере; правила по охране труда и пожарной безопасности.

Требования к квалификации. Высшее профессиональное образование в области физической культуры и спорта, стаж работы по непосредственной подготовке спортсмена – члена спортивной сборной команды Российской Федерации (по виду спорта) не менее 2 лет.

Хореограф

Должностные обязанности. Осуществляет обучение танцам, постановку и создание танцев с участием танцевальных коллективов. Проводит работу по постановке новых и возобновлению ранее поставленных представлений, концертных программ, подготовке и проведению конкурсов. Осуществляет хореографические постановки, в том числе индивидуальные и коллективные в соответствии с правилами проведения спортивных соревнований. Проводит коллективные и индивидуальные занятия, репетиции с подростками и молодежью, занятыми в хореографических постановках. Самостоятельно подготавливает исполнение несложных ансамблевых номеров и хореографических сцен, обеспечивает их художественное качество. Участвует в разработке тренировочных программ и планов подготовки спортсменов. Проводит анализ подготовки спортсменов и вносит предложения по их корректировке. Ведет работу по формированию репертуара, культурно-просветительскую деятельность. Ведет документацию по установленной форме. Осуществляет развитие музыкальных и хореографических способностей и эмоциональной сферы, творческой деятельности подростков и молодежи. Формирует эстетический вкус занимающихся, используя различные формы организации музыкальной и хореографической деятельности. Обеспечивает соблюдение правил по охране труда и пожарной безопасности.

Должен знать: Конституцию Российской Федерации; законы и иные нормативные правовые акты, регламентирующие деятельность в области физической культуры и спорта; теорию и историю музыки, сценографии, костюма; современные формы и методы спортивной подготовки и проведения учебно-тренировочных занятий; основы педагогики, психологии, анатомии, физиологии; порядок проведения врачебного контроля и способы оказания первой помощи; передовой опыт подготовки спортсменов в соответствующем

виде спорта; порядок составления установленной отчетности; нормативные документы, регламентирующие работу со служебной документацией; основы работы на персональном компьютере; правила по охране труда и пожарной безопасности.

Требования к квалификации. Высшее профессиональное образование по направлению подготовки «Хореографическое искусство» и дополнительное профессиональное образование в области физической культуры и спорта без предъявления требований к стажу работы или среднее профессиональное образование по направлению подготовки «Хореографическое искусство» и дополнительное профессиональное образование в области физической культуры и спорта, стаж работы в хореографических коллективах не менее 3 лет.

IV. ДОЛЖНОСТИ СЛУЖАЩИХ

Дежурный по спортивному залу

Должностные обязанности. Осуществляет учет оборудования, спортивно-го снаряжения и инвентаря, находящихся в спортивном зале, осуществляет их первичное обслуживание. Принимает участие в подготовке заявки на приобретение средств и оборудования, необходимых для поддержания в рабочем состоянии спортивного зала и имеющегося инвентаря. Обеспечивает чистоту и порядок, высокую культуру обслуживания. При необходимости осуществляет дезинфекцию инвентаря и помещения. Участвует в подготовке и проведении спортивных соревнований, спортивно-массовых и зрелищных мероприятий. Выполняет требования производственной и трудовой дисциплины, правил по охране труда и пожарной безопасности.

Должен знать: правила эксплуатации и режимы работы оборудования и спортивных технических средств; правила и программы проведения спортивных мероприятий, порядок и организацию их проведения и обслуживания населения; основы трудового законодательства; правила по охране труда и пожарной безопасности.

Требования к квалификации. Среднее (полное) общее образование и профессиональная подготовка в области физической культуры и спорта без предъявления требований к стажу работы.

Сопровождающий спортсмена – инвалида первой группы инвалидности

Должностные обязанности. Обеспечивает сопровождение спортсмена-инвалида первой группы инвалидности (с тяжелой формой поражения опорно-двигательного аппарата, зрения и интеллекта). Постоянно находится с ним во время тренировок и соревнований, в местах проживания, оказывает помощь в переодевании, пересаживании с ездовой коляски на спортивную и обратно, сопровождает во время углубленного медицинского обследования, прохождения допинг-контроля, тестирования, участия в других мероприятиях, предусмотренных планами подготовки к соревнованиям. Обеспечивает транспортировку и безопасность в пути спортсмена – инвалида первой группы инвалидности на тренировки и соревнования, оказывает ему помощь в соблюдении санитарно-гигиенических требований, содействует доступу к информации, к объектам социальной инфраструктуры. Тесно сотрудничает с врачом по спортивной медицине, тренером, психологом и медицинской сестрой по массажу спортивной сборной команды для эффективного восстановления спортсмена – инвалида первой группы инвалидности. Принимает

участие в организации и проведении мероприятий, направленных на предотвращение применения допинга в спорте и борьбу с ним. Соблюдает правила по охране труда и пожарной безопасности.

Должен знать: законы и иные нормативные правовые акты, регламентирующие деятельность в области адаптивной физической культуры; основы комплексной (медицинской, профессиональной и социальной) реабилитации инвалидов первой группы инвалидности; антидопинговые правила; способы оказания первой помощи; специфику требований соответствующего паралимпийского вида спорта; правила по охране труда и пожарной безопасности.

Требования к квалификации. Среднее (полное) общее образование и профессиональная подготовка в области адаптивной физической культуры без предъявления требований к стажу работы.

Спортивный судья

Должностные обязанности: Обеспечивает соблюдение правил и условий проведения спортивных соревнований. Судит спортивные соревнования в соответствии со своей квалификацией, судейской специализацией и категорией, с правилами вида спорта и положением (регламентом) о спортивном соревновании. Осуществляет судейство, соблюдая требования спортивной этики, объективно и своевременно решает возникающие в ходе соревнований вопросы. Контролирует соблюдение правил вида спорта спортсменами и тренерами. Участвует в судействе спортивных соревнований различного уровня (международного, республиканского, областного, муниципального), организуемых спортивными федерациями. Участвует в работе главных судейских коллегий соревнований, спортивного судейского комитета и т.п. в зависимости от ранга соревнований и квалификационной категории спортивного судьи. Участвует в совещаниях, в обсуждениях результатов судейства прошедших соревнований. Проводит семинары и инструктажи спортивных судей по поручению соответствующих федераций по различным видам спорта (за исключением спортивных судей, имеющих квалификационные категории «Юный спортивный судья» и «Спортивный судья третьей категории»), передает знания и опыт другим судьям, ведет методическую работу и работу по пропаганде спорта. Изучает и обобщает передовой отечественный и зарубежный опыт судейства и разрабатывает предложения по его использованию. Поддерживает свою спортивную форму, методическую и техническую подготовленность, постоянно расширяет и повышает уровень спортивной судейской квалификации и специализации (при наличии такой специализации в виде спорта), в установленные периоды сдает нормативы по физической подготовке (для видов спорта, где такие нормативы предусмотрены). Контролирует заполнение своей карточки учета спортивной судейской деятельности и судейской книжки (или других носителей информации о деятельности спортивного судьи). Обеспечивает соблюдение правил по охране труда и пожарной безопасности.

Должен знать: положения, правила и регламенты проведения спортивных соревнований (по виду спорта); методические материалы по вопросам, касающимся деятельности спортивных судей; современную методику организации и проведения спортивных и физкультурно-массовых мероприятий; способы оказания первой помощи в условиях соревнования; профилактические и организационные меры обеспечения безопасности проводимых соревнований; порядок допинг-контроля и антидопинговые правила; основы психологии; порядок составления установленной отчетности; нормативные документы,

регламентирующие работу со служебной документацией; передовой отечественный и зарубежный опыт судейства; основы налогового, гражданского, трудового, финансового и административного законодательства; основы работы на персональном компьютере; правила по охране труда и пожарной безопасности.

Требования к квалификации. Среднее (полное) общее образование и профессиональная подготовка в области физической культуры и спорта без предъявления требований к стажу работы.

Спортсмен

Должностные обязанности. Выполняет индивидуальный план подготовки, тренировочные и соревновательные задания. Поддерживает высокий уровень общей физической и специальной подготовленности, обеспечивающий достижение результатов международного класса. Ведет учет выполнения заданий, предусмотренных индивидуальным планом подготовки. Совместно с тренерским составом принимает участие в планировании тренировочного процесса. Соблюдает правила спортивных соревнований. Соблюдает антидопинговые правила. Осуществляет пропаганду физической культуры и спорта. Соблюдает правила по охране труда и пожарной безопасности.

Должен знать: законы и иные нормативные правовые акты, регламентирующие деятельность в области физической культуры и спорта; правила спортивных соревнований; теоретические основы физкультурно-оздоровительной работы; порядок проведения врачебного контроля и способы оказания первой помощи; порядок допинг-контроля и антидопинговые правила; основы трудового законодательства; правила по охране труда и пожарной безопасности.

Требования к квалификации. Основное общее образование. Спортсмен, выполнивший нормативные требования программы по виду спорта для присвоения спортивного разряда или звания кандидата в мастера спорта или спортивного звания мастера спорта или спортивного звания мастера спорта международного класса.

Спортсмен-ведущий

Должностные обязанности. Обеспечивает при выступлении в паре со спортсменом – инвалидом по зрению выполнение им тренировочных и соревновательных заданий в соответствии с планом подготовки и правилами спортивных соревнований, обеспечивает его старт, а во время прохождения дистанции руководит действиями, в том числе с применением радиосвязи, и обеспечивает финиш. Поддерживает высокий уровень своей общей физической и специальной подготовки, обеспечивающий спортсмену – инвалиду по зрению достижение высоких спортивных результатов. Ведет учет по выполнению заданий, предусмотренных своим индивидуальным планом подготовки и планом подготовки спортсмена-инвалида. Совместно с тренерским составом принимает участие в планировании тренировочного процесса как собственно, так и спортсмена – инвалида по зрению. Соблюдает правила спортивных соревнований. Соблюдает антидопинговые правила. Осуществляет пропаганду физической культуры и спорта. Обеспечивает соблюдение правил по охране труда и пожарной безопасности.

Должен знать: законы и иные нормативные правовые акты, регламентирующие деятельность в области физической культуры и спорта; теоретические основы физкультурно-оздоровительной работы; правила спортивных соревнований; порядок проведения врачебного контроля и способы оказа-

ния первой помощи; порядок допинг-контроля и антидопинговые правила; Международный стандарт ВАДА по тестированию; Международный стандарт ВАДА «Запрещенный список»; Международный стандарт ВАДА «Международный стандарт по терапевтическому использованию»; передовой опыт спортивной подготовки спортсменов – инвалидов по зрению, оздоровительной и спортивно-массовой работы; основы трудового законодательства; правила по охране труда и пожарной безопасности.

Требования к квалификации. Основное общее образование. Спортсмен или спортсмен высокого класса.

Спортсмен-инструктор

Должностные обязанности. Выполняет индивидуальный план подготовки, тренировочные и соревновательные задания. Поддерживает высокий уровень общей физической и специальной подготовки, обеспечивающий достижение результатов международного класса. Ведет учет выполнения заданий, предусмотренных индивидуальным планом подготовки. Совместно с тренерским составом принимает участие в планировании тренировочного процесса. Соблюдает правила спортивных соревнований. Соблюдает антидопинговые правила. Осуществляет пропаганду физической культуры и спорта. Принимает участие в организации и проведении мероприятий, направленные на предотвращение допинга в спорте и борьбу с ним. Изучает и обобщает передовой отечественный и зарубежный опыт подготовки спортсменов и разрабатывает предложения по его использованию. Передает в ходе тренировочного процесса опыт спортивных достижений и оказывает практическую помощь молодым спортсменам. Обеспечивает соблюдение правил по охране труда и пожарной безопасности.

Должен знать: законы и иные нормативные правовые акты, регламентирующие деятельность в области физической культуры и спорта; теоретические основы физкультурно-оздоровительной работы; правила соревнований; порядок проведения врачебного контроля и способы оказания первой помощи; порядок допинг-контроля и антидопинговые правила; передовой опыт физкультурно-оздоровительной и спортивно-массовой работы; основы трудового законодательства; правила по охране труда и пожарной безопасности.

Требования к квалификации. Основное общее образование. Спортсмен, выполнивший нормативные требования программы по виду спорта для присвоения спортивного разряда или звания кандидата в мастера спорта или спортивного звания мастера спорта или спортивного звания мастера спорта международного класса.

Тренер-наездник лошадей

Должностные обязанности. Организует работы по заездке и тренировке лошадей. Составляет текущие и годовые планы тренировки лошадей, ведет систематический учет и анализ их выполнения. Готовит и тренирует спортивных лошадей для проведения физкультурно-оздоровительной и спортивно-массовой работы и учебы верховой езде детей, подростков и молодежи, а также начинающих. Проводит тренинг жеребят (приучение к человеку, групповой тренинг жеребят в зимний период). Проводит контроль результатов тренировки лошадей и их физиологического состояния. Соблюдает антидопинговые правила. Ведет учет работы лошадей. Содержит в исправном состоянии закрепленный за отделением конюшенный и тренировочный инвентарь, содержит закрепленные помещения и территории в санитарном

состоянии. Регулярно проверяет снаряжение лошадей. Составляет заявки на участие лошадей в соревнованиях. Организует погрузку и выгрузку лошадей на транспортные средства. Принимает участие в организации и проведении мероприятий, направленных на предотвращение допинга в спорте и борьбу с ним. Обеспечивает безопасные условия занятий, принимает меры по предупреждению случаев травматизма. Ведет учетную и отчетную документацию. Соблюдает правила по охране труда и пожарной безопасности.

Должен знать: законы и иные нормативные правовые акты, регламентирующие деятельность в области физической культуры и спорта; методы работы с животными; основы ветеринарии и психологии лошадей; основы ветеринарного контроля; технические характеристики используемого снаряжения и правила ухода за ним; порядок допинг-контроля и антидопинговые правила; Международный стандарт ВАДА по тестированию; Международный стандарт ВАДА «Запрещенный список»; Международный стандарт ВАДА «Международный стандарт по терапевтическому использованию»; порядок составления установленной отчетности; нормативные документы, регламентирующие работу со служебной документацией; передовой отечественный и зарубежный опыт работы с животными; основы трудового законодательства; основы работы на персональном компьютере; правила по охране труда и пожарной безопасности.

Требования к квалификации. Начальное профессиональное образование по направлению подготовки «Тренер-наездник лошадей» без предъявления требований к стажу работы.

**Методические рекомендации по формированию
системы оплаты труда тренеров-преподавателей
и специалистов, осуществляющих подготовку спортивного
резерва и подготовку спортсменов высокого класса
в образовательных учреждениях в области спорта инвалидов,
лиц с ограниченными возможностями здоровья**

*Инструктивное письмо Министерства спорта, туризма и молодежной
политики Российской Федерации руководителям органов исполнительной
власти субъектов Российской Федерации в области физической культуры
и спорта от 27 октября 2011 года № ПК-02-10/6271.*

*Согласовано письмом Министерства образования и науки
Российской Федерации от 1 сентября 2011 года № МД-213/19*

Общие положения

В соответствии с положениями Федерального закона от 04.12.2007 №329-ФЗ «О физической культуре и спорте в Российской Федерации» реализация мер по развитию физической культуры и спорта инвалидов, лиц с ограниченными возможностями здоровья в субъектах Российской Федерации отнесена к полномочиям и расходным обязательствам субъектов Российской Федерации.

Настоящие Методические рекомендации разработаны в целях реализации положений ст. 144 Трудового кодекса Российской Федерации и обеспечения единообразного подхода при внедрении отраслевой системы оплаты труда тренеров-преподавателей и специалистов (далее – работники), осуществляющих подготовку спортивного резерва и спортсменов высокого класса в области спорта инвалидов и лиц с ограниченными возможностями здоровья в образовательных государственных (муниципальных) учреждениях.

Настоящие Методические рекомендации могут использоваться органами исполнительной власти субъектов Российской Федерации, а также органами местного самоуправления при разработке проектов нормативных правовых актов, регламентирующих оплату и оценку результативности труда работников образовательных государственных (муниципальных) учреждений дополнительного образования детей спортивной направленности, а также других учреждений, осуществляющих подготовку спортивного резерва и спортсменов высокого класса в области спорта инвалидов и лиц с ограниченными возможностями здоровья, при условии выполнения требований трудового законодательства по соблюдению нормальной продолжительности рабочего времени.

Система оплаты труда и оценки его результативности для тренеров-преподавателей и специалистов, осуществляющих подготовку спортивного резерва и спортсменов высокого класса по спорту инвалидов и лиц с ограниченными возможностями здоровья, включающая размеры должностных окладов, ставок заработной платы, выплаты компенсационного и стимулирующего характера, устанавливается коллективными договорами, соглашениями, локальными нормативными актами в соответствии с законодательством

Российской Федерации, законодательными и нормативными правовыми актами субъектов Российской Федерации, органов местного самоуправления, а также с учетом мнения представительного органа работников.

Основные условия оплаты труда тренеров-преподавателей и специалистов в образовательных государственных (муниципальных) учреждениях, осуществляющих подготовку спортивного резерва и спортсменов высокого класса в области спорта инвалидов и лиц с ограниченными возможностями здоровья

Система оплаты труда тренеров-преподавателей и специалистов, осуществляющих подготовку спортивного резерва и спортсменов высокого класса в спорте инвалидов и лиц с ограниченными возможностями здоровья, направлена на усиление стимулирующей роли выплат за качество и результаты работы. На региональном и муниципальном уровнях, а также на уровне конкретного учреждения разрабатываются и утверждаются соответствующие нормативные акты, закрепляющие:

- выделение стимулирующей части в фонде оплаты труда;
- порядок участия общественных структур в распределении стимулирующей части оплаты труда;
- критерии и показатели качества и результативности труда работников;
- установление зависимости оплаты труда от количества занимающихся, спортсменов и достигнутых ими спортивных результатов.

Предлагаемая модель системы оплаты труда ориентирована на стимулирование работников в области спорта инвалидов и лиц с ограниченными возможностями здоровья к повышению:

- уровня своего образования;
- уровня тренерского мастерства;
- уровня эффективности и качества учебно-тренировочного процесса и его методического обеспечения;
- уровня результативности занимающихся, спортсменов.

Система оплаты труда тренеров-преподавателей и специалистов включает:

- рекомендуемые минимальные размеры должностных окладов, ставок по профессиональным квалификационным группам должностей работников образования, работников физической культуры и спорта (далее – ПКГ);
- рекомендуемые размеры повышающих коэффициентов к минимальным должностным окладам, ставкам;
- наименование, условия осуществления и размеры выплат компенсационного характера;
- выплаты стимулирующего характера и критерии их установления.

Минимальные размеры должностных окладов, ставок работников по соответствующим ПКГ устанавливаются с учетом требований к профессиональной подготовке и уровню квалификации, которые необходимы для осуществления соответствующей профессиональной деятельности.

Повышающие коэффициенты к должностному окладу, ставке по соответствующим ПКГ (окладу по занимаемой должности, ставке) устанавливаются работнику с учетом уровня его квалификации (квалификационной категории), профессиональной подготовки, сложности, важности выполняемой работы, степени самостоятельности и ответственности при выполнении поставленных задач, опыта работы и других факторов.

В систему повышающих коэффициентов к должностным окладам, ставкам (окладам по занимаемой должности, ставкам) для работников могут входить:

- коэффициент квалификации;
- персональный коэффициент и др.

Повышающие коэффициенты не образует нового должностного оклада, ставки заработной платы работника и не учитываются при начислении стимулирующих и компенсационных выплат.

Повышающий коэффициент квалификации к должностному окладу, ставке заработной платы (окладу) работника устанавливается с учетом уровня его профессиональной подготовки, компетентности и квалификации.

Размер выплат по повышающему коэффициенту квалификации к должностному окладу (окладу) определяется путем умножения размера должностного оклада работника на повышающий коэффициент.

Размер выплат по повышающему коэффициенту квалификации к ставке заработной платы определяется путем умножения ставки заработной платы с учетом объема фактической педагогической нагрузки на повышающий коэффициент.

Выплаты по повышающему коэффициенту носят стимулирующий характер.

Рекомендуемые размеры коэффициента квалификации приведены в таблице 1.

Таблица 1

Рекомендуемые размеры коэффициента квалификации

Показатели коэффициента квалификации	Размер повышающего коэффициента в долях
За квалификационную категорию:	
а) высшая категория	до 0,8
б) первая категория	до 0,5
в) вторая категория (подтвердившие соответствие занимаемой должности)	до 0,3

Коэффициент квалификации по должностям «спортсмен» и «спортсмен-инструктор» устанавливается в зависимости от показанных спортивных результатов на соревнованиях различного уровня. Рекомендуемые размеры коэффициентов квалификации для должностей «спортсмен» и «спортсмен-инструктор» приведены в таблице 2.

Таблица 2

Рекомендуемые размеры повышающего коэффициента квалификации для должностей «спортсмен», «спортсмен-инструктор»

Рекомендуемый размер повышающего коэффициента				
Кандидат в мастера спорта	Мастер спорта России, гроссмейстер России	Мастер спорта России международного класса	Мастер спорта России международного класса – призер всероссийских соревнований	Мастер спорта России международного класса – призер международных соревнований
до 1	до 1,5	до 2	до 2,5	до 3,5

Персональный повышающий коэффициент к минимальному должностному окладу, ставке (окладу по занимаемой должности, ставке) устанавли-

вается работнику с учетом сложности и важности выполняемой работы, степени самостоятельности и ответственности при выполнении поставленных задач и других факторов.

Решение об установлении персонального повышающего коэффициента и его размера принимается руководителем учреждения персонально в отношении конкретного работника.

Персональный повышающий коэффициент устанавливается на определенный период времени в течение соответствующего календарного года.

Рекомендуемый размер персонального повышающего коэффициента – до 5. Применение персонального коэффициента к минимальному должностному окладу, ставке (окладу по занимаемой должности, ставке) не образует должностной оклад, ставку и не учитывается при начислении иных стимулирующих и компенсационных выплат.

Перечень повышающих коэффициентов может быть дополнен с учетом специфики деятельности конкретных учреждений или их структурных подразделений, а также отдельных должностей (в том числе, коэффициент специфики, коэффициент по должности, коэффициент по уровню образования и др.).

Решение о введении соответствующих повышающих коэффициентов принимается руководителем учреждения с учетом обеспечения указанных выплат финансовыми средствами.

Порядок и условия оплаты труда тренеров-преподавателей, осуществляющих подготовку спортивного резерва и спортсменов высокого класса в области спорта инвалидов и лиц с ограниченными возможностями здоровья

Наполняемость учебных групп и объем учебно-тренировочной нагрузки определяются с учетом техники безопасности в соответствии с типовой учебно-тренировочной программой подготовки занимающихся, спортсменов.

При отсутствии в утвержденной учебно-тренировочной программе подготовки нормативов по наполняемости учебных групп и максимальному объему учебно-тренировочной нагрузки рекомендуется придерживаться параметров, приведенных в таблице 3. Показатели численности занимающихся могут быть изменены.

Таблица 3

Рекомендуемый численный состав занимающихся, максимальный объем учебно-тренировочной работы на этапах спортивной подготовки

Этап многолетней подготовки спортсменов	Период обучения	Оптимальная наполняемость групп, человек				Максимальный объем учебно-тренировочной нагрузки (учебных часов за неделю), в т.ч. по индивидуальным планам
		спорт слепых	спорт глухих	спорт лиц с поражением ОДА	спорт ментальных инвалидов	
1	2	3	4	5	6	7
Спортивно-оздоровительный	Весь период	6	12	5	10	до 6
Начальной подготовки	Первый год	5	12	5	10	6
	Второй год и последующие	5	10	4	9	9

1	2	3	4	5	6	7
Учебно-тренировочный	Первый год	4	9	3	8	12
	Второй и третий год	3	8	3	6	18
	Четвертый год и последующие	3	6	2	5	20
Совершенствования спортивного мастерства	До года	2	4-5	2	3-4	24 (до 6)
	Свыше года					28 (до 10)
Высшего спортивного мастерства	Весь период	2	3	2	3	32 (до 12)

Для учащихся с тяжелыми сочетанными дефектами и поражениями формирование групп по численности осуществляется в индивидуальном порядке.

Недельный режим учебно-тренировочной работы устанавливается в зависимости от специфики вида спорта, периода подготовки (переходный, подготовительный, соревновательный), задач подготовки. Общегодовой объем учебно-тренировочной работы, предусмотренный указанными режимами работы, начиная с учебно-тренировочного этапа подготовки может быть сокращен не более чем на 25%.

Рекомендуемые размеры нормативов оплаты труда тренера-преподавателя за подготовку одного занимающегося приведены в таблице 4.

Таблица 4

Рекомендуемые размеры норматива оплаты труда тренера-преподавателя за одного занимающегося*

Этап многолетней подготовки спортсменов	Период обучения (лет)	Рекомендуемый размер норматива оплаты, в % от ставки заработной платы тренера-преподавателя за подготовку одного занимающегося			
		спорт слепых	спорт глухих	спорт лиц с поражением ОДА	спорт ментальных инвалидов
Спортивно-оздоровительный	Весь период	5,6	2,8	6,7	3,3
Начальной подготовки	До года	6,7	2,8	6,7	3,3
	Свыше года	10,0	5,0	12,5	5,6
Учебно-тренировочный	До года	16,7	7,4	22,2	8,5
	Второй и третий	33,3	12,5	33,3	16,7
	Свыше 3 лет	37,0	18,5	55	22,2
Совершенствования спортивного мастерства	До года	50,0	25	50	33,3
	Свыше года	50,0	33,3	50	33,3
Высшего спортивного мастерства	Весь период	55,0	45,0	55,0	45,0

В отношении занимающихся, спортсменов, у которых функциональные возможности для занятий определенным видом спорта ограничены зна-

* Размеры нормативов могут быть изменены в зависимости от финансовых возможностей учреждения, степени поражения спортсмена.

чительно и которые вследствие этого нуждаются в посторонней помощи во время занятий или участия в соревнованиях, размеры нормативов оплаты от ставки заработной платы за подготовку одного занимающегося могут быть увеличены.

На всех этапах подготовки могут привлекаться дополнительно к основному тренеру-преподавателю другие специалисты, непосредственно обеспечивающие учебно-тренировочный процесс, в том числе педагоги-психологи, сурдопереводчики, спортсмены-инструкторы и иные специалисты. На этапах учебно-тренировочном, спортивного совершенствования и высшего спортивного мастерства могут привлекаться тренеры-преподаватели по смежным видам спортивной подготовки (акробатике, хореографии, общей физической подготовке и др.) при условии их одновременной с основным тренером-преподавателем работы с занимающимися, спортсменами.

Нормативы оплаты труда тренеров-преподавателей за подготовку спортсмена высокого класса

За подготовку спортсмена высокого класса размер норматива оплаты в процентах от ставки заработной платы устанавливается в соответствии с таблицей 5.

Таблица 5

Нормативы оплаты труда тренера-преподавателя за подготовку спортсмена высокого класса

Статус официального спортивного соревнования	Занятое место (результат)	Рекомендуемый размер норматива оплаты труда в % от ставки заработной платы тренера-преподавателя за одного занимающегося (спортсмена высокого класса)	
		Паралимпийские, сурдлимпийские виды спорта	Прочие виды спорта, включенные во Всероссийский реестр видов спорта
Паралимпийские, Сурдлимпийские игры	1	До 200	–
	2–3	До 150	–
Чемпионат мира, Европы	1	До 150	До 100
	2	До 140	До 90
	3	До 130	До 80
Кубок мира (финал)	1–3	До 120	До 90
Кубок Европы (финал)	1–3	До 110	До 80
Чемпионат России	1	До 100	До 90
	2	До 90	До 75
	3	До 70	До 70
Кубок России (финал)	1	До 80	До 60
Финалы официальных всероссийских Спартакиад, первенства России, финалы официальных всероссийских соревнований среди спортивных школ, Всероссийские игры глухих	1–3	До 80	До 70
Первенство мира, Европы	1	До 90	До 80
	2	До 85	До 75
	3	До 80	До 70

Размер норматива оплаты труда тренера-преподавателя за подготовку спортсмена высокого класса* устанавливается по наивысшему нормативу на основании протоколов (копий протоколов, выписки из протоколов) соревнований и действует с момента показанного спортсменом результата в течение одного календарного года, а по международным соревнованиям – до проведения следующих международных соревнований данного уровня.

Если в период действия установленного размера норматива оплаты труда спортсмен улучшил спортивный результат, размер норматива оплаты труда соответственно увеличивается и устанавливается новое исчисление срока его действия.

Если по истечении срока действия установленного размера норматива оплаты труда спортсмен не показал указанного в таблице 5 результата, размер норматива оплаты труда тренера-преподавателя устанавливается в соответствии с этапом подготовки спортсмена.

Повышенный норматив оплаты труда тренера-преподавателя действует в отношении спортсмена, показавшего высокий результат.

Повышенный норматив оплаты труда тренера-преподавателя устанавливается при условии предшествующей работы спортсмена под руководством данного тренера-преподавателя в течение не менее 2 лет.

Порядок и условия установления выплат стимулирующего и компенсационного характера

В целях поощрения работников учреждения за выполненную работу устанавливаются следующие виды выплат стимулирующего характера:

- за наличие почетного (спортивного) звания;
- за стаж работы, выслугу лет;
- молодым специалистам;
- за интенсивность и высокие результаты работ;
- премиальные выплаты.

Рекомендуемая доля выплат стимулирующего характера составляет не менее 30% в общей сумме средств на оплату труда, формируемых за счет ассигнований соответствующего уровня бюджета, средств от приносящей доход деятельности.

Размеры и условия осуществления выплат стимулирующего характера устанавливаются коллективными договорами, соглашениями, локальными нормативными актами и должны быть конкретизированы в трудовых договорах работников.

Выплаты стимулирующего характера устанавливаются работнику с учетом критериев, позволяющих оценить результативность и качество его работы.

Рекомендуется устанавливать стимулирующие выплаты работникам, имеющим почетные звания, государственные награды, а также награжденным отраслевыми почетными и нагрудными знаками и медалями, имеющим спортивные звания. Выплаты производятся при условии соответствия званий, наград, знаков отличия профилю учреждения и деятельности самого работника.

* Размер норматива оплаты труда тренера-преподавателя за подготовку спортсмена высокого класса может быть изменен (детализирован, увеличен) в нормативных правовых актах органов государственной власти субъектов Российской Федерации, органов местного самоуправления при условии обеспечения финансовыми средствами.

При наличии нескольких оснований для установления стимулирующей выплаты выплата определяется по одному (наивысшему) основанию.

Рекомендуемые размеры выплаты приведены в таблице 6.

Таблица 6

Рекомендуемые размеры выплаты за наличие почетного звания

Наименование выплаты	Рекомендуемые размеры выплаты, в % к должностному окладу
За почетное звание «Заслуженный работник физической культуры Российской Федерации», государственные награды, включая почетные звания Российской Федерации и СССР; за почетные спортивные звания «Заслуженный тренер России», «Заслуженный тренер СССР», «Заслуженный мастер спорта России», «Заслуженный мастер спорта СССР»	До 100
За ведомственные награды «Отличник физической культуры и спорта», почетный знак «За заслуги в развитии физической культуры и спорта» За спортивные звания «Мастер спорта России международного класса», «Гроссмейстер России», «Мастер спорта СССР международного класса», «Гроссмейстер СССР», «Мастер спорта России»	До 40

Стимулирующие выплаты рекомендуется устанавливать также за наличие ученой степени (кандидата наук, доктора наук) при условии ее соответствия профилю выполняемой работником работы и деятельности учреждения.

Стимулирующие выплаты за почетное (спортивное) звание, ученую степень к должностному окладу, ставке не образуют нового должностного оклада, ставки и не учитываются при начислении иных стимулирующих и компенсационных выплат, устанавливаемых к должностному окладу, ставке.

Стимулирующая выплата за стаж работы, выслугу лет устанавливается в целях укрепления кадрового состава образовательных государственных и муниципальных учреждений, осуществляющих подготовку спортивного резерва и спортсменов высокого класса в области спорта инвалидов и лиц с ограниченными возможностями здоровья.

Применение стимулирующих выплат за стаж не образует новый должностной оклад, ставку и не учитывается при начислении иных стимулирующих и компенсационных выплат, устанавливаемых к должностному окладу, ставке.

Рекомендуемые размеры стимулирующих выплат за стаж работы, выслугу лет в процентах от должностного оклада, ставки приведены в таблице 7.

Таблица 7

Рекомендуемые размеры стимулирующих выплат за стаж работы, выслугу лет в процентах от должностного оклада, ставки

Наименование выплаты	Рекомендуемый размер стимулирующей выплаты, в % к должностному окладу, ставке
За стаж работы от 5 до 10 лет	До 5
За стаж работы от 10 до 20 лет	До 10
За стаж работы свыше 20 лет	До 20

Для педагогических работников исчисляется стаж педагогической работы. Порядок исчисления стажа педагогической работы и перечень учреждений,

организаций и должностей, время работы в которых засчитывается в педагогический стаж работников образования, производится в соответствии с действующими нормативными документами. Для прочих категорий работников условия назначения выплаты за стаж работы, выслугу лет устанавливаются локальными нормативными актами, коллективными договорами и могут зависеть от продолжительности работы в данном учреждении, в системе органа исполнительной власти (местного самоуправления), осуществляющего функции и полномочия учредителя государственного (муниципального) учреждения.

Стимулирующие выплаты молодым специалистам устанавливаются тренерам-преподавателям, инструкторам-методистам по адаптивной физической культуре, инструкторам-методистам в возрасте до 30 лет в течение 3 первых лет работы, если они отвечают одновременно следующим требованиям:

- получили впервые высшее или среднее профессиональное образование, соответствующее должности, независимо от формы получения образования;
- приступили к работе по специальности не позднее 3 месяцев после получения диплома государственного образца о высшем или среднем профессиональном образовании*;
- состоят в трудовых отношениях с учреждением;
- имеют по основному месту работы не менее установленной действующим законодательством нормы часов педагогической работы за ставку заработной платы.

Размер стимулирующих выплат молодым специалистам устанавливается на уровне до 40% от должностного оклада, ставки работника. Молодым специалистам, имеющим диплом с отличием, устанавливается повышенный размер выплаты – до 50% от должностного оклада, ставки. Выплата может устанавливаться в виде надбавки к должностному окладу, ставке на год.

Стимулирующие выплаты молодым специалистам не образуют нового должностного оклада, ставки и не учитываются при начислении иных стимулирующих и компенсационных выплат, устанавливаемых к должностному окладу, ставке.

Выплаты за интенсивность и высокие результаты работы устанавливаются работникам учреждения, непосредственно участвующим в обеспечении высококачественного учебно-тренировочного процесса и подготовке спортсменов, показавших высокие спортивные результаты. Перечень специалистов, которым устанавливаются стимулирующие выплаты за интенсивность и высокие результаты работы, устанавливается учреждением с учетом непосредственного вклада работника в достижение результатов**.

В таблице 8 приведены примерные критерии оценки результативности и качества труда работников, осуществляющих подготовку спортивного резерва и спортсменов высокого класса в области спорта инвалидов и лиц с ограниченными возможностями здоровья:

- результативность и успешность занимающихся, спортсменов (динамика достижений);

* Лица, находящиеся в отпуске по уходу за ребенком до 3 лет, должны приступить к работе непосредственно после окончания отпуска. Лица, находящиеся на службе в рядах Вооруженных Сил РФ, должны приступить к работе не позднее трех месяцев после демобилизации.

** В перечень специалистов, непосредственно участвующих в обеспечении высококачественного учебно-тренировочного процесса, включаются заместители директора по учебной, учебно-тренировочной, спортивной работе, методисты, инструкторы-методисты, медицинские работники, сурдопереводчики и др.

- эффективность организации учебно-тренировочного процесса;
- обобщение и распространение передового педагогического опыта;
- участие в методической, научно-исследовательской работе;
- повышение квалификации, профессиональная подготовка работника;
- дополнительные критерии (могут устанавливаться учреждением самостоятельно с учетом особенностей деятельности, видов спорта и т.д.).

Указанные критерии являются примерными, их перечень может быть изменен и дополнен в соответствии с целями и задачами учреждения.

Каждому критерию присваивается определенное максимальное количество баллов. Общая сумма баллов по всем критериям в таблице 8 равна 100, весовое значение каждого критерия в баллах является примерным, то есть учреждение вправе самостоятельно определить максимальное количество баллов по каждому критерию исходя из своих целей и задач, параметров государственного задания, культивируемых видов спорта. Для оценки результативности труда работников, осуществляющих подготовку спортивного резерва и спортсменов высокого класса в области спорта инвалидов и лиц с ограниченными возможностями здоровья, по каждому критерию вводятся показатели с порядком и шкалой их оценки.

В рекомендуемом варианте наибольшее количество баллов присвоено критериям, характеризующим спортивные успехи и достижения занимающихся, а также эффективность организации учебно-тренировочного процесса. На уровне субъекта, муниципального образования либо самого учреждения допустима коррекция перечня критериев, порядка и шкалы их оценки с учетом специфики деятельности учреждения, нацеленности на массовый спорт или на спорт высоких достижений.

По истечении отчетного периода производится оценка показателей по критериям в отношении каждого работника, вовлеченного в работу с инвалидами и лицами с ограниченными возможностями здоровья, а также общая сумма баллов по учреждению. Фонд материального стимулирования распределяется между работниками пропорционально удельному весу суммы баллов каждого работника в общей сумме баллов по учреждению.

В целях усиления роли стимулирующих надбавок за результативность и качество труда, повышения размера этих надбавок целесообразно определить минимальное количество баллов, начиная с которого устанавливается надбавка.

Установление выплат стимулирующего характера производится с учетом показателей результатов труда, которые утверждаются локальным нормативным актом учреждения (например, Положением о материальном стимулировании работников). В Положении должны быть отражены критерии и показатели качества и результативности труда работников, лежащие в основе определения размера стимулирующей надбавки.

Выплаты за интенсивность и высокие результаты работы носят разовый характер.

Примерные критерии для оценки результативности труда работников, осуществляющих подготовку спортивного резерва, спортсменов высокого класса в области спорта инвалидов и лиц с ограниченными возможностями здоровья

Критерии	Показатели	Порядок оценки	Оценочная шкала показателя
Результативность и успешность занимающихся, спортсменов (динамика достижений) Максимальное число баллов – 55	Паралимпийские, Сурдлимпийские игры, чемпионаты мира и Европы	1 место 2–3 место участие	20 15 10
	Официальные международные соревнования с участием сборной команды России (основной состав), чемпионаты России	1 место 2–3 место	15 10
	Финалы официальных всероссийских спартакиад, первенства России, финалы официальных всероссийских соревнований среди спортивных школ, официальные всероссийские соревнования (включенные в Единый календарный план) в составе сборной команды субъекта Российской Федерации	1 место 2–3 место	10 5
	Чемпионаты и первенства субъекта Российской Федерации	1 место 2–3 место	5 2
	Выполнение учебно-тренировочных программ спортивной подготовки	Доля занимающихся, успешно сдавших контрольные переводные нормативы, от общего числа сдававших: этап начальной подготовки (по видам спорта, для которых программами установлены нормативы), учебно-тренировочный	
Эффективность организации учебно-тренировочного процесса Максимальное количество баллов – 20	Качество спортивной подготовки	Доля занимающихся, получивших (повысивших) спортивный разряд: учебно-тренировочный этап, этап спортивного совершенствования	От 0,8 до 1–10 баллов; от 0,5 до 0,8–5 баллов
	Сохранность контингента	Соотношение показателей численности занимающихся на каждую отчетную дату, устанавливаемую учреждением: этап начальной подготовки, учебно-тренировочный	От 0,8 до 1–10 баллов; от 0,5 до 0,8–5 баллов

Продолжение табл. 8

Критерии	Показатели	Порядок оценки	Оценочная шкала показателей
Обобщение и распространение передового опыта Максимально возможное количество баллов – 5	Проведение открытых учебно-тренировочных занятий, выступления на конференциях, наличие публикаций, наставничество и пр.	Количество мероприятий	Всероссийский уровень – 5 баллов; региональный уровень – 3 балла; муниципальный уровень – 2 балла; уровень учреждения – 1 балл
Участие в методической, научно-исследовательской работе Максимально возможное количество баллов – 5	Наличие собственных методических разработок, авторских методик и программ, участие в экспериментальной работе	В зависимости от сложности и результативности работы	До 5 баллов
Повышение квалификации, профессиональная подготовка специалиста Максимально возможное количество баллов – 5	Наличие свидетельств, сертификатов и других подтверждающих документов		До 5 баллов
Дополнительные критерии Максимально возможное количество баллов – 10	Разрабатываются и утверждаются учреждением		

Выплаты за интенсивность и высокие результаты работы тренеров-преподавателей и специалистов устанавливаются в процентах к должностному окладу, ставке либо в абсолютном размере.

Применение стимулирующей выплаты за интенсивность и высокие результаты работы не образует новый должностной оклад, ставку и не учитывается при начислении иных стимулирующих и компенсационных выплат, устанавливаемых к должностному окладу, ставке.

Премияльные выплаты

Премияльные выплаты, размеры и условия их осуществления устанавливаются коллективными договорами, соглашениями, локальными нормативными актами в пределах бюджетных ассигнований, выделенных на оплату труда, а также средств от приносящей доход деятельности.

При премировании по итогам работы (за месяц, квартал, год) учитываются:

- выполнение количественных и качественных показателей государственного задания;
- участие в подготовке и проведении важных организационных мероприятий, связанных с основной деятельностью учреждения (подготовка учреждения к новому учебному году, подготовка объектов к зимнему сезону, организация учебно-тренировочных сборов, спортивных мероприятий и т. д.).

Работникам могут выплачиваться единовременные премии за выполнение особо важных заданий, не входящих в круг их основных обязанностей, за качественное и оперативное выполнение особо важных заданий руководства.

Размер премияльных выплат может определяться как в процентах к должностному окладу, ставке работников, так и в абсолютном размере.

К выплатам компенсационного характера относятся:

- выплаты работникам, занятым на тяжелых работах, работах с вредными и (или) опасными и иными особыми условиями труда;
- выплаты за работу в местностях с особыми климатическими условиями;
- выплаты за работу в сельской местности;
- выплаты за работу в условиях, отклоняющихся от нормальных.

Выплаты компенсационного характера устанавливаются к должностным окладам, ставкам работников, не образуют нового должностного оклада, ставки и не учитываются при начислении иных стимулирующих и компенсационных выплат, устанавливаемых к должностному окладу, ставке.

Рекомендуется устанавливать надбавку за особые условия труда в размере 20% к должностным окладам, окладам, ставкам следующим категориям работников, осуществляющих непосредственное руководство и работу с лицами с ограниченными возможностями здоровья и инвалидами:

- заместителям руководителя;
- тренерам-преподавателям
- инструкторам-методистам (включая старшего), инструкторам-методистам по адаптивной физической культуре (включая старшего);
- инструктору по спорту, тренеру-массажисту, тренеру-механику и др.;
- медицинскому персоналу;
- специалистам, обеспечивающим психологическую поддержку;
- сурдопереводчику;
- водителям спецавтотранспорта, специализирующимся на работе с детьми, подростками и молодежью, имеющими отклонения в развитии или инвалидность.

Перечень рабочих профессий и должностей специалистов, которым может устанавливаться надбавка за работу в особых условиях с лицами с ограниченными возможностями здоровья и инвалидами, конкретизируется руководителем учреждений по согласованию с органом исполнительной власти (местного самоуправления), осуществляющим функции и полномочия учредителя.

Особенности оплаты труда руководителя

Должностной оклад руководителя государственного (муниципального) учреждения может устанавливаться в кратном отношении к среднему заработку основного персонала возглавляемого учреждения. Система стимулирующих выплат должна обеспечивать зависимость размера оплаты труда руководителя от степени выполнения качественных и количественных показателей государственного задания, доведенного до государственного (муниципального) учреждения. Компенсационные выплаты устанавливаются руководителю учреждения в соответствии с Трудовым кодексом РФ, а также с учетом настоящих рекомендаций.

Заключительные положения

При разработке нормативных правовых актов, регламентирующих оценку результативности труда тренеров-преподавателей и специалистов, осуществляющих подготовку спортивного резерва и спортсменов высокого класса в области спорта инвалидов и лиц с ограниченными возможностями здоровья, органам государственной власти субъектов Российской Федерации и органам местного самоуправления наряду с применением принципов формирования систем оплаты труда, а также норм и условий оплаты труда, регламентируемых федеральными законами и иными нормативными правовыми актами Российской Федерации, содержащими нормы трудового права, рекомендуется использовать порядок формирования систем оплаты труда с учетом рекомендаций Российской трехсторонней комиссии по регулированию социально-трудовых отношений.

СОДЕРЖАНИЕ

Предисловие	3
Раздел 1. Права инвалидов и международное паралимпийское движение	
1.1. Конвенция о правах инвалидов (<i>извлечения</i>).....	7
1.2. Стандартные правила обеспечения равных возможностей для инвалидов (<i>извлечения</i>)	21
1.3. О Своде правил МПК	35
1.4. Паралимпийская хартия (<i>извлечения</i>)	36
1.5. Паралимпийские игры (<i>извлечения</i>)	59
1.6. Основные требования МПК по использованию опознавательного знака производителя на Паралимпийских играх	86
1.7. Страхование членов паралимпийской семьи	87
Раздел 2. основополагающие документы в области паралимпийского спорта в Российской Федерации	
2.1. Конституция Российской Федерации (<i>извлечения</i>)	91
2.2. «О физической культуре и спорте в Российской Федерации» Федеральный закон (<i>извлечения</i>).....	92
2.3. «О социальной защите инвалидов в Российской Федерации» Федеральный закон (<i>извлечения</i>).....	111
2.4. Об организации и о проведении XXII Олимпийских зимних игр и XI Паралимпийских зимних игр 2014 года в городе Сочи, развитии города Сочи как горноклиматического курорта и внесении изменений в отдельные законодательные акты Российской Федерации» Федеральный закон (<i>извлечения</i>).....	128
2.5. О дополнительном ежемесячном материальном обеспечении граждан Российской Федерации за выдающиеся достижения и особые заслуги перед Российской Федерацией	132
2.6. Особенности регулирования труда спортсменов и тренеров	135
2.7. Устав Общероссийской общественной организации «Паралимпийский комитет России»	142
2.8. Типовое положение о советах, комиссиях, комитетах и подкомитетах ПКР	170
2.9. Об утверждении общих принципов и критериев формирования списков кандидатов в спортивные сборные команды Российской Федерации и порядка утверждения этих списков (<i>извлечения</i>)	173
Раздел 3. Нормативная правовая база детско-юношеского паралимпийского спорта	
3.1. Типовое положение об образовательном учреждении дополнительного образования детей	187

3.2.	Типовой план-проспект учебной программы для спортивных школ (ДЮСШ, СДЮШОР, ШВСМ и УОР)	194
3.3.	Численность инвалидов, занимающихся физической культурой и спортом в учреждениях дополнительного образования детей, училищах олимпийского резерва, физкультурно-оздоровительных клубах инвалидов и центрах спортивной подготовки (<i>статистические данные по форме № 3-ФК на 01.01.2011 г.</i>)	212

Раздел 4. Материально-техническая база: специфика, требования

4.1.	Нормативно-правовое обеспечение материально-технической базы паралимпийского спорта (<i>комментарий автора</i>)	215
4.2.	Технические средства для занятий спортивной деятельностью людей с поражением опорно-двигательного аппарата	217
4.2.1.	Средства протезной техники для занятий спортом после ампутации нижних конечностей	217
4.2.2.	Технические средства для выполнения двигательных действий в положении сидя	231
4.3.	Материально-техническое оснащение паралимпийского объекта для обеспечения общей доступности лиц с инвалидностью	242
4.4.	Рекомендации по проектированию окружающей среды, зданий и сооружений с учетом потребностей инвалидов и других маломобильных групп населения	254
4.5.	Государственный стандарт Российской Федерации. Услуги физкультурно-оздоровительные и спортивные. Требования безопасности потребителей ГОСТ Р 52025-2003 (<i>извлечения</i>)	255
4.6.	Санитарные правила устройства и содержания мест занятий по физической культуре и спорту (<i>извлечения</i>)	258

Раздел 5. Физкультурные и спортивные мероприятия

5.1.	Общие положения и требования свода правил МПК и Федерального закона «О физической культуре и спорте в Российской Федерации» по организации физкультурных и спортивных мероприятий	271
5.2.	Спортивные соревнования: рекомендации по проведению	271
5.3.	Порядок включения физкультурных мероприятий и спортивных мероприятий в Единый календарный план межрегиональных, всероссийских и международных физкультурных мероприятий и спортивных мероприятий	274
5.4.	Общие требования к содержанию положений (регламентов) о межрегиональных и всероссийских официальных физкультурных мероприятиях и спортивных соревнованиях	283
5.5.	Нормы расходов средств на проведение физкультурных и спортивных мероприятий, включенных в Единый календарный план межрегиональных всероссийских и международных физкультурных мероприятий и спортивных мероприятий, за счет средств федерального бюджета	291

5.5.1	Изменения и дополнения, вносимые в Нормы расходов средств на проведение физкультурных и спортивных мероприятий, включенных в Единый календарный план межрегиональных, всероссийских и международных физкультурных мероприятий и спортивных мероприятий	297
-------	--	-----

Раздел 6. Классификация

6.1.	Классификационный кодекс МПК (<i>извлечения</i>)	301
6.2.	Международный стандарт оценки спортсменов (<i>извлечения</i>)	307
6.3.	Описание функциональных классов в отдельных видах спорта	315

Раздел 7. ЕВСК. Спортивные звания и разряды.

Почетные спортивные звания. Ведомственные награды

7.1.	Положение о Единой всероссийской спортивной классификации	419
7.2.	Нормы, требования и условия их выполнения по виду спорта «спорт лиц с поражением ОДА»	427
7.3.	Нормы, требования и условия их выполнения по виду спорта «спорт слепых»	490
7.4.	Положение о присвоении почетных спортивных званий	521
7.5.	Положение о спортивных судьях	527
7.6.	О ведомственных наградах Министерства спорта, туризма и молодежной политики Российской Федерации	534

Раздел 8. Запрещенные средства и методы в спорте.

Допинг-контроль и кодекс этики

8.1.	Противодействие использованию допинговых средств и (или) методов в спорте	547
8.2.	Требования МПК по ввозу лекарственных средств и медицинского оборудования в страну – организатор Паралимпийских игр	548
8.3.	Антидопинговый кодекс МПК (<i>извлечение</i>)	549
8.4.	Антидопинговый контроль в ходе Паралимпийских игр. Права и обязанности спортсмена	570
8.5.	Кодекс этики МПК (<i>извлечение</i>)	579
8.6.	Общероссийские антидопинговые правила	584
8.7.	Комментарий к документам раздела	621

Раздел 9. Денежные вознаграждения. Спортивные стипендии

9.1.	«О стипендиях Президента Российской Федерации спортсменам, тренерам и иным специалистам спортивных сборных команд Российской Федерации по видам спорта, включенным в программы Олимпийских игр, Паралимпийских игр и Сурдлимпийских игр, чемпионам Олимпийских игр, Паралимпийских игр и Сурдлимпийских игр»	625
9.2.	Об утверждении порядка отбора кандидатов на получение стипендий Президента Российской Федерации по видам спорта, включенным в программы Паралимпийских игр и Сурдлимпийских игр	628

9.3.	Об утверждении условий и порядка определения лауреатов национальных номинаций в области физической культуры и спорта, а также порядка выплаты им денежного поощрения	632
9.4.	Положение о порядке назначения и выплаты ежемесячной компенсационной выплаты к пенсии ветеранам-спортсменам	
9.5.	Комментарии к разделу 9 «Денежные вознаграждения. Спортивные стипендии»	637

Раздел 10. Программно-методические и рекомендательные документы

10.1.	Модельный закон «О паралимпийском спорте» (извлечения)	641
10.2.	Комментарий к модельному закону «О паралимпийском спорте»	666
10.3.	Концепция подготовки сборной команды России к XIV Паралимпийским играм 2012 года в Лондоне (Великобритания)	670
10.4.	Концепция подготовки сборной команды России к XI Паралимпийским зимним играм 2014 года в Сочи	683
10.5.	Типовая программа по плаванию (для организаций и учреждений, занимающихся с детьми с отклонениями в развитии)	697
10.6.	Типовая программа по лыжным гонкам (для организаций и учреждений, занимающихся с детьми с отклонениями в развитии)	724
10.7.	Примерная программа по легкой атлетике (для занятий спортсменов с нарушением зрения на средние дистанции)	754
10.8.	Типовая программа по футболу 7×7 (для организаций и учреждений, занимающихся с детьми с отклонениями в развитии)	773
10.9.	Типовая программа по настольному теннису (для организаций и учреждений, занимающихся с детьми с отклонениями в развитии и инвалидами)	801
10.10.	Примерная программа по фехтованию на колясках (для организаций и учреждений, занимающихся с детьми-инвалидами и детьми с отклонениями в развитии)	833
10.11.	Примерная программа спортивной подготовки по пауэрлифтингу для отделения адаптивной физической культуры детско-юношеских спортивных школ и специализированных детско-юношеских школ адаптивной физической культуры	896

Раздел 11. Медицинское обеспечение спортсменов

11.1	Особенности медицинского обеспечения спортсменов и его правовые основы	933
11.2	О внесении изменений в некоторые акты Правительства Российской Федерации	935
11.3	Порядок оказания медицинской помощи при проведении физкультурных и спортивных мероприятий	936

-
- 11.4 О внесении изменений в приказ ФМБА России от 2 июня 2010 г. № 324 «О внесении изменений в приказ МФБА России от 2 марта 2010 года № 103 «О мерах по выполнению постановления Правительства Российской Федерации от 17 октября 2009 г. № 812» 968

Приложения

1. Единый квалификационный справочник должностей руководителей, специалистов и служащих, раздел «Квалификационные характеристики должностей работников в области физической культуры и спорта» 975
2. Методические рекомендации по формированию системы оплаты труда тренеров-преподавателей и специалистов, осуществляющих подготовку спортивного резерва и подготовку спортсменов высокого класса в образовательных учреждениях в области спорта инвалидов, лиц с ограниченными возможностями здоровья 1012

Справочное издание

**СБОРНИК НОРМАТИВНЫХ ПРАВОВЫХ ДОКУМЕНТОВ
В ОБЛАСТИ ПАРАЛИМПИЙСКОГО СПОРТА**

Автор-составитель А.В. Царик

Идание 2-е, с изменениями и дополнениями

Редактор *А.А. Алексеев*
Художник *А.Г. Никоноров*
Корректор *И.Т. Самсонова*
Компьютерная верстка *С.И. Штойко*

Подписано в печать 05.12.2011 г. Формат 70×100¹/₁₆.
Бумага офсетная. Печать офсетная.
Усл. печ. л. 84,5. Уч.-изд. л. 92,0. Тираж 1000 экз.
Изд. № 1641. Заказ № 6744.

ОАО «Издательство «Советский спорт»».
105064, г. Москва, ул. Казакова, 18.
Тел.: (499) 267-94-35, 267-95-90.
Сайт: www.sovsportizdat.ru
E-mail: sovsport@mail.tascom.ru

Отпечатано с электронной версии заказчика
в ОАО «Первая Образцовая типография», филиал «Дом печати – ВЯТКА».
610033, Россия, г. Киров, ул. Московская, 122

ДЛЯ ЗАМЕТОК

ДЛЯ ЗАМЕТОК

ДЛЯ ЗАМЕТОК

ДЛЯ ЗАМЕТОК

ДЛЯ ЗАМЕТОК

ДЛЯ ЗАМЕТОК

ДЛЯ ЗАМЕТОК

ДЛЯ ЗАМЕТОК
