

ВСЕМИРНАЯ ПАРА ПУЛЕВАЯ СТРЕЛЬБА

Технические правила и положения по пара пулевой
стрельбе

Май 2022

Оглавление

| | |
|---|----|
| ВВЕДЕНИЕ..... | 4 |
| ОПРЕДЕЛЕНИЯ..... | 4 |
| ПРАВИЛА ВППС..... | 9 |
| 1. Общие положения | 9 |
| 1.1. Сфера действия и применение..... | 9 |
| 1.2. Толкование | 11 |
| 1.3. Управление..... | 12 |
| 1.4. Печать настоящих Правил и Регламента | 12 |
| 1.5. Поправки к настоящим Правилам и положениям | 12 |
| 2. ПРАВИЛА СОРЕВНОВАНИЙ..... | 13 |
| 2.1. Дисциплины | 13 |
| 2.2. Уровни соревнований и Программы..... | 14 |
| 2.3. Управление соревнованиями..... | 14 |
| 2.4. Местный организационный комитет ("оргкомитет")..... | 15 |
| 2.5. Годность спортсменов | 16 |
| 2.6. Квалификационные требования | 17 |
| 2.7. Пол | 17 |
| 2.8. Антидопинг..... | 18 |
| 2.9. Международная классификация..... | 18 |
| 2.10. Техническое совещание..... | 19 |
| 2.11. Стартовый номер | 20 |
| 2.12. Технические протесты и апелляции..... | 21 |
| 2.13. Наказания за нарушения Правил | 21 |
| 2.14. Дисквалификация | 22 |
| 2.15. Дисциплинарные меры | 23 |
| 2.16. Тренерские инструкции во время любого соревнования..... | 23 |
| 2.16.1. Устное инструктирование | 23 |
| 2.17. Результаты..... | 24 |
| 2.18. Рейтинги..... | 24 |
| 2.19. Рекорды..... | 28 |
| ПРАВИЛА ВППС | 30 |
| 3. Одежда и Инвентарь..... | 30 |
| 3.1. Соответствие Дресс-коду ISSF..... | 30 |
| 3.2. Специальные положения дресс-кода ВППС (куртки, штаны и обувь)..... | 31 |

| | | |
|------|---|----|
| 3.3. | Инвентарь | 33 |
| 3.4. | Контроль инвентаря | 34 |
| 3.5. | Крепление ремнями | 35 |
| 3.6. | Удлинитель для курка и адаптации к нему | 36 |
| 3.7. | Стрелковые кресла | 37 |
| 3.8. | Стрелковые столы | 43 |
| 3.9. | Поддержка для спортсменов класса SH2..... | 47 |
| 4. | Правила стрельбы из винтовки | 49 |
| 4.1. | Соревнования и время | 49 |
| 4.2. | Позиции для стрельбы | 51 |
| 4.3. | Заряжающие (только для SH2) | 55 |
| 5. | Правила стрельбы из пистолета | 56 |
| 5.1. | Соревнования и хронометраж | 56 |
| 5.2. | Огневая позиция..... | 58 |
| 5.3. | Устройство для зарядки (безопасность)..... | 58 |
| 6. | Правила по стендовой стрельбе. | 59 |
| 6.1. | Дисциплины и хронометраж..... | 59 |
| 6.2. | Позиции стрельбы..... | 59 |
| 6.3. | Устройство для зарядки (безопасность)..... | 61 |
| 6.4. | Другое | 62 |
| 7. | Правила для спортсменов с нарушением зрения (VI)..... | 62 |
| 7.1. | Соревнования и хронометраж | 62 |
| 7.2. | Одежда и снаряжение | 63 |
| 7.3. | Позиции для стрельбы | 66 |
| 7.4. | Ассистент слабовидящего спортсмена (VI)..... | 67 |
| 8. | Правила командных соревнований | 68 |
| 8.1. | Виды Соревнования и их формат | 68 |
| 8.2. | Размер команды..... | 68 |
| 8.3. | Максимальное количество команд от каждого НПК | 68 |
| 8.4. | Условия того, что соревнование состоится | 68 |
| 8.5. | Смешанная команда | 69 |
| 9. | Медицинские правила..... | 69 |
| 9.1. | Решения о возвращении на спортивную площадку | 69 |
| 9.2. | Эпилепсия | 69 |
| 9.3. | Кардиостимуляторы | 70 |

ВВЕДЕНИЕ

Преамбула

Настоящие Правила и Положения по пара пулевой стрельбе обязательны к использованию на всех официальных соревнованиях по пара пулевой стрельбе. Общее руководство и управление всеми видами пара спорта (включая пара пулевую стрельбу) подробно прописано в положениях Свода Правил МПК.

Раздел 1 и 2 настоящего документа состоит из Положений по пара пулевой стрельбе. Раздел 2-9 Правил содержит правила по пара пулевой стрельбе

Руководство

МПК действует как Международная федерация для вида спорта пара пулевая стрельба. Он несет ответственность, среди прочего, за организацию международных соревнований и выработку правил и положений по пара пулевой стрельбе, а также обеспечения их соблюдения. МПК несет ответственность как Международная Федерация под названием «Всемирная Пара пулевая стрельба» и термин «Всемирная Пара пулевая стрельба» должен читаться в настоящих Правилах и Положениях как эквивалент МПК.

Классификация по Пара Пауэрлифтингу Правила и Регламент

Правила и положения классификации ВППС являются неотъемлемой частью настоящих Правил и положений и доступны на сайте www.paralympic.org/powerlifting/classification. Термины, которые определены в Правилах и Регламенте классификации ВППС и встречаются в настоящих Правилах и Регламенте, имеют значение, данное им в Правилах и Регламенте классификации ВППС, если иное не определено в настоящих Правилах и Положениях.

Изменения настоящих Правил и Положений

Обратите внимание, что эти Правила и положения могут быть изменены в любое время, например, в результате изменений в вопросах, связанных с классификацией, или если ВППС сочтет это необходимым.

ОПРЕДЕЛЕНИЯ

Классификация: распределение спортсменов по спортивным классам (как определено в Классификационном Кодексе МПК) в соответствии с тем, как поражение оказывает влияние на основную активность в каждом отдельном

виде спорта или дисциплине. Также называется «Классификация спортсмена».

Классификационная панель: группа классификаторов, назначаемых ВППС для определения спортивного класса и статуса спортивного класса в соответствии с Правилами классификации ВППС.

Соревнования: серия индивидуальных и смешанных командных соревнований, проводимых под руководством одного руководящего органа.

Жюри соревнований: лицо (лица), назначенное (назначенные) для судейства соревнований ВППС. Допустимое нарушение: как определено в Классификационном кодексе МПК.

Контроль снаряжения: процесс проверки снаряжения спортсмена, чтобы убедиться, что оно соответствует настоящим Правилам и Положениям.

Дисциплина: отдельное мероприятие, проводимое на соревновании, например, соревнования R4.

Финал: заключительный этап соревнований, который проводится после завершения квалификационного раунда.

Линия огня: "стартовая линия", на которой отмечается соответствующее расстояние до мишени. Это линия, за которой должны находиться все спортсмены во время соревнований.

ID Card: официальная карточка с фотографией, по которой можно идентифицировать спортсмена, например, паспорт.

Международная классификация: Классификация, которая проводится назначенной ВППС классификационной панелью в соответствии с правилами и положениями классификации ВППС.

Международная федерация (МФ): спортивная федерация, признанная МПК в качестве единственного всемирного представителя вида спорта для спортсменов с ограниченными возможностями здоровья, которому МПК присвоил статус параспорта. МПК и международные федерации по видам спорта выступают в качестве международной федерации для некоторых видов параспорта.

МОК: Международный олимпийский комитет

Международные организации спорта среди лиц с ограниченными возможностями: независимая организация, признанная МПК в качестве единственного всемирного представителя конкретной группы допустимых нарушений здоровья в МПК.

МПК: Международный Паралимпийский комитет

Игры МПК: Паралимпийские игры и Пара Панамериканские игры

Свод правил МПК: Свод правил МПК, размещенный на веб-сайте МПК по адресу www.paralympic.org/ipc-handbook.

Региональные игры МПК: региональные игры, в которых МПК является организатором, например, Парапан Американские игры.

ISSF: Международная федерация стрелкового спорта.

Правила ISSF: действующая версия правил Международной федерации стрелкового спорта, включая Общие правила ISSF, Общие технические правила, Правила стрельбы из винтовки, Правила стрельбы из пистолета и Правила стрельбы из дробовика, с внесенными в них время от времени поправками.

Заряжающий: официальное лицо команды, которое будет помогать спортсменам заряжать оружие во время соревнований.

Неисправности: включают как допустимые, так и недопустимые неисправности в пистолете, как определено в Правилах ISSF.

Минимальный квалификационный стандарт ("MQS"): список квалификационных стандартов по каждому виду спорта и спортивной категории, которые спортсмен должен набрать для участия в соревнованиях. Показатели MQS должны быть определены ВППС для конкретного соревнования.

Национальная федерация: национальный член международной федерации.

НПК: Национальный паралимпийский комитет, национальный член МПК, который является единственным представителем спортсменов с допустимыми нарушениями в данной стране или территории.

Параспорт: вид спорта, регулируемый Кодексом классификации спортсменов МПК и признанный МПК в качестве параспорта.

Физическое нарушение ("ПОДА"): как определено в Правилах и положениях классификации ВППС.

Программа соревнований: программа соревнований - это список соревнований/ дней в том порядке, в котором они будут проводиться.

Официальное лицо на стрельбище: официальное лицо, назначенное оргкомитетом с одобрения ВППС для обеспечения соблюдения настоящих Правил и Положений ВППС на соревнованиях.

Пара пулевая стрельба: вид стрелкового спорта, регулируемый ВППС и признанный МПК в качестве параспорта.

Спортивный класс: как определено в Правилах и Регламенте классификации ВППС.

Статус спортивного класса: как определено в Правилах и положениях классификации ВППС.

Руководитель команды: аккредитованный официальный представитель команды, который является главным контактным лицом для своей делегации.
Официальное лицо команды: аккредитованный член команды (не спортсмен), который представляет свою делегацию.

Технический делегат: член жюри соревнований, назначенный ВППС для контроля и надзора за соревнованиями ВППС и обеспечения проведения всех технических операций в соответствии с настоящими Правилами и Положениями.

Техническое совещание: совещание для всех команд, которое проводится перед Играми МПК, чемпионатами ВППС и соревнованиями, санкционированными ВППС, для предоставления информации по техническим вопросам и логистике, связанной с соревнованиями.

Сопровождающее лицо спортсмена с нарушением зрения: официальное лицо команды, которое оказывает поддержку спортсменам с нарушением зрения во время соревнований в соответствии с настоящими Правилами и Положениями.

Нарушение зрения: как определено в Правилах и Регламенте классификации ВППС. ВАДА: Всемирное антидопинговое агентство.

WADC: Всемирный антидопинговый кодекс.

ВППС: Всемирная пара пулевая стрельба

Соревнования, утвержденные ВППС: соревнования международного и национального уровня по пара пулевой стрельбе, которые были утверждены ВППС.

Чемпионаты ВППС: Чемпионаты мира по пара пулевой стрельбе и региональные чемпионаты ВППС.

Лицензия ВППС: лицензионная карточка, выдаваемая ВППС в соответствии с Положением о регистрации и лицензировании спортсменов ВППС для допуска спортсменов к участию в Играх МПК, чемпионатах ВППС и соревнованиях, санкционированных ВППС.

Официальное лицо ВППС: Официальные лица, сертифицированные ВППС.

Правила регистрации и лицензирования спортсменов ВППС: Правила регистрации и лицензирования спортсменов в паспорте, опубликованные на веб-сайте ВППС и время от времени обновляемые.

Политика ВППС в отношении гражданства: Политика в отношении гражданства в Всемирной пара пулевой стрельбу, опубликованна на веб-сайте ВППС и время от времени обновляемая.

Соревнования, признанные ВППС: Игры МПК, чемпионаты ВППС, соревнования, санкционированные ВППС, и соревнования, одобренные ВППС.

Соревнования, санкционированные ВППС: Кубки мира по пара пулевой стрельбе и другие международные соревнования по пара пулевой стрельбе, определенные ВППС.

ПРАВИЛА ВППС

1. Общие положения

1.1. Сфера действия и применение

1.1.1. Настоящие Правила и положения состоят из Правил ВППС ("Правила") и Положений ВППС (" Положения"), а также Приложений, перечисленных выше. Приложения являются неотъемлемой частью настоящих Правил и Регламентов.

- 1.1.2.** Настоящие Правила и Регламент являются обязательными для всех признанных ВППС соревнований.
- 1.1.3.** ВППС будет применять Общие технические правила ISSF в области безопасности, мишеней и стандартов мишеней, стрельбищ и других сооружений, измерительных приборов и инструментов, одежды и снаряжения для соревнований, обязанностей и функций жюри соревнований, должностных лиц оргкомитета соревнований, функционирование ЭМУ Процедуры соревнований, Правила поведения спортсменов и официальных лиц, Неисправности, Процедуры подсчета очков и результатов, Ничья, Протесты и Апелляции, если Правилами ВППС не предусмотрено иное.
- 1.1.4.** ВППС будет соблюдать правила ISSF по стрельбе из винтовки в области безопасности, стандартов стрельбища и мишеней, винтовок и боеприпасов, а также правил ношения одежды, если в правилах ВППС не указано иное.
- 1.1.5.** ВППС будет обеспечивать выполнение Правил ISSF по пистолету в области безопасности, стандартов стрельбища и мишеней, оборудования и боеприпасов, обуви спортсменов, стрелковых принадлежностей, перерывов и нарушений, а также неисправностей на соревнованиях на дистанции 25 м, если в правилах ВППС не указано иное.
- 1.1.6.** ВППС будет обеспечивать выполнение правил ISSF по стрельбе из ружья в таких областях, как безопасность, стандарты стрельбища и мишеней, оборудование и патроны, официальные лица соревнований, мишени - обычные, неправильные, разбитые, пораженные, потерянные и нет мишеней, правила соревнований по стендовой стрельбе, неисправности, одежда и оборудование для соревнований, результаты, время и подсчет очков (RTS), процедуры ничьих и перестрелок, нарушения правил, протесты и апелляции, если в правилах ВППС не указано иное.

1.1.7. В случае противоречия между любым правилом ISSF и настоящими Правилами и Положениями, применяются настоящие Правила и Положения. В случае возникновения спора, связанного с Правилами ISSF в отношении любого аспекта признанного ВППС соревнования, включая вопрос о том, существует ли такой конфликт или применяется ли какое-либо правило ISSF, ВППС принимает окончательное решение о его разрешении, действуя исключительно по своему усмотрению.

1.1.8. Все участники (включая, но не ограничиваясь, спортсменов и вспомогательный персонал, тренеров, инструкторов, менеджеров, переводчиков, официальных лиц команд, медицинский или парамедицинский персонал) любых признанных ВППС соревнований соглашаются соблюдать настоящие Правила и положения как условие такого участия.

1.1.9. Правила и положения классификации ВППС являются неотъемлемой частью настоящих Правил и положений и размещены на веб-сайте ВППС.

1.1.10. Руководство МПК является неотъемлемой частью управления пара пулевой стрельбы.

1.1.11. Любой вопрос, который не рассматривается в настоящих Правилах и Регламентах, определяется ВППС по своему усмотрению.

1.1.12. Данная версия настоящих Правил и Регламента вступает в силу с 1 января 2022 года и имеет преимущественную силу перед всеми предыдущими версиями настоящих Правил и Регламента.

1.2. Толкование

1.2.1. Термины с заглавной буквы, используемые в настоящих Правилах и Регламентах, имеют значение, данное им в разделе "Определения" выше.

1.2.2. Любые комментарии, аннотирующие различные положения настоящих Правил и Регламентов, должны использоваться для толкования настоящих Правил и Регламентов.

1.2.3. Заголовки, используемые в настоящих Правилах и Регламентах, используются только для удобства и не имеют значения, отдельного от Постановления(й) или Правила(й), к которым они относятся.

1.2.4. Все ссылки на слова "он", "его" или "его" в настоящих Правилах и Положениях также означают слова "она", "ее" или "ее".

1.3. Управление

1.3.1. МПК выступает в качестве международной федерации и управляет пара пулевой стрельбой. Он выполняет эти обязанности под названием "World Shooting Para Sport" ("ВППС"), и термин "World Shooting Para Sport" ("ВППС") должен рассматриваться в настоящих Правилах и Регламентах как МПК и наоборот.

1.4. Печать настоящих Правил и Регламента

1.4.1. Настоящие Правила и Регламенты являются собственностью МПК и опубликованы в интересах НКП, спортсменов, официальных лиц команд и других лиц, официально участвующих в ВППС. Они могут быть перепечатаны или переведены любой организацией, имеющей законную необходимость в этом, при условии, что МПК сохранит за собой право отстаивать свои авторские права на них, включая право настаивать на передаче МПК авторских прав на любую переведенную версию. Любая другая организация должна получить разрешение МПК до перепечатки, перевода или публикации этих Правил и Положений.

1.4.2. Английская версия этих Правил и Регламентов должна быть принята в качестве авторитетной версией для целей толкования.

1.5. Поправки к настоящим Правилам и положениям

1.5.1. Настоящие Правила и Регламенты могут быть изменены ВППС в любое время по любой причине, включая, например, изменения в

вопросах, связанных с классификацией, Правилами ISSF, или если ВППС сочтет это необходимым.

2. ПРАВИЛА СОРЕВНОВАНИЙ

2.1. Дисциплины

2.1.1. Соревнования, признанные Всемирной Пара Пулевой Стрельбой:

| Соревнование | Дисциплина | Пол | Класс |
|--------------|---|-----------|-------|
| R1 | Пневматическая винтовка, 10 м, стоя | Мужчины | SH1 |
| R2 | Пневматическая винтовка, 10 м, стоя | Женщины | SH1 |
| R3 | Пневматическая винтовка, 10 м, лежа | Смешанный | SH1 |
| R4 | Пневматическая винтовка, 10 м, стоя | Смешанный | SH2 |
| R5 | Пневматическая винтовка, 10 м, лежа | Смешанный | SH2 |
| R6 | Винтовка, 50 м, лежа | Смешанный | SH1 |
| R7 | Винтовка, 50 м, (с колена, лежа, стоя) | Мужчины | SH1 |
| R8 | Винтовка, 50 м, (с колена, лежа, стоя) | Женщины | SH1 |
| R9 | Винтовка, 50 м, лежа | Смешанный | SH2 |
| P1 | Пневматический пистолет, 10 м | Мужчины | SH1 |
| P2 | Пневматический пистолет, 10 м | Женщины | SH1 |
| P3 | Пистолет, 25 м | Смешанный | SH1 |
| P4 | Пистолет 50 м | Смешанный | SH1 |
| P5* | Стандартный пневматический пистолет, 10 м, | Смешанный | SH1 |
| PT1* | Трап, сидя | Смешанный | SG-S |
| PT2* | Трап, стоя (нижние конечности) | Смешанный | SG-L |
| PT3* | Трап, стоя (верхние конечности) | Смешанный | SG-U |
| *VIS | Пневматическая винтовка, слабовидящие, 10 м, стоя | Смешанный | SH-VI |
| *VIP | Пневматическая винтовка, слабовидящие, 10 м, стоя | Смешанный | SH-VI |
| *MTR1 | Пневматическая винтовка, командные, 10 м, SH 1 | Смешанный | SH 1 |
| *MRT2 | Пневматическая винтовка, командные, 10 м, SH 2 | Смешанный | SH2 |
| *MTP | Пистолет, командные, 10 м | Смешанный | SH1 |

*Непаралимпийские дисциплины

2.2. Уровни соревнований и Программы

2.2.1. ВППС распределяет соревнования по категориям в зависимости от их масштаба, размера и характера, чтобы определить применимые требования к каждому соревнованию.

2.2.2. Уровни признанных ВППС соревнований следующие:

| Название | Соревнования |
|-------------------------------------|--|
| Игры МПК | <ul style="list-style-type: none">• Паралимпийские игры |
| | <ul style="list-style-type: none">• Пара Панамериканские игры*• |
| Чемпионаты ВППС | <ul style="list-style-type: none">• Чемпионаты мира ВППС |
| | <ul style="list-style-type: none">• Региональные чемпионаты ВППС среди юниоров и взрослых |
| Соревнования санкционированные ВППС | <ul style="list-style-type: none">• Кубки ВППС• Любые другие международные соревнования ВППС, определенные ВППС (такие как Молодежные игры, Игры международных федераций по видам инвалидности, Азиатские пара-игры). |
| Соревнования одобренные ВППС | <ul style="list-style-type: none">• Международные соревнования, также называемые "Гран-при", по пара пулевой стрельбе или соревнования, одобренные национальными федерациями• Любые другие соревнования по пара пулевой стрельбе, как определено ВППС |

*Это относится только к Парапапано-американским играм в Сантьяго 2023 г.

2.2.3. Обзор требований для каждого уровня признанных соревнований ВППС см. в разделе "Назначение соревнований" (см. Приложение 1).

2.3. Управление соревнованиями

2.3.1. ВППС имеет право управлять и обладает окончательной юрисдикцией по всем вопросам, связанным с чемпионатами ВППС и соревнованиями, санкционированными ВППС (и может делегировать или лишать такой юрисдикции жюри соревнований или других официальных лиц в соответствии с настоящими Правилами и Положениями или по своему усмотрению), а также

имеет право переносить соревнования и давать указания, соответствующие правилам, принятым для проведения любого соревнования. ВППС также имеет право осуществлять надзор за всеми одобренными ВППС соревнованиями.

2.3.2. ВППС имеет право вмешиваться по мере необходимости для разрешения любых конфликтов или вопросов на любом признанном ВППС соревновании, включая требование к оргкомитету рассмотреть любой аспект соревнования или вопрос в связи с Правилами и Положениями ВППС.

2.3.3. Слова "World", "Regional" и "World Shooting Para Sport" не могут быть использованы в связи с любым соревнованием или мероприятием по пара пулевой стрельбе без предварительного письменного согласия ВППС. Кроме того, МПК является владельцем всех прав любого рода и характера в отношении терминов "Паралимпийские игры" и "Паралимпийский", термина "Пара", когда он связан со спортом или любой деятельностью МПК, девиза, флага и гимна МПК, Паралимпийского символа (дизайн трех агитос) и любых других торговых марок, логотипов и других обозначений, используемых или предполагаемых к использованию в контексте Паралимпийского движения.

2.3.4. Более подробная информация о требованиях к организации соревнований для признанных ВППС соревнований приведена в Приложении 2.

2.3.5. Более подробная информация о требованиях к организации соревнований и соответствующих требованиях к проведению соревнований, санкционированных ВППС и одобренных ВППС, приведена в Приложении 3.

2.4. Местный организационный комитет ("оргкомитет")

2.4.1. Местный организационный комитет - это организация, ответственная за организацию и проведение соревнований.

2.4.2. Для соревнований, признанных ВППС (за исключением Игр IPC), Оргкомитет должен быть одобрен ВППС и его структура должна быть утверждена ВППС.

2.4.3. Оргкомитет, совместно с ВППС, несет ответственность за все управление соревнованием, включая составление программы мероприятий, организацию классификации спортсменов, все техническое оборудование и установку до и во время соревнования.

2.5. Годность спортсменов

2.5.1. Требования к годности - Игры МПК

МПК определяет квалификационные требования для Игр МПК.

2.5.2. Требования годности - чемпионаты ВППС и соревнования, санкционированные ВППС

Чтобы соответствовать требованиям допуска для участия в чемпионатах ВППС и соревнованиях, санкционированных ВППС, спортсмен должен:

2.5.2.1. соответствовать требованиям Политики ВППС в отношении гражданства (она будет доступна в 2022 году);

2.5.2.2. иметь лицензию ВППС, выданную в соответствии с Положением о регистрации и лицензировании спортсменов ВППС к моменту окончательного срока подачи заявок;

2.5.2.3. иметь действительное удостоверение личности и лицензионную карточку ВППС (должны постоянно находиться при себе во время соревнований);

2.5.2.4. быть заявленным своим НПК (или национальной федерацией, если такая ответственность была делегирована НПК), в любом случае НПК должен быть действительным членом МПК;

2.5.2.5. отвечать соответствующим критериям допуска к соревнованиям, как определено в Информационном пакете соревнований и/или Квалификационном справочнике;

2.5.2.6. иметь международную классификацию и спортивный класс (отличный от Не пригоден (NE)) в соответствии с Правилами и положениями классификации ВППС, или в случае "новых" спортсменов, ВППС определил, что они имеют допустимое нарушение в соответствии с Правилами и положениями классификации ВППС; и

2.5.2.7. не быть дисквалифицированным, отстраненным или подвергнутым иным санкциям.

2.5.3. Требования к годности - соревнования, утвержденные ВППС

Для участия в соревнованиях, одобренных ВППС, спортсмен должен соответствовать квалификационным требованиям, установленным соответствующим оргкомитетом или руководящим органом.

2.6.Квалификационные требования

2.6.1. В дополнение к перечисленным выше квалификационным требованиям, для участия в признанных ВППС соревнованиях спортсмен также должен соответствовать квалификационным стандартам, критериям квалификации и любым правилам годности к спортивным соревнованиям, применимым к соответствующему соревнованию.

2.7.Пол

2.7.1. В соответствии с пунктом 2.7.3 ниже, спортсмен имеет право участвовать в мужских соревнованиях, если он:

2.7.1.1. признан мужчиной по закону; и

2.7.1.2. имеет право участвовать в соревнованиях в соответствии с настоящими Правилами и Положениями.

2.7.2. В соответствии с Правилom 2.7.3 ниже, спортсменка должна иметь право выступать в женских соревнованиях, если она:

2.7.2.1. признана женщиной по закону; и

2.7.2.2. имеет право участвовать в соревнованиях в соответствии с настоящими Правилами и Положениями.

2.7.3. ВППС будет рассматривать любые случаи, связанные с трансгендерными спортсменами, в соответствии с руководящими принципами МОК в отношении трансгендеров (с поправками, вносимыми МОК время от времени) и любыми применимыми правилами ВППС.

2.7.4. Годность лиц, признанных третьим полом по закону, будет определяться ВППС в каждом конкретном случае в соответствии с любыми применимыми правилами ВППС.

2.8. Антидопинг

2.8.1. Антидопинговый кодекс МПК (размещен на сайте МПК) применяется ко всем Играм МПК, чемпионатам ВППС и соревнованиям, санкционированным ВППС.

2.8.2. Соревнования, одобренные ВППС, должны проводиться в соответствии с антидопинговыми правилами соответствующего руководящего органа и международными стандартами WADC. ВППС настоятельно рекомендует проводить допинг-контроль на всех соревнованиях, одобренных ВППС.

2.9. Международная классификация

2.9.1. Международная классификация может проводиться в связи с соревнованиями, признанными ВППС. Классификация всегда должна проводиться в соответствии с правилами и положениями классификации ВППС.

2.9.2. До начала соревнований ВППС составляет список и расписание спортсменов, которые должны присутствовать на классификации. Спортсмены и НПК будут соответствующим образом проинформированы ВППС о времени их явки.

2.9.3. В соответствии с правилами и положениями классификации ВППС, все спортсмены со статусом спортивного класса "новый",

"пересмотренный" или "пересмотренный" с "фиксированной датой пересмотра" в календарном году соревнований должны посетить процедуру оценки спортсмена до участия в любом признанном ВППС соревновании, если процедура оценки спортсмена доступна для них на этом соревновании.

2.9.4. В соответствии с положениями Правил 2.5 и 2.9.3 выше, и если в требованиях к заявке на участие в соревновании не указано иное, на любом признанном ВППС соревновании:

2.9.4.1. в соответствии со статьей 15.3 Правил классификации ВППС, спортсмены со статусом спортивного класса "Новый" могут участвовать в соревнованиях, но их результаты не будут признаны, и они не будут иметь права завоевать медали на этих соревнованиях. ВППС может задним числом признать результаты спортсмена только для получения MQS, действуя исключительно по своему усмотрению, в случае, если "новому" спортсмену впоследствии будет присвоен тот же спортивный класс, в котором он выступал как "новый" спортсмен; и

2.9.4.2. в соответствии со статьей 15.5.2 Правил классификации ВППС, спортсмены, имеющие статус спортивного класса "Пересмотр" или "Пересмотр" с "Фиксированной датой пересмотра" в календарном году соревнования, могут участвовать, завоевывать медали и получать признание своих результатов на этом соревновании.

2.10. Техническое совещание

2.10.1. Если иное не указано ВППС, перед началом каждого признанного ВППС соревнования оргкомитет вместе с техническим делегатом должны организовать техническое совещание с представителями стран-участниц под руководством технического делегата.

2.10.1.1. Технический делегат отвечает за надзор за всеми техническими вопросами на соревнованиях в соответствии с настоящими Правилами и Положениями.

2.10.1.2. По мере возможности, Технический делегат будет сообщать любые конкретные советы или требования, связанные с техническими вопросами Соревнования, на Техническом совещании.

2.11. Стартовый номер

2.11.1. Стартовый номер должен быть присвоен каждому спортсмену и указан во всех протоколах и расписании соревнований.

2.11.2. Стартовые номера спортсменов печатаются на нагрудных номерах, которые изготавливаются ВППС, печатаются и выдаются оргкомитетом.

2.11.3. Спортсмены SH2, которым разрешено использовать сопровождающего (обозначается '(L)' на нагрудном знаке спортсмена), также получают нагрудный знак и сопровождающие.

2.11.4. Сопровождающие слабовидящих будут обеспечены нагрудным номером помощника слабовидящего (обозначается '(A)' на нагрудном номере спортсмена).

2.11.5. Размер и дизайн нагрудного знака должны соответствовать указанным в Приложении 4.

2.11.6. Нагрудный номер должен быть виден в любое время, когда спортсмен (и/или заряжающий/сопровождающий слабовидящего спортсмена) находится на спортивном поле.

2.11.6.1. Спортсмены с классом А: нагрудный номер должен быть закреплен на спине спортсмена.

2.11.6.2. Спортсмены с классом В или С: нагрудный номер должен быть закреплен на спинке стрелкового стула (нагрудный номер не должен закрывать обзор ленты маркирующей высоты свободного сидения).

2.11.6.3. Заряжающие и ассистенты слабовидящих спортсменов: должны носить нагрудный знак на спине. Нагрудный знак должен быть правильно закреплен/приколот (чтобы не смещался) сверху и снизу к рубашке выше линии талии в течение всего соревнования.

2.11.7. В случае, если нагрудный знак выдан спортсмену (и/или заряжающему/помощнику слабовидящего спортсмена), но не прикреплен, спортсмен не имеет права начинать/продолжать стрельбу на соревновании.

2.12. Технические протесты и апелляции

2.12.1. Любое нарушение спортсменом, официальным лицом команды, членом команды или любым другим лицом настоящих Правил и Положений (по определению ВППС) будет разрешено в соответствии с процедурами, изложенными в настоящих Правилах и Положениях и Правилах ISSF.

2.12.2. Все протесты и апелляции по техническим вопросам будут разрешаться в соответствии с процедурами, описанными в Правилах ISSF, с учетом настоящих Правил и Регламента, документации и форм (доступны на сайте ВППС).

2.12.3. Все протесты и апелляции по вопросам классификации будут рассматриваться в соответствии с Правилами и Положением о классификации ВППС.

2.12.4. Взнос за технический протест или апелляцию определяется в соответствии с Правилами ISSF, если иное не указано ВППС.

2.12.5. Если технический протест или апелляция отклонены, взнос за протест или апелляцию будет удержан ВППС.

2.13. Наказания за нарушения Правил

2.13.1. Жюри соревнований должно принимать решения по нарушениям Правил спортсменами на соревнованиях в соответствии со следующими процедурами:

2.13.1.1. В случае выявления открытого нарушения Правил (т.е. когда спортсмен или другой член его команды не пытается скрыть нарушение), сначала должно быть сделано предупреждение ("Желтая карточка"), чтобы у спортсмена была возможность исправить ошибку. По возможности, предупреждение должно быть сделано во время тренировки или во время подготовки и прицеливания. Если спортсмен не исправляет ошибку по указанию жюри соревнований, из его оценки вычитается два (2) очка ("Зеленая карточка"). Если спортсмен не исправляет ошибку после получения вычета ("Зеленая карточка"), то должна быть применена дисквалификация ("Красная карточка") ("DSQ").

2.13.1.2. В случае скрытого нарушения Правил (т.е. когда спортсмен или член его команды пытается скрыть нарушение) должна быть применена дисквалификация ("Красная карточка") ("DSQ").

2.14. Дисквалификация

2.14.1. В дополнение к любым конкретным положениям этих Правил и Положений, предусматривающим дисквалификацию, спортсмен, официальное лицо команды, член команды или любое другое лицо могут быть лишены аккредитации и/или дисквалифицированы ВППС на любом мероприятии (мероприятиях) или соревновании (соревнованиях), если, по обоснованному мнению ВППС, они:

2.14.1.1. нарушают дух честной игры или мешают членам любого комитета, официальным лицам ВППС или жюри соревнований выполнять свои официальные обязанности;

2.14.1.2. ведут себя таким образом, который может фактически или потенциально опорочить ВППС, МПК, любую международную федерацию и/или ЛОК; или

2.14.1.3. нарушать любой протокол или процедуру, установленную оргкомитетом и/или ВППС для соревнований (например, в отношении здоровья, безопасности или охраны спортсменов, включая любой протокол, установленный в связи с пандемией коронавируса).

2.15. Дисциплинарные меры

2.15.1. Дальнейшие дисциплинарные меры, в том числе в отношении ситуаций, не предусмотренных настоящими Правилами или Положением или Правилами ISSF, могут быть приняты в отношении любого лица, связанного настоящими Правилами и Положением, в каждом конкретном случае техническим делегатом ВППС по согласованию с ВППС. Дальнейшие действия могут быть предприняты по усмотрению ВППС.

2.16. Тренерские инструкции во время любого соревнования

2.16.1. Устное инструктирование

2.16.1.1. Устные инструктажи во время тренировок и подготовки разрешены, но такие инструктажи не должны мешать другим спортсменам.

2.16.1.2. Во время тренировок и подготовки тренерам разрешается подходить к огневому рубежу для устного инструктажа своего спортсмена (спортсменов) (если это не запрещено членом жюри соревнований).

2.16.1.3. Во время соревнований тренерам разрешается подходить к огневому рубежу только по специальной просьбе их спортсмена (спортсменов) или ассистента слабовидящего спортсмена, и член жюри соревнований разрешает эту просьбу.

2.16.1.4. Согласно пункту 2.16.1.3, находясь на огневом рубеже во время соревнований, все спортсмены могут разговаривать только с членом жюри соревнований или официальным лицом

стрельбища (кроме спортсменов SH2, которые могут разговаривать со своим заряжающим при необходимости).

2.16.1.5. В финалах R7/R8 устный инструктаж разрешен только во время перемены.

2.16.2. Невербальный инструктаж

2.16.2.1. Во всех видах разрешено невербальное инструктирование, но такое инструктирование не должно мешать другим спортсменам.

2.16.3. Нарушение правил инструктажа

2.16.3.1. Если Официальное лицо команды или спортсмен нарушает любое положение данного Положения 2.16 во время любого вида программы, за первое нарушение в этом виде программы должно быть вынесено предупреждение. За каждое последующее нарушение в этом виде программы из оценки спортсмена должно быть вычтено два (2) очка, а официальное лицо команды должно покинуть пределы огневого рубежа.

2.17. Результаты

2.17.1. Если иное не указано в настоящих Правилах и Положениях, процедуры подсчета результатов на всех признанных ВППС соревнованиях должны соответствовать описанным в Правилах ISSF.

2.18. Рейтинги

2.18.1. ВППС должна вести мировые и региональные рейтинги для определения спортсменов, показавших наилучшие результаты на каждом соревновании за сезон, на основе системы очков, учитывая как звание, так и результат, достигнутый спортсменами.

2.18.2. Рейтинг должен рассчитываться на регулярной основе. Текущий рейтинг будет включать все признанные ВППС соревнования, начиная с периода годичной давности и до нынешнего дня. (Пример: 15 апреля 2023 года рейтинг будет включать все

результаты, достигнутые на признанных соревнованиях ВППС с 15 апреля 2022 года по 15 апреля 2023 года).

2.18.3. Только спортсмены, имеющие лицензию ВППС и статус спортивного класса "пересмотр", "пересмотр" с "фиксированной датой пересмотра" или "подтвержден", могут признавать свои результаты для целей ранжирования.

2.18.4. Очки за результаты

2.18.4.1. После каждого чемпионата ВППС и соревнований, санкционированных ВППС, спортсмены будут получать очки за свои результаты.

2.18.4.2. Спортсмены будут ранжироваться в порядке убывания в соответствии с их результатами.

2.18.4.3. Спортсмены будут получать рейтинговые очки в зависимости от их результатов, как указано ниже.

2.18.4.4. Очки за выступление будут начисляться после утверждения результатов соревнований и рассчитываются на основе следующих значений:

а) Фактор А (очки за место) - на основе рейтинга, достигнутого в квалификационном и финальном раундах.

б) Фактор В (ценность соревнования) - в зависимости от уровня и значимости Конкурса.

с) Фактор С (очки за результат в квалификации) - основано на квалификационном результате, достигнутом спортсменом, разделенном на мировой рекорд (по состоянию на 1 января года соревнований) в данном виде программы.

2.18.4.5. Общее количество очков за результат будет рассчитано и опубликовано с точностью до двух знаков после запятой (математически округлено).

2.18.5. Продолжительность периода учета соревнований в рейтинге.

Период времени, в течение которого очки за выступления учитываются в рейтинге, варьируется в зависимости от уровня и значимости соревнований:

| Соревнование | Код | Период учета (сезоны) |
|--|------------|------------------------------|
| Паралимпийские игры | PG | 2 |
| Чемпионаты мира | WCH | 2 |
| Региональные игры <i>(только для региональных рейтингов)</i> | RG | 1 |
| Кубок мира/санкционированные соревнования | WC | 1 |

2.18.5.1. Очки, полученные по итогам Паралимпийских игр и чемпионатов мира, учитываются в рейтинге на протяжении 2 лет с момента соревнования.

2.18.5.2. Очки, полученные по итогам соревнований, санкционированных ВППС и Региональных играх МПК, учитываются в рейтинге на протяжении 1 года с момента соревнований.

2.18.6. Фактор «А» (Рейтинговые очки)

2.18.6.1. Фактор «А» определяется по рейтингу, который спортсмен получил, и в квалификации и в финальных раундах.

2.18.6.2. Ценность полученных очков определяется по рейтингу в Квалификационных раундах (фактор «А1») и в финальном раунде (фактор «А2»):

| Рейтинг | Очки квалификационного раунда (А1) | Очки финального раунда (А2) |
|----------------|---|------------------------------------|
| 1 место | 11 | 50 |
| 2 место | 10 | 40 |
| 3 место | 9 | 30 |
| 4 место | 8 | 20 |
| 5 место | 7 | 18 |
| 6 место | 6 | 16 |

| | | |
|----------------|---|----|
| 7 место | 5 | 14 |
| 8 место | 4 | 12 |
| 9 место и ниже | 1 | 0 |

2.18.6.3. Фактор «А» рассчитывается как сумма очков в квалификации и финальном раунде (фактор «А1+А2»)

$$\begin{array}{rcccl}
 \text{Очки в} & & \text{Очки в} & & \\
 \text{квалификационных} & & \text{финальном} & & \text{Фактор} \\
 \text{раундах} & + & \text{раунде} & = & \text{А} \\
 (A1) & & (A2) & &
 \end{array}$$

2.18.6.4. В непаралимпийских дисциплинах, где не проводятся финалы, в расчетах ценность очков в финальном раунде считается как ноль (фактор «А2»).

2.18.6.5. В случае если спортсмен в квалификационном раунде занял место с первого по восьмое, но не вышел на старт в финальном раунде (DNS), ему засчитывается ноль очков за в финальном раунде (фактор «А2»).

2.18.7. Фактор «В» (ценность соревнования)

2.18.7.1. Фактор «В» может изменяться в зависимости от уровня и значимости соревнований:

| Соревнование | Код | Фактор «В» |
|---|-----|------------|
| Паралимпийские игры | PG | 10 |
| Чемпионаты мира | WCH | 8 |
| Региональные игры (только для региональных рейтингов) | RG | 6 |
| Кубок мира | WC | 6 |

2.18.8. Фактор «С» (очки за квалификационный результат)

2.18.8.1. Фактор «С» определяется по квалификационному результату спортсмена, поделенного на рекорд мира в этой дисциплине (на 1 января соревновательного года).

2.18.8.2. Рекорд мира используется и для мировых рейтингов и для региональных.

$$\frac{\text{Квалификационный результат}}{\text{Рекорд мира}} = \text{Фактор «С»}$$

2.18.9. Расчет

2.18.9.1. Очки за выступление на соревновании рассчитываются перемножением Факторов «А», «В» и «С».

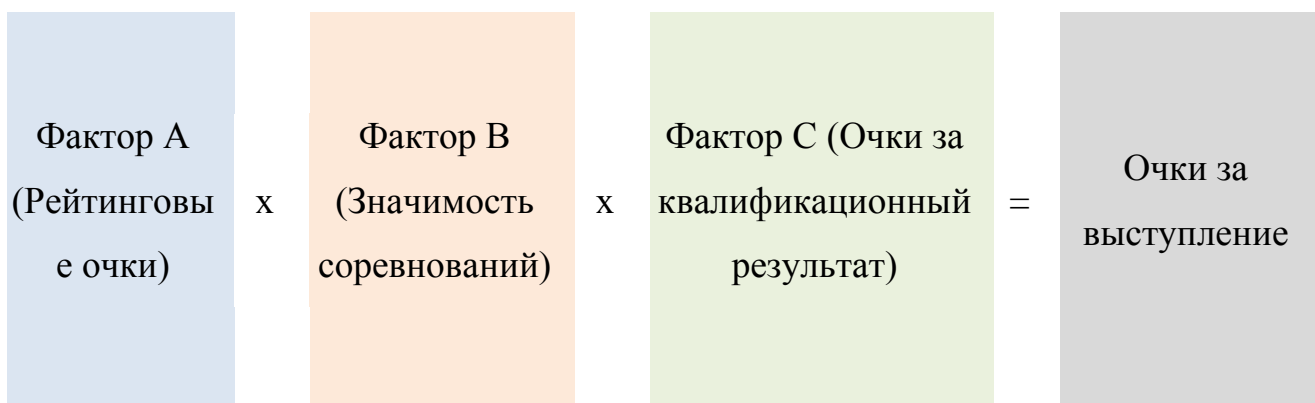

2.19. Рекорды

2.19.1. Мировые, региональные и юниорские рекорды могут быть установлены в дисциплинах R1-R9 и P1-P5.

2.19.2. Рекорды Паралимпийских игр и Региональных игр могут быть установлены только на Паралимпийских/Региональных играх в соответствующих дисциплинах.

2.19.3. Только результаты, полученные на соревнованиях уровня 2 или 3, могут быть признаны рекордами.

2.19.4. Технический делегат должен заполнить отчетную форму для ратификации и признания рекорда.

2.19.5. Юниорские рекорды

2.19.5.1. Юниорские рекорды могут быть признаны только на уровне мирового рекорда.

2.19.5.2. Для признания юниорского рекорда, спортсмену должно быть не более 21 года на 31 декабря соревновательного года.

2.19.6. Определения рекорда

2.19.6.1. Рекорды, которые можно установить во ВППС:

| Рекорд | Тип | Код | Описание |
|--------------------------------------|-----------------------|-------------|---|
| Мировой рекорд | новый | WR | <p>a) Паралимпийские дисциплины: только финальный результат в соответствующей дисциплине может стать рекордом</p> <p>b) Непаралимпийские дисциплины: только результат, установленные в квалификационном раунде может стать рекордом.</p> <p>c) Паралимпийские дисциплины: только результат, установленные в квалификационном раунде может стать рекордом.</p> <p>d) Непаралимпийские дисциплины: результаты, показанные в квалификации, не могут стать рекордом.</p> <p>e) Командные рекорды, устанавливаются в командных дисциплинах с использованием комбинирования квалификационных очков 3 членов команды</p> <p>f) Паралимпийские рекорды устанавливаются в финале Паралимпийских игр в соответствующей дисциплине с использованием только финальных результатов</p> |
| | Равный предыдущему | EWR | |
| Юниорский мировой рекорд | новый | WRJ | |
| | Равный предыдущему | EWRJ | |
| Региональный рекорд | новый | [Region] | |
| | Равный предыдущему | E [Region] | |
| Квалификационный рекорд | новый | QR | |
| | Равный предыдущему | EQR | |
| Юниорский квалификационный рекорд | новый | QRJ | |
| | Равный предыдущему | EQRJ | |
| Региональный квалификационный рекорд | новый | Q [Region] | |
| | Равный предыдущему | EQ [Region] | |
| Командный рекорд | новый | WR | |
| | Равный предыдущему | EWR | |
| Региональный командный рекорд | новый | [Region] | |
| | Равный предыдущему | EQ [Region] | |
| Паралимпийский рекорд | новый | PR | |
| | Равный предыдущему | EPR | |

| | | | |
|--|-----------------------|------|--|
| Паралимпийский квалификационный рекорд | новый | PQR | g) Паралимпийские квалификационные рекорды устанавливаются в квалификационных раундах Паралимпийских игр в соответствующей дисциплине с использованием только квалификационных результатов |
| | Равный предыдущему | EPQR | |
| Рекорд Региональных игр | новый | GR | h) Рекорды Региональных игр устанавливаются в финале соответствующих Региональных игр в соответствующей дисциплине с использованием только финальных результатов |
| | Равный предыдущему | EGR | |
| Квалификационный рекорд Региональных игр | новый | GQR | i) Квалификационные рекорды Региональных игр устанавливаются в квалификационном раунде соответствующих Региональных игр в соответствующей дисциплине с использованием только квалификационных результатов |
| | Равный предыдущему | EGQR | |

ПРАВИЛА ВППС

3. Одежда и Инвентарь

3.1. Соответствие Дресс-коду ISSF.

3.1.1. Все лица на месте проведения соревнований и церемоний должны соблюдать дресс-код ISSF.

3.1.2. Спортсмены должны соблюдать положения специального дресс-кода ВППС, указанные в Правиле 3.2. ниже.

3.2. Специальные положения дресс-кода ВППС (куртки, штаны и обувь).

3.2.1. Стрелковые куртки

3.2.1.1. Стрелковая куртка не должна быть ниже колен спереди и ниже верха подушки сзади.

3.2.1.2. Длина куртки должны измеряться в позиции стоя.

3.2.1.3. Спортсмен не должен сидеть на какой-либо части своей стрелковой куртки во время соревнования.

3.2.1.4. Спортсмены классов SH1B, SH1C и SH2 должны использоваться куртки ВППС.

Спортсмены, стреляющие из положения лёжа использовать куртку ISSF.

3.2.1.5. Спортсмены класса SH1A могут использовать куртку ISSF.B соответствии с Правилами ISSF при следующих обстоятельствах:

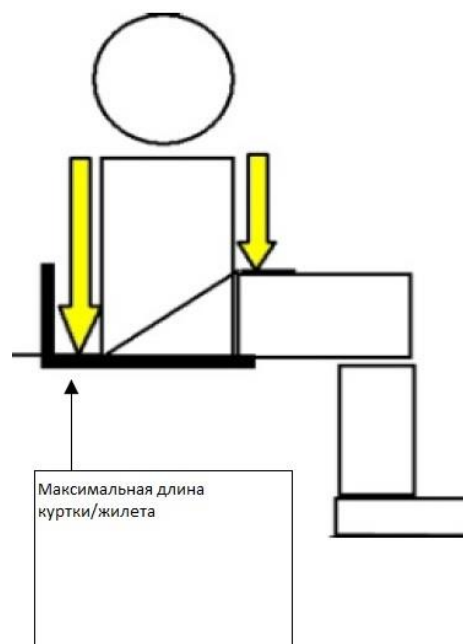

| Позиция | Стиль | Правило |
|-----------|--------------------------|---|
| На колене | Стрельба из позиции ISSF | Разрешено: использование куртки согласно Правилам ISSF |

| | | |
|-------------|---|--|
| | Стрельба из стрелкового кресла | Разрешено: застегивать только 3 верхние пуговицы куртки, и пуговицы не должны опускаться ниже нижней части грудной клетки или ее уровня. Любые дополнительные пуговицы не должны использоваться. |
| Лежа | Стрельба из позиции ISSF | Разрешено: использование куртки согласно Правилам ISSF |
| | Стрельба из стрелкового кресла | Разрешено: застегивать только 3 верхние пуговицы куртки, и пуговицы не должны опускаться ниже нижней части грудной клетки или ее уровня. Любые дополнительные пуговицы не должны использоваться. |
| Стоя | Стрельба с высокого стула или из свободной стойки | Разрешено: использование куртки согласно Правилам ISSF |
| | Стрельба из стрелкового кресла | Использование куртки ISSF запрещено |

3.2.1.6. Не более одной куртки ВППС и одной куртки ISSF может быть одобрено для одного спортсмена на одном соревновании.

3.2.1.7. Куртки без пуговиц

- (a) Даже если у куртки нет пуговиц, ее форма должна соответствовать Правилам 2.2.1.1. и 2.2.1.2.

3.2.2. Стрелковые штаны

3.2.2.1. Стрелковые штаны запрещено использовать спортсменам классов SH1B, SH1C и всем спортсменам класса SH2.

3.2.2.2. Стрелковые штаны разрешено использовать спортсменам класса SH1A, которые ведут стрельбу из позиции стоя с высокого стула. свободной стойки или с колена согласно позиции ISSF, как указано с Правилах ISSF.

3.2.2.3. Спортсменам с протезами нижних конечностей разрешено не снимать стрелковые штаны при стрельбе с колена (со стрелкового кресла) и с позиции лежа, только если:

- (a) Если они не могут снять свои штаны без снятия протеза;
- (b) Молния на штанине и пояс штанов должны быть открыты во время стрельбы.

3.2.3. Обувь

3.2.3.1. Обувь должна быть одета на всех спортсменов в месте проведения соревнований.

3.2.3.2. Спортсмену разрешается носить ортопедическую обувь или другую обувь, не соответствующую дресс-коду ISSF (например, сандалии), если на то есть медицинская причина.

- (a) Такие исключения должны быть сделаны по решению панели классификаторов и записаны в Классификационной и лицензионной карточке спортсмена.
- (b) Такая обувь не будет проверена на гибкость во время проверки инвентаря.

3.3. Инвентарь

3.3.1. Спортсмены должны использовать инвентарь, который соответствует настоящим Правилам и Положениям и Правилам ISSF. Любой инвентарь, который по решению официальных лиц соревнования может давать спортсмену несправедливое преимущество или не разрешен настоящими Правилами и Положениями запрещён.

3.3.2. Все элементы инвентаря должны быть предоставлены спортсменом.

3.3.3. Спортсмены со своим инвентарем должны находиться внутри соответствующей зоны своей огневой точки и за линией огня.

3.3.3.1. Исключения могут быть сделаны для станка (упора) для стрельбы, который разрешен согласно Правилам ISSF.

3.3.4. Для спортсменов, которые ведут стрельбу со стрелкового кресла (не высокого стула), осевая линия ствола винтовки не должна превышать 150 см (при измерении от пола).

3.3.5. Спортсмены класса SH2 разрешено использовать дополнительный материал, который увеличивает захват винтовки руками и на затыльнике приклада для увеличения захвата на куртке.

3.3.5.1. Материал не должен создавать препятствия для свободного движения спортсмена и винтовки;

3.3.5.2. Винтовка должна соответствовать специальным измерениям;

3.3.5.3. Эта адаптация должна соответствовать Правилу 2.3.1.

3.4. Контроль инвентаря

3.4.1. Лидеры команд и тренеры в равной степени несут ответственность за обеспечение соответствия инвентаря и одежды спортсменов настоящим Правилам и Положениям и Правилам ISSF.

3.4.2. Инвентарь ISSF должен быть проверен в соответствии с Правилами ISSF.

3.4.3. Специальный инвентарь ВППС

3.4.3.1. Специальным инвентарем ВППС является:

- a) Крепление ремнями
- b) Протезы
- c) Столы для стрельбы
- d) Компенсационный блок
- e) Блок (10 см)
- f) Стрелковый стул(ья)
- g) Упор для винтовки SH2
- h) Устройство для перезарядки (Пистолет)
- i) Удлинитель для курка и адаптации к нему

3.4.3.2. Проверка специального инвентаря ВПСС должна проходиться в соответствии с настоящими Правилами и Положениями.

3.4.3.3. Спортсмен несет ответственность за предоставление и утверждение его специального инвентаря ВППС перед началом каждого соревнования. Как часть это процесса:

- a) Спортсмен должен предоставить свой паспорт и лицензионную карточку
- b) Инвентарный контрольный листок (**Приложение 5**) должен быть заполнен и подписан всеми соответствующими сторонами.

3.4.3.4. Специальный инвентарь ВППС любого спортсмена может быть проверен официальными лицами соревнований перед стартом каждой дисциплины на огневом рубеже.

3.4.4. Случайная проверка инвентаря должна быть проведена официальными лицами после соревнований.

3.5. Крепление ремнями

3.5.1. Спортсменам запрещено держаться или трогать ремни во время соревнования для поддержания равновесия.

3.5.2. Ремни не должны превышать 5 см в ширину.

3.5.3. Ниже колена: разрешено использовать один ремень ниже колена на стрелковом стуле.

3.5.4. Выше колена: ноги могут быть скреплены один раз вместе ремнем выше колен, но не к креслу.

3.5.5. Спортсменам классов SH1/SH2A с двойной ампутацией выше колена (которые не используют протезы) разрешено скреплять ремнями культы и прикреплять их в креслу.

3.6. Удлинитель для курка и адаптации к нему

3.6.1. В соответствии с Правилами ISSF стиль/форма курка является персональным выбором спортсмена, но она должна соответствовать установленным измерениям (как указано в Правилах ISSF «Высота цевья» и «Максимальной толщины (ширина) цевья»).

3.6.2. Форма курка может быть любая, однако, курок должен оставаться безопасным и соответствовать разрешенным измерениям.

3.6.2.1. Удлинение курка: курки, которые имеют изменения по сравнению со стандартными курками, но соответствуют измерениям, установленным Правилами ISSF, и защищены предохранительной скобой.

3.6.2.2. Адаптации курков: курки, имеющие модификации по сравнению со стандартными курками и выходящие за пределы спусковой скобы и размеров, предусмотренных Правилами ISSF (см. Приложение 6).

3.6.3. Адаптация курков допускается только при следующих обстоятельствах:

3.6.3.1. Спортсмены должны иметь медицинские показания для использования адаптации спускового крючка.

3.6.3.2. Запрос спортсмена на использование адаптации спускового крючка должен быть рассмотрен и одобрен классификационной комиссией ВППС во время технической оценки (в консультации с техническим делегатом

относительно безопасного использования предлагаемой адаптации спускового крючка).

3.6.3.3. В случае одобрения, адаптация спускового крючка должна быть записана в классификационную карточку спортсмена и лицензию ВППС.

3.7. Стрелковые кресла

3.7.1. «Стрелковое кресло» это любой объект, на котором спортсмен сидит для стрельбы. Это понятие включает инвалидное кресло, стулья, кресла, сидения или высокие стулья.

3.7.1.1. Высокий стул позволяет спортсменам соревноваться с опорой ногами на землю, принимая положение стоя, при этом опираясь на сиденье. ВППС имеет окончательное право решать, считать ли какой-либо предмет высоким стулом. Все спортсмены, выступающие на высоких стульях во время соревнований по стрельбе из винтовки, должны соблюдать следующие правила:

- a) минимальная высота сиденья должна быть равна или превышать высоту середины бедра спортсмена. Высота середины бедра - это середина расстояния от коленного сустава до тазобедренного сустава (измеряется вдоль бедренной кости);
- b) максимальная высота сиденья - это измерение внутренней стороны ноги спортсмена минус 7 см;
- c) размер основания табурета должен быть не более 60X60 см. Основание табурета должно состоять из 3 или 4 отдельных ножек. Основание не должно соединять ножки;
- d) сиденье должно быть круглым или прямоугольным. Использование велосипедного сиденья разрешено для

спортсменов с ампутацией в тазобедренном(ых) суставе(ах);

е) ноги спортсмена не должны касаться основания высокого табурета; и

ф) обе ноги спортсмена должны находиться перед передней частью сиденья.

3.7.2. Все стрелковые стулья будут проверены со спортсменом в положении для стрельбы во время контроля оборудования и будут подвергнуты выборочной проверке на огневом рубеже до, во время или сразу после соревнований. Любые споры будут решаться ВППС или техническим делегатом по их абсолютному усмотрению.

3.7.3. Спортсмены, использующие инвалидные коляски в качестве стрелковых кресел, должны быть в состоянии сойти с огневого рубежа без искусственной помощи.

3.7.3.1. Для целей данного правила примеры искусственной помощи включают любой инструмент, используемый для фиксации кресла для стрельбы на огневом рубеже (например, отвертка).

3.7.3.2. Во избежание недоразумений, тормоза инвалидной коляски не являются искусственной помощью для целей данного Правила.

3.7.3.3. Ничто в этом правиле не препятствует другому лицу (например, тренеру или заряжающему) оказывать физическую помощь (например, толкать инвалидное кресло) при уходе спортсмена с огневого рубежа.

3.7.4. Ниже приведены рекомендации по подлокотникам, боковым бортам и столу для каждой дисциплины.

| Позиция | Подлокотник | Боковой борт | Стол |
|------------------|--|---------------------|--|
| На колене | Разрешено, только в случае если подлокотник используется для | Не разрешено | Разрешено, однако рама стола не должна предоставлять |

| | | | |
|-------------|---|---|---|
| | прикрепления стола, однако, подлокотник не должен предоставлять дополнительную поддержку или стабильность туловищу (см Правило 4.2.1.2) | | дополнительную поддержку или стабильность туловищу каким-либо образом. (см Правило 4.2.1.2) |
| Лежа | Разрешено, только в случае если подлокотник используется для прикрепления стола | Разрешено, однако, они не должны предоставлять дополнительную поддержку или стабильность туловищу | Разрешено (однако, с ограничениями, указанными в Правиле 4.2.2.1) |
| | . Подлокотники стрелкового кресла, которые не используются для крепления стола, должны быть удалены. | | |
| стоя | Не разрешено См пр 4.2.3.2 | Не разрешено См пр 4.2.3.2 | Не разрешено |

- 3.7.5.** Ручки и боковые стойки не должны превышать высоту спинки.
- 3.7.6.** Высота колес кресла-коляски не должна превышать высоту бедра спортсмена в положении сидя. Бедро спортсмена не должно касаться колес.
- 3.7.7.** При условии соблюдения других условий данного Правила не разрешается добавлять какие-либо материалы или изменять конструкцию кресла-коляски для обеспечения устойчивости таза или позвоночника и получения таким образом несправедливого преимущества.
- 3.7.7.1. Спортсменам не разрешается регулировать свои электронные стулья во время соревнований, включая финалы, если это не разрешено членом жюри соревнований.
- 3.7.8.** Спортсмены не должны опираться на боковые стойки или колеса своих кресел для стрельбы, чтобы добиться устойчивости таза или позвоночника и тем самым получить несправедливое преимущество.

3.7.8.1. Бока туловища могут касаться боковых стоек, однако, спортсменам запрещено использовать боковые стойки для дополнительной стабильности позвоночника.

3.7.8.2. Спина не должна касаться стойки во время стрельбы.

3.7.9. Подушка

3.7.9.1. Все подушки тоньше 5 см разрешены.

3.7.9.2. Подушки толще 5 см разрешены, только в том случае, если они сдавливаются на 5 см в глубину, когда спортсмен на ней сидит.

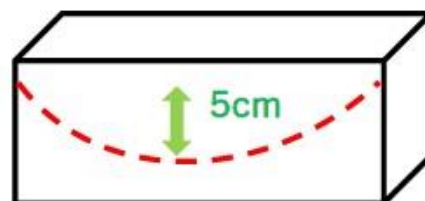

3.7.9.3. Использование нескольких подушек (состоящие из несдавливаемой основы – используемой для достижения высоты уровня сидения, и сдавливаемой подушки сверху) разрешено. Однако, как

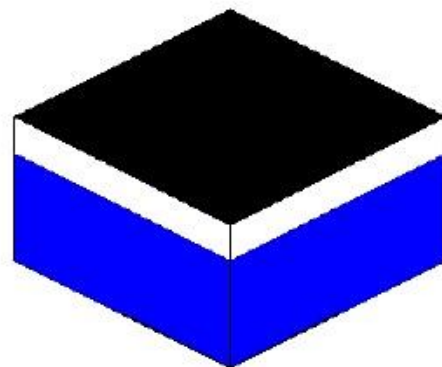

указано выше, сдавливаемая подушка должна сдавливаться на не более чем 5см в глубину, когда спортсмен находится в положении сидя.

3.7.9.4. Проверка сдавливания подушки должна быть проведена на контроле инвентаря, но также может быть проведена во время соревнований.

3.7.9.5. Любые программируемые воздушные подушки запрещены.

3.7.10. Угол сидения и угол спинки кресла

3.7.10.1. Угол сидения и угол спинки кресла может быть любой, однако, ось инвалидной коляски должна быть горизонтальной (± 5 градусов).

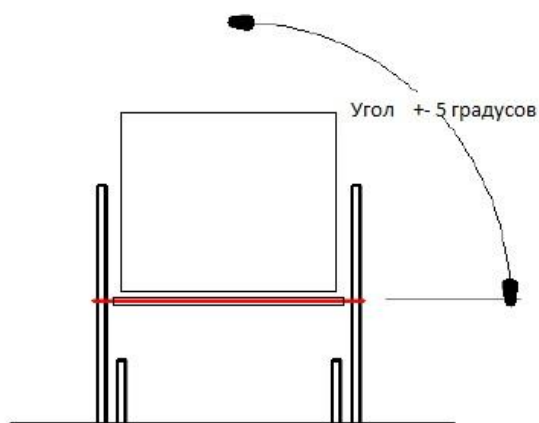

3.7.11. Провисание спинки

3.7.11.1. Спинка может быть сделана из твердого или гнущегося материала.

(a) **Спинка сделана из гнущегося материала:** максимальное провисание спинки (расстояние от передней вертикальной боковой стойки спинки до самой глубокой точки спинки) не должна превышать 8 см;

(b) **Спинка сделана из твердого материала:** спинка может быть с гладкой или изогнутой поверхностью, однако, максимальное провисание (глубина изгиба) спинки (расстояние от передней вертикальной боковой стойки спинки до самой глубокой точки



спинки) не должна превышать 3 см. Если спинка обита мягким материалом, максимальная глубина изгиба по прежнему не должна превышать 3 см, когда материал смят.

3.7.11.2. Провисание спинки должно измеряться, когда спортсмен находится в стрелковом кресле в боевом положении.

3.7.12. Видимая свободная высота

3.7.12.1. Класс А

- a) Поддержка спины любой высоты должна быть налажена на стрелковом кресле таким образом, чтобы спортсмен мог отдыхать между выстрелами.
- b) Во время стрельбы между поддержкой спины и спортсменом не должно быть контакта.

3.7.12.2. Класс В

- a) Не менее 60% общей длины спины спортсмена должно быть выше спинки;
- b) Измерения проводятся с середины 7-го позвонка (С7) – выступающий позвонок.
- c) Измерения должны быть записаны в Классификационной и Лицензионной карточке спортсмена как «Видимая свободная высота».

3.7.12.3. Счет С

- a) Измерения проводятся с середины 7-го позвонка (С7) – выступающий позвонок
- b) Измерения должны быть записаны в Классификационной и Лицензионной карточке спортсмена как «Видимая свободная высота».

3.7.12.4. Ни одна часть спинки не должна быть выше минимальной Видимой свободной высоты, указанной в лицензионной карточке спортсмена.

3.7.12.5. Жюри соревнования должны:

- a) Измерить Видимую свободную высоту у каждого спортсмена и удостовериться, что она не ниже чем минимальная Видимая свободная высота,

указанная в Классификационной и Лицензионной карточке спортсмена.

- б) Приклеить кусочек ленты на спину стрелковой куртки спортсмена, чтобы обозначить Видимую свободную высоту (Видимая свободная высота будет определена по нижнему краю ленты). Лента должна быть видна все время.

3.8. Стрелковые столы

3.8.1. Стрельба из винтовки

3.8.1.1. **Размер** – все компоненты стрелкового стола (вне зависимости от формы) должны:

- а) Иметь размер не более 90 см в диаметре;
- б) Оставаться внутри размеров огневой точки.

3.8.1.2. Форма

- а) Стрелковые столы могут иметь небольшие вертикальные стенки по краям для предотвращения падения мелких предметов (но они не могут быть использованы как дополнительная поддержка равновесия спортсмена);
- б) Форма стрелкового стола может быть любой;
- с) Если форма стола вогнутая (в форме U), форма изгиба должна быть шире, чем тело спортсмена, чтобы левая и правая стороны живота спортсмена не могли касаться стола во время стрельбы лежа.

3.8.1.3. **Форма** – стрелковые столы могут быть:

- а) Либо прикрепленные к стрелковому креслу, либо свободностоящие.
- б) могут состоять из одного стола или нескольких небольших столов
- с) Если используются два или более небольших столов:

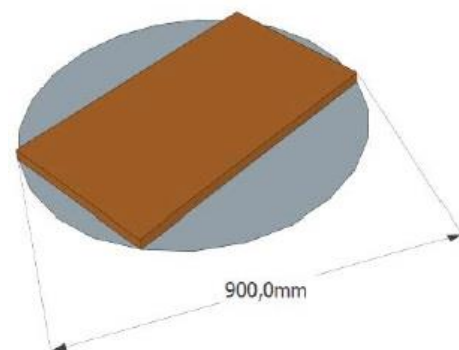

- I. Они должны быть скреплены или поставлены вместе таким образом, чтобы представляли собой одну стабильную платформу;
- II. Общая поверхность столов должна соответствовать всем требованиям, указанным для стрелковых столов (размер, угол, форма).

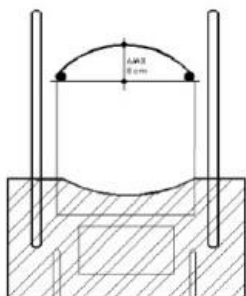

3.8.1.4. Угол

а) Поверхность стрелкового стола должна быть горизонтальной или быть под таким же углом, что и пол (измерять от центра стола).

б) Погрешность ± 5 градусов допускается.

с) Спортсменам с верхними конечностями разного размера разрешено использовать компенсационные блоки для короткой конечности при стрельбе из положения лежа. Этот блок должен быть проверен Классификационной панелью и отмечен в Классификационной и Лицензионной карточке спортсмена.

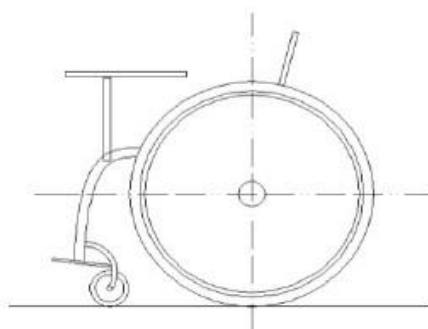

3.8.1.5. Поддержка

- a) Стрелковый стол не должен использоваться для поддержания равновесия туловища, кроме стрельбы из положения лежа.
- b) В положении лежа стол может предоставлять поддержку (но спортсменам запрещено опираться на левую или правую сторону кресла животом).

3.8.1.6. Обивка

- a) Стол может быть обит сдавливаемым материалом толщиной не более 2 см.
- b) Материал на столе должен быть одинаковой толщины для обеих локтей;
- c) Запрещено делать углубления в столе или обивочном материале.

3.8.1.7. Стол, поддерживающий локоть, при стрельбе с колена

- a) максимальная поверхность для поддержки локтя при стрельбе с позиции с колена может быть 10 см в диаметре. Эта поддержка может быть:

I. Небольшим стрелковым столом (поверхность диаметром 10 см);

или

- II. Дополнительная прикрепленная поддержка (далее – «10-сантиметровый блок») добавленная к большему стрелковому столу: убирающаяся доска диаметром 10 см и толщиной не менее 20 мм.

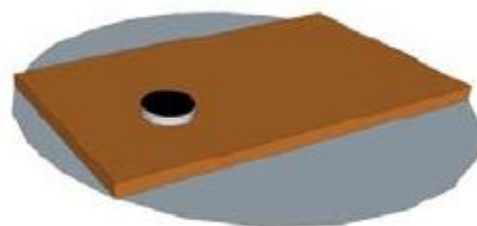

3.8.1.8. Упор

- a) Дополнительная отдельная доска или стол может быть разрешен для стрелкового упора.

3.8.2. Стол для стрельбы из пистолета

3.8.2.1. В случае если скамья на стрельбище закреплена на земле, так что спортсмен не может приблизиться, чтобы положить и зарядить пистолет, или скамья сделана так, что положения спортсмена во время стрельбы ненормальное и он не может безопасно проводить процедуру зарядки оружия, то возможно использование дополнительного небольшого стола:

- а) Дополнительный стол должен быть представлен во время проверки инвентаря;
- б) Жюри на Проверке инвентаря должно проводить оценку в каждом отдельном случае и должно подтверждать, разрешено ли использование дополнительного стола;
- с) Использование стола должно проверяться жюри на огневой позиции для подтверждения, что использование стола не опасно для спортсмена.

3.8.2.2. Дополнительный стол (если разрешен) должен соответствовать следующим измерениям:

- а) Максимальный размер 30 см на 30 см;
- б) Максимальная высота: 100 см;
- с) Стол никак не должен предоставлять дополнительную поддержку спортсмену во время стрельбы.

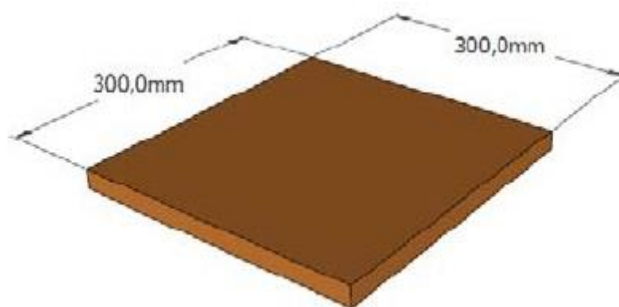

3.9.Поддержка для спортсменов класса SH2

- 3.9.1.** Все спортсмены класса SH2 должны использовать утвержденный упор (см Приложение 7) для поддержки веса винтовки.
- 3.9.2.** Классификационная панель должна оценить мышечную силу стрелковой руки (руки, плечо которой используется для упора винтовки) у спортсменов SH2, чтобы определить может ли спортсмен использовать слабую или сильную пружину на упоре.
- 3.9.3.** В зависимости от оценки спортсмена, ему выделяется подкласс «а» или «б».
- 3.9.4.** Подкласс должен быть записан в Классификационной и Лицензионной карточке спортсмена и определять, какую пружину спортсмен должен использовать в своем упоре:

| Подкласс | Характеристики пружины |
|-----------------|--|
| а | СЛАБАЯ ПРУЖИНА (белый пластик) = гибкость не менее 35 мм |
| б | СИЛЬНАЯ ПРУЖИНА (черный пластик) = гибкость не менее 25 мм |

- 3.9.5.** Упор может быть прикреплен к столу или стоять на треноге.
- 3.9.6.** Никакая другая поддержка или механические устройства не могут быть использованы для поддержки винтовки.
- 3.9.7.** Никакие устройства или предметы не могут быть прикреплены к винтовке или упору для того, чтобы удерживать винтовку в фиксированном положении.
- 3.9.8.** Руки спортсмена не должны находиться напротив пружины или препятствовать работе пружины во время выполнения выстрела.
- 3.9.9.** Боёк и пружина упора должны быть в вертикальном положении.

3.9.10. Разрешено укорачивать нижнюю часть упора. Оставшаяся длина должна быть не менее 20 мм, чтобы было возможно проверить гибкость упора во время проверки инвентаря.

3.9.11. Держатель винтовки

3.9.11.1. Винтовка может не касаться обеих сторон держателя одновременно.

3.9.11.2. Держатель должен быть минимум на 1 см шире, чем ружейная ложа.

3.9.11.3. Разрешено класть какой-либо материал в держатель, если он сравним с материалом, из которого сделана поверхность стрелковой перчатки и не выходит из установленных параметров держателя.

3.9.12. Точка баланса

3.9.12.1. Точка баланса должна быть помечена во время проверки инвентаря. Винтовка должна быть помещена на расстоянии ± 5 см от точки баланса на упор и отрезок в 10 см должен быть помечен. Весь держатель должен быть внутри 10 сантиметрового расстояния.

3.9.12.2. Точка баланса на газовых или пневматических винтовках должна отмечаться, когда баллоны заполнены.

3.9.12.3. Полный вес верхней части упора должен быть меньше чем 200 грам. Пружина должна быть такая же, как утвержденная модель ВППС (см. Приложение 7).

3.9.13. Испытательная планка для определения гибкости пружины (Приложение 7)

3.9.13.1. Вес и погрешности для испытания гибкости пружин следующие:

а) Планка 1) 250 грамм + 2 – 0 (используется при пристрелке)

б) Планка 2) 720 грамм +0 – 2 (используется при тесте на гибкость)

3.9.13.2. Все пружины должны быть проверены во время проверки инвентаря перед соревнованиями в соответствии с Приложением 7..

3.9.13.3. Все пружины должны иметь открытый поворот и должны быть отмечены в положении, где пружина проходит тест, пружина должна использоваться в этом же положении во время соревнований в соответствии с Приложением 7.

3.9.13.4. Спортсмен может использовать две разные пружины (10м и 50м) во время соревнований. Обе пружины должны успешно пройти контроль оборудования.

4. Правила стрельбы из винтовки

4.1. Соревнования и время

4.1.1. Все время по винтовочным дисциплинам должно соответствовать настоящим правилам и Положениям и Правилам.

4.1.2. Официальные соревнования могут включать следующие дисциплины:

| Вид | Дисциплина | Пол | Класс | Выстрелы | Время электро нные мишени | Время подвижная каретка и соревнования с шахтами |
|-----|--|------|-------|----------|---------------------------------|--|
| R1 | Пневматическая винтовка, 10м - стоя | Муж | SH1 | 60 | 1:15 | 1:30 |
| R2 | Пневматическая винтовка, 10м - стоя | Жен | SH1 | 40 | 0:50 | 1:00 |
| R3 | Пневматическая винтовка, 10м - лежа | Смеш | SH1 | 60 | 0:50 | 1:00 |
| R4 | Пневматическая винтовка, 10м - стоя | Смеш | SH2 | 60 | 1:15 | 1:00 |
| R5 | Пневматическая | Смеш | SH2 | 60 | 1:00 | 1:10 |

| | | | | | | |
|-------------------|---|------|-----|--|--|-------------------|
| | я винтовка, 10м - лежа | | | | | |
| R6 | Винтовка, 50м - лежа | Смеш | SH1 | 60 | 0:50 | 1:00 |
| R7 | Винтовка, 50м - 3 позиции | Муж | SH1 | 40 с колена 40 лежа 40 стоя | 2:45 | 3:15 |
| R8 | Винтовка, 50м - 3 позиции | Жен | SH1 | 20 с колена 20 лежа 20 стоя | 1:45 | 2:00 |
| R9 | Винтовка, 50м - лежа | Смеш | SH2 | 60 | 1:00 | 1:10 |
| *MT R1 | Винтовка, смеш.командно е, стоя SH1 | Смеш | SH1 | 30 + 30 (Часть 1) 20 + 20 (Часть 2) | 0:30 (Часть 1) 0:20 (Часть 2) | Не применяется |
| *MT R2 | Винтовка, смеш.командно е, стоя SH2 | Смеш | SH2 | 30 + 30 (Часть 1) 20 + 20 (Часть 2) | 0:30 (Часть 1) 0:20 (Часть 2) | Не применяется |

*Непаралимпийские дисциплины

4.1.3. Рекомендуются, что в видах R3, R4 и R5 оставлять каждый третий огневой рубеж свободным во избежание создания помех другим спортсменам. Окончательное решение по этому вопросу должно быть сделано Техническим делегатом.

4.1.4. В соревнованиях классов R7 и R8 одному тренеру или другому члену команды разрешается помогать спортсмену во время смены позиции; однако, спортсмен сам должен активно участвовать в процессе смены позиции.

4.1.4.1. Если спортсмен не принимает активного участия в процессе смены (например, не помогает настраивать винтовку), то наказанием за первое нарушение на соревновании будет сначала желтая карточка, затем зеленая карточка (два (2) очка штрафа) за второе нарушение на этом соревновании, а третье нарушение на этом соревновании влечет за собой красную карточку (дисквалификацию).

4.1.5. На месте соревнований запрещено оставлять неиспользованный инвентарь или дополнительные кресла.

4.1.6. Спортсмены не могут использовать кресла, чтобы класть на него свой инвентарь.

4.1.7. Финалы

4.1.7.1. Правила ISSF, касающиеся хронометража соревнований, будут соблюдаться во всех финалах, если это не оговорено ВППС. См. документ " Финальные команды ВППС", опубликованный на сайте ВППС.

4.1.7.2. Во время финала между выстрелами заряжающие должны отходить к задней части огневой рубежа (на 1 м позади спортсмена). Во время серии одиночных выстрелов заряжающий должен дождаться команды "стоп", прежде чем возвратиться к спортсмену. Во время финалов заряжающие могут находиться на стрельбище.

4.1.7.3. Спортсмены (и заряжающие) не должны дотрагиваться до винтовки и пульк/патронов до команды "LOAD" (ЗАРЯДКА).

4.1.7.4. Процесс зарядки должен быть завершен в течение 5 секунд после того, как дана команда "LOAD" (ЗАРЯДКА). В классах SH2 спортсмены/заряжающие должны завершить процесс зарядки в течение 10 секунд после команды "LOAD" (ЗАРЯДКА).

4.1.7.5. После вылета из финала, все спортсмены (включая SH2) должны немедленно покинуть огневой рубеж и двигаться в сторону от места проведения соревнований на свое место рядом с тренером. Тренеры/заряжающие могут помогать спортсмену.

4.2.Позиции для стрельбы

4.2.1. С колена

4.2.1.1. Спортсмены класса SH1A с отсутствующей нижней конечностью могут соревноваться в позиции ISSF с колена с использованием протеза или стула высотой не более 35 см (если это отмечено в Классификационной карточке спортсмена) для поддержки ноги, поддерживающей винтовку.

4.2.1.2. При использовании стрелкового кресла или стола:

- a) Спортсмен должен соблюдать Правила 3.7 и 3.8;
- b) Только один локоть может находиться на столе или доске и тело не должно касаться доски.
- c) Поддерживающее предплечье должно образовывать угол не менее чем в 30 градусов с горизонтальной линией. Только одна точка локтя может быть поддержана 10-сантиметровым блоком;
- l) Доска/рама стола/подлокотники не должны оказывать поддержку.
- e) Подлокотники стрелкового кресла (которые не используются (которые не используются для крепления стола/доски) должны быть сняты.

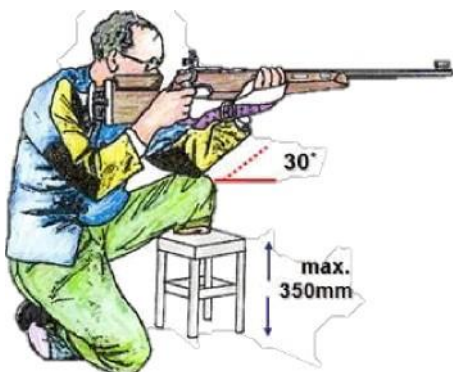

4.2.2. Позиции лежа.

4.2.2.1. Всем спортсменам (SH 1 и SH2) не разрешается фиксировать свое тело между спинкой и столом; они могут опираться либо на спинку, либо на стол для устойчивости, но не на то и другое.

4.2.2.2. Если у спортсмена верхние конечности разной длины, разрешено использовать компенсационный блок (для более короткой конечности). Блок должен быть осмотрен Классификационной панелью и в случае разрешения,

соответствующая отметка должна стоять в классификационной карточке и лицензии ВППС.

4.2.2.3. Стрельба лежа с расстояния 50 метров: спортсмены могут выбирать из какой позиции стрелять: или из позиции, указанной в Правилах ISSF, либо с использованием стрелкового кресла и стола.

4.2.2.4. Стрельба лежа из винтовки с расстояния 10 метров: спортсмены могут не лежать, но должны использовать стрелковое кресло и стол.

4.2.2.5. SH1

- a) Оба локтя должны находиться на столе или доске;
- b) Верхние части рук не должны касаться стола или доски (рекомендуется убрать часть стола под верхней частью рук);
- c) Предплечье не должно образовывать угол меньше чем в 30 градусов с горизонтальной линией, при измерении от оси предплечья;
- d) В случае отсутствия верхних конечностей у спортсмена: разрешено держать винтовку обычным протезом, при условии, что протез не обхватывает винтовку и не имеет фиксированного локтя.
- e) Как предплечья, так и рукава стрелковой куртки должны быть заметно приподняты над поверхностью стола в соответствии с правилами ISSF.

4.2.2.6. SH2

- a) Использование ремня запрещено;
- b) Оба локтя (если поражение спортсмена позволяет) должны находиться на столе или доске;
- c) Если поражение спортсмена не позволяет обоим его локтям находиться на столе, спортсмен может положить руку, не используемую при стрельбе на стол, на верхушку винтовки или на свое тело, при условии, что будет видно, что рука находится в расслабленном положении и не

используется для получения дополнительной поддержки или несправедливого преимущества;

- d) Верхние части рук не должны касаться стола или доски (рекомендуется убрать часть стола под верхней частью рук).

4.2.3. Положение стоя

4.2.3.1. Спортсмены, функционал туловища которых оценивается в класс «А» могут соревноваться из позиции свободной стойки (они должны стоять свободно без какой-либо искусственной поддержки, за исключением использования сертифицированного обычного протеза/ортеза).

4.2.3.2. Ручки и подлокотники стрелкового кресла и стрелкового стола должны быть убраны (если конструкция коляски требует наличия подлокотника, его высота не должна превышать высоту колеса более , чем на 10мм).

4.2.3.3. При стрельбе с высокого стула спортсмен должен быть способен убрать свои ноги с пола без потери баланса и без движения верхней части тела.

4.2.3.4. SH1

- a) Винтовка должна удерживаться только руками, без поддержки (в соответствии с Правилами ISSF);
- b) Никакая часть руки не должна касаться никакой части стрелкового кресла;
- c) Никакая часть локтя не должна касаться колен, колес или получать поддержку от чего-либо кроме грудной клетки, бедер или живота. Наказанием за несоблюдение этого правила является сначала желтая карточка, затем зеленая карточка (штраф в два (2) очка), а за третье нарушение - красная карточка (дисквалификация).

4.2.3.5. SH2

- a) В случае спортсменов с ампутированными руками запрещено держать (касаться) винтовку протезом в положении стоя;

- б) В положении стоя должно быть четко видно, что винтовка не касается плеча (устранить физический контакт между прикладом и плечом) между выстрелами. Между каждым выстрелом должно быть видимое расстояние не менее 3 см.
- с) Наказанием за то, что не видно четко, что плечо не касается винтовки между выстрелами будет сначала желтая карточка, затем зеленая карточка (два (2) очка штрафа), а за третье нарушение - красная карточка (дисквалификация).

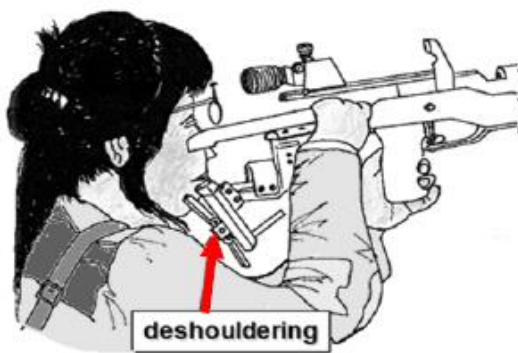

4.3.Заряжающие (только для SH2)

4.3.1. Помощники-заряжающие используются только спортсменами класса SH2 в соревнованиях класса SH2, и разрешены только согласно Классификационным Правилам и Положениям ВППС.

4.3.1.1. Классификационная панель принимает решение, разрешено ли спортсмену использовать помощника-заряжающего и этот результат должен быть отмечен в классификационной и лицензионной карточке спортсмена.

4.3.2. Заряжающие должны:

4.3.2.1. Молчать и не подавать никаких сигналов во время соревнований;

4.3.2.2. Только заряжать винтовку и/или регулировать прицел по запросу спортсмена, им запрещается поддерживать винтовку.

4.3.3. В соревнованиях спортсменов класса SH2, каждый второй огневой рубеж должен оставаться свободным. Этот огневой рубеж должен использоваться как место для заряжающих.

4.3.3.1. В зависимости от расположения огневого рубежа заряжающие должны стоять слева или справа от своих спортсменов;

4.3.3.2. Позиция помощника-заряжающего (справа/слева от спортсмена) должна быть фиксированной и не может быть изменена.

4.3.3.3. Заряжающие должны стоять на позиции во время всего соревнования и не могут отойти назад огневого рубежа между выстрелами.

4.3.4. Если заряжающий также является тренером спортсмена, он должен сначала получить разрешение от судьи, перед тем как что-то сказать спортсмену, в соответствии с правилом 2.16.

5. Правила стрельбы из пистолета

5.1. Соревнования и хронометраж

5.1.1. Хронометраж соревнований по стрельбе из пистолета регулируется настоящими Правилами.

5.1.2. Официальные соревнования ВППС могут включать следующие дисциплины по стрельбе из пистолета:

| Вид | Дисциплина | Пол | Класс | Выстрелы | Время Эл. мишени | Время |
|------------|-------------------|------------|--------------|-----------------|---------------------------------|--------------|
| P1 | 10 м Пистолет | Муж | SH1 | 60 | 1:15 | 1:30 |
| P2 | 10 м пистолет | Жен | SH1 | 60 | 1:15 | 1:30 |
| P3 | 25 м пистолет | Смеш | SH1 | 60 | - | - |
| P4 | 50 м пистолет | Смеш | SH1 | 60 | 1:30 | 1:45 |
| P5 | 10 м пистолет | Смеш | SH1 | 40 | - | - |

| | | | | | | |
|------|--------------------------------------|------|-----|--|--|-------------------|
| | стандарт | | | | | |
| *МТР | Командные, пистолет, смешанные | Смеш | SH1 | 30 + 30 (часть 1) 20 + 20 (часть 2) | 0:30 (часть 1) 0:20 (часть 2) | Не применяется |

*Непаралимпийские дисциплины

5.1.3. Соревнования Р3 должны проводиться согласно Правилам ISSF по дисциплине 25м Пистолет.

5.1.3.1. Если скамья на 25-метровой дистанции слишком высока, чтобы сидящие спортсмены могли в положении готовности выполнить угол 45 градусов, "положение готовности" может быть принято как самая низкая точка относительно поверхности скамьи.

5.1.3.2. Ни при каких обстоятельствах пистолет не должен лежать на скамье во время позиции готовности.

5.1.3.3. Спортсмены могут запросить изменение положения готовности. Решение о разрешении измененной позиции готовности принимается по усмотрению технического делегата.

5.1.4. Соревнования Р5 (10м Пистолет стандарт) должны проводиться согласно правилам, описанным к Приложению В.

5.1.5. Инвентарь или дополнительные кресла не должны оставаться на месте проведения соревнований.

5.1.6. Спортсменам запрещено использовать кресла для хранения инвентаря.

5.1.7. Финалы

5.1.7.1. Во всех финалах будут соблюдаться правила ISSF в отношении хронометража, изложенные в документе "Команды финалов ВППС", размещенном на сайте ВППС. Спортсмены

должны убедиться, что они не коснулись пистолета пулькой/пулей до подачи команды «Зарядить» "LOAD".

5.1.7.2. В течение пяти (5) секунд после подачи команды "LOAD" в соревнованиях P1, P2 и P4 процесс зарядки должен быть завершен.

5.1.7.3. После вылета из финала, все спортсмены должны немедленно покинуть огневой рубеж и двигаться в сторону от места проведения соревнований на свое место рядом с тренером. Тренеры могут помогать спортсмену.

5.2. Огневая позиция

5.2.1. Спортсмены класса SH1A могут соревноваться из позиции свободной стойки. При этом они должны стоять свободно без какой-либо искусственной поддержки, за исключением использования сертифицированного обычного протеза/ортеза.

5.2.2. Ручки и подлокотники стрелкового кресла и стрелкового стола должны быть убраны.

5.2.3. Рука, не используемая при стрельбе не должна быть в стрелковом кресле или в положении, которое давало бы спортсмены несправедливое преимущество (в соответствии с Правилами ISSF).

5.2.4. Не допускается использование любых дополнительных предметов между ногами и нестреляющей рукой (например, подушки).

5.3. Устройство для зарядки (безопасность).

5.3.1. Относительно безопасности во время зарядки оружия применяются Правила ISSF, за исключением Правила 5.3.2, указанного ниже.

5.3.2. Зарядное устройство для поддержки пистолета и его безопасной зарядки и разрядки должно быть использовано все время, как это

указано в Классификационной и лицензионной карточке спортсмена.

5.3.2.1. Зарядное устройство должно быть проверено при контроле инвентаря судьей для обеспечения безопасного использования.

6. Правила по стендовой стрельбе.

6.1. Дисциплины и хронометраж.

6.1.1. Все соревнования в стендовой стрельбе проводятся в соответствии с настоящими Правилами и Положениями.

6.1.2. Официальные соревнования могут включать следующие виды и дисциплины:

| Вид | Дисциплина | Пол | Клас с | Выстре лы | Мишени | Время на подготовку |
|------------|-------------------------------------|------------|-------------------|----------------------|--|------------------------------------|
| *PT1 | Трап сидя | Смеш | SG-S | 125 | День 1 – 75 мишеней День 2 – 50 мишеней | 15 сек |
| *PT2 | Трап стоя (нижние конечности) | Смеш | SG-L | 125 | День 1 – 75 мишеней День 2 – 50 мишеней | 15 сек |
| *PT3 | Трап (Верхние конечности) | Смеш | SG-U | 125 | День 1 – 75 мишеней День 2 – 50 мишеней | 15 сек |

*Непаралимпийские дисциплины

6.1.3. Все соревнования в стендовой стрельбе проводятся в соответствии с Правилами ISSF.

6.2. Позиции стрельбы

6.2.1. Спортивный класс SG—S

6.2.1.1. Спортсмены спортивного класса SG-S должны соревноваться сидя либо в кресле, либо на стуле.

- 6.2.1.2. При нахождении в коляске спортсмены должны сидеть так, чтобы позвоночник прижимался к спинке коляски. Разрешается пристегиваться к спинке. Ягодицы должны полностью касаться сидения кресла во время движения.
- 6.2.1.3. Ступни должны опираться на подножку коляски, или нижняя конечность должна опираться на подставку для ног с коленями, согнутыми под углом 90 градусов или углом, указанным в Классификационной карте спортсмена. Ноги не должны быть расположены на земле, тем самым увеличивая опорную базу спортсмена, создаваемую стандартной конфигурацией коляски.
- 6.2.1.4. Если спортсмен использует стул, ноги должны поддерживать вес, переносимый в вертикальной плоскости по отношению к стулу, за исключением случаев, когда анатомические ограничения не позволяют этого сделать. Такое ограничение должно быть записано в классификационной карточке спортсмена. Ягодицы спортсмена должны оставаться в полном контакте со стулом на протяжении всего движения.
- 6.2.1.5. Спортсмены спортивного класса SG-S, должны быть под контролем судей, которые должны следить, чтобы во время выстрела спортсмен оставался сидеть, его позвоночник касался спинки кресла (если он сидит в кресле), а ступни находятся в положении, указанном выше.
- 6.2.1.6. Спортсмены спортивного класса SG-S могут использовать ремни для крепления верхней части тела, чтобы обеспечить безопасность во время выстрела. Ремень не должен быть шире 10 см и не должен быть эластичным. Какой вес тела должен быть поддержан ремнем, определяет сам спортсмен.

6.2.2. Спортивный класс SG-L

6.2.2.1. Спортсмены спортивного класса SG-L должны соревноваться стоя.

6.2.2.2. Никакие стулья, никакие приспособления для поддержки стоячего положения не разрешаются.

6.2.3. Спортивный класс SG-U

6.2.3.1. Спортсмены спортивного класса SG-U должны соревноваться стоя.

6.2.3.2. Никакие стулья, никакие приспособления для поддержки стоячего положения не разрешаются.

6.3. Устройство для зарядки (безопасность).

6.3.1. Спортсмены спортивного класса SG-U должны использовать адаптивный упор для зарядки, установленный Оргкомитетом на каждой огневой позиции.

6.3.2. Во время прохождения классификации Классификационная панель должна определить обстоятельства, при которых спортсмен не сможет безопасно провести перезарядку, держать и/или стрелять во время стендовой стрельбы. В таких случаях Классификационная панель должна сообщить техническим делегатам, которые будут проводить исследование, чтобы определить, сможет ли использование утвержденных протезов и/или адаптивных упоров для перезарядки обеспечить безопасность и позволить спортсмену соревноваться. Если технические делегаты определяют, что спортсмен не способен безопасно перезаряжать, держать и/или стрелять, то этот спортсмен не допускается до участия в соревнованиях по стендовой стрельбе.

6.3.3. Во избежание сомнений, если Классификационная панель сочтет необходимым передачу медицинской диагностической информации техническим делегатам в целях проведения расследования в соответствии с Правилom 6.3.2., такая информация должна передаваться строго конфиденциально в соответствии с

положениями о защите данных согласно Правилам и Положениям Всемирной Пулевой стрельбы.

6.4. Другое

6.4.1. Кроме того, что описано в Правиле 6.3., адаптивные устройства, используемые спортсменами, должны быть утверждены Техническим делегатом. Все адаптивные устройства должны быть доступны, и не быть прототипами.

6.4.2. Спортсменам, соревнующимся в трапе, запрещено использовать адаптации для курка.

6.4.3. Спортсменам, соревнующимся с трапе, запрещено использовать **стрелковыми столами и упорами.**

7. Правила для спортсменов с нарушением зрения (VI)

7.1. Соревнования и хронометраж

7.1.1. Все соревнования VI и продолжительность соответствуют данным Правилам и Положениям.

7.1.2. Признанные ВППС соревнования могут включать в себя следующие соревнования для спортсменов с нарушением зрения ("VI соревнования"):

| Вид | Дисциплина | Пол | Класс | Выстрелы | Электронные Мишени | Механические мишенные установки |
|------------|---|------------|--------------|-----------------|---------------------------|--|
| *VIS | Пневматическая винтовка 10 м стоя | смеш | SHVI | 60 | 1:15 | 1:30 |
| *VIP | Пневматическая винтовка 10 м в положении лежа | смеш | SHVI | 60 | 0:50 | 1:00 |

*Непаралимпийские дисциплины

7.1.2.1. Рекомендуется, чтобы в VI дисциплине, по крайней мере, каждая третья огневая точка оставалась свободной, чтобы не мешать другим спортсменам. Окончательное решение по этому вопросу принимает технический делегат.

7.1.2.2. На соревновательном поле нельзя оставлять неиспользуемое оборудование или дополнительные стулья. Спортсмены не могут использовать стулья для размещения на них своего оборудования.

7.1.3. Финалы

7.1.3.1. Во всех финалах соблюдаются правила ISSF в отношении хронометража соревнований, если это не оговорено ВППС. Пожалуйста, ознакомьтесь с документом "Команды финалов ВППС", размещенным на сайте ВППС.

7.1.3.2. В дисциплинах VIS и VIP спортсмен должен завершить процесс загрузки в течение десяти (10) секунд после подачи команды "LOAD".

7.1.3.3. Последние десять (10) секунд объявляются жюри соревнований командой ("ten").

7.1.3.4. Ассистент слабовидящего спортсмена должен оставаться на месте в течение всего финала.

7.2. Одежда и снаряжение

7.2.1. Стрелковые куртки

7.2.1.1. Применяется Правило 3.2.1 ВППС.

7.2.1.2. Слабовидящие спортсмены могут использовать куртку, одобренную ISSF в соответствии с Правилами ISSF, в следующих обстоятельствах:

| Позиция | Положение | Правило |
|---------|--------------------------------|--|
| Лежа | Стрельба с кресла для стрельбы | Разрешается: застегивать только три |

| | | |
|------|--------------------------|---|
| | | (3) верхние пуговицы пиджака, а пуговицы не должны опускаться ниже нижней части грудной клетки или аналогичного уровня. Любые дополнительные пуговицы не должны использоваться |
| Стоя | Свободное положение стоя | Разрешено: использование куртки в соответствии с правилами ISSF |

7.2.2. Стрелковые штаны

7.2.2.1. Стрелковые штаны запрещены для всех спортсменов, выступающих в позиции лежа.

7.2.3. Стрелковая обувь

7.2.3.1. Стрелковая обувь должна соответствовать правилам ISSF и правилу 3.2.3 ВППС

7.2.4. Снаряжение

7.2.4.1. Дополнительное освещение мишени не требуется; все освещение должно соответствовать правилам ISSF.

7.2.4.2. Члены жюри соревнований должны проверить систему инфракрасных светодиодов. Если блок не работает или сломан - это допустимая неисправность.

7.2.4.3. Спортсмен должен принести свой собственный светодиодный индикатор на соревнования.

7.2.4.4. Во время квалификации и финала все спортсмены должны использовать защитные очки, которые полностью закрывают глаза и исключают возможность обзора, например, непрозрачные очки, полностью закрытые очки, защитные очки или маску, которую ВППС считает соответствующей.

7.2.4.5. Не разрешается, чтобы звуковой аппарат спортсмена издавал звук за пределами наушников. Слышимый шум на расстоянии одного (1) метра запрещен

7.2.5. Проверка снаряжения

7.2.5.1. Начальники команд и тренеры несут ответственность за то, чтобы спортсмен имел снаряжение и одежду, соответствующие данным Правилам и Положениям.

7.2.5.2. Оборудование ISSF будет проверяться в соответствии с Правилами ISSF.

a) Проверки оборудования, характерного для слабовидящих спортсменов, будут проводиться в соответствии с настоящими Правилами и Положением.

b) Спортсмен несет ответственность за предоставление снаряжения и одежды, предназначенных для стрельбы слабовидящих спортсменов, для официальной проверки и утверждения перед началом каждого соревнования. В рамках этого процесса:

- i. спортсмен должен предъявить действующее удостоверение личности и лицензию ВППС; и
- ii. " Контрольный листок снаряжения" (Приложение 5) должен быть заполнен и подписан всеми соответствующими сторонами.

7.2.5.3. Каждый спортсмен и его снаряжение, характерное для стрельбы слабовидящих спортсменов, могут быть проверены

Жюри соревнований на огневом рубеже перед началом соревнований каждого вида.

7.2.5.4. Выборочные проверки снаряжения будут проводиться Жюри соревнований на пункте контроля снаряжения после окончания соревнований.

7.2.6. Недопустимые неисправности

7.2.6.1. Заявление о неисправности системы прицеливания должно быть немедленно доведено до сведения персонала стрельбища.

7.2.6.2. Во время соревнований персонал стрельбища проверит следующее:

- а) отсоединенные провода.
- б) низкий заряд батареи или блока батарей.

7.2.6.3. Все другие ситуации, связанные с неисправностями системы прицеливания, будут рассматриваться в соответствии с правилами ISSF.

7.2.7. Стрелковые стулья и столы для стрельбы из положения лежа

7.2.7.1. Использование спинки в положении для стрельбы запрещено.

7.2.7.2. При положении лежа не разрешается использовать стрелковый стул с подлокотниками или боковыми стенками.

7.2.7.3. применяются правила ВППС с 3.8.1.1 по 3.8.1.6.

7.3.Позиции для стрельбы

7.3.1. Лёжа

7.3.1.1. Применяется правило 4.2.2.5 ВППС.

7.3.2. Стоя

7.3.2.1. Спортсмены должны стоять в свободном положении в соответствии с правилами ISSF.

7.3.2.2. Щека должна быть расположена так, как описано в Правилах ISSF.

7.3.2.3. Ствол винтовки должен находиться на одном уровне с плечами спортсмена.

7.3.2.4. Не обязательно, чтобы приклад опирался на щеку.

7.4. Ассистент слабовидящего спортсмена (VI)

7.4.1. Ассистенты VI допускаются только в соответствии с требованиями, описанными в Приложении 3 по стрельбе для слабовидящих спортсменов к Правилам и Регламенту классификации ВППС.

7.4.2. Ассистент слабовидящего спортсмена (VI):

7.4.2.1. должен установить светодиодный фонарь на мишени минимум за пятнадцать (15) минут до вызова на огневой рубеж;

7.4.2.2. вербальное общение между спортсменом и ассистентом запрещено во время соревнований. Ассистенту разрешается подавать невербальные сигналы во время матча для указания счета и для того, чтобы показать направление на мишень;

7.4.2.3. может регулировать прицельные приспособления по просьбе спортсмена и не имеет права поддерживать винтовку. Только один (1) человек может прикасаться к винтовке во время прицеливания; и

7.4.2.4. должен стоять на месте в течение всего времени соревнований (VIP и VIS), и ему не разрешается перемещаться между выстрелами. Позиция ассистента VI (позади спортсмена) фиксирована в соответствии с правилами и не может быть изменена. Ассистент должен стоять минимум в 50 см позади спортсмена и может перемещаться только для подачи сигналов для подсчета очков спортсмена.

7.4.3. Ассистент слабовидящего спортсмена (VI) может:

7.4.3.1. помогать спортсмену в настройке снаряжения, включая прицельное устройство;

и

7.4.3.2. немедленно сообщить спортсмену, если он не попадает в свою мишень.

7.4.3.3. Ассистент слабовидящего спортсмена (VI) имеет право заряжать только в том случае, если это разрешено в соответствии с условиями его Классификационной карты ВППС.

8. Правила командных соревнований

8.1. Виды Соревнования и их формат

8.1.1. Командные соревнования проводятся в каждом виде программы, если позволяет количество участников, за исключением Паралимпийских игр.

8.1.2. Командные результаты подсчитываются путем сложения индивидуальных результатов спортсменов, входящих в команду (т.е. отдельные командные матчи не проводятся).

8.1.3. Только спортсмен, заявленный как " полноправный" участник, может участвовать в командных соревнованиях. Спортсмены, заявленные только как MQS, не могут принимать участие.

8.2. Размер команды

8.2.1. Все команды должны состоять из трех спортсменов.

8.3. Максимальное количество команд от каждого НПК

8.3.1. Соревнования, санкционированные ВППС, и чемпионаты ВППС: только одна команда в каждом виде соревнований от каждого НПК.

8.3.2. Соревнования, одобренные ВППС: максимум две команды на один вид соревнований от каждого НПК.

8.4. Условия того, что соревнование состоится

8.4.1. Минимум три команды должны быть в стартовом протоколе данного вида соревнования (к окончательному сроку подачи заявок); в противном случае командное соревнование автоматически отменяется.

8.4.2. Если в соревновании участвуют только три команды, медали будут вручаться по правилу "минус один" (например, только золотые и серебряные).

8.5. Смешанная команда

8.5.1. Максимум две команды на один вид соревнования от каждого НКП. Пожалуйста, обратитесь к Приложению 1 1.

9. Медицинские правила

9.1. Решения о возвращении на спортивную площадку

9.1.1. Главным приоритетом в любое время является сохранение здоровья и безопасности спортсменов. Результат соревнования никогда не должен влиять на такие решения.

9.1.2. Руководство команды несет ответственность за оценку того, может ли больной или травмированный спортсмен продолжать соревнование или возобновить участие в нем. ВППС может задержать или не допустить любого спортсмена к соревнованиям или участию в них по соображениям здоровья, безопасности или охраны спортсменов или других участников по своему абсолютному усмотрению.

9.2. Эпилепсия

9.2.1. Все спортсмены и их НКП обязаны заявить в ВППС, если спортсмен когда-либо страдал от любой формы эпилептического припадка/судорог или эпизода, связанного с эпилепсией.

9.2.2. Все спортсмены должны заполнить "Форму декларации спортсмена об эпилепсии" (Приложение 9), которая должна быть загружена в профиль спортсмена в SDMS, прежде чем он получит лицензию ВППС на сезон соревнований.

9.2.3. Форма "Декларация спортсмена об эпилепсии" подтверждает, есть ли у спортсмена эпилепсия, и если да, то стабильна ли эпилепсия, и определяет, каким типом эпилепсии страдает спортсмен.

9.2.4. Если спортсмен заявляет, что ему/ей был поставлен медицинский диагноз эпилепсии и у него/нее был эпилептический приступ в предшествующий 12-месячный период, участие спортсмена в признанных ВППС соревнованиях должно быть разрешено ВППС.

9.2.5. Если в любой момент у спортсмена случается эпилептический припадок/припадок или эпизод, связанный с эпилепсией, обновленная "Форма декларации спортсмена об эпилепсии" должна быть немедленно представлена в ВППС.

9.3.Кардиостимуляторы

9.3.1. Использование кардиостимуляторов спортсменами на соревнованиях, признанных ВППС, должно быть одобрено ВППС.

9.3.2. Любой спортсмен, использующий кардиостимулятор, должен представить в ВППС (info@worldshootingarasoort.org) медицинскую карту с подробным описанием патологии и технических деталей установленного устройства.