

Всемирная Пара Пулевая стрельба (WSPS)

Приложения 1-11



Содержание

<u>Номер приложения</u>	<u>Стр.</u>
Приложение 1 Требования и назначение соревнований	2-6
Приложение 2 Требования к признанным соревнованиям	7-12
Приложение 3 Требования к санкционированным и признанным соревнованиям	13-20
Приложение 4 Шаблоны нагрудного знака	21-22
Приложение 5 – Лист контроля оборудования	23
Приложение 6 Продление и адаптация пускового механизма	24-27
Приложение 7 – Чертежи деталей опорной стойки и пружин SH2	28-32
Приложение 8 – P5 10м пневматический пистолет Стандарт	33-37
Приложение 9 – Декларация спортсмена об эпилепсии	38
Приложение 10 – Технические характеристики стрельбы для слабовидящих	39-42
Приложение 11 – Смешанные командные соревнования	43-49

Приложение 1

Требования и назначение соревнований

1 Общие требования

	Игры МПК и ЧМ по пара пулевой стрельбе	Всемирная пара пулевая стрельба (ВППС) санкционированные соревнования (Кубки Мира)	ВППС одобренные соревнования (Гран При)
Юридические положения	Договор с принимающей стороной, меморандум о взаимопонимании если применимо.	Заявка и соглашение о проведении соревнований	Заявка на участие в соревнованиях
Лицензирование спортсменов	Все участвующие спортсмены должны иметь лицензию ВППС	Все участвующие спортсмены должны иметь лицензию ВППС	Все участвующие спортсмены должны иметь лицензию ВППС
Признание результатов	Результаты признаются для МКС, рейтингов и рекордов	Результаты признаются для МКС, рейтингов и рекордов	Результаты признаются для МКС, но не признаются для рейтингов или рекордов
Сборы	Взнос за подачу заявки и подписание	Санкционный взнос	Оплата за утверждение
Судейство	Требуется технический делегат,	Требуется технический делегат,	Технический делегат/главный судья; состав жюри соревнований по решению ВППС
Результаты, хронометраж, подсчет очков	требуется полный судейский состав	требуется полный состав жюри соревнований	Предпочтительны полные международные коллегии, или по решению ВППС
Допинг-контроль	Требуется полная международная панель	Требуется полная международная комиссия, или по решению ВППС	Под национальной юрисдикцией /оркгомитета, поощряется образование
СМИ и коммуникации	Обработка результатов МПК в соответствии с Соглашением о допинг-контроле	Обработка результатов МПК в соответствии с Соглашением о допинг-контроле	Нет установленных требований
Вещание	ПИ) - применяется стратегия вещания игр (ЧМ , региональный чемпионат) - соглашение о вещании между ВППС и оркгомитетом	Прямая трансляция должна быть обеспечена оркгомитетом, как определено в соглашении о проведении соревнований	Нет установленных требований

Приложение 1

Требования и назначение соревнований

	Игры МПК, ЧМ	Кубки мира	Гран При
Брендинг	(ПИ) - Правила брендинга игр (ЧМ, региональный ЧМ) - применяются правила брендинга, использование логотипа ВППС, брендинга и официального названия соревнований является обязательным.	Применяется руководство по брендингу. Использование логотипа WSPS, брендинга и официального названия соревнований ("[Город][Год] Shooting Para Sport [Кубок мира]") является обязательным	"WSPS Grand Prix" после названия соревнования
Коммерческие права	(ПИ) - Применяются условия маркетинга игр (ЧМ, региональный ЧМ) - Коммерческие права предоставляются организаторам в соответствии с соглашением о проведении игр, организаторы предлагают права партнерам WSPS WSPS оставляет за собой % от маркетингового инвентаря	Коммерческие права предоставляются организаторам соревнований в соответствии с соглашением о проведении соревнований, организаторы соревнований должны предложить партнерам WSPS право первого отказа, WSPS сохраняет процент от маркетингового инвентаря.	Нет установленных требований, но они должны быть одобрены WSPS, где это применимо
Публикации	(ПИ) - По решению МПК (ЧМ, региональный ЧМ) - Как определено WSPS	Утверждается WSPS	Нет установленных требований, но они должны быть одобрены WSPS, где это применимо
Протокол	(ПИ) - По решению МПК (ЧМ, региональный ЧМ) - Как определено WSPS	По решению WSPS	Нет установленных требований, но они должны быть одобрены WSPS, где это применимо
Услуги	Применяются стандарты, изложенные в руководствах	Применяются стандарты, изложенные в Руководстве по проведению соревнований	Стандарты, установленные Организационным комитетом
	(ПИ) - По решению МПК (ЧМ, региональный ЧМ) - Как определено WSPS	Должно быть одобрено WSPS	Нет установленных требований
Подсчет результатов	Применяются требования PRIS, система подсчета очков должны быть поставляться через поставщика Игр или WSPS	Система подсчета очков должна поставляться через поставщика WSPS	Система подсчета очков должна поставляться через поставщика WSPS

Приложение 1

Требования и назначение соревнований

2 Особые требования

	Игры МПК, ЧМ		ЧМ	Гран При
	Паралимпийские игры	ЧМ, региональный ЧМ	Кубки мира /региональные игры	Гран При
Программа соревнований	определяется WSPS/МПК	Все WSPS виды	Все Паралимпийские виды, дополнительные виды возможны	Любое сочетание видов
Допуск	Прямые слоты 2 МКС за 1 вид, 1 МКС за доп. вид	1 МКС за вид	МКС не требуется	МКС не требуется
Состоятельность соревнования (мин кол-во стран)	Не менее 4 видов	Инд виды: не менее 4-х, командные виды: не менее 3-х	Инд виды: не менее 4-х, командные виды: не менее 3-х	Не менее трех в одном виде
Результаты	Результаты Рекорды Рейтинги МКС	Результаты Рекорды Рейтинги МКС	Результаты Рекорды Рейтинги МКС	Результаты МКС
Финалы	Во всех видах	В паралимпийских видах, соревнованиях для слепых и стендовой стрельбе	В паралимпийских видах, соревнованиях для слепых и стендовой стрельбе	В паралимпийских видах, соревнованиях для слепых и стендовой стрельбе
Электронные мишени и услуги по обработке результатов от официального поставщика мишеней и результатов	Обязательно	Обязательно	Обязательно	Опционально

Приложение 1

Требования и назначение соревнований

	Паралимпийские игры	Чемпионат Мира/региональный	Кубки мира	Гран При																																																																
Технический делегат	Mandatory																																																																			
Международные технические официальные лица	<table border="1"> <thead> <tr> <th>Роль</th> <th>Кол-во</th> </tr> </thead> <tbody> <tr> <td>ТД</td> <td>1</td> </tr> <tr> <td>Председатель Жюри</td> <td>1</td> </tr> <tr> <td>Соревновательное жюри-пистолет</td> <td>3</td> </tr> <tr> <td>Соревновательное жюри-винтовка</td> <td>3</td> </tr> <tr> <td>Жюри Контроля Снаряжения</td> <td>2</td> </tr> <tr> <td>Жюри RTS</td> <td>3</td> </tr> <tr> <td>Жюри Апелляции.</td> <td>1</td> </tr> <tr> <td>Всего Назначенные WSPS:</td> <td>14</td> </tr> </tbody> </table>	Роль	Кол-во	ТД	1	Председатель Жюри	1	Соревновательное жюри-пистолет	3	Соревновательное жюри-винтовка	3	Жюри Контроля Снаряжения	2	Жюри RTS	3	Жюри Апелляции.	1	Всего Назначенные WSPS:	14	<table border="1"> <thead> <tr> <th>Роль</th> <th>Кол-во</th> </tr> </thead> <tbody> <tr> <td>ТД</td> <td>1</td> </tr> <tr> <td>Председатель Жюри</td> <td>1</td> </tr> <tr> <td>Соревновательное жюри-пистолет</td> <td>3</td> </tr> <tr> <td>Соревновательное жюри-винтовка</td> <td>3</td> </tr> <tr> <td>Жюри пара трап</td> <td>2</td> </tr> <tr> <td>Жюри Контроля Снаряжения</td> <td>2</td> </tr> <tr> <td>Жюри RTS</td> <td>3</td> </tr> <tr> <td>Всего Назначенные WSPS</td> <td>*15</td> </tr> </tbody> </table> <p>*Окончательное количество может варьироваться и будет определяться WSPS в зависимости от размера стрельбища и требований соревнований</p>	Роль	Кол-во	ТД	1	Председатель Жюри	1	Соревновательное жюри-пистолет	3	Соревновательное жюри-винтовка	3	Жюри пара трап	2	Жюри Контроля Снаряжения	2	Жюри RTS	3	Всего Назначенные WSPS	*15	<p>Кубок мира:</p> <table border="1"> <thead> <tr> <th>Роль</th> <th>Кол-во</th> </tr> </thead> <tbody> <tr> <td>ТД</td> <td>1</td> </tr> <tr> <td>Председатель Жюри</td> <td>1</td> </tr> <tr> <td>Соревновательное жюри-пистолет</td> <td>2</td> </tr> <tr> <td>Соревновательное жюри-винтовка</td> <td>2</td> </tr> <tr> <td>Жюри пара трап</td> <td>2</td> </tr> <tr> <td>Жюри Контроля Снаряжения</td> <td>2</td> </tr> <tr> <td>Жюри RTS</td> <td>2</td> </tr> <tr> <td>Всего Назначенные WSPS</td> <td>*12</td> </tr> </tbody> </table> <p>* Окончательное количество может варьироваться и будет определяться WSPS в зависимости от размера стрельбища и требований соревнований</p>	Роль	Кол-во	ТД	1	Председатель Жюри	1	Соревновательное жюри-пистолет	2	Соревновательное жюри-винтовка	2	Жюри пара трап	2	Жюри Контроля Снаряжения	2	Жюри RTS	2	Всего Назначенные WSPS	*12	<p>Гран При:</p> <table border="1"> <thead> <tr> <th>Роль</th> <th>Кол-во</th> </tr> </thead> <tbody> <tr> <td>ТД (Жюри апелляции, главный судья)</td> <td>1</td> </tr> <tr> <td>Объединенное жюри</td> <td>2</td> </tr> <tr> <td>Жюри пара трап</td> <td>1</td> </tr> <tr> <td>Всего Назначенные WSPS</td> <td>4</td> </tr> </tbody> </table>	Роль	Кол-во	ТД (Жюри апелляции, главный судья)	1	Объединенное жюри	2	Жюри пара трап	1	Всего Назначенные WSPS	4
	Роль	Кол-во																																																																		
	ТД	1																																																																		
	Председатель Жюри	1																																																																		
	Соревновательное жюри-пистолет	3																																																																		
	Соревновательное жюри-винтовка	3																																																																		
	Жюри Контроля Снаряжения	2																																																																		
	Жюри RTS	3																																																																		
	Жюри Апелляции.	1																																																																		
	Всего Назначенные WSPS:	14																																																																		
	Роль	Кол-во																																																																		
ТД	1																																																																			
Председатель Жюри	1																																																																			
Соревновательное жюри-пистолет	3																																																																			
Соревновательное жюри-винтовка	3																																																																			
Жюри пара трап	2																																																																			
Жюри Контроля Снаряжения	2																																																																			
Жюри RTS	3																																																																			
Всего Назначенные WSPS	*15																																																																			
Роль	Кол-во																																																																			
ТД	1																																																																			
Председатель Жюри	1																																																																			
Соревновательное жюри-пистолет	2																																																																			
Соревновательное жюри-винтовка	2																																																																			
Жюри пара трап	2																																																																			
Жюри Контроля Снаряжения	2																																																																			
Жюри RTS	2																																																																			
Всего Назначенные WSPS	*12																																																																			
Роль	Кол-во																																																																			
ТД (Жюри апелляции, главный судья)	1																																																																			
Объединенное жюри	2																																																																			
Жюри пара трап	1																																																																			
Всего Назначенные WSPS	4																																																																			
Классификационная панель	Классификация не проводится	Без классификации или Количество определяется по итоговым заявкам	Количество определяется по итоговым заявкам	Классификация необязательна. Если проводится, количество определяется по итоговым заявкам																																																																

Приложение 1

Требования и назначение соревнований

	Паралимпийские игры	Чемпионат Мира/региональный	Кубки мира	Гран При																								
Минимальное количество дней (в зависимости от вместимости стрельбища)	<table border="1"> <tr> <td>Соревновательные дни:</td> <td>Мин. 7 дней</td> </tr> <tr> <td>Контроль оборудования:</td> <td>За 2 дня до соревнования</td> </tr> <tr> <td>Всего:</td> <td>Мин.9 дней</td> </tr> </table>	Соревновательные дни:	Мин. 7 дней	Контроль оборудования:	За 2 дня до соревнования	Всего:	Мин.9 дней	<table border="1"> <tr> <td>Соревновательные дни:</td> <td>Мин. 8 дней</td> </tr> <tr> <td>*Классификация/ Контроль оборудования:</td> <td>За 2 дня до соревнования</td> </tr> <tr> <td>Всего:</td> <td>Мин.10 дней</td> </tr> </table> <p>*Только для регион. Чемпионатов</p>	Соревновательные дни:	Мин. 8 дней	*Классификация/ Контроль оборудования:	За 2 дня до соревнования	Всего:	Мин.10 дней	<table border="1"> <tr> <td>Соревновательные дни:</td> <td>Мин. 5 дней</td> </tr> <tr> <td>*Классификация/ Контроль оборудования:</td> <td>За 2 дня до соревнования</td> </tr> <tr> <td>Всего:</td> <td>Мин.7 дней</td> </tr> </table>	Соревновательные дни:	Мин. 5 дней	*Классификация/ Контроль оборудования:	За 2 дня до соревнования	Всего:	Мин.7 дней	<table border="1"> <tr> <td>Соревновательные дни:</td> <td>Мин. 5 дней</td> </tr> <tr> <td>*Классификация/ Контроль оборудования:</td> <td>За 2 дня до соревнования</td> </tr> <tr> <td>Всего:</td> <td>Мин.7 дней</td> </tr> </table>	Соревновательные дни:	Мин. 5 дней	*Классификация/ Контроль оборудования:	За 2 дня до соревнования	Всего:	Мин.7 дней
Соревновательные дни:	Мин. 7 дней																											
Контроль оборудования:	За 2 дня до соревнования																											
Всего:	Мин.9 дней																											
Соревновательные дни:	Мин. 8 дней																											
*Классификация/ Контроль оборудования:	За 2 дня до соревнования																											
Всего:	Мин.10 дней																											
Соревновательные дни:	Мин. 5 дней																											
*Классификация/ Контроль оборудования:	За 2 дня до соревнования																											
Всего:	Мин.7 дней																											
Соревновательные дни:	Мин. 5 дней																											
*Классификация/ Контроль оборудования:	За 2 дня до соревнования																											
Всего:	Мин.7 дней																											
Расписание	В зависимости от вместимости стрельбища. Необходимо получить разрешение WSPS.																											
Шаблон результатов	Результаты должны быть обработаны официальным поставщиком результатов WSPS и отправлены в WSPS			Результаты должны быть представлены вместе с шаблоном WSPS в офис WSPS через 7 дней после соревнований или раньше																								
Книга результатов	Скоординировано и опубликовано ОКОГ, с проверкой и согласованием ТД	В соответствии с шаблоном WSPS. Согласовывается с ТД и председателем жюри RTS. Публикуется WSPS		Скоординировано и опубликовано оргкомитетом, с проверкой и согласованием ТД																								

Приложение 2

Требования к признанным соревнованиям

1. Примеры программы соревнований

1.1. Программа соревнований, признанная World Shooting Para Sport (WSPS) на различных уровнях соревнований, включает в себя:

Программа	Виды	Допускается на соревнования уровня(ов)		
		Гран При, Кубок Мира, региональный чемпионат, Региональный Кубок	Ч М	ПИ
Программа 1	Все виды ▪ R1-R9 ▪ P1-P4	<input type="checkbox"/>	<input type="checkbox"/>	<input type="checkbox"/>
Программа 2	Все виды ▪ R1-R9 ▪ P1-P5 ▪ VIS-VIP ▪ PT1-PT3 ▪ MTR1-MTR2 ▪ MTP	<input type="checkbox"/>	<input type="checkbox"/>	<input type="checkbox"/>
Программа 3	Любая комбинация видов из Программы 2, утвержденных WSPS.	<input type="checkbox"/>	<input type="checkbox"/>	<input type="checkbox"/>

1.2. Программа соревнований для Игр МПК будет подтверждена в квалификационном справочнике для таких соревнований.

2. Заявка

2.1. Формы заявок на проведение чемпионатов WSPS (мира/региональных), санкционированных соревнований (Кубок мира) и утвержденных соревнований (Гран-при) можно скачать на сайте WSPS.

2.2. Чтобы подать заявку на проведение признанных соревнований WSPS, организатор должен представить соответствующую форму заявки в установленный срок:

Приложение 2

Требования к признанным соревнованиям

Признанные соревнования		Крайний срок подачи заявки (за несколько месяцев до предполагаемой даты проведения соревнования)
Чемпионат WSPS	Чемпионат Мира/региональный	24 месяцев
Санкционированные соревнования WSPS	Кубок мира	12 месяцев
Одобренные соревнования WSPS	Гран при	6 месяцев

2.3. Все заявки рассматриваются по решению WSPS.

2.4. WSPS письменно подтвердит заявителю результат рассмотрения заявки.

2.5. Для чемпионатов WSPS и соревнований, санкционированных WSPS - в случае успешного рассмотрения заявки, организатор должен согласиться с условиями соглашения о проведении, как того требует WSPS.

3. Заявки на участие в соревнованиях

3.1. Для участия в любых соревнованиях, признанных WSPS, все спортсмены должны сначала получить заявку от своих НПК или другой организации, уполномоченной НПК и признанной WSPS.

3.2. Все заявки от НПК должны быть получены в сроки, указанные в информационном пакете соревнований. Прием заявок заканчивается в полночь по центрально-европейскому времени в указанный день.

3.3. Количественная должна включать:

3.3.1. общее количество участвующих спортсменов и официальных лиц команды;
и

3.3.2. количество индивидуальных и командных заявок, которые подает НПК.

3.4. Окончательная именная заявка должна включать:

3.4.1. полную информацию обо всех спортсменах, заявленных для участия в соревновании;

3.4.2. подтверждение всех индивидуальных и командных заявок с указанием имен всех спортсменов;

3.4.3. подтверждение (имя и данные) всех официальных лиц команды, участвующих в соревновании; и

3.4.4. все данные о бронировании билетов на Соревнования (если применимо), включая информацию о размещении, транспорте и огнестрельном оружии.

Приложение 2

Требования к признанным соревнованиям

- 3.5. Критерии допуска должны быть определены в общем информационном пакете соревнований и/или квалификационной документации для каждого соревнования.
- 3.6. Соревнование будет считаться состоявшимся только в том случае, если минимальные критерии пригодности (как указано в Приложении 1) будут соблюдены к моменту проведения Технического совещания и отражены в стартовом протоколе.
- 3.7. WSPS оставляет за собой право заранее отменить любые соревнования, которые не являются состоятельными к моменту первого срока подачи заявок по количеству участников.

4. Максимальное количество заявок

- 4.1. На каждом соревновании, признанном WSPS, будет рассчитано максимальное количество стартов на одно соревнование; этот расчет основывается на вместимости стрельбища и расписании соревнований.
- 4.2. Заявки, принимаемые на признанных WSPS соревнованиях, могут быть определены как:
 - 4.2.1. "Полноправные" участники - это спортсмены, имеющие право на выход в финал, а также на получение рекордов и рейтинга; и
 - 4.2.2. "Только МКС" - это спортсмены, которые могут получить квалификационные баллы для признания в МКС, но не могут пройти в финал соревнований или получить прямую квоту, рекорды или рейтинг.
- 4.3. Ограничение максимального количества заявок от одного НПК для каждого типа соревнований можно представить следующим образом:

Приложение 2

Требования к признанным соревнованиям

Соревнования		Макс.кол-во заявок	
		Полноправные участники	Только МКС
Игры МПК т Чемпионаты WSPS	Паралимпийские игры	Определено в Квалификационных критериях	Неприменимо
	Чемпионаты мира	*4 от НПК в виде + определено в Квалификационных критериях	Неприменимо
	Региональные чемпионаты	*4 от НПК в виде + определено в Квалификационных критериях	Неограниченно (в зависимости от возможностей)
Санкционированные соревнования WSPS	Кубки мира	*4 от НПК в виде	Неограниченно (в зависимости от возможностей))
	Региональные игры	Определено в Квалификационных критериях	Неприменимо
Одобрённые соревнования WSPS	Гран При	Unlimited	Неограниченно (в зависимости от возможностей)

* в соответствии с правилом 4.3.1 ниже.

- 4.3.1. НПК могут заявить 4 спортсмена на один вид , если один спортсмен - женщина или юниор, в противном случае НПК могут заявить только 3 спортсмена на один вид спорта.
- 4.3.2. При заявке более четырех спортсменов на вид через систему онлайн-заявок, НПК должен подтвердить, какие спортсмены должны быть заявлены как "Полноправные", а какие как "Только МКС".
- 4.3.3. Если будет превышено максимальное количество стартов, количество заявок "только МКС" может быть ограничено; в таких случаях WSPS уведомит об этом НПК.

Приложение 2

Требования к признанным соревнованиям

5. Стартовые взносы

5.1. Стартовый взнос (только для соревнований Кубка мира или Гран-при)

5.1.1. Основной стартовый взнос

5.1.1.1. Основной стартовый взнос взимается ЛОК со всех участвующих спортсменов и официальных лиц команд.

5.1.1.2. Основной вступительный взнос рассчитывается ЛОС в соответствии с приблизительной ценой на человека за услуги во время соответствующего соревнования. Вступительный взнос в соревнованиях взимается следующим образом (включается в стартовый взнос оргкомитета):

- a) Индивидуальные соревнования (включая смешанные команды) (Кубок мира): 15 евро за каждого спортсмена за каждое соревнование;
- b) Индивидуальные соревнования (включая смешанные команды) (Гран-при): 10 евро за каждого спортсмена за каждое соревнование;
- c) Командные соревнования (Кубок мира): 25 евро за заявку команды на каждое соревнование.

5.1.2. Основной стартовый взнос и вступительный взнос за участие в соревнованиях взимаются организатором соревнований в сроки, указанные в информационном пакете соревнований. Оргкомитет может взимать дополнительный взнос в дополнение к взносу WSPS.

5.1.3. Оргкомитет должен перевести стартовые взносы в WSPS не позднее, чем через 30 дней после получения счета от WSPS.

5.2. Поздние заявки

5.2.1. Поздние заявки на участие (поданные после окончательного срока подачи именных заявок) будут рассматриваться только в том случае, если они получены WSPS не позднее, чем за три дня до официального дня прибытия на соответствующее соревнование.

5.2.2. Заявки с опозданием могут быть приняты по усмотрению оргкомитета и WSPS, если будет сочтено, что такие поздние заявки могут быть приняты (т.е. в рамках расписания соревнований, достаточное время для обработки разрешений на огнестрельное оружие); за каждый дополнительный старт будет взиматься и удерживаться оргкомитетом взнос в размере 100 евро.

5.3. Изменения в заявках

5.3.1. Замены могут быть приняты в том же виде программы только по причине травмы или по медицинским показаниям, исключительно по усмотрению WSPS, по согласованию с оргкомитетом. НПК, запрашивающие замену, должны представить WSPS подтверждающие документы для согласования. Все заменяющие спортсмены должны быть уже заявлены на соревнования.

Приложение 2

Требования к признанным соревнованиям

5.4.Отмены

5.4.1. Даты и правила отмены для каждого соревнования будут опубликованы в информационном пакете каждого соревнования и должны быть соблюдены.

5.4.2. Любые команды, отменившие бронирование или заявку участников после окончательного срока отмены, будут нести ответственность за все понесенные расходы.

6. Минимальные квалификационные стандарты (MQS)

6.1. Чтобы получить право участвовать в определенных соревнованиях, все спортсмены должны достичь установленного МКС. МКС будут определены WSPS для каждой дисциплины и опубликованы в соответствующей квалификационной документации для каждого соревнования.

6.2. Для участия в Кубке мира или Гран-при WSPS не требуется выполнения МКС.

Приложение 3

Требования к санкционированным и одобренным соревнованиям

1. Описание требований к санкционированным WSPS соревнованиям (Кубок мира)

1.1. Процесс санкционирования

- 1.1.1. Заявки должны быть полностью заполнены и поданы в офис WSPS по адресу info@worldshootingparasport.org не позднее, чем за 12 месяцев до начала соревнований.
- 1.1.2. Заявки, поданные вне указанных сроков или заполненные не полностью, могут быть не приняты.
- 1.1.3. Если WSPS сочтет необходимым, перед принятием решения о санкционировании может потребоваться посещение места проведения соревнований (за счет оргкомитета)
- 1.1.4. WSPS предоставит оргкомитету свое решение в письменном виде о том, санкционирует он соревнования или нет (действуя по своему абсолютному усмотрению). Официальное объявление о соревнованиях, санкционированных WSPS, будет сделано только после того, как оргкомитет заключит с WSPS соглашение о проведении соревнований, если WSPS не примет иного решения.
- 1.1.5. Если соревнование санкционировано, оргкомитет должен заплатить WSPS взнос за санкционирование в размере 200 евро (оргкомитету будет выставлен соответствующий счет).
- 1.1.6. Все санкционированные WSPS соревнования будут включены в календарь WSPS.

1.2. Общие требования

- 1.2.1. **Правила:** Все соревнования, санкционированные WSPS, должны проводиться в соответствии с настоящими Правилами и Положением.
- 1.2.2. **Программа соревнований:**
 - 1.2.2.1. См. Положение WSPS 2.1.1 о соревнованиях, которые могут быть включены в программу соревнований, санкционированных WSPS.
 - 1.2.2.2. Финалы обязательны для всех видов, кроме P5.
- 1.2.3. Количество дней для классификации, тренировок и контроля оборудования
 - 1.2.3.1. Для проведения классификации, тренировок и контроля оборудования требуется два (2) дня до начала соревнований, если WSPS не установит иное.
- 1.2.4. **Классификация:**
 - 1.2.4.1. Международная классификация должна проводиться на всех соревнованиях, санкционированных WSPS, если WSPS не установит иное.
 - 1.2.4.2. Если WSPS не договорится об ином, международная классификационная панель будет состоять как минимум из двух (2) международных классификаторов по каждой группе нарушений - физические нарушения (PI) или нарушения зрения (VI) - которые будут назначены WSPS.

Приложение 3

Требования к санкционированным и одобренным соревнованиям

1.2.5. Антидопинг:

- 1.2.5.1. Допинг-контроль должен проводиться на всех соревнованиях, санкционированных WSPS, если иное не указано WSPS.
- 1.2.5.2. До начала соревнований оргкомитет должен заключить соглашение о допинг-контроле (DCA) с WSPS и/или другими сторонами по требованию WSPS, которое должно определять размер и тип программы тестирования, которая будет проводиться на соревнованиях, если WSPS не определит иное.

1.3. Заявки

- 1.3.1. Для регистрации спортсменов на соревнованиях будет использоваться онлайн-система регистрации WSPS; другие формы заявок должны быть направлены командам вместе с информационным пакетом о соревнованиях (WSPS направит шаблоны этих форм в оргкомитет)
- 1.3.2. Все спортсмены должны быть лицензированы WSPS к окончательному сроку подачи заявок.
- 1.3.3. Если иное не указано WSPS, предполагаемое количество колясочников на соревнованиях будет следующим:
 - 1.3.3.1. Спортсмены WSPS = 50-60% от общего числа спортсменов.
 - 1.3.3.2. Официальные лица команд = 2-3% от общего числа официальных лиц команд.

1.4. Состоятельность соревнований

- 1.4.1. Минимальное количество заявок на участие в каждом соревновании составляет:
 - 1.4.1.1. Индивидуальные соревнования: четыре (4) спортсмена от четырех (4) НПК.
 - 1.4.1.2. Командные соревнования: команды минимум из трех (3) НПК.
- 1.4.2. Если минимальные критерии состоятельности не выполнены к окончательному сроку подачи заявок, соревнования не считаются состоятельными и могут быть засчитаны в зачет МКС только по усмотрению технического делегата.

1.4.3. Информационный пакет соревнований

- 1.4.3.1. Информационный пакет о соревнованиях и формы заявок должны быть своевременно отправлены в НПК. WSPS будет рассылать информационный пакет и формы НПК, а также публиковать информацию на сайте (www.paralympic.org/shooting/events).
- 1.4.3.2. Информационный пакет оргкомитета должен включать в себя все:
 - a) сроки подачи заявок на участие;
 - b) финансовые вопросы, включая полную стоимость (заявки, проживание и т.д.) и реквизиты банковского перевода;
 - c) транспортные детали, включая проезд в/из аэропорта и гостиницы;

Приложение 3

Требования к санкционированным и одобренным соревнованиям

- d) детали/варианты размещения;
- e) процедуры ввоза оружия и получения визы; и
- f) предварительное расписание соревнований.

1.4.3.3. По запросу WSPS высылает в оргкомитет шаблон. Шаблон или другой документ должен быть заполнен оргкомитетом и отправлен в WSPS для утверждения вместе с проектом расписания соревнований.

1.4.4. Сроки

1.4.4.1. Первая заявка по количеству: срок подачи первой заявки по количеству участников должен быть установлен не менее чем за семь (7) недель до начала Соревнований;

1.4.4.2. Окончательная именная заявка: окончательный срок подачи заявок должен быть установлен минимум за три (3) недели до начала Соревнований.

1.4.4.3. Нагрудные номера: После окончательного срока подачи заявок WSPS подготовит нагрудные номера спортсменов, заряжающих и ассистентов, а затем отправит их в оргкомитет для печати и распределения.

1.5. Транспорт

1.5.1. Транспорт (от аэропорта до гостиницы и от гостиницы до места проведения соревнований) должен быть предоставлен оргкомитетом для всех назначенных официальных лиц соревнований (жюри соревнований, классификаторы, персонал WSPS).

1.5.2. Организаторы соревнований должны предоставить транспорт (от аэропорта до гостиницы и/или от гостиницы до места проведения соревнований) или варианты транспорта для всех спортсменов и официальных лиц команд, а также предоставить соответствующее количество доступных транспортных средств.

1.6. Размещение

1.6.1. Если организаторы соревнований предлагают спортсменам и официальным лицам команд услуги по размещению, то в соответствии с местными правилами должно быть предоставлено соответствующее количество доступных номеров.

1.6.1.1. Для получения информации о требованиях к доступности, обратитесь к Руководству МПК по доступности.

1.7. Место проведения соревнований

1.7.1. Общие требования к месту проведения соревнований

1.7.1.1. Стрелковые рубежи, характеристики стрельбища и т.д.) в соответствии с настоящими Правилами и Регламентом.

Приложение 3

Требования к санкционированным и одобренным соревнованиям

1.7.2. Оборудование

- 1.7.2.1. Электронные мишени обязательны. Мишени и услуги по обработке результатов должны быть предоставлены официальным поставщиком системы результатов и мишеней WSPS (см. детали обязательств оргкомитета на сайте www.paralympic.org/shooting/organisers);
- 1.7.2.2. Полный комплект устройств для контроля оборудования ISSF и WSPS должен быть предоставлен оргкомитетом (Примечание: если оргкомитет не имеет устройств для проверки оборудования WSPS, просим сообщить об этом в WSPS, и приобретение или предоставление таких устройств во временное пользование может быть организовано).

1.7.3. Доступность

- 1.7.3.1. Место проведения соревнований должно быть доступно для инвалидов-колясочников, включая "безбарьерный" доступ к месту проведения соревнований и игровому полю.
- 1.7.3.2. В месте проведения соревнований должно быть соответствующее количество доступных туалетов, см. руководство МПК по доступности.

1.7.4. Информационные услуги

- 1.7.4.1. В месте проведения соревнований должно быть установлено табло (для отображения результатов).
- 1.7.4.2. Для предоставления документов и уведомлений делегациям и официальным лицам должен быть создан веб-сайт.
- 1.7.4.3. Информационный стол или доска объявлений для информации о соревнованиях должны быть в наличии для команд в месте проведения соревнований и в официальном отеле (если применимо).
- 1.7.4.4. Оргкомитет должен предоставить бесплатный Wi-Fi для всех официальных лиц и участников на всей территории проведения соревнований.

1.7.5. Конференц-залы и офисные помещения

- 1.7.5.1. Для проведения Технического совещания должна быть выделена большая комната или помещение (от каждой страны-участницы будет присутствовать примерно 2 человека).
- 1.7.5.2. Должен быть предусмотрен офис для технического делегата, сотрудников WSPS и жюри соревнований. В выделенном офисе должен быть организован доступ к Интернету, принтеру и ксероксу.

1.7.6. Классификация

- 1.7.6.1. Оргкомитет должен предоставить все необходимые условия для проведения классификации в соответствии с Правилами и Положением о классификации WSPS.
- 1.7.6.2. Оргкомитет должен соблюдать требования WSPS по классификации, установленные WSPS.

Приложение 3

Требования к санкционированным и одобренным соревнованиям

1.8. Официальные лица

1.8.1. WSPS назначает необходимое количество официальных лиц WSPS и подтверждает их имена в письменном виде в адрес организационного комитета.

1.8.2. Оргкомитет должен предусмотреть в бюджете следующее количество официальных лиц WSPS и соответствующие расходы/услуги:

Роль	Количество человек	Период пребывания	Предоставляемые услуги
Технический делегат	1	<ul style="list-style-type: none">▪ Прибытие: за 2-3 дня до официального дня прибытия▪ Отъезд: На следующий день после окончания соревнований	<ul style="list-style-type: none">▪ Авиабилеты▪ Транспорт▪ Проживание▪ Питание
Жюри соревнования	3-8 <i>(в зависимости от программы соревнований)</i>	<ul style="list-style-type: none">▪ Прибытие: 1 день до официального дня прибытия▪ Отъезд: На следующий день после окончания соревнований	<ul style="list-style-type: none">▪ Авиабилеты▪ Транспорт▪ Проживание▪ Питание
Главный классификатор	1	<ul style="list-style-type: none">▪ Прибытие: за 2 дня до официального дня прибытия▪ Отъезд: 3 дня после окончания Классификации	<ul style="list-style-type: none">▪ Авиабилеты▪ Транспорт▪ Проживание▪ Питание
Классификаторы	1-3 <i>(в зависимости от решения WSPS о количестве классификационных панелей)</i>	<ul style="list-style-type: none">▪ Прибытие: 1 день до официального дня прибытия▪ Отъезд: На следующий день после окончания классификации	<ul style="list-style-type: none">▪ Авиабилеты▪ Транспорт▪ Проживание▪ Питание
WSPS сотрудники	1	<ul style="list-style-type: none">▪ Прибытие: 1 день до официального дня прибытия▪ Отъезд: На следующий день после окончания соревнований	<ul style="list-style-type: none">▪ Авиабилеты▪ Транспорт▪ Проживание▪ Питание

Приложение 3

Требования к санкционированным и одобренным соревнованиям

1.8.3. Национальные технические официальные лица

1.8.3.1. Соответствующее количество национальных технических официальных лиц должно быть отобрано и назначено организаторами соревнований по согласованию с WSPS.

1.8.4. Жюри соревнований

1.8.4.1. WSPS предоставит список назначенных членов жюри соревнований в оргкомитет после официального процесса назначения WSPS.

1.8.4.2. Один член жюри соревнований должен быть предоставлен оргкомитетом .

1.9. Протокол

1.9.1. Медали

1.9.1.1. Оргкомитет должен отправить предложенный дизайн медалей в WSPS для утверждения.

1.9.1.2. Дизайн медалей должен соответствовать принципам бренда WSPS и включать в себя:

- a) Лицевая сторона: логотип соревнований и официальное название соревнований
- b) Задняя часть: фирменный знак WSPS
- c) Лента: обычная или дизайн, выбранный оргкомитетом (должно быть одобрено WSPS)

1.9.2. Церемонии награждения

1.9.2.1. В зависимости от выбора организаторов, церемонии награждения могут быть запланированы после каждого финала или в конце каждого дня.

1.9.2.2. Зона проведения церемонии награждения должна быть доступна для инвалидов-колясочников.

1.9.2.3. оргкомитет должен подготовить заднюю декорацию и подиум для церемоний, а эскизы должны быть отправлены в WSPS для утверждения.

1.9.2.4. оргкомитет должен предоставить национальные гимны и три (3) флага каждого участвующего НПК одинакового размера (ПРИМЕЧАНИЕ: общее количество необходимых флагов для каждого НПК может быть окончательно согласовано с WSPS после окончания срока подачи заявок).

1.9.3. Церемонии открытия и закрытия

1.9.3.1. Церемонии открытия и закрытия являются необязательными.

1.9.3.2. Если организаторы хотят запланировать церемонию открытия и/или закрытия, планы должны быть одобрены WSPS.

1.10. Брендинг

1.10.1. Любой брендинг соревнований (включая плакаты, баннеры, брошюры и т.д.) должен включать официальное название соревнований и логотип соревнований, как определено и предоставлено в оргкомитет WSPS.

Приложение 3

Требования к санкционированным и одобренным соревнованиям

1.10.2. Дизайн всех планируемых к публикации материалов должен быть отправлен в WSPS для утверждения.

1.11. Трансляция / Прямая трансляция

1.11.1. Для финалов всех соревнований WSPS должна быть обеспечена прямая трансляция.

1.11.2. Оргкомитет должен связаться с WSPS для получения информации о требованиях к трансляции/прямой трансляции.

2. Требования к соревнованиям (Гран-при), одобренным WSPS

2.1. Процесс одобрения

2.1.1. Заявки на проведение соревнований, одобренных WSPS, должны быть заполнены полностью и представлены в офис WSPS по адресу info@worldshootingparasport.org не позднее, чем за шесть (6) месяцев до начала соревнований, одобренных WSPS.

2.1.2. Заявки, поданные вне указанных сроков или заполненные не полностью, не будут приняты WSPS.

2.1.3. WSPS предоставит оргкомитету свое решение в письменном виде о принятии или непринятии решения об одобрении соревнования (действуя по своему абсолютному усмотрению).

2.1.4. В случае одобрения, организатор должен перечислить 100 евро на счет WSPS в соответствии с выставленным WSPS счетом.

2.1.5. Все утвержденные WSPS соревнования будут включены в календарь WSPS.

2.2. Минимальные требования

2.2.1. Правила: все соревнования, одобренные WSPS, должны проводиться в соответствии с настоящими Правилами и Положениями.

2.2.2. Программа соревнований: См. Положение WSPS 2.1.1 о соревнованиях, которые могут быть включены в программу соревнований, одобренных WSPS.

2.2.3. Расписание: расписание должно быть разработано организатором с учетом количества стрелковых рубежей, ожидаемого количества спортсменов в каждом виде, типа мишеней (например, бумажных или электронных). До публикации расписания организаторы должны получить одобрение WSPS.

2.2.4. Количество дней для классификации, неофициальных тренировок и контроля оборудования: два дня до начала соревнований.

2.2.5. Оборудование: полный комплект приборов для контроля оборудования ISSF и WSPS должен быть предоставлен организаторами. (Примечание: если у организаторов нет приборов контроля оборудования WSPS, пожалуйста, уведомите об этом WSPS, и можно будет организовать покупку или предоставление таких приборов во временное пользование).

Приложение 3

Требования к санкционированным и одобренным соревнованиям

2.2.6. Заявки: окончательный список участников должен быть отправлен в офис WSPS после окончания срока подачи заявок и не позднее, чем за 4 недели до начала соревнований. Номер лицензии WSPS, международный спортивный класс и статус спортивного класса (если есть) должны быть включены в этот список.

2.2.7. Количество инвалидов-колясочников: Предполагаемое количество инвалидов-колясочников на соревнованиях будет следующим:

2.2.7.1. Спортсмены WSPS = 50-60% от общего числа спортсменов.

2.2.7.2. Официальные лица команд = 2-3% от общего числа официальных лиц команд.

2.2.8. Официальные лица

2.2.8.1. Технический делегат: технический делегат будет назначен WSPS.

2.2.8.2. Жюри соревнований: соревнования должны обслуживаться жюри соревнований WSPS, которое назначается WSPS. Количество членов жюри соревнований, которые должны быть назначены, указано в Приложении 1.

2.2.8.3. Национальные судьи: Национальные судьи должны быть выбраны организаторами соревнований и утверждены WSPS.

2.2.9. Классификация (необязательно): Если WSPS не согласует иное, международная классификационная панель будет состоять как минимум из двух (2) сертифицированных международных классификаторов по каждой группе нарушений - физические нарушения (PI) или нарушения зрения (VI) - которые будут назначены WSPS.

2.2.10. Результаты: организаторы должны представить результаты всех соревнований в WSPS в электронном формате по стандартной форме WSPS не позднее, чем через семь (7) дней после окончания соревнований. Признание результатов будет осуществляться в соответствии с процедурами WSPS для начисления очков МКС.

Приложение 4

Шаблоны нагрудного знака

Приложение 4

Шаблоны нагрудного знака

Нагрудный знак спортсмена

280мм (длина)

230мм (ширина)

Event/LOC logo

001



SAMPLE, A

SH2Cb (L)

NPC

[City] [Year]
World Shooting Para Sport World Cup

LOC Sponsors

Приложение 4

Шаблоны нагрудного знака

Шаблон нагрудного знака заряжающего/ассистента

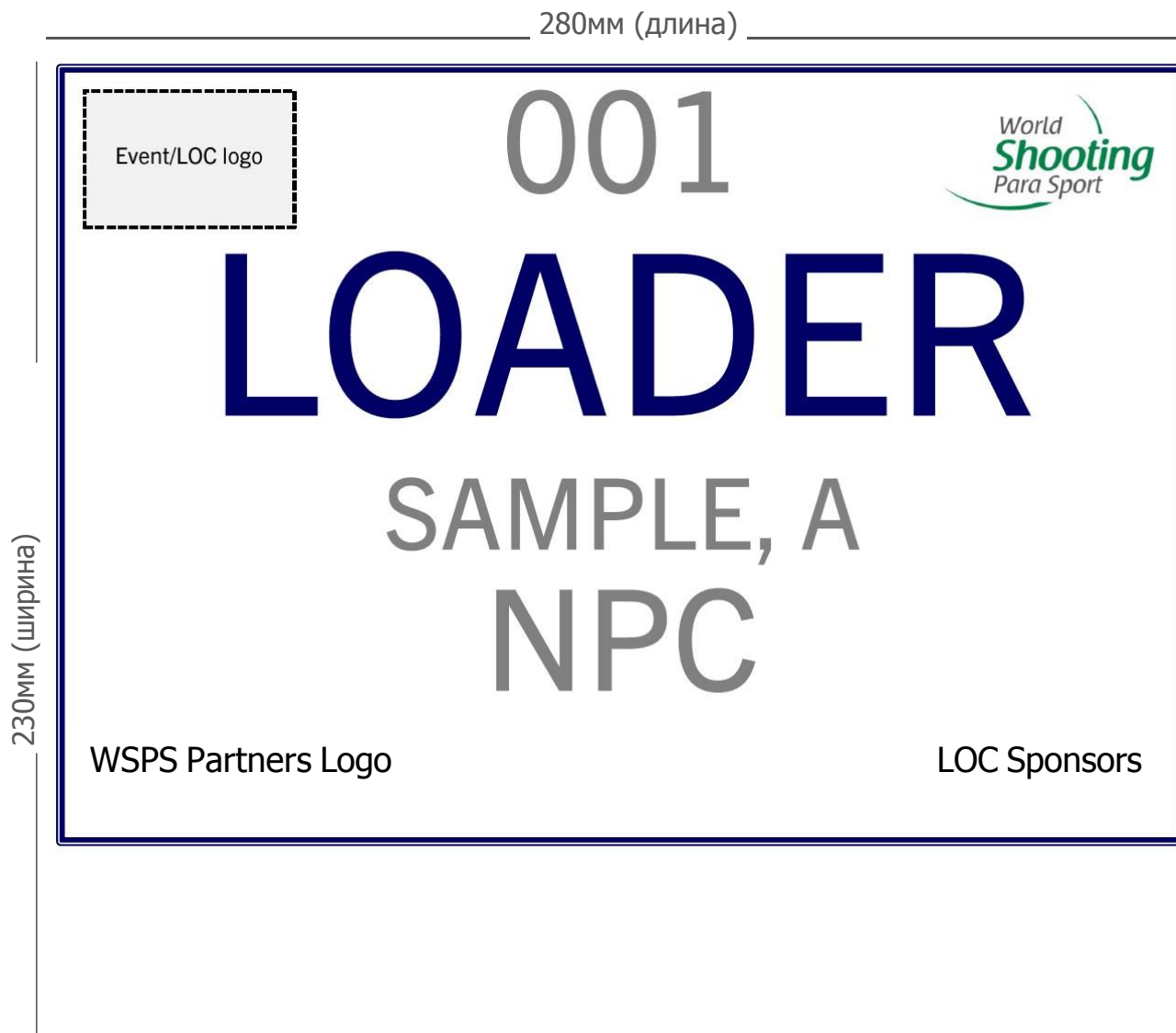

Приложение 5: Лист контроля оборудования

Соревнование										
Фамилия		Имя	Пол	НПК		Номер паспорта		Стартовый номкп		
		Классификация								
		Муж/жен								
Заполняет спортсмен			Заполняет судья ISSF или WSPS				Заполняет только судья WSPS			
Дисциплина			Оружие спортсмена				Оборудование WSPS			
Отметьте дисциплину, в которой. участвуете			Тип						Разное	Фамилия/подпись
Винтовка			Ружье	Пистолет					Компенсирующий блок	
X	Код	Дисциплина	Ружье	Пистолет					Удлинение/приспособление спускового крючка	
	R1	Муж, пневматическая винтовка, 10 м,стоя SH1	Ружье	Пистолет					Ремни	
	R2	Жен, пневматическая винтовка, 10 м,стоя SH1	Ружье	Пистолет					Протез	
	R3	Смеш, пневматическая винтовка, 10 м,лежаSH1	Устройство прицеливания		x			Зарядное устройство (пистолет)		
	R4	Смеш, пневматическая винтовка, 10 м,стоя SH2	Светодиодная мишень		x			Стол		
	R5	Смеш, пневматическая винтовка, 10 м,лежа SH2	Наушники		x			Размер		
			Оружие и оборудование ISSF						Фигура	
	R7	Муж, винтовка, 50 м,3 поз, SH1	Ружье			Фамилия/подпись		Форма		
	R8	Жуж, винтовка, 50 м,3 поз, SH1	Стандарты для всех винтовок					Угол		
	R9	Смеш, пневматическая винтовка, 50 м,лѐжа, SH2	Винтовочный визор или насадка, включая передние мушки					Обивка		
	R10	Смеш.команда SH1	Пистолет			Фамилия/подпись		10 см блок/стол (опора для коленей)		
	R11	Смеш.команда SH2	Стандарты для всех пистолетов					Оборудование слепых		
	VIS	Смеш, винтовка, 10 м,стоя	Стрелковое снаряжение, включая передние мушки					Стул без спинки		
	VIP	Смеш, винтовка, 10 м,лѐжа	Одежда			Фамилия/подпись		Приставной стол		
Пара трап (стендовая стрельба)			Пиджак(используйте отдельную форму для измерений)					Непрозрачные очки		
X	Код	Дисциплина	Брюки (используйте отдельную форму для измерений)					Стулья		
	P1	Муж, пневматический пистолет, 10 м, SH1	Обувь					Стул для стрельбы / Высокий стул		
	P2	Муж, пневматический пистолет, 10 м, SH1	Перчатки					Боковые стойки и подлокотники		
	P3	Смеш, пистолет, 25 м, SH1	Валик на колени					Спинка		
	P4	Смеш, пистолет, 50 м, SH1	Пара трап (стендовая стрельба)			Фамилия/подпись		Свободная видимая высота		
	P5	Смеш, пневматический пистолет станд., 10 м, SH1	Жиле					Прогиб спинки		
	P6	Смеш.команда	Кепка					SH2 Опорная стойка		
			Очки					Стойка (держатель винтовки)		
			Боковая заглушка 60 мм					Точка равновесия		
			Приклад 170 мм					Гибкость пружины		
			Обвязка 10 см макс							
Подпись спортсмена		дата	ISSF подпись		дата	WSPS подпись		дата		

Приложение 6

Удлинение и адаптация курка

В соответствии с Правилами ISSF, стиль/форма спускового крючка - это личный выбор, если он не выходит за рамки установленных размеров (как указано в Правилах ISSF (в настоящее время 7.4.4.1) "Толщина мушки" и п. I "Максимальная толщина (ширина) мушки"). Определение формы спускового крючка не дается.

Удлинение спускового крючка: спусковые крючки, которые имеют изменения по сравнению со стандартными спусковыми крючками, но находятся в пределах размеров Правил ISSF и защищены спусковой скобой.

Адаптация спускового крючка: спусковые крючки, которые имеют изменения по сравнению со стандартными спусковыми крючками и находятся за пределами спусковой скобы и размеров, предусмотренных Правилами ISSF.

o Спортсмены должны иметь медицинские показания для использования адаптации спускового крючка;

o это основание должно быть рассмотрено и одобрено классификационной панелью World Shooting Para Sport во время технической оценки (в ходе консультации с техническим делегатом относительно безопасного использования предлагаемой адаптации спускового крючка) и занесено в классификацию спортсмена и лицензию WSPS.

Чтобы помочь понять различия, на следующих страницах приведены примеры фотографий и пояснения.

Приложение 6

Продление и адаптация пускового механизма



Удлинение спускового крючка: спусковой крючок находится в пределах размеров, предусмотренных правилами ISSF, и защищен спусковой скобой



Удлинение спускового крючка: спусковой крючок находится в пределах размеров, предусмотренных правилами ISSF, и защищен спусковой скобой.



Удлинение спускового крючка: спусковой крючок находится в пределах размеров, предусмотренных Правилами ISSF, и защищен спусковой скобой. Адаптация спускового крючка: спусковой крючок находится вне спусковой скобы и за пределами размеров, предусмотренных Правилами ISSF

Приложение 6

Продление и адаптация пускового механизма



Адаптация спускового крючка: спусковой крючок находится снаружи спусковой скобы и выходит за пределы размеров, предусмотренных правилами ISSF.



Адаптация спускового крючка: спусковая скоба отсутствует.



Адаптация спускового крючка: спусковой крючок находится за пределами спусковой скобы и за пределами размеров, предусмотренных правилами ISSF

Приложение 6

Продление и адаптация пускового механизма



Адаптация спускового крючка: спусковой крючок находится снаружи спусковой скобы и выходит за пределы размеров, предусмотренных правилами ISSF.

Приложение 7

Чертежи деталей опорной стойки и пружин SH2

Приложение 7

Чертежи деталей опорной стойки и пружин SH2

Обновлено: сентябрь 2020

1. Общий обзор

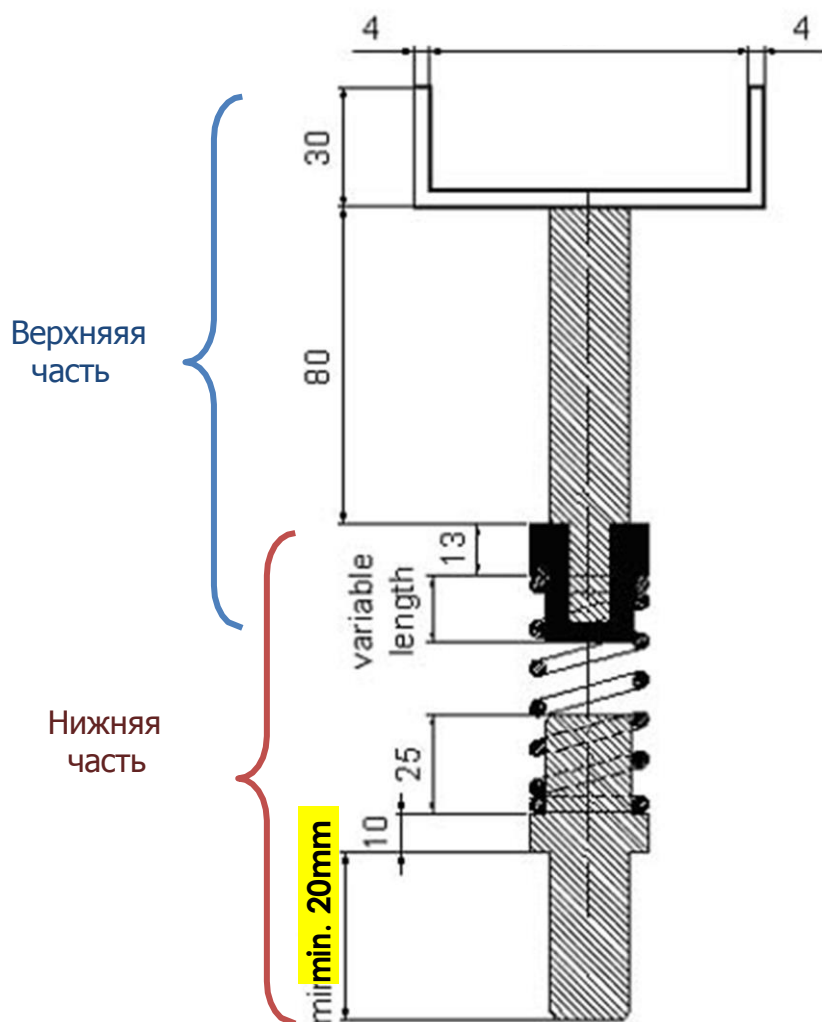

Приложение 7

Чертежи деталей опорной стойки и пружин SH2

2. Верхняя часть (U-образный вал)

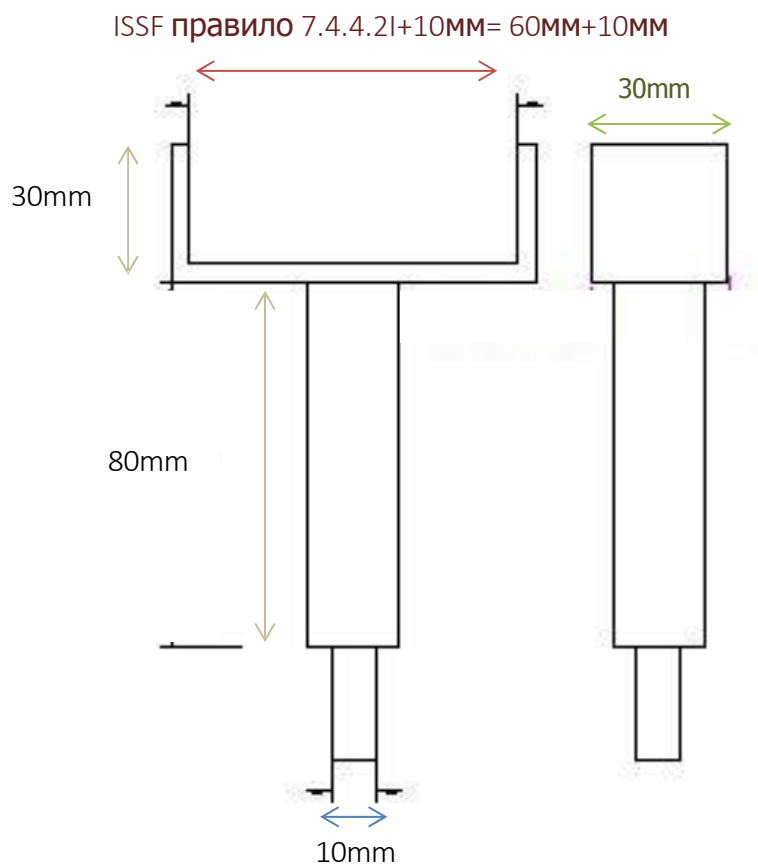

Макс вес 200 гр

Приложение 7

Чертежи деталей опорной стойки и пружин SH2

3. Метод измерения опорной стойки (Правило 2.9.13)

3.1. Нулевая точка (Zero point)

250-граммовая линейка используется для определения нулевой точки.

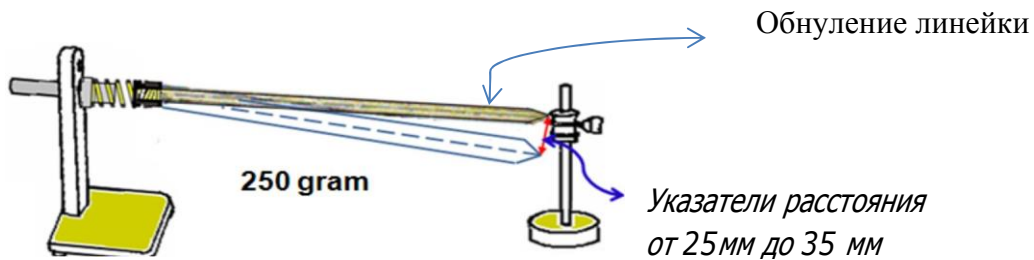

3.2. Гибкость пружины

Для обозначения гибкости пружины используется измерительная линейка весом 720 грамм:

Слабая (а) пружина: минимальная гибкость 35 мм

Сильная (b) пружина: гибкость не менее 25 мм

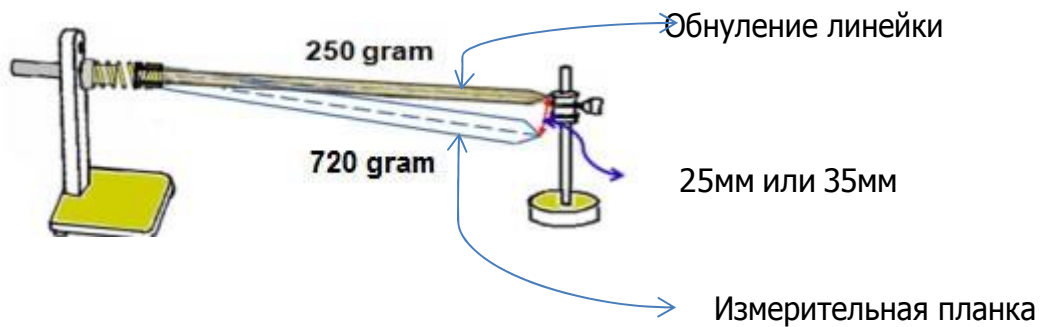

4. Контрольная планка для проверки гибкости пружин (Правило 3.9.13)

- 4.1. Все пружины проверяются и маркируются на контроле оборудования следующим образом. Любая пружина должна быть проверена во всех четырех положениях.
- 4.2. Пружина проверяется с открытым винтом кверху. Если она выдерживает испытание, **пружина маркируется наклейкой "Контроль оборудования" в верхней части. Так проверка будет более эффективной и одинаковой для всех спортсменов.**
- 4.3. Если пружина не прошла тест, она будет повторно протестирована до 3 раз в разных положениях путем поворота на 90 градусов по часовой стрелке от открытого поворота. Как только пружина пройдет тест, пружина будет отмечена наклейкой в неудачном положении напротив удачного; кроме того, наклейка и шест будут отмечены четкой красной линией.
- 4.4. Все пружины должны использоваться во время соревнований так, чтобы наклейка (и, возможно, красная линия) была обращена к спортсмену, чтобы наклейка контроля оборудования была хорошо видна персоналу стрельбища.

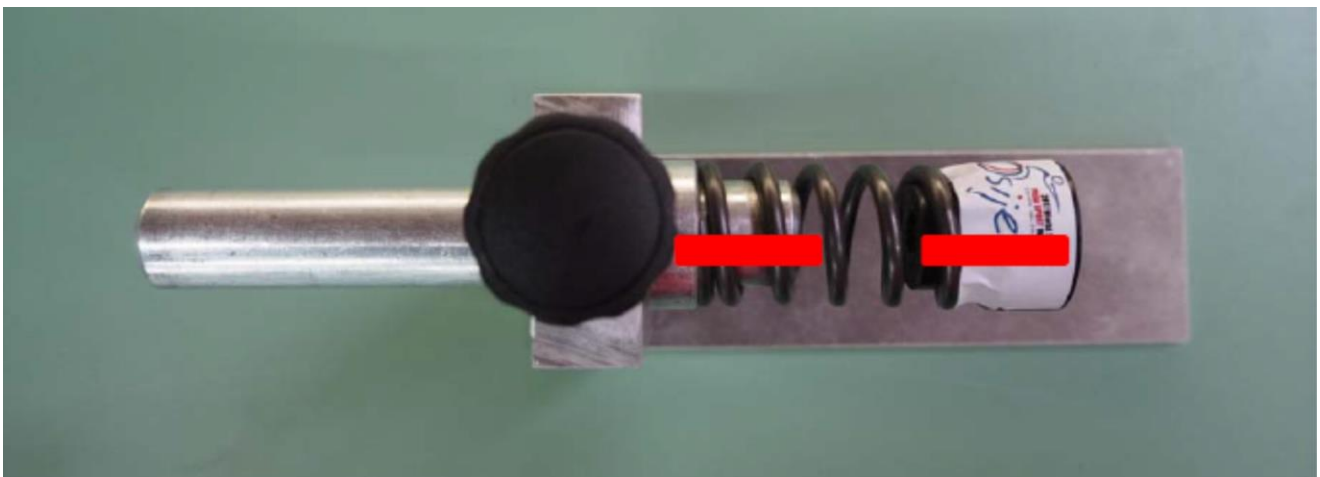

Приложение 7

Чертежи деталей опорной стойки и пружин SH2

5. SH2 Наклейка со стрелкой

SH2 Наклейка со
стрелкой

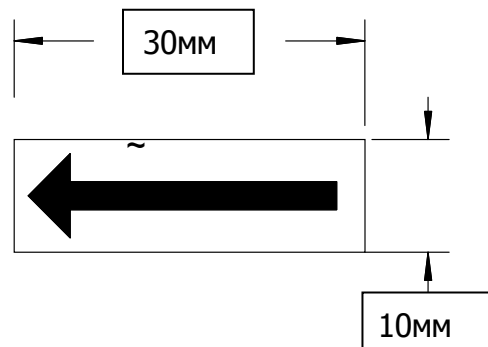

Приложение 8

Р5 10м пневматический пистолет Стандарт

Приложение 8

Р5 пневматический пистолет, 10 м, стандарт

1. Общие сведения

1.1. Может использоваться любой пневматический или газовый пистолет калибра 4,5 мм (.177).

1.2. Пистолет, используемый в соревнованиях по стрельбе из пневматического пистолета на дистанции 10 м пятью выстрелами, должен иметь магазин, который может быть заряжен пятью (5) патронами.

2. Соревнования

2.1. На подготовку дается три (3) минуты.

2.2. Положение готовности:

2.2.1. Перед каждой серией спортсмен должен опустить руку. Пистолет может лежать на скамье или стрелковом столе.

2.2.2. До команды "СТАРТ" пистолет не может быть поднят или поднят для наведения на мишень.

2.3. Серия считается начатой с момента команды "ВНИМАНИЕ". Каждый выстрел, произведенный после этого, засчитывается в соревновании.

2.4. Перед началом каждой серии соревнований спортсмен может произвести одну (1) прицельную серию из пяти (5) выстрелов за десять (10) секунд.

2.5. Все стрельбы (прицельные и соревновательные серии) проводятся по командам. Все спортсмены на одном участке стрельбища должны стрелять одновременно, но организаторы соревнований могут организовать одновременную стрельбу на нескольких участках стрельбища под централизованным командованием.

2.6. Соревнование состоит из сорока (40) соревновательных выстрелов.

2.7. Соревнования разделены на серии по пять (5) выстрелов каждая за десять (10) секунд. В каждой серии пять выстрелов производятся по одной (1) стационарной мишени для пневматического пистолета (см. Правила ISSF (в настоящее время 6.3.2.6)) за отведенное для серии время.

Приложение 8

Р5 10м пневматический пистолет Стандарт

2.8. Команды

2.8.1. Когда судья на стрельбище подает команду "LOAD", спортсмены должны подготовиться к своей серии в течение одной (1) минуты.

2.8.2. По истечении одной (1) минуты судья подает команду:

"ВНИМАНИЕ".
Через семь (7) секунд после команды "ВНИМАНИЕ"
"СТАРТ" (сигнал к стрельбе).
Через 10 секунд "СТОП".
Выстрелы после команды "СТОП" должны быть засчитаны как ноль (0).

2.8.3. Контроль времени будет осуществляться с помощью секундомеров.

2.8.4. Неправильные команды на стрельбище

2.8.4.1. Если спортсмен хочет подать протест из-за неправильной команды и/или действий судьи стрельбища, он должен держать пистолет (или закрепить его в зарядном устройстве) направленным вниз по линии стрельбы и поднять руку, а сразу после серии сообщить об этом судье стрельбища или члену жюри соревнований.

2.8.4.2. Если претензия будет признана обоснованной, спортсмену должно быть разрешено произвести серию выстрелов.

2.8.4.3. Если претензия признана необоснованной, спортсмен может произвести серию, но должен быть наказан вычитанием двух (2) очков в соревновании из результата этой серии.

2.8.5. Если спортсмен произвел выстрел после неправильной команды и/или действия, протест не должен быть принят.

2.9. Подсчет очков

2.9.1. В зачет идут все выстрелы, произведенные за 10 секунд стрелкового времени. Ранний и поздний выстрел(ы) будут оцениваться как ноль(ы).

2.9.2. Равные результаты

2.9.2.1. Все ничьи будут зафиксированы в соответствии с правилами ISSF (в настоящее время 6.15.1)

Приложение 8

Р5 10м пневматический пистолет Стандарт

2.10. Остановка

- 2.10.1. Если остановка произошла по причинам безопасности или техническим причинам без вины спортсмена:
- 2.10.1.1. Если истекшее время превышает пятнадцать (15) минут, жюри соревнований должно разрешить одну дополнительную пристрелочную серию из пяти (5) выстрелов.
 - 2.10.1.2. В соревнованиях по стрельбе из пневматического пистолета со стандартной дистанции 10 м прерванная серия должна быть аннулирована и повторена. Повторная серия должна быть записана и засчитана спортсмену.
 - 2.10.1.3. Любое продление времени, разрешенное жюри соревнований или судьями стрельбища, должно быть четко обозначено с указанием причины в карточке учета и на табло, где оно хорошо видно спортсмену.

2.11. Помехи

- 2.11.1. Если спортсмен считает, что ему помешали во время выполнения выстрела, он должен держать пистолет в положении, направленном вниз (или надежно закрепить в заряжающем устройстве), и немедленно сообщить об этом судье или жюри соревнований, подняв руку. Спортсмен не должен мешать другим спортсменам.
- 2.11.2. Если претензия признана обоснованной:
- 2.11.2.1. Серия должна быть аннулирована, и спортсмен может повторить серию.
- 2.11.3. Если претензия признана необоснованной:
- 2.11.3.1. Если спортсмен закончил свою серию, то выстрел или серия должны быть засчитаны спортсмену.
 - 2.11.3.2. Если спортсмен не закончил свою серию из-за заявленного нарушения, спортсмен может повторить серию.
- 2.11.4. Подсчет очков и штрафов производится следующим образом:
- 2.11.4.1. В зачет идет сумма пяти (5) наименьших попаданий в мишени.
 - 2.11.4.2. Два (2) очка также должны быть вычтены из результата повторной серии.
 - 2.11.4.3. В любой повторной серии все пять (5) выстрелов должны быть произведены по мишени. Все выстрелы, не произведенные или не попавшие в мишень, должны быть засчитаны как ноль (нули).

2.12. Неисправности

2.12.1. Если выстрел не был произведен из-за неисправности, и если спортсмен хочет заявить о неисправности, он должен направить пистолет в направлении вниз на дистанцию, держать его за рукоятку и немедленно сообщить об этом судье стрельбища, подняв свободную руку. Он не должен мешать другим спортсменам.

2.12.1.1. Спортсмен может попытаться исправить неисправность и продолжить серию, но после попытки исправления он не может заявить о допустимой неисправности, если только какая-либо часть пистолета не повреждена настолько, что не позволяет пистолету продолжать работать.

2.12.1.2. Если неисправность произошла в серии прицеливания, она не должна быть зарегистрирована как неисправность.

2.12.1.3. Количество уже произведенных выстрелов должно быть записано, и серия может быть повторена.

2.12.1.4. Повторение серии из-за неисправности разрешается только в случае допустимой неисправности.

2.12.2. Подсчет очков: **допустимая неисправность**

2.12.2.1. Результат должен быть записан как сумма пяти (5) наименьших попаданий в мишени. Спортсмен должен произвести все пять (5) выстрелов по мишени в повторной серии. Любой выстрел (выстрелы), не произведенные или не попавшие в мишень в повторной серии, должны быть записаны как ноль (нули). (Если используются бумажные мишени, для повторной серии должна быть предоставлена вторая мишень).

2.12.3. Подсчет очков: **недопустимые неисправности**

2.12.3.1. В зачет должна идти сумма всех произведенных выстрелов.

Приложение 8

P5 10м пневматический пистолет Стандарт

Other Specifications

Количество прицельных выстрелов	Одна (1) серия из пяти (5) выстрелов за десять (10) секунд
Мишени	Согласно правилам ISSF (в настоящее время 6.3.2.6)
Подсчет очков	После каждой серии из пяти (5) выстрелов
Соревновательные выстрелы	Восемь (8) серий по пять (5) выстрелов
Время соревнований	10 секунд на серию выстрелов
Время подготовки	Три (3) минуты
Максимальный вес пистолета	1500g
Минимальная тяга курка	500g
Максимальная длина ствола - Радиус прицеливания	Размер бокса только 420 мм x 200 мм x 50 мм
Рукоятки	<ul style="list-style-type: none">▪ Никакая часть рукоятки или приспособлений не должна обхватывать руку. Упор для пятки должен выступать под углом не менее 90 градусов по отношению к рукоятке. Запрещено любое закругление вверх пятки и/или упора для большого пальца и/или закругление вниз стороны, противоположной большому пальцу. Опора для большого пальца должна обеспечивать свободное движение большого пальца вверх. Однако допускается наличие криволинейных поверхностей на рукоятках или рамке, включая затыльник и/или упор для большого пальца в продольном направлении пистолета.
Другие спецификации	<ul style="list-style-type: none">▪ Магазин, заряженный пятью (5) пулями.▪ Разрешается использование стволов с отверстиями и перфорированных стволов.▪ Взвешивание пистолета производится со всеми принадлежностями, включая балансировочные грузы и незаряженный магазин.▪ Допускается производственный допуск прямоугольной измерительной колодки от 0,0 мм до +1,0 мм. Измерение может производиться со снятым магазином

Приложение 9 Декларация спортсмена об эпилепсии

Заполняется всеми спортсменами и загружается в профиль спортсмена в SDMS для каждого сезона.

НПК	
SDMS	
Фамилия	
Имя	

Отметьте соответствующее утверждение:

- Настоящим я заявляю, что мне не был поставлен медицинский диагноз эпилепсии в какой-либо форме..
- Настоящим я заявляю, что мне был поставлен медицинский диагноз "эпилепсия", но мое состояние стабильно, и у меня не было эпилептических припадков/судорог или эпизодов, связанных с эпилепсией, в течение последних 12 месяцев.
Пожалуйста, укажите тип эпилепсии, который был у вас диагностирован:
- Настоящим я заявляю, что мне был поставлен медицинский диагноз "эпилепсия" и что в течение последних 12 месяцев у меня были эпилептические припадки/судороги или эпизоды, связанные с эпилепсией.
Пожалуйста, укажите тип эпилепсии, который у вас был диагностирован, а также дату и подробности эпилептического припадка/судорог или эпизода, связанного с эпилепсией:

Подпись спортсмена	
Представитель НПК	
Печать НПК	
Дата	

Приложение 10 Технические характеристики стрельбы для слабовидящих

1. Требования к прицельным приспособлениям

1.1. Утвержденные поставщики

- 1.1.1. Ниже перечислены утвержденные поставщики для соревнований WSPS для слепых ЕКО-AIMS тип: VIS500 1.1
VIASS тип: VIASS PRO artikel nr 10034

2. Требования к светодиодам

2.1. Измерение светодиода

- 2.1.1. Должен быть 5 мм ИК-светодиод с минимальным диапазоном длин волн от 850 до 920 нм при выходном уровне мощности излучения > 50% (см. рисунок ниже).

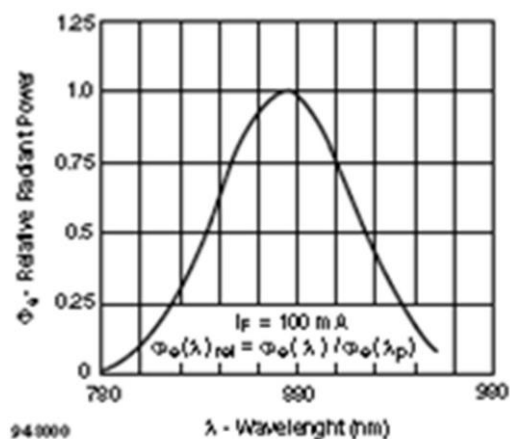
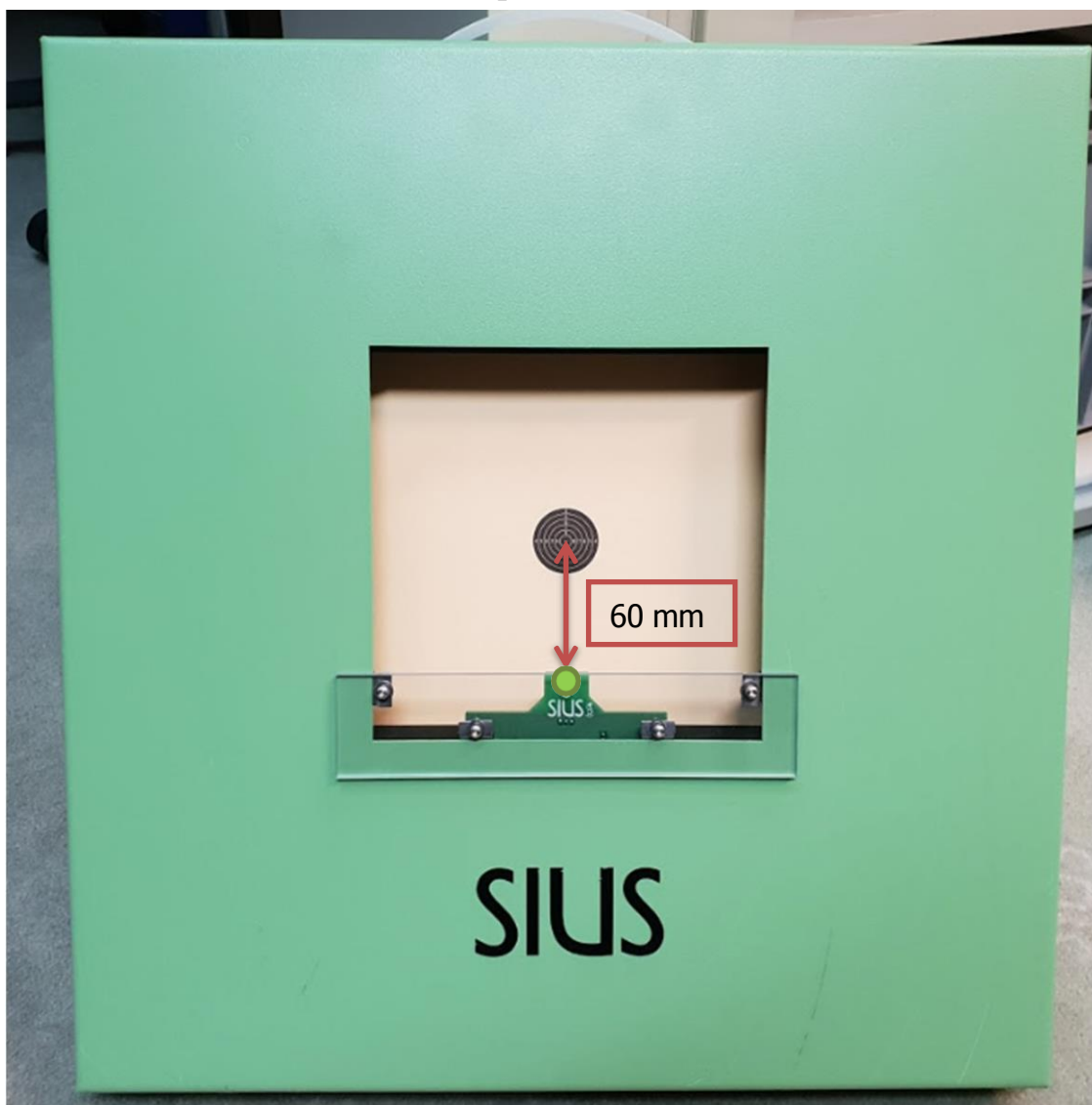

Fig. 9- Relative Radiant Power vs. Wavelength

2.2. Положение светодиода

2.3. Инфракрасный (ИК) светоизлучающий диод (СИД) должен находиться на 60 мм ниже центра мишени винтовки.



Специальный ИК-блок SIUS для типа LS10 или HS10 питается от системы.

2.3.1. ИК-светодиод находится над зеленым светодиодом. Зеленый светодиод должен гореть, чтобы жюри соревнований могло видеть, работает ли ИК-светодиод.

2.4. Светодиодная вставка

2.4.1. ИК-светодиод - это устройство, которое может быть прикреплено к передней части рамки электронной мишени.

2.4.2. Он может быть универсального типа или специального типа, предоставляемого производителем электронной мишени.

2.4.3. Питание ИК-светодиода осуществляется через прямое подключение к электронной мишени или через отдельный источник питания USB.

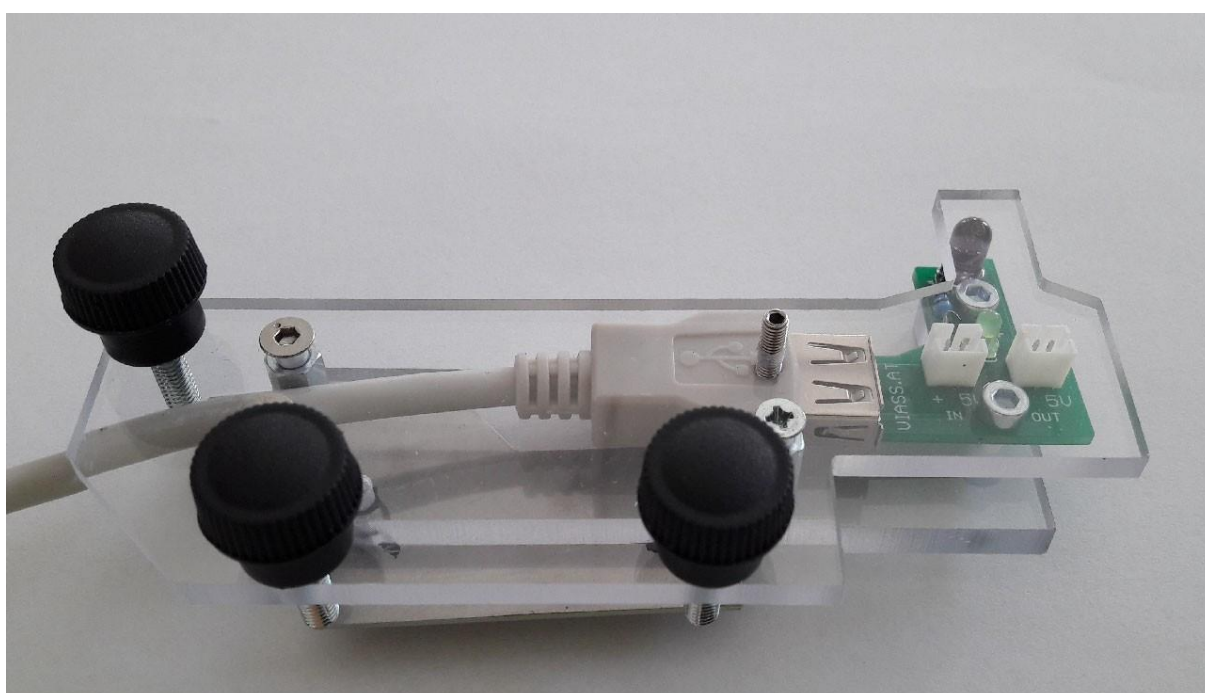

Этот подходит для любой мишени

2.4.4. Универсальные ИК-устройства могут быть доступны и подходят для мишеней SIUS, Megalink и Meyton.

2.4.5. Универсальные типы должны быть установлены в нижнем углу рамки и питаться от USB-зарядного устройства или блока питания в соответствии с Правилom 2.3 настоящего Приложения.

Приложение 10
Технические характеристики стрельбы для слабовидящих

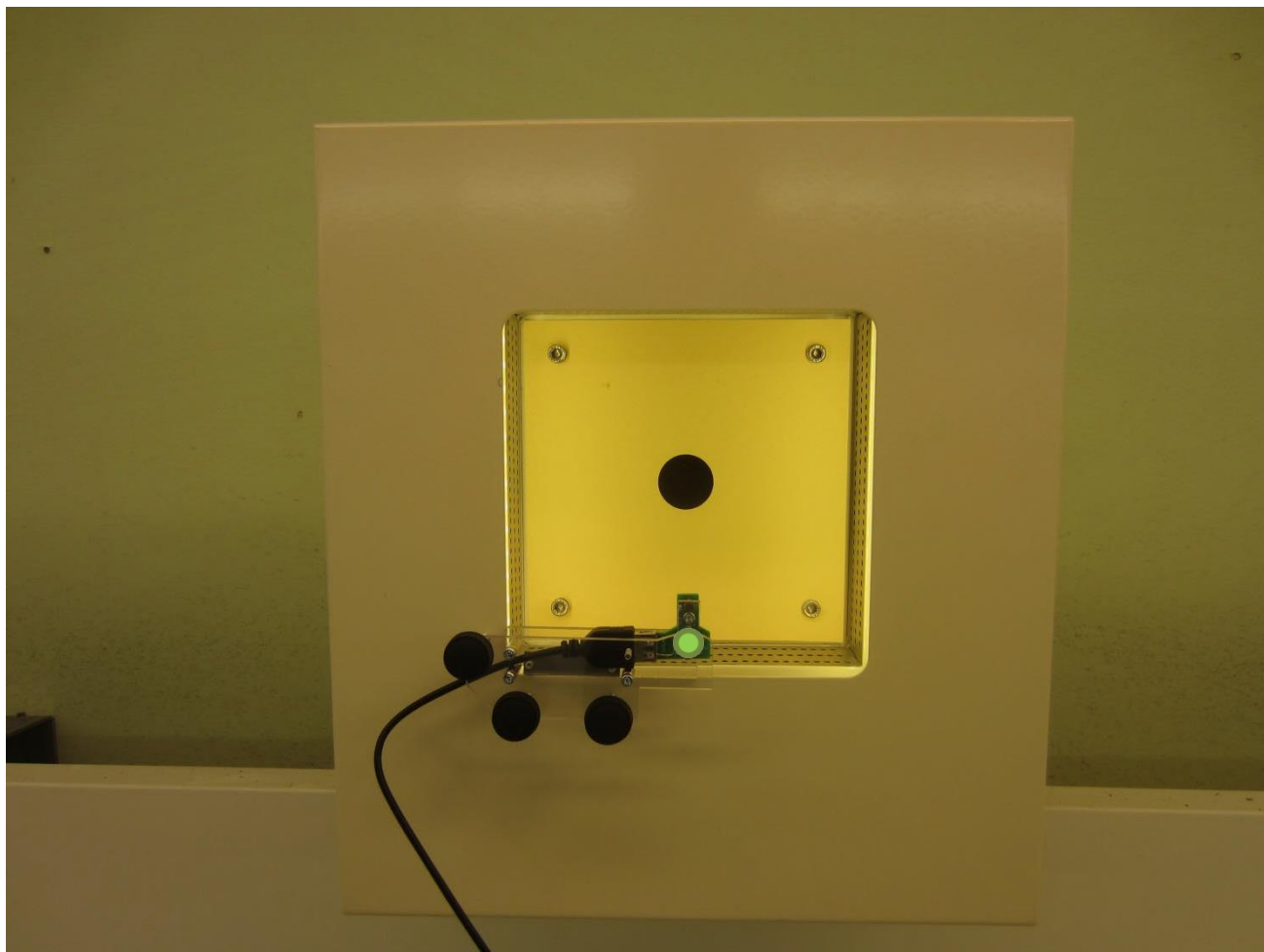

Пример универсального ИК-блока, установленного на мишени Meyton, который питается от USB.

Приложение 11

Соревнования смешанных команд

1. СОРЕВНОВАНИЯ СМЕШАННЫХ КОМАНД ПО СТРЕЛЬБЕ ИЗ ВИНТОВКИ И ПИСТОЛЕТА

1.1. Соревнования по стрельбе из пневматической винтовки с 10 м и пневматического пистолета с 10 м

1.1.1. Данное правило содержит специальные технические правила для соревнований смешанных команд на дистанциях 10 м по стрельбе из пневматической винтовки и пневматического пистолета.

1.1.2. Состав смешанной команды

По два (2) спортсмена от каждой страны (1 мужчина и 1 женщина).

- Спортсмены, выступающие в качестве спортсменов "только МКС" в других видах на данном соревновании, могут выступать в качестве " полноправных" спортсменов в соревнованиях смешанных команд.

1.1.3. Национальная идентификация / Форма одежды

- a) Спортсмены от каждой страны должны иметь национальную идентификацию на своей стрелковой одежде следующим образом:
- b) Винтовка: Название страны, обозначенное 3 буквами, как определено МПК, на кармане куртки (или в аналогичном месте, если кармана нет) на стороне, обращенной к зрителям. Если НПК уже нанесен на стрелковую куртку, национальный флаг должен быть размещен или прикреплен к карману (или аналогичному месту), обращенному к зрителям.
- c) Пистолет: Название страны, обозначенное 3 буквами, как определено МПК, должно быть размещено на рукаве футболки/спортивной куртки на стороне, развернутой к зрителям.

1.1.4. Заявки смешанных команд

- a) Страны могут заявить максимум две команды на одно соревнование в соответствии с правилами ISSF. Члены команды могут быть заменены на других спортсменов, зарегистрированных на соревнованиях, не позднее 12:00 часов второго дня до дня проведения соревнований смешанных команд.
- b) Стартовый взнос для каждой команды будет опубликован в общей информации о соревнованиях.

1.1.5. Формат соревнований

Соревнования смешанных команд на дистанции 10 м будут проводиться в два этапа:

- a) КВАЛИФИКАЦИЯ
- b) ФИНАЛЫ (состоящие из матча за бронзовую медаль и матча за золотую/серебряную медаль).

1.1.6. Зачетные очки смешанных команд

Зачеты и рейтинги определяются по сумме очков двух членов команды.

Приложение 11

Соревнования смешанных команд

1.1.7. Тренерская помощь

- а) Во время квалификации разрешено невербальное инструктирование,
- б) Во время медальных матчей каждой команде разрешается присутствие одного (1) тренера, который должен находиться на месте, где он/она может иметь доступ и общаться со своими спортсменами. Тренер может попросить "тайм-аут", подняв руку сразу после завершения раунда во время объявления. Такое требование может быть подано только один раз во время каждого медального матча. Тренер может подойти и поговорить со своим спортсменом (спортсменами) на огневом рубеже в течение максимум 30 (тридцати) секунд, начиная с того момента, когда он подходит к спортсменам.
- с) Время будет контролироваться ответственным членом жюри, который должен объявить "Время" по истечении тридцати секунд, и тренер должен немедленно вернуться на свое место. Если "тайм-аут" запрашивает одна команда, тренер другой команды может в это же время подойти и поговорить со своим спортсменом (спортсменами). Это не влияет на возможность другой команды попросить свой тайм-аут.

1.1.8. Неисправности огнестрельного оружия

- а) Неисправности в квалификации будут регулироваться в соответствии с Правилom 6.13 ISSF.
- б) Неисправности в финальных медальных матчах будут регулироваться в соответствии с Правилom ISSF
- с) 6.17.1.6. (Только одна (1) допустимая неисправность разрешена для каждой команды во время медального матча).

1.1.9. Претензии во время финала на электронные мишени и протесты очков

- а) Претензии на электронные мишени во время квалификации будут рассматриваться в соответствии с Правилom 6.16.5.2.
- б) См. Правилom ISSF 6.18.4.7 во время финальных медальных матчей.

1.1.10. Протесты

- а) Протесты во время квалификации будут рассматриваться в соответствии с Правилom 6.16 ISSF.
- б) Протесты, поданные во время Финала, будут рассматриваться Жюри протестов Финала в соответствии с Правилами ISSF 6.17.1.10.d и 6.17.6.

1.1.11. Церемонии награждения

Церемонии награждения победителей в соревнованиях смешанных команд будут проводиться в соответствии с правилами WSPS.

1.2. КВАЛИФИКАЦИЯ

1.2.1. Место проведения

Квалификация смешанных команд будет проходить на квалификационном стрельбище в один или несколько этапов.

Приложение 11

Соревнования смешанных команд

1.2.2. Распределение огневых точек

- a) Места для стрельбы команд будут распределены в соответствии с Правилom ISSF 6.6.6.
- b) Команды из одной страны не должны располагаться рядом друг с другом.
- c) Между каждой командой будет оставлена одна запасная линия, если WSPS не установит иное.

1.2.3. Вызов на линию

- a) Для каждой квалификационной эстафеты главный судья дистанции вызывает спортсменов на линию за пятнадцать (15) минут до запланированного времени старта.
- b) Спортсменам будет предоставлено десять (10) минут для установки своего оборудования на отведенных им огневых точках.
- c) Спортсмены не могут расчехлять винтовку/пистолет или размещать какое-либо оборудование на огневых точках до тех пор, пока главный судья не вызовет их на линию.
- d) После вызова спортсменов на рубеж им разрешается брать в руки винтовку/пистолет, снимать флажки безопасности, вести холостую стрельбу и выполнять упражнения на удержание и прицеливание до начала времени подготовки и прицеливания.
- e) В финале спортсмены не могут снимать флаги безопасности или вести холостую стрельбу до начала времени подготовки и прицеливания.

1.2.4. Время подготовки и прицеливания

Спортсменам должно быть предоставлено десять (10) минут времени на подготовку и прицеливание с неограниченным количеством прицельных выстрелов до начала матча.

- a) Время подготовки и прицеливания должно заканчиваться примерно за тридцать (30) секунд до официального времени начала матча.
- b) Предсоревновательные проверки, проводимые судьями, должны быть завершены в течение десяти (10) минут до начала времени подготовки и прицеливания;
- c) Время подготовки и прицеливания начинается с команды "ВРЕМЯ ПОДГОТОВКИ И ПРИЦЕЛИВАНИЯ... СТАРТ". Ни один выстрел не может быть произведен до команды "СТАРТ";
- d) Если спортсмен производит выстрел до команды "СТАРТ" для времени подготовки и прицеливания, первый выстрел на соревнованиях должен быть засчитан как промах (0). В случае нарушения техники безопасности спортсмен может быть дисквалифицирован.
- e) По истечении девяти минут и тридцати секунд времени подготовки и прицеливания главный судья должен объявить "30 СЕКУНД";
- f) По окончании времени подготовки и прицеливания главный судья должен командовать: "КОНЕЦ ПОДГОТОВКИ И ПРИЦЕЛИВАНИЯ... СТОП". Должна быть короткая пауза примерно в тридцать (30) секунд, когда судья по мишеням переустановит мишени для стрельбы в матче, и;

Приложение 11

Соревнования смешанных команд

- г) Если спортсмен производит выстрел после команды "КОНЕЦ ПОДГОТОВКИ И ПРИЦЕЛИВАНИЯ... СТОП" и до команды " МАТЧ СТРЕЛЬБА... СТАРТ", то этот выстрел не должен быть засчитан как матчевый.

1.2.5. Количество матчевых выстрелов и лимит времени

- а) В квалификации каждый член команды выполняет 30 (тридцать) матчевых выстрелов (всего 60 выстрелов на команду), с лимитом времени 30 (тридцать) минут. Каждый спортсмен стреляет самостоятельно, независимо от своего партнера.

1.2.6. Подсчет очков

В квалификационных раундах будет использоваться десятичный подсчет очков по кругу (Правило ISSF 6.3.3.1) для смешанных командных соревнований по стрельбе из винтовки на дистанции 10 метров. Для смешанных командных соревнований по стрельбе из пистолета на дистанции 10 м будет использоваться полный зачет по кругу.

1.2.7. Рейтинг команд

- а) Баллы каждого члена команды складываются вместе, и результаты команды ранжируются. Четыре (4) команды, занявшие первые места, выходят в медальные матчи. Смешанные команды, занявшие 1 и 2 места после квалификации, выходят в матч за золотую медаль. Смешанные команды, занявшие 3 и 4 места после квалификации, проходят в матч за бронзовую медаль.
- б) Ничьи будут зафиксированы путем применения Правила ISSF 6.15.1 к командному счету (сумма очков двух членов команды).

1.4. ФИНАЛ (Медальные матчи)

Финал состоит из матча за бронзовую медаль, за которым следует матч за золотую/серебряную медаль. Процедура проведения обоих медальных матчей будет одинаковой, с соответствующими формулировками, используемыми главным судьей в каждом случае.

1.4.1. Место проведения

Финалы смешанных команд по стрельбе из винтовки на 10 м и пистолета должны, по возможности, проводиться на стрельбище финала. Мониторы результатов, видимые обоим членам каждой команды, должны быть доступны на стрельбище.

1.4.2. Процедура

- а) В медальных матчах нагрудные номера не надеваются.
- б) Спортсменам, участвующим в матче за бронзовую медаль, или их тренерам должно быть разрешено разместить свое снаряжение на назначенных огневых рубежах не позднее, чем за пятнадцать (15) минут до запланированного времени старта. Затем они должны покинуть стрельбище и ждать вызова на линию.
- с) На стрельбище запрещается оставлять сумки или транспортные ящики.

Приложение 11

Соревнования смешанных команд

1.4.3. Судьи финалов

Проведение и контроль финалов смешанных команд будет осуществляться в соответствии с Правилom 6.17.1.10.

1.4.4. Отчетность и время начала

- a) Время начала финала - это время, когда главный судья подает команду на первый соревновательный выстрел в матче за бронзовую медаль.
- b) Все восемь спортсменов, квалифицировавшихся в финал, должны явиться в зону подготовки стрельбища финала со всем необходимым снаряжением не позднее, чем за 30 (тридцать) минут до времени старта. Если один или два члена команды не явятся вовремя, из результата первой серии соревнований будет вычтено два очка (2) штрафа. Каждую команду может сопровождать один тренер.
- c) Если Церемония награждения запланирована после финала, все спортсмены должны явиться в форме национальной команды, соответствующей Церемонии награждения. Жюри должно завершить проверку экипировки в течение отведенного периода и как можно скорее после выхода каждого спортсмена.
- d) Спортсмены, участвующие в матче за бронзовую медаль, или их тренеры должны получить разрешение разместить свое снаряжение на назначенных огневых рубежах не позднее, чем за пятнадцать (15) минут до запланированного времени старта. Затем они должны покинуть стрельбище и ждать вызова на линию.
- e) Команды для каждого медального матча и их тренеры должны быть собраны в порядке огневых рубежей. См. документ "Команды финалов WSPS", доступный на сайте WSPS.

1.4.5. Распределение огневых позиций

- a) В матче за бронзовую медаль команда, занявшая третье место после квалификации, должна занять позиции на огневых рубежах C и D, а команда, занявшая четвертое место, - на огневых рубежах F и G.
- b) В матче за золотую/серебряную медали команда, занявшая первое место после квалификации, должна занять позиции на огневых рубежах C и D, а команда, занявшая второе место, - на огневых рубежах F и G.

1.4.6. Подсчет очков

- a) Все выстрелы в медальных матчах (как из винтовки, так и из пистолета) будут оцениваться по десятибалльной системе.
- b) Команда, набравшая наибольшее количество очков в каждом раунде по сравнению с другими командами в матче, получает два (2) очка.
- c) В случае равенства очков каждая команда получает одно (1) очко.
- d) Первая команда, набравшая шестнадцать (16) или более очков, побеждает в Матче..

Приложение 11

Соревнования смешанных команд

- e) В случае равенства очков, когда обе команды набрали не менее шестнадцати (16) очков, матч будет продолжен с одним (1) дополнительным выстрелом, выполненным двумя членами каждой команды для определения равенства очков.
- f) Если счет по-прежнему ничейный, команды продолжают делать дополнительные выстрелы по команде до тех пор, пока ничья не будет прервана.

1.4.7. Претензии во время финала на электронные мишени

- a) Во время прицеливания, если член команды или тренер предъявляет претензии, или судья на стрельбище замечает, что бумажная лента не продвигается вперед, судья должен командовать спортсменам прекратить стрельбу и направить технического судью для устранения проблемы. После этого время прицеливания должно быть запущено заново.
- b) Если член команды пожаловался, что его мишень не зарегистрирована, или что появился неожиданный ноль или необъяснимый промах, должны быть предприняты следующие шаги:
- c) Ответственный член жюри должен дать указание спортсмену, чья мишень неисправна, произвести еще один выстрел. Если дополнительный выстрел будет зарегистрирован, то значение дополнительного выстрела будет засчитано, а пропущенный выстрел будет не засчитан. Если дополнительный выстрел не зарегистрирован, жюри должно остановить соревнование и переместить спортсмена на запасную мишень.
- d) Если спортсмен был переведен на запасную мишень, то после возобновления соревнований всем спортсменам будет дано две (2) минуты на неограниченное количество прицельных выстрелов. Затем спортсмен, который был перемещен, должен произвести свой матчевый выстрел за 50 (пятьдесят) секунд, и соревнования продолжатся.

1.4.8. Вызов на линию и представления

Две (2) смешанные команды (матч за бронзовую медаль) и две (2) смешанные команды (матч за золотую/серебряную медаль) выходят на линию по одному. Когда каждый спортсмен входит на рубеж, диктор представляет его и его тренера зрителям. Они должны встать перед своими огневыми рубежами, лицом к зрителям, и оставаться в таком положении до тех пор, пока не будут представлены все, включая члена жюри и главного судью.

1.4.9. Позиция и время прицеливания

По истечении трех (3) минут главный судья командует:

"ТРИ МИНУТЫ НА ПОДГОТОВКУ И ПРИЦЕЛИВАНИЕ... СТАРТ". По истечении двух (2)

минут и тридцати (30) секунд, главный судья объявляет: "30 СЕКУНД". По истечении трех

минут, старший судья командует: "СТОП... РАЗРЯДИТЬ".

1.4.10. ПРОЦЕДУРА МЕДАЛЬНОГО МАТЧА

См. документ "Команды финалов WSPS", доступный на сайте WSPS

Приложение 11

Соревнования смешанных команд

1.5.1. Завершение матча за бронзовую медаль

- a) Как только будет принято решение о завершении матча за бронзовую медаль, старший судья подаст команду " СТОП... РАЗРЯДИТЬ", объявит "РЕЗУЛЬТАТЫ Окончательны" и объявит команду, выигравшую бронзовую медаль.
- b) Судья стрельбища должен убедиться, что стволы винтовок/пистолетов разомкнуты и предохранительные флажки вставлены.

1.5.2. Смена участников между медальными матчами

- a) Спортсмены, участвующие в матче за Бронзовую медаль, должны покинуть игровое поле, чтобы положить свои винтовки/пистолеты в безопасное место в зоне регистрации, но могут вернуться, чтобы наблюдать за матчем за Золотую/Серебряную медали.
- b) По истечении не менее пяти (5) минут с момента окончания матча за бронзовую медаль и после того, как мишени будут проверены Жюри соревнований RTS, и Главный судья объявит: " Стрельбище чисто", спортсменам, участвующим в матче за золотую/серебряную медали, и/или их тренерам должно быть разрешено установить свое оборудование на огневых рубежах.
- c) Затем они должны покинуть стрельбище и ждать вызова на огневой рубеж.

1.5.3. Завершение матча за золотую/серебряную медали

- a) Как только будет принято решение о завершении медального матча, старший судья подаст команду "СТОП... РАЗРЯДКА", объявит "РЕЗУЛЬТАТЫ ОКОНЧАТЕЛЬНЫ" и объявит команды-победители золотой и серебряной медалей.
- b) Судья должен убедиться, что стволы винтовок/пистолетов разомкнуты и флажки предохранителей вставлены.
- c) К золотым и серебряным призерам на игровом поле должны присоединиться бронзовые призеры, и жюри выстраивает их, как и в личном финале, для официальных фотографий и объявлений. Спортсменам может быть разрешено держать свои винтовки/пистолеты для фотографий, поэтому бронзовые призеры должны забрать их из зоны регистрации и вернуться без задержки.

1.5.4. Музыкальное сопровождение и организация финалов

- a) Во время квалификационного этапа музыка разрешена.
- b) Во время медальных матчей должна звучать музыка.
- c) Технический делегат должен утвердить музыкальную программу. Во время медальных матчей приветствуется и рекомендуется энергичная поддержка зрителей.

1.5.5. Неправильные или спорные вопросы

Общее техническое правило ISSF 6.17 применяется к вопросам, не упомянутым в вышеуказанных правилах. Нестандартные или спорные вопросы будут решаться жюри в соответствии с Общими техническими правилами для каждого вида спорта.